

**Pioneer** *sound.vision.soul*

# Operation Manual

## Manual de instrucciones

Multi-CD control High power CD/MP3/WMA/AAC  
player with FM/AM tuner

Reproductor de CD/MP3/WMA/AAC de alta potencia  
con sintonizador de FM/AM y control de CD múltiple

# DEH-P80RS

English

Español

**SUPER TUNER III** 

# Contents

## *Thank you* for buying this Pioneer product.

Please read through these operating instructions so you will know how to operate your model properly. *After you have finished reading the instructions, keep this manual in a safe place for future reference.*

### 01 Before You Start

- About this unit **5**
- About this manual **5**
- Features **5**
- About WMA **6**
- About AAC **6**
- Protecting your unit from theft **6**
  - Removing the front panel **7**
  - Attaching the front panel **7**
- Resetting the microprocessor **7**
- Switching the DSP setting mode **7**
- About the demo mode **8**
  - Reverse mode **8**
  - Feature demo mode **8**
- Use and care of the remote control **8**
  - Installing the battery **8**
  - Using the remote control **9**
  - FUNCTION button and AUDIO button **9**

### 02 What's What

- Head unit **11**
- Remote control **11**

### 03 Basic Operations

- Turning the unit on **13**
- Selecting a source **13**
- Loading a disc **13**
- Adjusting the volume **14**
- Turning the unit off **14**

### 04 Tuner

- Listening to the radio **15**
- Introduction of advanced tuner operation **16**
- Storing broadcast frequencies **16**
- Storing the strongest broadcast frequencies **16**
- Selecting stations from the preset channel list **17**
- Tuning in strong signals **17**

### 05 Built-in CD Player

- Playing a CD **18**
- Selecting a track directly **18**
- Introduction of advanced built-in CD player operation **19**
- Repeating play **19**
- Playing tracks in random order **19**
- Scanning tracks of a CD **20**
- Pausing CD playback **20**
- Selecting the search method **20**
- Searching every 10 tracks in the current disc **20**
- Using disc title functions **21**
  - Entering disc titles **21**
  - Displaying disc titles **22**
- Using CD TEXT functions **22**
  - Displaying text information on CD TEXT discs **22**
  - Scrolling text information in the display **22**
  - Selecting tracks from the track title list **22**

### 06 MP3/WMA/AAC/WAV Player

- Playing MP3/WMA/AAC/WAV files **23**
- Selecting a track directly in the current folder **24**
- Introduction of advanced built-in CD player (MP3/WMA/AAC/WAV) operation **25**
- Repeating play **25**
- Playing tracks in random order **25**
- Scanning folders and tracks **26**
- Pausing MP3/WMA/AAC/WAV playback **26**
- Selecting the search method **26**
- Searching every 10 tracks in the current folder **26**
- Displaying text information on MP3/WMA/AAC/WAV disc **27**
  - When playing back an MP3/WMA/AAC disc **27**
  - When playing back a WAV disc **27**

# Contents

- Scrolling text information in the display **27**
- Selecting tracks from the file name list **28**
- 07 Multi-CD Player**
  - Playing a CD **29**
  - Selecting a track directly **29**
  - 50-disc multi-CD player **30**
  - Introduction of advanced multi-CD player operation **30**
  - Repeating play **31**
  - Playing tracks in random order **31**
  - Scanning CDs and tracks **31**
  - Pausing CD playback **32**
  - Using ITS playlists **32**
    - Creating a playlist with ITS programming **32**
    - Playback from your ITS playlist **32**
    - Erasing a track from your ITS playlist **33**
    - Erasing a CD from your ITS playlist **33**
  - Using disc title functions **33**
    - Entering disc titles **33**
    - Displaying disc titles **34**
    - Selecting discs from the disc title list **34**
  - Using CD TEXT functions **34**
    - Displaying text information on CD TEXT discs **35**
    - Scrolling text information in the display **35**
    - Selecting tracks from the track title list **35**
- 08 Playing songs on iPod**
  - Listening to songs on your iPod **36**
  - Browsing for a song **36**
    - Searching for a song **36**
    - Selecting a playlist **37**
  - Displaying text information on iPod **37**
  - Introduction of advanced iPod adapter operation **38**
- Repeating play **38**
- Playing songs in a random order (shuffle) **38**
- Pausing a song **39**
- 09 TV tuner**
  - Watching the television **40**
  - Introduction of advanced TV tuner operation **41**
  - Storing broadcast stations **41**
  - Storing the strongest broadcast stations sequentially **41**
  - Selecting stations from the preset channel list **42**
- 10 DVD Player**
  - Playing a disc **43**
  - Selecting a disc **43**
  - Selecting a folder **43**
  - Introduction of advanced DVD player operation **44**
  - Repeating play **44**
  - Pausing disc playback **45**
  - Playing tracks in random order **45**
  - Scanning tracks of a CD/MP3/WMA **45**
  - Using ITS playlist and disc title functions **45**
  - Using disc title functions **45**
    - Entering disc titles **46**
- 11 Audio Adjustments**
  - Operation modes **47**
    - Operation mode marks **47**
  - 3-way network mode **NW** **47**
    - Adjusting the audio easily **47**
    - Adjusting the audio finely **47**
  - Standard mode **STD** **47**
    - Adjusting the audio easily **47**
    - Adjusting the audio finely **47**
  - Extra functions **48**
  - Introduction of audio adjustments **48**
  - Switching left and right channel **49**

# Contents

- Using the position selector **50**
  - Using balance adjustment **NW 50**
  - Using balance adjustment **STD 50**
  - Using the time alignment **50**
    - Adjusting the time alignment **51**
  - About the network function **NW 51**
    - Adjustable parameters **52**
    - Points concerning network adjustments **52**
    - Muting the speaker unit (filter) **53**
    - Adjusting network **53**
  - Using subwoofer output **STD 54**
    - Using subwoofer output **54**
    - Adjusting subwoofer settings **55**
    - Adjusting low pass filter attenuation slope **55**
  - Using the high pass filter **STD 55**
    - Muting the speaker units (filters) **55**
    - Setting the high pass filter for front speakers **56**
    - Setting the high pass filter for rear speakers **56**
  - Using BBE sound **57**
  - Using BMX and compression **57**
  - Using the auto-equalizer **57**
  - Recalling equalizer curves **58**
  - Adjusting equalizer curves **58**
  - Adjusting 16-band graphic equalizer **58**
  - Adjusting loudness **59**
  - Adjusting source levels **59**
  - Auto TA and EQ (auto-time alignment and auto-equalizing) **59**
    - Before operating the auto TA and EQ function **60**
    - Carrying out auto TA and EQ **61**
- 12 Initial Settings**
- Adjusting initial settings **63**
  - Selecting the display language **63**
  - Setting the clock **63**
  - Setting the FM tuning step **64**
  - Setting the AM tuning step **64**
  - Switching the warning tone **64**
  - Switching the face auto open **64**
  - Switching the auxiliary setting **65**
  - Switching the dimmer setting **65**
  - Adjusting the brightness **65**
  - Correcting distorted sound **65**
  - Resetting the audio functions **66**
  - Switching the sound muting/attenuation **66**
  - Setting the internal power amplifier **66**
  - Switching the feature demo **66**
  - Switching the reverse mode **67**
  - Switching the Ever Scroll **67**
- 13 Other Functions**
- Turning the clock display on or off **68**
  - Using the AUX source **68**
    - About AUX1 and AUX2 **68**
    - Selecting AUX as the source **68**
    - Setting the AUX title **68**
  - Using different entertainment displays **69**
  - Using the PGM button **70**
- Additional Information**
- Understanding built-in CD player error messages **71**
  - Understanding auto TA and EQ error messages **71**
  - CD player and care **72**
  - CD-R/CD-RW discs **72**
  - MP3, WMA, AAC and WAV files **73**
    - MP3 additional information **73**
    - WMA additional information **74**
    - AAC additional information **74**
    - WAV additional information **74**
  - About folders and MP3/WMA/AAC/WAV files **74**
  - Terms **76**
  - Specifications **78**

## Before You Start

### About this unit

#### CAUTION

- Do not allow this unit to come into contact with liquids. Electrical shock could result. Also, this unit damage, smoke, and overheat could result from contact with liquids.
- Keep this manual handy as a reference for operating procedures and precautions.
- Always keep the volume low enough so that you can hear sounds from outside the vehicle.
- Protect this unit from moisture.
- If the battery is disconnected or discharged, the preset memory will be erased and must be reprogrammed.
- If this unit does not operate properly, contact your dealer or nearest authorized Pioneer Service Station. 

### About this manual

This unit features a number of sophisticated functions ensuring superior reception and operation. All the functions have been designed for the easiest possible use, but many are not self-explanatory. This operation manual will help you benefit fully from this unit's potential and to maximize your listening enjoyment. We recommend that you familiarize yourself with the functions and their operation by reading through the manual before you begin using this unit. It is especially important that you read and observe **WARNINGs** and **CAUTIONs** in this manual. 

### Features

#### CD playback

Music CD/CD-R/CD-RW playback is possible.

#### MP3 file playback

You can play back MP3 files recorded on CD-ROM/CD-R/CD-RW (ISO9660 Level 1/Level 2 standard recordings).

- Supply of this product only conveys a license for private, non-commercial use and does not convey a license nor imply any right to use this product in any commercial (i.e. revenue-generating) real time broadcasting (terrestrial, satellite, cable and/or any other media), broadcasting/streaming via internet, intranets and/or other networks or in other electronic content distribution systems, such as pay-audio or audio-on-demand applications. An independent license for such use is required. For details, please visit <http://www.mp3licensing.com>.

#### WMA file playback

You can play back WMA files recorded on CD-ROM/CD-R/CD-RW (ISO9660 Level 1/Level 2 standard recordings).

#### AAC file playback

You can play back AAC files recorded on CD-ROM/CD-R/CD-RW (ISO9660 Level 1/Level 2 standard recordings).

#### WAV file playback

You can play back WAV files recorded on CD-ROM/CD-R/CD-RW (Linear PCM (LPCM)/MS ADPCM recordings).

#### High quality sound

This unit features high performance DSP system to output the clear and realistic sound.

#### Multiple IP-BUS control

This unit can control any Pioneer source unit with IP-BUS, such as Multi-CD player, DVD player and TV tuner.

- Some Pioneer source units may not be fully controlled with this unit. For more details, please consult your nearest dealer.

**iPod compatibility**

When you use this unit with a Pioneer iPod adapter (CD-IB100), you can control an iPod with Dock Connector.

- iPod is a trademark of Apple Computer, Inc., registered in the U.S. and other countries. ■

**About WMA**

The Windows Media™ logo printed on the box indicates that this unit can play back WMA data.

WMA is short for Windows Media Audio and refers to an audio compression technology that is developed by Microsoft Corporation. WMA data can be encoded by using Windows Media Player version 7 or later.

Windows Media and the Windows logo are trademarks or registered trademarks of Microsoft Corporation in the United States and/or other countries.

**Notes**

- This unit may not operate correctly depending on the application used to encode WMA files.
- Depending on the version of Windows Media Player used to encode WMA files, album names and other text information may not be correctly displayed. ■

**About AAC**

AAC is short for Advanced Audio Coding and refers to an audio compression technology standard used with MPEG 2 and MPEG 4. Several applications can be used to encode AAC files, but file formats and extensions differ depending on the application which is used to encode.

This unit plays back AAC files encoded by iTunes® version 4.8 and earlier.

iTunes® is a trademark of Apple Computer, Inc., registered in the U.S. and other countries. ■

**Protecting your unit from theft**

The front panel can be detached from the head unit and stored in the provided protective case to prevent theft.

- If the front panel is not detached from the head unit within five seconds of turning off the ignition, a warning tone will sound and the front panel will open.
- You can turn off the warning tone. See *Switching the warning tone* on page 64.
- You can turn off the face auto open. See *Switching the face auto open* on page 64.

**Important**

- Never use force or grip the display and the buttons too tightly when removing or attaching.
- Avoid subjecting the front panel to excessive shocks.
- Keep the front panel out of direct sunlight and high temperatures.

## Before You Start

- A few seconds after turning the ignition switch to on or off, the front panel automatically moves. When this happens, your fingers may become jammed in the panel, so keep your hands away from it.
- When removing the front panel, be sure to hold the corrugated release button on the rear of the front panel while pulling.

## Removing the front panel

### 1 Press EJECT to open the front panel.

If a disc has been inserted to this unit, pressing and holding **EJECT** enable to open the front panel without ejecting a disc.

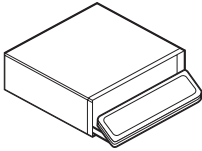

### 2 Press the release button, slide and remove the front panel toward you.

Take care not to grip it too tightly or to drop the front panel and protect it from contact with water or other fluids to prevent permanent damage.

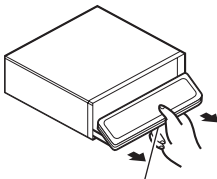

Release button

### 3 Put the front panel into provided protective case for safe keeping.

## Attaching the front panel

### 1 Make sure the inner cover is closed.

### 2 Replace the front panel by clipping it into place.

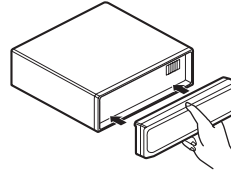

## Resetting the microprocessor

The microprocessor must be reset under the following conditions:

- Prior to using this unit for the first time after installation
- If the unit fails to operate properly
- When strange or incorrect messages appear on the display

### ● Press RESET with a pen tip or other pointed instrument.

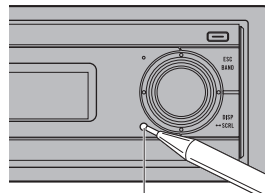

RESET button

## Switching the DSP setting mode

This unit features two operation modes: the 3-way network mode (NW) and the standard mode (STD). You can switch between modes as desired. Initially, the DSP setting is set to the standard mode (STD).

## Before You Start

- After switching, reset the microprocessor.

### **!** WARNING

Do not use the unit in standard mode when a speaker system for 3-way network mode is connected to this unit. This may cause damage to the speakers.

- **Use a thin standard tip screwdriver to switch the DSP switch on the side of this unit.**

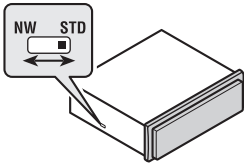

### **✎** Note

Even when the battery is disconnected or the microprocessor is reset, this unit's audio setting remains in the memory for at least one day. If you want to reset the audio setting, refer to *Resetting the audio functions* on page 66.

## About the demo mode

This unit features two demonstration modes. One is the reverse mode, the other is the feature demo mode.

### **!** Important

The red lead (ACC) of this unit should be connected to a terminal coupled with ignition switch on/off operations. If this is not done, the vehicle battery may be drained.

## Reverse mode

If you do not perform an operation within about 30 seconds, screen indications start to reverse, and then continue reversing every 10 seconds. Pressing **BAND** when power to this unit is turned off while the ignition switch is set to ACC or ON cancels the reverse mode. Press **BAND** again to start the reverse mode.

- You can also perform the same operation from *Switching the reverse mode on Initial Settings*. For more details, see *Switching the reverse mode* on page 67.

## Feature demo mode

The feature demo automatically starts when power to this unit is turned off while the ignition switch is set to ACC or ON. Pressing **DISPLAY** during feature demo operation cancels the feature demo mode. Press **DISPLAY** again to start the feature demo mode. Remember that if the feature demo continues operating when the car engine is turned off, it may drain battery power.

- You can also perform the same operation from *Switching the feature demo on Initial Settings*. For more details, see *Switching the feature demo* on page 66.

## Use and care of the remote control

### Installing the battery

Slide the tray out on the back of the remote control and insert the battery with the plus (+) and minus (-) poles pointing in the proper direction.

- When using for the first time, pull out the film protruding from the tray.



## Before You Start

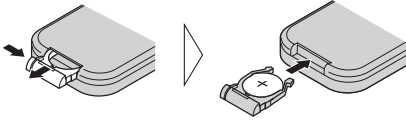

### ⚠ WARNING

Keep the battery out of the reach of children. Should the battery be swallowed, immediately consult a doctor.

### ⚠ CAUTION

- Use only one **CR2025 (3 V)** lithium battery.
- Remove the battery if the remote control is not used for a month or longer.
- Do not recharge, disassemble, heat or dispose of the battery in fire.
- Do not handle the battery with metallic tools.
- Do not store the battery with metallic materials.
- In the event of battery leakage, wipe the remote control completely clean and install a new battery.
- When disposing of used batteries, please comply with governmental regulations or environmental public institutions' rules that apply in your country/area.

## Using the remote control

Point the remote control in the direction of the front panel to operate.

- The remote control may not function properly in direct sunlight.

### 📌 Important

- Do not store the remote control in high temperatures or direct sunlight.
- Do not let the remote control fall onto the floor, where it may become jammed under the brake or accelerator pedal.

## FUNCTION button and AUDIO button

You can also select the desired mode by **FUNCTION** button and **AUDIO** button on the remote control. But operation of **FUNCTION** button and **AUDIO** button on the remote control differs from the operation of **MULTI-CONTROL** on the head unit. When operating the remote control, switch through the modes as described below to select the mode.

### FUNCTION button operation

- Press **FUNCTION** to select the desired mode (e.g., **built-in CD player**).

Press **FUNCTION** repeatedly to switch between the following modes:

**Play mode** (repeat play)—**Random mode** (random play)—**Scan mode** (scan play)—**Pause** (pause)—**Search mode** (search method)—**TitleInput "A"** (disc title input)

### 📌 Note

Refer to *Introduction of advanced built-in CD player operation* on page 19.

### AUDIO button operation

- Press **AUDIO** to select the desired mode.

Press **AUDIO** repeatedly to switch between the following modes:

Standard mode **STD**

## Section

## 01

## Before You Start

**F/B** (balance adjustment)—**POSI** (position selector)—**TA1** (time alignment setting)—**TA2** (time alignment adjusting)—**LOUD** (loudness)—**EQ 1** (graphic equalizer)—**EQ 2** (16-band graphic equalizer)—**SW 1** (subwoofer on/off)—**SW 2** (subwoofer cut-off frequency)—**SW 3** (subwoofer slope)—**F.HPF 1** (front high pass filter slope)—**F.HPF 2** (front high pass filter cut-off frequency)—**R.HPF 1** (rear high pass filter slope)—**R.HPF 2** (rear high pass filter cut-off frequency)—**BBE** (BBE)—**BMX** (BMX and compression)—**A.EQ** (auto-equalizer on/off)—**SLA** (source level adjustment)

**Note**

Refer to *Introduction of audio adjustments* on page 48. ■

## What's What

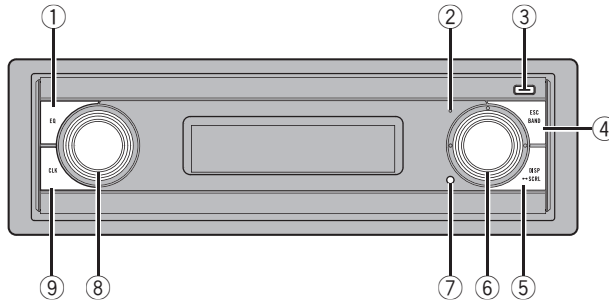

### Head unit

#### ① EQ button

Press to select various equalizer curves.

#### ② Display off indicator

Lights up when the display is turned off.

#### ③ EJECT button

Press to eject a CD from your built-in CD player.  
Press and hold to open or close the front panel.

#### ④ BAND button

Press to select among three FM bands and one AM band and to cancel the control mode of functions.

#### ⑤ DISPLAY button

Press to select different displays.

#### ⑥ MULTI-CONTROL

Move to perform manual seek tuning, fast forward, reverse and track search controls. Also used for controlling functions.  
Turn to display the disc title list, track title list, folder list, file list or preset channel list depending on the source.

#### ⑦ RESET button

Press to reset the microprocessor.

#### ⑧ SOURCE button, VOLUME

This unit is turned on by selecting a source. Press to cycle through all the available sources.  
Rotate it to increase or decrease the volume.

#### ⑨ CLOCK button

Press to change to the clock display. ■

### Remote control

Operation is the same as when using the buttons on the head unit.

#### ⑨ VOLUME buttons

Press to increase or decrease the volume.

#### ⑩ FUNCTION button

Press to select functions.

#### ⑪ Joystick

Move to perform manual seek tuning, fast forward, reverse and track search controls. Also used for controlling functions.  
Press to display the disc title list, track title list, folder list, file list or preset channel list according to the source.

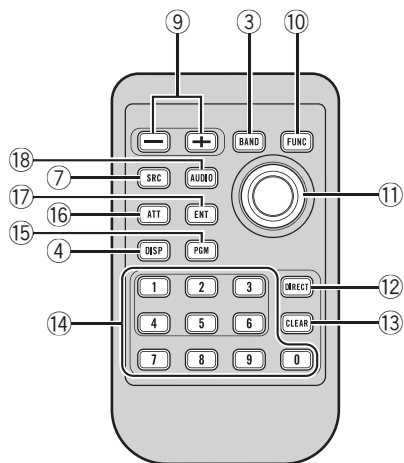

**18 AUDIO button**

Press to select various sound quality controls. 

**12 DIRECT button**

Press to directly select the desired track.

**13 CLEAR button**

Press to cancel the input number when **0-9** are used.

**14 0-9 buttons**

Press to directly select the desired track, preset tuning or disc. Buttons **1-6** can operate the preset tuning for the tuner or disc number search for the multi-CD player.

**15 PGM button**

Press to operate the preprogrammed functions for each source. (Refer to *Using the PGM button* on page 70.)

**16 ATT button**

Press to quickly lower the volume level, by about 90%. Press once more to return to the original volume level.

**17 ENTERTAINMENT button**

Press to change to the entertainment display.

## Basic Operations

### Turning the unit on

- **Press SOURCE to turn the unit on.**

When you select a source, the unit is turned on. 

### Selecting a source

You can select a source you want to listen to. To switch to the built-in CD player, load a disc in the unit (refer to page 18).

- **Press SOURCE to select a source.**

Press **SOURCE** repeatedly to switch between the following sources:

**Tuner—Television—DVD player/Multi-DVD player—Built-in CD player—Multi-CD player—iPod—External unit 1—External unit 2—AUX1—AUX2**

#### Notes

- In the following cases, the sound source will not change:
  - When there is no unit corresponding to the selected source connected to this unit.
  - When there is no disc in the unit.
  - When there is no disc in the DVD player.
  - When there is no magazine in the multi-CD player.
  - When there is no magazine in the multi-DVD player.
  - When the AUX (auxiliary input) is set to off (refer to page 65).
- External unit refers to a Pioneer product (such as one available in the future) that, although incompatible as a source, enables control of basic functions by this unit. Two external units can be controlled by this unit. When two external units are connected, the allocation of them to external unit 1 or external unit 2 is automatically set by this unit.
- When this unit's blue/white lead is connected to the vehicle's auto-antenna relay control

terminal, the vehicle's antenna extends when this unit's source is turned on. To retract the antenna, turn the source off. 

### Loading a disc

- 1 Press EJECT to open the front panel.**

CD loading slot appears.

- After a CD has been inserted, press **SOURCE** to select the built-in CD player.

- 2 Insert a CD into the CD loading slot.**

Front panel is closed automatically, and playback will start.

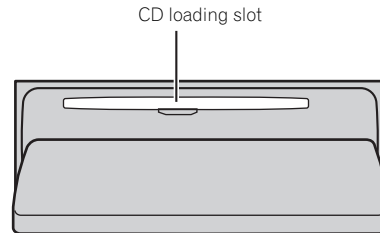

- You can eject a CD by pressing **EJECT**.

#### Notes

- The built-in CD player plays one standard, 12-cm or 8-cm CD at a time. Do not use an adapter when playing 8-cm CDs.
- Do not insert anything other than a CD into the CD loading slot.
- There is sometimes a delay between starting up CD playback and the sound being issued. When being read, **Format read** is displayed.
- If you cannot insert a disc completely or if after you insert a disc the disc does not play, check that the label side of the disc is up. Press **EJECT** to eject the disc, and check the disc for damage before inserting it again.

- When the CD loading or ejecting function does not operate properly, you can eject the CD by pressing and holding **EJECT** while opening the front panel.
- If an error message such as **ERROR-11** is displayed, refer to *Understanding built-in CD player error messages* on page 71. 

## Adjusting the volume

- Use **VOLUME** to adjust the sound level.

With the head unit, rotate **VOLUME** to increase or decrease the volume.

With the remote control, press **VOLUME** to increase or decrease the volume. 

## Turning the unit off

- Press **SOURCE** and hold until the unit turns off. 

## Tuner

### Listening to the radio

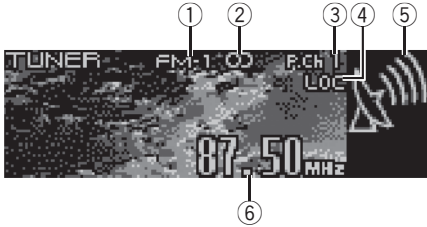

These are the basic steps necessary to operate the radio. More advanced tuner operation is explained starting on the next page.



#### Important

If you are using this unit in North, Central or South America, reset the AM tuning step (see *Setting the AM tuning step* on page 64).

- ① **Band indicator**  
Shows which band the radio is tuned to, AM or FM.
- ② **Stereo (◐) indicator**  
Shows when the selected frequency is being broadcast in stereo.
- ③ **Preset number indicator**  
Shows which preset has been selected.
- ④ **LOC indicator**  
Shows when local seek tuning is on.
- ⑤ **Signal level indicator**  
Shows the radio wave strength.
- ⑥ **Frequency indicator**  
Shows the frequency to which the tuner is tuned.

#### 1 Press SOURCE to select the tuner.

Press **SOURCE** until you see **Tuner** displayed.

#### 2 Press BAND to select a band.

Press **BAND** until the desired band (**FM-1**, **FM-2**, **FM-3** for FM or **AM**) is displayed.

#### 3 To perform manual tuning, push MULTI-CONTROL left or right.

The frequencies move up or down step by step.

#### 4 To perform seek tuning, push and hold MULTI-CONTROL left or right for about one second and release.

The tuner will scan the frequencies until a broadcast strong enough for good reception is found.

- You can cancel seek tuning by pushing **MULTI-CONTROL** left or right.
- If you push and hold **MULTI-CONTROL** left or right you can skip stations. Seek tuning starts as soon as you release **MULTI-CONTROL**. ▣

## Introduction of advanced tuner operation

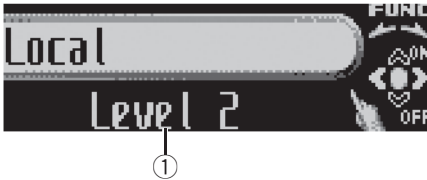

### ① Function display

Shows the function status.

### 1 Press MULTI-CONTROL to display the main menu.

**FUNCTION**, **AUDIO** and **ENTERTAINMENT** appear on the display.

### 2 Use MULTI-CONTROL to select FUNCTION.

Turn to change the menu option; press to select.

The function name appears on the display.

### 3 Turn MULTI-CONTROL to select the function.

Turn **MULTI-CONTROL** clockwise to switch between the functions in the following order:

**BSM** (best stations memory)—**Local** (local seek tuning)

- You can also switch between the functions in reverse order by turning **MULTI-CONTROL** counterclockwise.

- To return to the frequency display, press **BAND**.



#### Note

If you do not operate the function within about 30 seconds, the display is automatically returned to the frequency display. ▣

## Storing broadcast frequencies

You can easily store up to six broadcast frequencies for later recall.

### 1 When you find a station that you want to store in memory, turn MULTI-CONTROL to switch to the preset channel list mode.

### 2 Use MULTI-CONTROL to store the selected station in memory.

Turn to change the preset number; press and hold to store.

The number you have selected will flash in the preset number list and then remain lit. The selected radio station frequency has been stored in memory.

- If you do not operate the list within about 30 seconds, the preset channel list mode is canceled automatically.



#### Notes

- Program service name is not displayed unless the radio receives the frequency.
- Up to 18 FM stations, six for each of the three FM bands, and six AM stations can be stored in memory.
- You can also store a broadcast frequency in memory pressing **1-6** on the remote control. ▣

## Storing the strongest broadcast frequencies

**BSM** (best stations memory) lets you automatically store the six strongest broadcast frequencies under preset tuning buttons **1-6**. Once stored you can tune in to those frequencies with the touch of button.

### 1 Use MULTI-CONTROL to select BSM. **BSM** appears in the display.



## Tuner

**2 Press MULTI-CONTROL to turn BSM on.** **Searching** is displayed. While **Searching** is displayed, the six strongest broadcast frequencies will be stored under preset tuning numbers **1–6** in the order of their signal strength. When finished, the preset channel list appears.

- To cancel the storage process, press **MULTI-CONTROL**.

**3 Use MULTI-CONTROL to select the desired station.**

Turn to change the station; press to select.

- You can also change the station by pushing **MULTI-CONTROL** up or down.
- If you do not operate the list within about 30 seconds, the preset channel list mode is canceled automatically.



### Note

Storing broadcast frequencies with BSM may replace broadcast frequencies you have saved using buttons **1–6**. 

## Selecting stations from the preset channel list

The preset channel list lets you see the list of preset stations and select one of them to receive.

**1 Turn MULTI-CONTROL to switch to the preset channel list mode.**

- You can also perform this operation by pressing joystick on the remote control.

**2 Use MULTI-CONTROL to select the desired station.**

Turn to change the station; press to select.

- You can also change the station by pushing **MULTI-CONTROL** up or down.

- If you do not operate the list within about 30 seconds, the preset channel list mode is canceled automatically.



### Notes

- You can also recall stations assigned to preset tuning numbers by pushing **MULTI-CONTROL** up or down during the channel display.
- You can also recall stations assigned to preset tuning numbers **1–6** by pressing one of the preset tuning buttons **1–6** on the remote control. 

## Tuning in strong signals

Local seek tuning lets you tune in only those radio stations with sufficiently strong signals for good reception.

**1 Use MULTI-CONTROL to select Local.** **Local** appears in the display.

**2 Press MULTI-CONTROL to turn local seek tuning on.**

Local seek sensitivity (e.g., **Level 2**) appears in the display.

- To turn local seek tuning off, press **MULTI-CONTROL** again.

**3 Push MULTI-CONTROL left or right to set the sensitivity.**

There are four levels of sensitivity for FM and two levels for AM:

FM: **Level 1—Level 2—Level 3—Level 4**

AM: **Level 1—Level 2**

The **Level 4** setting allows reception of only the strongest stations, while lower settings let you receive progressively weaker stations. 

## Playing a CD



These are the basic steps necessary to play a CD with your built-in CD player. More advanced CD operation is explained starting on the next page.

### ① Track number indicator

Shows the track currently playing.

### ② Play time indicator

Shows the elapsed playing time of the current track.

### 1 Press SOURCE to select the built-in CD player.

Press **SOURCE** until you see **Compact Disc** displayed.

- If no disc is loaded in the unit, you cannot select **Compact Disc** (built-in CD player). Insert a disc in the unit. (Refer to page 13.)

### 2 To perform fast forward or reverse, push and hold MULTI-CONTROL left or right.

- If you select **Rough search**, pushing and holding **MULTI-CONTROL** left or right enables you to search every 10 tracks in the current disc. (Refer to *Selecting the search method* on page 20.)

### 3 To skip back or forward to another track, push MULTI-CONTROL left or right.

Pushing **MULTI-CONTROL** right skips to the start of the next track. Pushing **MULTI-CONTROL** left once skips to the start

of the current track. Pushing again will skip to the previous track.

### Note

When a CD TEXT disc is inserted, the disc title automatically begins to scroll in the display. When Ever Scroll is set to ON at the initial setting, the disc title scrolls continuously. Refer to *Switching the Ever Scroll* on page 67.

## Selecting a track directly

When using the remote control, you can select a track directly by entering the desired track number.

### 1 Press DIRECT.

Track number input display appears.

### 2 Press 0–9 buttons to enter the desired track number.

- You can cancel the input number by pressing **CLEAR**.

### 3 Press DIRECT.

The track of entered number will play.

### Note

After entering the number input mode, if you do not perform an operation within about eight seconds, the mode is automatically canceled.

## Built-in CD Player

### Introduction of advanced built-in CD player operation

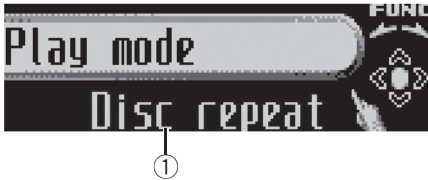

#### ① Function display

Shows the function status.

#### 1 Press MULTI-CONTROL to display the main menu.

**FUNCTION**, **AUDIO** and **ENTERTAINMENT** appear on the display.

#### 2 Use MULTI-CONTROL to select FUNCTION.

Turn to change the menu option; press to select.

The function name appears on the display.

#### 3 Turn MULTI-CONTROL to select the function.

Turn **MULTI-CONTROL** clockwise to switch between the functions in the following order:

**Play mode** (repeat play)—**Random mode** (random play)—**Scan mode** (scan play)—**Pause** (pause)—**Search mode** (search method)—**TitleInput "A"** (disc title input)

- You can also switch between the functions in reverse order by turning **MULTI-CONTROL** counterclockwise.
- To return to the playback display, press **BAND**.



#### Notes

- If you do not operate the function within about 30 seconds, the display is automatically returned to the playback display.
- **TitleInput "A"** (disc title input) function is not canceled automatically. ■

### Repeating play

There are two repeat play ranges for the built-in CD player: **Disc repeat** (disc repeat) and **Track repeat** (one-track repeat).

#### 1 Use MULTI-CONTROL to select Play mode.

**Play mode** appears in the display.

#### 2 Press MULTI-CONTROL to select the repeat range.

Press **MULTI-CONTROL** repeatedly until the desired repeat range appears in the display.

- **Disc repeat** – Repeat the current disc
- **Track repeat** – Repeat just the current track



#### Note

If you perform track search or fast forward/reverse during **Track repeat**, the repeat play range changes to **Disc repeat**. ■

### Playing tracks in random order

Random play lets you play back tracks on the CD in a random order.

#### 1 Use MULTI-CONTROL to select Random mode.

**Random mode** appears in the display.

#### 2 Press MULTI-CONTROL to turn random play on.

Tracks will play in a random order.

- To turn random play off, press **MULTI-CONTROL** again. ■

## Scanning tracks of a CD

Scan play lets you hear the first 10 seconds of each track on the CD.

### 1 Use MULTI-CONTROL to select Scan mode.

**Scan mode** appears in the display.

### 2 Press MULTI-CONTROL to turn scan play on.

The first 10 seconds of each track is played.

### 3 When you find the desired track press MULTI-CONTROL to turn scan play off.

The track will continue to play.

- If the display has automatically returned to the playback display, select **Scan mode** again by using **MULTI-CONTROL**.



#### Note

After scanning of a CD is finished, normal playback of the tracks will begin again. ▣

## Pausing CD playback

Pause lets you temporarily stop playback of the CD.

### 1 Use MULTI-CONTROL to select Pause. Pause appears in the display.

### 2 Press MULTI-CONTROL to turn pause on.

Playback of the current track pauses.

- To turn pause off, press **MULTI-CONTROL** again. ▣

## Selecting the search method

You can switch the search method between fast forward/reverse and searching every 10 tracks.

### 1 Use MULTI-CONTROL to select Search mode.

**Search mode** appears in the display.

### 2 Press MULTI-CONTROL to select the search method.

Press **MULTI-CONTROL** until the desired search method appears in the display.

- **FF/REV** – Fast forward and reverse
- **Rough search** – Searching every 10 tracks ▣

## Searching every 10 tracks in the current disc

If a disc contains over 10 tracks, you can search every 10 tracks. When a disc contains many tracks, you can roughly search for the track you want to play.

### 1 Select the search method Rough search.

Refer to *Selecting the search method* on this page.

### 2 Push and hold MULTI-CONTROL left or right to search every 10 tracks on a disc.

- If a disc contains less than 10 tracks, pushing and holding **MULTI-CONTROL** right recalls the last track of the disc. Also, if the remaining number of tracks after searching every 10 tracks is less than 10, pushing and holding **MULTI-CONTROL** right recalls the last track of the disc.

## Built-in CD Player

- If a disc contains less than 10 tracks, pushing and holding **MULTI-CONTROL** left recalls the first track of the disc. Also, if the remaining number of tracks after searching every 10 tracks is less than 10, pushing and holding **MULTI-CONTROL** left recalls the first track of the disc. 

## Using disc title functions

You can input CD titles and display the title. The next time you insert a CD for which you have entered a title, the title of that CD will be displayed.

Use the disc title input feature to store up to 48 CD titles in the unit. Each title can be up to 10 characters long.

- When playing a CD TEXT disc, you cannot switch to disc title input display. The disc title will have already been recorded on a CD TEXT disc.

## Entering disc titles

You can display the text information of any disc that has had a disc title entered.

**1 Play the CD that you want to enter a title for.**

**2 Use MULTI-CONTROL to select TitleInput "A".**

TitleInput "A" appears in the display.

**3 Press DISPLAY to select the desired character type.**

Press **DISPLAY** repeatedly to switch between the following character types:

Alphabet (upper case), numbers and symbols  
—Alphabet (lower case)—European letters, such as those with accents (e.g. **á, à, ä, ç**)—  
Numbers and symbols

**4 Push MULTI-CONTROL up or down to select a letter of the alphabet.**

Each time **MULTI-CONTROL** is pushed up, letters of the alphabet are displayed in **A B C ... X Y Z** order, numbers and symbols in **1 2 3 ... @ # <** order. Each time **MULTI-CONTROL** is pushed down, letters are displayed in **Z Y X ... C B A** order.



**5 Push MULTI-CONTROL right to move the cursor to the next character position.**

When the letter you want is displayed, push **MULTI-CONTROL** right to move the cursor to the next position and then select the next letter. Push **MULTI-CONTROL** left to move backwards in the display.

**6 Move the cursor to the last position by pushing MULTI-CONTROL right after entering the title.**

When you push **MULTI-CONTROL** right one more time, the entered title is stored in memory.

**7 Press BAND to return to the playback display.**

### Notes

- Titles remain in memory, even after the disc has been removed from the unit, and are recalled when the disc is reinserted.
- After data for 48 discs has been stored in memory, data for a new disc will overwrite the oldest one.
- If you connect a multi-CD player, you can input disc titles for up to 100 discs.



- When a multi-CD player that does not support disc title functions is connected, you cannot enter disc titles in this unit.

## Displaying disc titles

You can display the text information of any disc that has had a disc title entered.

- **Press DISPLAY.**

Press **DISPLAY** repeatedly to switch between the following settings:

Play time—: disc title and play time 

## Using CD TEXT functions









Some discs have certain information encoded on the disc during manufacture. These discs may contain such information as the CD title, track title, artist's name and playback time and are called CD TEXT discs. Only these specially encoded CD TEXT discs support the functions listed below.

## Displaying text information on CD TEXT discs

You can display the text information of any disc that has had a disc title entered.

- **Press DISPLAY.**

Press **DISPLAY** repeatedly to switch between the following settings:

- Play time—: disc title and play time—:  
 disc artist name and play time—: track title  
 and play time—: track artist name and play  
 time—: disc title and : disc artist name  
 —: track title and : track artist name
- If specific information has not been recorded on a CD TEXT disc, title or name is not displayed.

## Scrolling text information in the display

This unit can display the first 14 letters of disc title, disc artist name, track title and track artist name. When the text information is longer than 14 letters, you can scroll the text information as follows.

- **Press DISPLAY and hold until the text information begins to scroll through the display.**

### Note

When Ever Scroll is set to ON at the initial setting, CD text information scrolls continuously in the display. If you want to display the first 14 characters of text information temporarily and scroll from the beginning, press and hold **DISPLAY**. Refer to *Switching the Ever Scroll* on page 67.

## Selecting tracks from the track title list

Track title list lets you see the list of track titles on a CD TEXT disc and select one of them to play back.

### 1 Turn MULTI-CONTROL to switch to the track title list mode.

- You can also perform this operation by pressing joystick on the remote control.

### 2 Use MULTI-CONTROL to select the desired track title.

Turn to change the track title; press to play.

- You can also change the track title by pushing **MULTI-CONTROL** up or down.
- If you do not operate the list within about 30 seconds, the track title list mode is canceled automatically. 

## MP3/WMA/AAC/WAV Player

### Playing MP3/WMA/AAC/WAV files

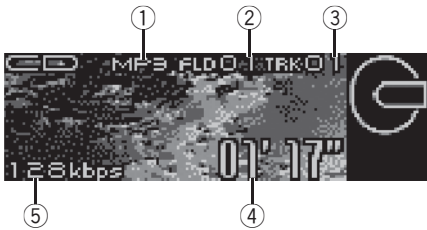

These are the basic steps necessary to play an MP3/WMA/AAC/WAV with your built-in CD player. More advanced MP3/WMA/AAC/WAV operation is explained starting on page 25.

- ① **MP3/WMA/AAC/WAV indicator**  
Shows the type of file currently playing.
- ② **Folder number indicator**  
Shows the number of folder currently playing.
- ③ **Track number indicator**  
Shows the track (file) currently playing.
- ④ **Play time indicator**  
Shows the elapsed playing time of the current track (file).
- ⑤ **Bit rate/sampling frequency indicator**  
Shows the bit rate or sampling frequency of the current track (file).
  - When playing back MP3 files recorded as VBR (variable bit rate) files, the bit rate value is not displayed even after switching to bit rate. (**VBR** will be displayed.)
  - When playing back WMA files recorded as VBR (variable bit rate) files, the average bit rate value is displayed.

- You can only play back WAV files in the frequencies 16, 22.05, 24, 32, 44.1 and 48 kHz (LPCM), or 22.05 and 44.1 kHz (MS ADPCM). The sampling frequency shown in the display may be rounded.

#### 1 Press **SOURCE** to select the built-in CD player.

Press **SOURCE** until you see **Compact Disc** displayed.

- If no disc is loaded in the unit, you cannot select **Compact Disc** (built-in CD player). Insert a disc in the unit. (Refer to page 13.)

#### 2 Push **MULTI-CONTROL** up or down to select a folder.

- You cannot select a folder that does not have an MP3/WMA/AAC/WAV file recorded in it.
- To return to folder 01 (ROOT), press and hold **BAND**. However, if folder 01 (ROOT) contains no files, playback commences with folder 02.

#### 3 To perform fast forward or reverse, push and hold **MULTI-CONTROL** left or right.

- If you select **Rough search**, pushing and holding **MULTI-CONTROL** left or right enables you to search every 10 tracks in the current folder. (Refer to *Selecting the search method* on page 26.)

#### 4 To skip back or forward to another track, push **MULTI-CONTROL** left or right.

Pushing **MULTI-CONTROL** right skips to the start of the next track. Pushing **MULTI-CONTROL** left once skips to the start of the current track. Pushing again will skip to the previous track.

**Notes**

- When playing discs with MP3/WMA/AAC/WAV files and audio data (CD-DA) such as CD-EXTRA and MIXED-MODE CDs, both types can be played only by switching mode between MP3/WMA/AAC/WAV and CD-DA with **BAND**.
- If you have switched between playback of MP3/WMA/AAC/WAV files and audio data (CD-DA), playback starts at the first track on the disc.
- The built-in CD player can play back an MP3/WMA/AAC/WAV file recorded on CD-ROM. (Refer to page 73 for files that can be played back.)
- Playback is carried out in order of file number. Folders are skipped if they contain no files. (If folder 01 (ROOT) contains no files, playback commences with folder 02.)
- When playing back files recorded as VBR (variable bit rate) files, the play time will not be correctly displayed if fast forward or reverse operations are used.
- There is no sound on fast forward or reverse.
- When the display setting is switched to the text information by pressing **DISPLAY**, folder name and file name automatically begin to scroll in the display. When Ever Scroll is set to ON at the initial setting, folder and file name scroll continuously. About Ever Scroll, refer to *Switching the Ever Scroll* on page 67.

**2 Press 0–9 buttons to enter the desired track number.**

- You can cancel the input number by pressing **CLEAR**.

**3 Press DIRECT.**

The track of entered number will play.

**Note**

After entering the number input mode, if you do not perform an operation within about eight seconds, the mode is automatically canceled.

## Selecting a track directly in the current folder

When using the remote control, you can select a track directly by entering the desired track number.

**1 Press DIRECT.**

Track number input display appears.



## MP3/WMA/AAC/WAV Player

### Introduction of advanced built-in CD player (MP3/WMA/AAC/WAV) operation



#### ① Function display

Shows the function status.

#### 1 Press MULTI-CONTROL to display the main menu.

**FUNCTION**, **AUDIO** and **ENTERTAINMENT** appear on the display.

#### 2 Use MULTI-CONTROL to select FUNCTION.

Turn to change the menu option; press to select.

The function name appears on the display.

#### 3 Turn MULTI-CONTROL to select the function.

Turn **MULTI-CONTROL** clockwise to switch between the functions in the following order:

**Play mode** (repeat play)—**Random mode** (random play)—**Scan mode** (scan play)—**Pause** (pause)—**Search mode** (search method)

- You can also switch between the functions in reverse order by turning **MULTI-CONTROL** counterclockwise.
- To return to the playback display, press **BAND**.

#### Note

If you do not operate the function within about 30 seconds, the display is automatically returned to the playback display. 

### Repeating play

For MP3/WMA/AAC/WAV playback, there are three repeat play ranges: **Folder repeat** (folder repeat), **Track repeat** (one-track repeat) and **Disc repeat** (repeat all tracks).

#### 1 Use MULTI-CONTROL to select Play mode.

**Play mode** appears in the display.

#### 2 Press MULTI-CONTROL to select the repeat range.

Press **MULTI-CONTROL** repeatedly until the desired repeat range appears in the display.

- **Folder repeat** – Repeat the current folder
- **Track repeat** – Repeat just the current track
- **Disc repeat** – Repeat all tracks

#### Notes

- If you select another folder during repeat play, the repeat play range changes to **Disc repeat**.
- If you perform track search or fast forward/reverse during **Track repeat**, the repeat play range changes to **Folder repeat**.
- When **Folder repeat** is selected, it is not possible to play back a subfolder of that folder. 

### Playing tracks in random order

Random play lets you play back tracks in a random order within the repeat range, **Folder repeat** and **Disc repeat**.

#### 1 Select the repeat range.

Refer to *Repeating play* on this page.

#### 2 Use MULTI-CONTROL to select Random mode.

**Random mode** appears in the display.

### 3 Press MULTI-CONTROL to turn random play on.

Tracks will play in a random order within the previously selected **Folder repeat** or **Disc repeat** ranges.

- To turn random play off, press **MULTI-CONTROL** again. 

## Scanning folders and tracks

While you are using **Folder repeat**, the beginning of each track in the selected folder plays for about 10 seconds. When you are using **Disc repeat**, the beginning of the first track of each folder is played for about 10 seconds.

### 1 Select the repeat range.

Refer to *Repeating play* on the previous page.

### 2 Use MULTI-CONTROL to select Scan mode.

**Scan mode** appears in the display.

### 3 Press MULTI-CONTROL to turn scan play on.

The first 10 seconds of each track of the current folder (or the first track of each folder) is played.

### 4 When you find the desired track (or folder) press MULTI-CONTROL to turn scan play off.

The track (or folder) will continue to play.

- If the display has automatically returned to the playback display, select **Scan mode** again by using **MULTI-CONTROL**.



#### Note

After track or folder scanning is finished, normal playback of the tracks will begin again. 

## Pausing MP3/WMA/AAC/WAV playback

Pause lets you temporarily stop playback of the MP3/WMA/AAC/WAV.

### 1 Use MULTI-CONTROL to select Pause.

**Pause** appears in the display.

### 2 Press MULTI-CONTROL to turn pause on.

Playback of the current track pauses.

- To turn pause off, press **MULTI-CONTROL** again. 

## Selecting the search method

You can switch the search method between fast forward/reverse and searching every 10 tracks.

### 1 Use MULTI-CONTROL to select Search mode.

**Search mode** appears in the display.

### 2 Press MULTI-CONTROL to select the search method.

Press **MULTI-CONTROL** until the desired search method appears in the display.

- **FF/REV** – Fast forward and reverse
- **Rough search** – Searching every 10 tracks 

## Searching every 10 tracks in the current folder

If the current folder contains over 10 tracks, you can search every 10 tracks. When one folder contains a lot of tracks, you can roughly search for the track you want to play.

## MP3/WMA/AAC/WAV Player

### 1 Select the search method **Rough search**.

Refer to *Selecting the search method* on the previous page.

### 2 Push and hold **MULTI-CONTROL** left or right to search every 10 tracks in the current folder.

- If the current folder contains less than 10 tracks, pushing and holding **MULTI-CONTROL** right recalls the last track of the folder. Also, if the remaining number of tracks after searching every 10 tracks is less than 10, pushing and holding **MULTI-CONTROL** right recalls the last track of the folder.
- If the current folder contains less than 10 tracks, pushing and holding **MULTI-CONTROL** left recalls the first track of the folder. Also, if the remaining number of tracks after searching every 10 tracks is less than 10, pushing and holding **MULTI-CONTROL** left recalls the first track of the folder. 









## Displaying text information on MP3/WMA/AAC/WAV disc

Text information recorded on an MP3/WMA/AAC/WAV disc can be displayed.

### When playing back an MP3/WMA/AAC disc

#### ● Press **DISPLAY**.

Press **DISPLAY** repeatedly to switch between the following settings:

Play time—: folder name and play time—  
: file name and play time—: folder name  
and : file name—: artist name and :  
album title—: artist name and : track title  
—: comment and play time





- If specific information has not been recorded on an MP3/WMA/AAC disc, title or name is not displayed.

- Depending on the version of iTunes® used to write MP3 files onto a disc, comment information may not be correctly displayed.
- Depending on the version of Windows Media Player used to encode WMA files, album names and other text information may not be correctly displayed.

### When playing back a WAV disc

#### ● Press **DISPLAY**.

Press **DISPLAY** repeatedly to switch between the following settings:

Play time—: folder name and play time—  
: file name and play time—: folder name  
and : file name 

## Scrolling text information in the display

This unit can display the first 14 letters only of folder name, file name, track title, artist name, album title and comment. When the recorded information is longer than 14 letters, you can scroll the text to the left so that the rest of the text information can be seen.

#### ● Press **DISPLAY** and hold until the text information begins to scroll through the display.

The text information scrolls.

#### **Notes**

- Unlike MP3, WMA and AAC file format, WAV files display only the folder name and the file name.

- When Ever Scroll is set to ON at the initial setting, CD text information scrolls continuously in the display. If you want to display the first 14 characters of text information temporarily and scroll from the beginning, press and hold **DISPLAY**. Refer to *Switching the Ever Scroll* on page 67. 

## Selecting tracks from the file name list

File name list lets you see the list of file names (or folder names) and select one of them to playback.

### 1 Turn **MULTI-CONTROL** to switch to the file name list mode.

- You can also perform this operation by pressing joystick on the remote control.

### 2 Use **MULTI-CONTROL** to select the desired file name (or folder name).

Turn to change the name of file or folder; press to play; push right to see a list of the files (or folders) in the selected folder.

- You can also change the name of file or folder by pushing **MULTI-CONTROL** up or down.
- To return to the previous list (the folder one level higher), push **MULTI-CONTROL** left.
- If the folder/file number is more than 100, last 2-digit of the folder/file number is displayed.
- Number of the folders/files in the currently selected folder will be indicated on the right side of the display.
- If you do not operate the list within about 30 seconds, the file name list mode is canceled automatically. 

## Multi-CD Player

### Playing a CD



You can use this unit to control a multi-CD player, which is sold separately.

These are the basic steps necessary to play a CD with your multi-CD player. More advanced CD operation is explained starting on the next page.

- ① **Disc number indicator**  
Shows the disc currently playing.
- ② **Track number indicator**  
Shows the track currently playing.
- ③ **Play time indicator**  
Shows the elapsed playing time of the current track.

#### 1 Press SOURCE to select the multi-CD player.

Press **SOURCE** until you see **Multi-CD** displayed.

#### 2 Push MULTI-CONTROL up or down to select a disc you want to listen to.

- You can also select a disc by using 1–6 buttons on the remote control.
  - For discs 1 to 6, press the corresponding button number.
  - For discs 7 to 12, press and hold the corresponding numbers, such as **1** for disc 7, until the disc number appears in the display.

**3 To perform fast forward or reverse, push and hold MULTI-CONTROL left or right.**

**4 To skip back or forward to another track, push MULTI-CONTROL left or right.**

Pushing **MULTI-CONTROL** right skips to the start of the next track. Pushing **MULTI-CONTROL** left once skips to the start of the current track. Pushing again will skip to the previous track.



#### Notes

- When the multi-CD player performs the preparatory operations, **Ready** is displayed.
- If an error message such as **ERROR-11** is displayed, refer to the multi-CD player owner's manual.
- If there are no discs in the multi-CD player magazine, **No Disc** is displayed.
- When you select a CD TEXT disc on a CD TEXT compatible multi-CD player, the disc and track titles automatically begin to scroll in the display. Ever Scroll function is ON at the initial setting, the disc and track titles scroll continuously. About Ever Scroll, refer to *Switching the Ever Scroll* on page 67.

### Selecting a track directly

When using the remote control, you can select a track directly by entering the desired track number.

#### 1 Press DIRECT.

Track number input display appears.

#### 2 Press 0–9 buttons to enter the desired track number.

- You can cancel the input number by pressing **CLEAR**.

#### 3 Press DIRECT.

The track of entered number will play.

**Note**

After entering the number input mode, if you do not perform an operation within about eight seconds, the mode is automatically canceled.

**50-disc multi-CD player**

Only those functions described in this manual are supported by 50-disc multi-CD players. This unit is not designed to operate disc title list functions with a 50-disc multi-CD player. About the disc title list functions, please refer to *Selecting discs from the disc title list* on page 34.

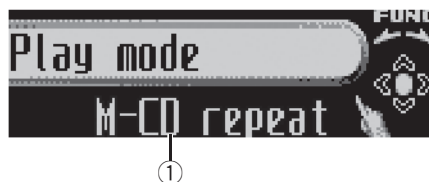
**Introduction of advanced multi-CD player operation****① Function display**

Shows the function status.

**1 Press MULTI-CONTROL to display the main menu.**

**FUNCTION**, **AUDIO** and **ENTERTAINMENT** appear on the display.

**2 Use MULTI-CONTROL to select FUNCTION.**

Turn to change the menu option; press to select.

The function name appears on the display.

**3 Turn MULTI-CONTROL to select the function.**

Turn **MULTI-CONTROL** clockwise to switch between the functions in the following order:

**Play mode** (repeat play)—**Random mode** (random play)—**Scan mode** (scan play)—**Pause** (pause)—**ITS play mode** (ITS play)—**ITS memo** (ITS programming)—**TitleInput "A"** (disc title input)

- You can also switch between the functions in reverse order by turning **MULTI-CONTROL** counterclockwise.
- To return to the playback display, press **BAND**.

## Multi-CD Player



### Notes

- When playing a CD TEXT disc on a CD TEXT compatible multi-CD player, you cannot switch to disc title input. The disc title will have already been recorded on a CD TEXT disc.
- If you do not operate the function within about 30 seconds, the display is automatically returned to the playback display.

## Repeating play

There are three repeat play ranges for the multi-CD player: **M-CD repeat** (multi-CD player repeat), **Track repeat** (one-track repeat) and **Disc repeat** (disc repeat).

### 1 Use MULTI-CONTROL to select Play mode.

**Play mode** appears in the display.

### 2 Press MULTI-CONTROL to select the repeat range.

Press **MULTI-CONTROL** repeatedly until the desired repeat range appears in the display.

- **M-CD repeat** – Repeat all discs in the multi-CD player
- **Track repeat** – Repeat just the current track
- **Disc repeat** – Repeat the current disc



### Notes

- If you select other discs during repeat play, the repeat play range changes to **M-CD repeat**.
- If you perform track search or fast forward/reverse during **Track repeat**, the repeat play range changes to **Disc repeat**.

## Playing tracks in random order

Random play lets you play back tracks in random order within the repeat range,

**M-CD repeat** and **Disc repeat**.

### 1 Select the repeat range.

Refer to *Repeating play* on this page.

### 2 Use MULTI-CONTROL to select Random mode.

**Random mode** appears in the display.

### 3 Press MULTI-CONTROL to turn random play on.

Tracks will play in a random order within the previously selected **M-CD repeat** or **Disc repeat** ranges.

- To turn random play off, press **MULTI-CONTROL** again.

## Scanning CDs and tracks

While you are using **Disc repeat**, the beginning of each track on the selected disc plays for about 10 seconds. When you are using **M-CD repeat**, the beginning of the first track of each disc is played for about 10 seconds.

### 1 Select the repeat range.

Refer to *Repeating play* on this page.

### 2 Use MULTI-CONTROL to select Scan mode.

**Scan mode** appears in the display.

### 3 Press MULTI-CONTROL to turn scan play on.

The first 10 seconds of each track of the current disc (or the first track of each disc) is played.

#### 4 When you find the desired track (or disc) press MULTI-CONTROL to turn scan play off.

The track (or disc) will continue to play.

- If the display has automatically returned to the playback display, select **Scan mode** again by using **MULTI-CONTROL**.



#### Note

After track or disc scanning is finished, normal playback of the tracks will begin again. 

## Pausing CD playback

Pause lets you temporarily stop playback of the CD.

#### 1 Use MULTI-CONTROL to select Pause. Pause appears in the display.

#### 2 Press MULTI-CONTROL to turn pause on.

Playback of the current track pauses.

- To turn pause off, press **MULTI-CONTROL** again. 

## Using ITS playlists

ITS (instant track selection) lets you make a playlist of favorite tracks from those in the multi-CD player magazine. After you have added your favorite tracks to the playlist you can turn on ITS play and play just those selections.

## Creating a playlist with ITS programming

You can use ITS to enter and play back up to 99 tracks per disc from up to 100 discs (with the disc titles). (With multi-CD players sold before the CDX-P1250 and CDX-P650, up to 24 tracks can be stored in the playlist.)

#### 1 Play a CD that you want to program.

Push **MULTI-CONTROL** up or down to select the CD.

#### 2 Use MULTI-CONTROL to select ITS memo.

**ITS memo** appears in the display.

#### 3 Select the desired track by pushing MULTI-CONTROL left or right.

#### 4 Push MULTI-CONTROL up to store the currently playing track in the playlist.

**Memory complete** is displayed and the currently playing selection is added to your playlist.

#### 5 Press BAND to return to the playback display.



#### Note

After data for 100 discs has been stored in memory, data for a new disc will overwrite the oldest one.

## Playback from your ITS playlist

ITS play lets you listen to the tracks that you have entered into your ITS playlist. When you turn on ITS play, tracks from your ITS playlist in the multi-CD player will begin to play.

#### 1 Select the repeat range.

Refer to *Repeating play* on the previous page.

#### 2 Use MULTI-CONTROL to select ITS play mode.

**ITS play mode** appears in the display.

#### 3 Press MULTI-CONTROL to turn ITS play on.

**ITS play mode** appears in the display. Playback begins of those tracks from your playlist within the previously selected **M-CD repeat** or **Disc repeat** ranges.



## Multi-CD Player

- If no tracks in the current range are programmed for ITS play, then **ITS empty** is displayed.
- To turn ITS play off, press **MULTI-CONTROL** again.

### Erasing a track from your ITS playlist

You can delete a track from your ITS playlist if ITS play is on.

If ITS play is already on, skip to step 2. If ITS play is not already on, use **MULTI-CONTROL**.

#### 1 Play the CD with the track you want to delete from your ITS playlist, and turn ITS play on.

Refer to *Playback from your ITS playlist* on the previous page.

#### 2 Use **MULTI-CONTROL** to select **ITS memo**. **ITS memo** appears in the display.

#### 3 Select the desired track by pushing **MULTI-CONTROL** left or right.

#### 4 Push **MULTI-CONTROL** down to erase the track from your ITS playlist.

The currently playing selection is erased from your ITS playlist and playback of the next track from your ITS playlist begins.

- If there are no tracks from your playlist in the current range, **ITS empty** is displayed and normal play resumes.

#### 5 Press **BAND** to return to the playback display.

### Erasing a CD from your ITS playlist

You can delete all tracks of a CD from your ITS playlist if ITS play is off.

#### 1 Play the CD that you want to delete.

Push **MULTI-CONTROL** up or down to select the CD.

#### 2 Use **MULTI-CONTROL** to select **ITS memo**.

**ITS memo** appears in the display.

#### 3 Push **MULTI-CONTROL** down to erase all tracks on the currently playing CD from your ITS playlist.

All tracks on the currently playing CD are erased from your playlist and **Memory deleted** is displayed.

#### 4 Press **BAND** to return to the playback display.

## Using disc title functions

You can input CD titles and display the titles. Then you can easily search for and play a desired disc.

### Entering disc titles

Use the disc title input feature to store up to 100 CD titles (with ITS playlist) into the multi-CD player. Each title can be up to 10 characters long.

#### 1 Play the CD that you want to enter a title for.

Push **MULTI-CONTROL** up or down to select the CD.

#### 2 Use **MULTI-CONTROL** to select **TitleInput "A"**. **TitleInput "A"** appears in the display.

#### 3 Press **DISPLAY** to select the desired character type.

Press **DISPLAY** repeatedly to switch between the following character types:

Alphabet (upper case), numbers and symbols  
—Alphabet (lower case)—European letters,  
such as those with accents (e.g. á, à, ä, ç)—  
Numbers and symbols

#### 4 Push MULTI-CONTROL up or down to select a letter of the alphabet.

Each time **MULTI-CONTROL** is pushed up, letters of the alphabet are displayed in **A B C ... X Y Z** order, numbers and symbols in **1 2 3 ... @ # <** order. Each time **MULTI-CONTROL** is pushed down, letters are displayed in **Z Y X ... C B A** order.



#### 5 Push MULTI-CONTROL right to move the cursor to the next character position.

When the letter you want is displayed, push **MULTI-CONTROL** right to move the cursor to the next position and then select the next letter. Push **MULTI-CONTROL** left to move backwards in the display.

#### 6 Move the cursor to the last position by pushing MULTI-CONTROL right after entering the title.

When you push **MULTI-CONTROL** right one more time, the entered title is stored in memory.

#### 7 Press BAND to return to the playback display.



#### Notes

- Titles remain in memory, even after the disc has been removed from the magazine, and are recalled when the disc is reinserted.
- After data for 100 discs has been stored in memory, data for a new disc will overwrite the oldest one.

## Displaying disc titles

You can display the text information of any disc that has had a disc title entered.

#### ● Press DISPLAY.

Press **DISPLAY** repeatedly to switch between the following settings:

Play time—: disc title and play time

## Selecting discs from the disc title list

Disc title list lets you see the list of disc titles that have been entered into the multi-CD player and select one of them to play back.

#### 1 Turn MULTI-CONTROL to switch to the disc title list mode.

- You can also perform this operation by pressing joystick on the remote control.

#### 2 Use MULTI-CONTROL to select the desired disc title.

Turn to change the disc title; press to play.

- You can also change the disc title by pushing **MULTI-CONTROL** up or down.
- If no title has been entered for a disc, **No D.Title** will be displayed.

- **No Disc** is displayed next to the disc number when there is no disc in the magazine.

## Using CD TEXT functions

*You can use these functions only with a CD TEXT compatible multi-CD player.*

Some discs have certain information encoded on the disc during manufacture. These discs may contain such information as the CD title, track title, artist's name and playback time and are called CD TEXT discs. Only these specially encoded CD TEXT discs support the functions listed below.

## Multi-CD Player

### Displaying text information on CD TEXT discs

#### ● Press DISPLAY.

Press **DISPLAY** repeatedly to switch between the following settings:

Play time—: disc title and play time—: disc artist name and play time—: track title and play time—: track artist name and play time—: disc title and : disc artist name—: track title and : track artist name

■ If specific information has not been recorded on a CD TEXT disc, title or name is not displayed.

### Scrolling text information in the display

This unit can display the first 14 letters of disc title, disc artist name, track title and track artist name. When the text information is longer than 14 letters, you can scroll the text information as follows.

● Press **DISPLAY** and hold until the text information begins to scroll through the display.



#### Note

When Ever Scroll is set to ON at the initial setting, CD text information scrolls continuously in the display. If you want to display the first 14 characters of text information temporarily and scroll from the beginning, press and hold **DISPLAY**. Refer to *Switching the Ever Scroll* on page 67.

### Selecting tracks from the track title list

Track title list lets you see the list of track titles on a CD TEXT disc and select one of them to play back.

#### 1 Turn MULTI-CONTROL to switch to the disc title list mode.

- You can also perform this operation by pressing joystick on the remote control.
- If you want to display the track title list of the currently playing disc, push **MULTI-CONTROL** right.

#### 2 Use MULTI-CONTROL to select the desired disc title of CD TEXT.

Turn to change the disc title; press to play.

- You can also change the disc title by pushing **MULTI-CONTROL** up or down.
- If no title has been entered for a disc, **No D.Title** will be displayed.
- **No Disc** is displayed next to the disc number when there is no disc in the magazine.

#### 3 Push MULTI-CONTROL right to switch to the track title list.

- Push **MULTI-CONTROL** left to return to the disc title list.

#### 4 Use MULTI-CONTROL to select the desired track title.

Turn to change the track title; press to play.

- You can also change the track title by pushing **MULTI-CONTROL** up or down.

## Listening to songs on your iPod

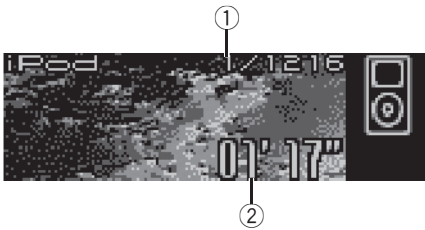

You can use this unit to control an iPod adapter, which is sold separately.

These are the basic steps necessary to operate an iPod adapter. More advanced iPod adapter operation is explained starting on *Introduction of advanced iPod adapter operation* on page 38.

### ① Song number indicator

Shows the number of song played in the selected list.

### ② Play time indicator

Shows the elapsed playing time of the current song.

### 1 Press SOURCE to select the iPod.

Press **SOURCE** until you see **iPod** displayed.

### 2 To perform fast forward or reverse, push and hold MULTI-CONTROL left or right.

### 3 To skip back or forward to another song, push MULTI-CONTROL left or right.

Pushing **MULTI-CONTROL** right skips to the start of the next song. Pushing **MULTI-CONTROL** left once skips to the start of the current song. Pushing again will skip to the previous song.

## Browsing for a song

The operation of this unit to control an iPod is designed to be as close to the operation of the iPod as possible for easy operation and song search.

### 1 Turn MULTI-CONTROL to switch to the top menu of the list search.

- You can also perform this operation by pressing joystick on the remote control.

### 2 Use MULTI-CONTROL to select a category.

Turn to change the category; press to select.

**Playlists** (playlists)—**Artists** (artists)—**Albums** (albums)—**Songs** (songs)—**Genres** (genres)

List from the selected category is displayed.

- You can start playback throughout the selected category by pressing and holding **MULTI-CONTROL**.
  - You can also change the category by pushing **MULTI-CONTROL** up or down.
  - You can also select the category by pushing **MULTI-CONTROL** right.
  - To return to the previous list, push **MULTI-CONTROL** left.
  - To go to the top menu of the list search, push and hold **MULTI-CONTROL** left.
  - If you do not operate the list within about 30 seconds, the list search is cancelled automatically.

## Searching for a song

### 1 Turn MULTI-CONTROL to switch to the top menu of the list search.

- You can also perform this operation by pressing joystick on the remote control.

### 2 Use MULTI-CONTROL to select a Genres, Artists, Albums or Songs from among the categories.

Turn to change the category; press to select.

## Playing songs on iPod

List from the selected category is displayed.

### 3 Use MULTI-CONTROL to select a song, album, artist or genre.

Turn to change the item; press to select.

List from the selected item is displayed.

- If you select **Songs** (songs), playback starts instantly from the selected one.

### 4 Repeat step 3 to find a song you want to listen to.

## Selecting a playlist

You can select a playlist from your iPod playlist.

### 1 Turn MULTI-CONTROL to switch to the top menu of the list search.

- You can also perform this operation by pressing joystick on the remote control.

### 2 Use MULTI-CONTROL to select a Playlists from among the categories.

Turn to change the category; press to select.

List from **Playlists** (playlists) is displayed.

### 3 Use MULTI-CONTROL to select a playlist.

Turn to change the playlist; press to select.

Song list from the selected playlist is displayed.

- You can start playback throughout the selected playlist by pressing and holding **MULTI-CONTROL**.

### 4 Use MULTI-CONTROL to select a song from the selected playlist.

Turn to change the song; press to play.







- If no songs have been stored in playlist, **STOP** is displayed and playback stops. 

## Displaying text information on iPod

Text information recorded on the iPod can be displayed.

### ● Press DISPLAY.

Press **DISPLAY** repeatedly to switch between the following settings:

Play time—: album title and play time—:  
song title and play time—: artist name and  
play time—: artist name and : album title  
—: song title and : album title

- If the characters recorded on the iPod are not compatible with this unit, those characters will not be displayed.

### Notes

- You can scroll to the left the text information by pressing and holding **DISPLAY**.
- When Ever Scroll is set to ON at the initial setting, text information scrolls continuously in the display. If you want to display the first 14 characters of text information temporarily and scroll from the beginning, press and hold **DISPLAY**. Refer to *Switching the Ever Scroll* on page 67. 

## Introduction of advanced iPod adapter operation

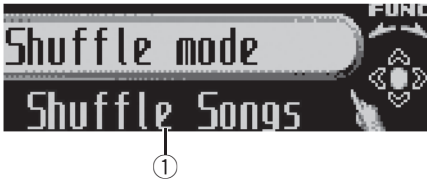

### ① Function display

Shows the function status.

### 1 Press MULTI-CONTROL to display the main menu.

**FUNCTION**, **AUDIO** and **ENTERTAINMENT** appear on the display.

### 2 Use MULTI-CONTROL to select **FUNCTION**.

Turn to change the menu option; press to select.

The function name appears on the display.

### 3 Turn MULTI-CONTROL to select the function.

Turn **MULTI-CONTROL** clockwise to switch between the functions in the following order:

**Play mode** (repeat play)—**Shuffle mode** (random play)—**Pause** (pause)

- You can also switch between the functions in reverse order by turning **MULTI-CONTROL** counterclockwise.
- To return to the playback display, press **BAND**.



#### Note

If you do not operate the function within about 30 seconds, the display is automatically returned to the playback display.

## Repeating play

For playback of the songs on the iPod, there are two repeat play ranges: **Repeat One** (repeat one song) and **Repeat All** (repeat all songs in the list).

- While **Play mode** is set to **Repeat One**, you cannot select the other songs.

### 1 Use MULTI-CONTROL to select **Play mode**.

**Play mode** appears in the display.

### 2 Press MULTI-CONTROL to select the repeat range.

Press **MULTI-CONTROL** repeatedly until the desired repeat range appears in the display.

- **Repeat One** – Repeat just the current song.
- **Repeat All** – Repeat all songs in the selected list

## Playing songs in a random order (shuffle)

For playback of the songs on the iPod, there are two random play methods: **Shuffle Songs** (play back songs in a random order) and **Shuffle Albums** (play back albums in a random order).

### 1 Use MULTI-CONTROL to select **Shuffle mode**.

**Shuffle mode** appears in the display.

### 2 Press MULTI-CONTROL to select your favorite setting.

Press **MULTI-CONTROL** repeatedly until the desired setting appears in the display.

- **Shuffle Songs** – Play back songs in a random order within the selected list
- **Shuffle Albums** – Select an album randomly, and then play back all the songs in it in order
- **Shuffle OFF** – Cancel the random play

## Playing songs on iPod

### Pausing a song

Pause lets you temporarily stop playback of a song.

**1 Use MULTI-CONTROL to select Pause.**

**Pause** appears in the display.

**2 Press MULTI-CONTROL to turn pause on.**

Playback of the current song pauses.

- To turn pause off, press **MULTI-CONTROL** again. 

## Watching the television

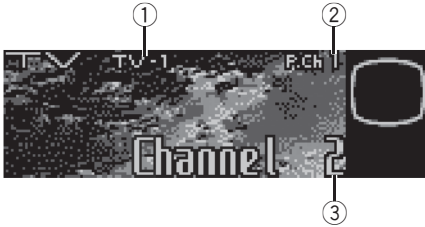

You can use this unit to control a TV tuner, which is sold separately.

For details concerning operation, refer to the TV tuner's operation manual. This section provides information on TV operations with this unit which differs from that described in the TV tuner's operation manual.

### ① Band indicator

Shows which band the TV tuner is tuned to.

### ② Preset number indicator

Shows which preset has been selected.

### ③ Channel indicator

Shows which channel the TV tuner is tuned to.

### 1 Press SOURCE to select the TV.

Press **SOURCE** until you see **Television** displayed.

### 2 Press BAND to select a band.

Press **BAND** until the desired band is displayed, **TV-1** or **TV-2**.

### 3 To perform manual tuning, push MULTI-CONTROL left or right.

The channels move up or down step by step.

### 4 To perform seek tuning, push and hold MULTI-CONTROL left or right for about one second and release.

The tuner will scan the channels until a broadcast strong enough for good reception is found.

- You can cancel seek tuning by pushing **MULTI-CONTROL** left or right.
- If you push and hold **MULTI-CONTROL** left or right, you can skip broadcasting channels. Seek tuning starts as soon as you release **MULTI-CONTROL**. 



## TV tuner

### Introduction of advanced TV tuner operation



#### ① Function display

Shows the function names.

**1 Press MULTI-CONTROL to display the main menu.**

**FUNCTION, AUDIO and ENTERTAINMENT** appear on the display.

**2 Use MULTI-CONTROL to select FUNCTION.**

**BSSM** appears on the display.

- To return to the channel display, press **BAND**.



#### Note

If you do not operate the function within about 30 seconds, the display is automatically returned to the channel display.

### Storing broadcast stations

You can easily store up to 12 broadcast stations for later recall.

**1 When you find a station that you want to store in memory, turn MULTI-CONTROL to switch to the preset channel list mode.**

**2 Use MULTI-CONTROL to store the selected station in memory.**

Turn to change the preset number; press and hold to store.

The preset number you have selected will flash and then remain lit. The selected station has been stored in memory.

- If you do not operate the list within about 30 seconds, the preset channel list mode is canceled automatically.



#### Notes

- Up to 24 stations, 12 for each of two TV bands, can be stored in memory.
- You can also store stations assigned to preset tuning numbers **1-6** by pressing and holding one of the preset tuning buttons **1-6** on the remote control.

### Storing the strongest broadcast stations sequentially

**1 Use MULTI-CONTROL and select FUNCTION to display BSSM.**

**2 Press MULTI-CONTROL to turn BSSM on.**

**Searching** is displayed. While **Searching** is displayed, the 12 strongest broadcast stations will be stored in order from the lowest channel up. When finished, the preset channel list appears.

- To cancel the storage process, press **MULTI-CONTROL**.

**3 Use MULTI-CONTROL to select the desired station.**

Turn to change the station; press to select.

- You can also change the station by pushing **MULTI-CONTROL** up or down.
- If you do not operate the list within about 30 seconds, the preset channel list mode is canceled automatically.

**Note**

Storing broadcast stations with BSSM may replace broadcast stations you have saved using **P01—P12**. 

## Selecting stations from the preset channel list

The preset channel list lets you see the list of preset stations and select one of them to receive.

### 1 Turn **MULTI-CONTROL** to switch to the preset channel list mode.

- You can also perform this operation by pressing joystick on the remote control.

### 2 Use **MULTI-CONTROL** to select the desired station.

Turn to change the station; press to select.

- You can also change the station by pushing **MULTI-CONTROL** up or down.
- If you do not operate the list within about 30 seconds, the preset channel list mode is canceled automatically.

**Notes**

- You can also recall stations assigned to preset tuning numbers by pushing **MULTI-CONTROL** up or down during the channel display.
- You can also recall stations assigned to preset tuning numbers **1–6** by pressing one of the preset tuning buttons **1–6** on the remote control. 

## DVD Player

### Playing a disc

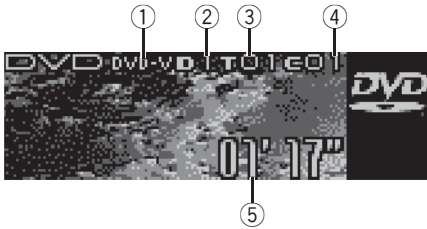

You can use this unit to control a DVD player or multi-DVD player, which is sold separately.

For details concerning operation, refer to the DVD player's or multi-DVD player's operation manual. This section provides information on DVD operations with this unit which differs from that described in the DVD player's or multi-DVD player's operation manual. These are the basic steps necessary to play a DVD video with your DVD player. More advanced DVD video operation is explained starting on the next page.

- ① **DVD-V/VCD/CD/MP3/WMA indicator**  
Shows the type of disc currently playing.
- ② **Disc number indicator**  
Shows the disc number currently playing when using a multi-DVD player.
- ③ **Title/Folder number indicator**  
Shows the title (when playing DVD video) or folder (when playing MP3 or WMA) of the selection currently playing.
- ④ **Chapter/track number indicator**  
Shows the chapter (when playing DVD video) or track (when playing video CD, CD, MP3 or WMA) currently playing.
- ⑤ **Play time indicator**  
Shows the elapsed playing time of the current track.

- 1 Press **SOURCE** to select the DVD player/multi-DVD player.

Press **SOURCE** until you see **DVD** displayed.

- 2 To perform fast forward or reverse, push and hold **MULTI-CONTROL** left or right.

- 3 To skip back or forward to another chapter/track, push **MULTI-CONTROL** left or right.

### Selecting a disc

- You can operate this function only when a multi-DVD player is connected to this unit.
- Push **MULTI-CONTROL** up or down to select the desired disc.

### Selecting a folder

- You can operate this function only when a DVD player which is corresponding to MP3/WMA playback is connected to this unit.
- Push **MULTI-CONTROL** up or down to select a folder.

## Introduction of advanced DVD player operation

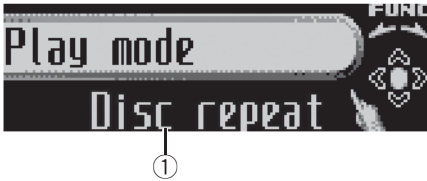

### ① Function display

Shows the function names.

### 1 Press MULTI-CONTROL to display the main menu.

**FUNCTION**, **AUDIO** and **ENTERTAINMENT** appear on the display.

### 2 Use MULTI-CONTROL to select FUNCTION.

Turn to change the menu option; press to select.

The function name appears on the display.

### 3 Turn MULTI-CONTROL to select the function.

Turn **MULTI-CONTROL** clockwise to switch between the functions in the following order:

**During DVD video or Video CD playback**

**Play mode** (repeat play)—**Pause** (pause)

**During CD playback**

**Play mode** (repeat play)—**Random mode**

(random play)—**Scan mode** (scan play)—

**Pause** (pause)—**ITS play mode** (ITS play)—

**ITS memo** (ITS input)—**TitleInput "A"** (disc title input)

**During MP3/WMA playback**

**Play mode** (repeat play)—**Random mode**

(random play)—**Scan mode** (scan play)—

**Pause** (pause)

- You can also switch between the functions in reverse order by turning **MULTI-CONTROL** counterclockwise.

- To return to the playback display, press **BAND**.

### Note

When using this unit with multi-DVD player, you can switch to **ITS play mode**, **ITS memo** and disc title input. 

## Repeating play

- During PBC playback of Video CDs, this function cannot be operated.

### 1 Use MULTI-CONTROL to select Play mode.

**Play mode** appears in the display.

### 2 Press MULTI-CONTROL to select the repeat range.

#### During DVD video playback

Press **MULTI-CONTROL** repeatedly until the desired repeat range appears in the display.

- **Disc repeat** – Repeat the current disc
- **Chapter repeat** – Repeat just the current chapter
- **Title repeat** – Repeat just the current title

#### During Video CD or CD playback

Press **MULTI-CONTROL** repeatedly until the desired repeat range appears in the display.

- **Disc repeat** – Repeat the current disc
- **Track repeat** – Repeat just the current track

#### During MP3/WMA playback

Press **MULTI-CONTROL** repeatedly until the desired repeat range appears in the display.

- **Disc repeat** – Repeat the current disc
- **Folder repeat** – Repeat the current folder
- **Track repeat** – Repeat just the current track

### Notes

- If you select other discs during repeat play, the repeat play range changes to **Disc repeat**.

## DVD Player

- During video CD or CD playback, if you perform track search or fast forward/reverse during **Track repeat**, the repeat play range changes to **Disc repeat**.
- During MP3/WMA playback, if you select another folder during repeat play, the repeat play range changes to **Disc repeat**.
- During MP3/WMA playback, if you perform track search or fast forward/reverse during **Track repeat**, the repeat play range changes to **Folder repeat**. 

### Pausing disc playback

**1 Use MULTI-CONTROL to select Pause.**  
**Pause** appears in the display.

**2 Press MULTI-CONTROL to turn pause on.**

Playback of the current track pauses.

- To turn pause off, press **MULTI-CONTROL** again. 

### Playing tracks in random order

- You can operate this function during CD/MP3/WMA playback.

**1 Use MULTI-CONTROL to select Random mode.**  
**Random mode** appears in the display.

**2 Press MULTI-CONTROL to turn random play on.**

Tracks will play in a random order.

- To turn random play off, press **MULTI-CONTROL** again. 

### Scanning tracks of a CD/MP3/WMA

- You can operate this function during CD/MP3/WMA playback.

**1 Use MULTI-CONTROL to select Scan mode.**

**Scan mode** appears in the display.

**2 Press MULTI-CONTROL to turn scan play on.**

The first 10 seconds of each track is played.

**3 When you find the desired track press MULTI-CONTROL to turn scan play off.**

The track will continue to play.

- If the display has automatically returned to the playback display, select **Scan mode** again by using **MULTI-CONTROL**. 

### Using ITS playlist and disc title functions

- You can operate these functions only when a multi-DVD player is connected to this unit.
- This function differs slightly from ITS playback with a multi-CD player. With multi-DVD player, ITS playback applies only to the CD playing. For details, refer to *Using ITS playlists* on page 32. 

### Using disc title functions

You can input CD titles and display the titles. Then you can easily search for and play a desired disc.

- You can operate this function during CD playback.

### Entering disc titles

Disc title input lets you input CD titles up to 10 letters long into the DVD player. For details concerning operation, refer to *Entering disc titles* on page 33.

- You can operate this function only when a DVD player is connected to this unit.
- When playing a CD TEXT disc on a CD TEXT compatible DVD player, you cannot switch to disc title input. The disc title will have already been recorded on a CD TEXT disc.

## Audio Adjustments

### Operation modes

This unit features two operation modes: the 3-way network mode (NW) and the standard mode (STD). You can switch between modes as desired. Initially, the DSP setting is set to the standard mode (STD). (Refer to *Switching the DSP setting mode* on page 7.)

- The 3-way network mode (NW) lets you create a 3-way multi-amp, multi-speaker system with separate speakers for reproduction of high, middle and low frequencies (bands), each driven by a dedicated power amp. The 3-way network mode provides network and time alignment functions, two functions essential for a multi-amp, multi-speaker system, to enable precise control over settings for each frequency range.
- The standard mode (STD) lets you create a 4-speaker system with front and rear speakers, or a 6-speaker system with front and rear speakers and subwoofers.



#### Important

Even when the battery is disconnected or the microprocessor is reset, this unit's audio setting remains in the memory for at least one day. If you want to reset the audio setting, refer to *Resetting the audio functions* on page 66.

### Operation mode marks

This manual uses the following marks to make the description clear.

**NW** : This mark indicates a function only in NW mode or an operation in NW mode.

**STD** : This mark indicates a function available only in STD mode or an operation in STD mode.

- The functions and operations which do not carry either mark are commonly used in the NW and STD modes.

### 3-way network mode **NW**

#### Adjusting the audio easily

By carrying out the following settings/adjustments in the order shown, you can create a finely-tuned sound field effortlessly.

- ① *Using the position selector (POSI)*
- ② *Auto TA and EQ (auto-time alignment and auto-equalizing)*
- ③ *Using balance adjustment **NW** (BAL)*
- ④ *Recalling equalizer curves*

#### Adjusting the audio finely

By carrying out the following settings/adjustments in the order shown, you can create a finely-tuned sound field effortlessly.

- ① *Adjusting the time alignment (Low-Lch)*
- ② *Adjusting network (**NW 1, NW 2, NW 3, NW 4**)*
- ③ *Adjusting equalizer curves (EQ 1)*
- ④ *Adjusting 16-band graphic equalizer (EQ 2)*

### Standard mode **STD**

#### Adjusting the audio easily

The following functions let you easily adjust your audio system to match the car interior acoustic characteristics, which vary depending on the type of car.

- ① *Using the position selector (POSI)*
- ② *Auto TA and EQ (auto-time alignment and auto-equalizing)*
- ③ *Using balance adjustment **STD** (F/B)*
- ④ *Recalling equalizer curves*

#### Adjusting the audio finely

By carrying out the following settings/adjustments in the order shown, you can create a finely-tuned sound field effortlessly.

- ① *Using subwoofer output (SW 1)*

- ② Adjusting subwoofer settings (**SW 2**)
- ③ Adjusting low pass filter attenuation slope (**SW 3**)
- ④ Setting the high pass filter for front speakers (**F.HPF 1, F.HPF 2**)
- ⑤ Setting the high pass filter for rear speakers (**R.HPF 1, R.HPF 2**)
- ⑥ Adjusting equalizer curves (**EQ 1**)
- ⑦ Adjusting 16-band graphic equalizer (**EQ 2**) 

## Extra functions

These functions are helpful in adjusting the sound to suit your system or your personal preferences.

- Using **BBE** sound (**BBE**)
- Adjusting loudness (**LOUD**)
- Adjusting source levels (**SLA**)
- Using **BMX** and compression (**BMX**) 

## Introduction of audio adjustments

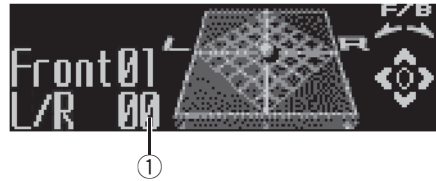

### ① Audio display

Shows the audio adjustment status.

#### 1 Press **MULTI-CONTROL** to display the main menu.

**FUNCTION, AUDIO** and **ENTERTAINMENT** appear on the display.

#### 2 Use **MULTI-CONTROL** to select **AUDIO**.

Turn to change the menu option; press to select.

The audio function name appears on the display.

#### 3 Turn **MULTI-CONTROL** to select the audio function.

Turn **MULTI-CONTROL** clockwise to switch between the audio functions in the following order:

#### **NW**

**BAL** (balance adjustment)—**NW 1** (network adjustment 1)—**NW 2** (network adjustment 2)—**NW 3** (network adjustment 3)—**NW 4** (network adjustment 4)—**POSI** (position selector)—**TA1** (time alignment setting)—**TA2** (time alignment adjusting)—**LOUD** (loudness)—**EQ 1** (graphic equalizer)—**EQ 2** (16-band graphic equalizer)—**BBE** (BBE)—**BMX** (BMX and compression)—**A.EQ** (auto-equalizer on/off)—**SLA** (source level adjustment)

#### **STD**



## Audio Adjustments

F/B (balance adjustment)—**POSI** (position selector)—**TA1** (time alignment setting)—**TA2** (time alignment adjusting)—**LOUD** (loudness)—**EQ 1** (graphic equalizer)—**EQ 2** (16-band graphic equalizer)—**SW 1** (subwoofer on/off)—**SW 2** (subwoofer cut-off frequency)—**SW 3** (subwoofer slope)—**F.HPF 1** (front high pass filter slope)—**F.HPF 2** (front high pass filter cut-off frequency)—**R.HPF 1** (rear high pass filter slope)—**R.HPF 2** (rear high pass filter cut-off frequency)—**BBE** (BBE)—**BMX** (BMX and compression)—**A.EQ** (auto-equalizer on/off)—**SLA** (source level adjustment)

- You can also switch between the audio functions in reverse order by turning **MULTI-CONTROL** counterclockwise.
- When tuner, television or AUX is selected as a source, you cannot select **BMX**.
- When selecting the FM tuner as the source, you cannot switch to **SLA**.
- When selecting a source other than built-in CD player, multi-CD player, DVD player/multi-DVD player or iPod, you cannot select **BMX**.
- When selecting **TA OFF** in **TA1**, you cannot switch to **TA2**.
- You can select **SW 2** and **SW 3** only when subwoofer output is turned on in **SW 1**.
- To return to the display of each source, press **BAND**.



### Notes

- If you do not operate the audio function within about 30 seconds, the display is automatically returned to the source display.
- **EQ 2** (16-band graphic equalizer), **TA2** (time alignment adjusting), **NW 1** (network adjustment 1), **NW 2** (network adjustment 2), **NW 3** (network adjustment 3) and **NW 4** (network adjustment 4) functions are not canceled automatically.

## Switching left and right channel

You can adjust following functions for left and right channel independently or commonly.

3-way network mode **NW**

- *Adjusting network* (**NW 1**, **NW 2**, **NW 3**)
- *Adjusting 16-band graphic equalizer* (**EQ 2**)

Standard mode **STD**

- *Adjusting subwoofer settings* (**SW 2**)
- *Adjusting low pass filter attenuation slope* (**SW 3**)
- *Setting the high pass filter for front speakers* (**F.HPF 1**, **F.HPF 2**)
- *Setting the high pass filter for rear speakers* (**R.HPF 1**, **R.HPF 2**)
- *Adjusting 16-band graphic equalizer* (**EQ 2**)

**1 Use MULTI-CONTROL to select the audio function described above.**

**2 Press MULTI-CONTROL and hold to switch between left/right independent mode and left/right common mode.**

Each pressing and holding **MULTI-CONTROL** selects left/right independent mode and left/right common mode.

**3 Press MULTI-CONTROL to select left channel or right channel when left/right independent mode has been selected.**

Each pressing **MULTI-CONTROL** selects left channel and right channel.

**4 Adjust these functions as desired.**

## Using the position selector

One way to assure a more natural sound is to clearly position the stereo image, putting you right in the center of the sound field. The position selector function lets you automatically adjust the speakers' output levels and inserts a delay time to match the number and position of occupied seats.

**1 Use MULTI-CONTROL to select POSI.**  
POSI appears in the display.

**2 Push MULTI-CONTROL left, right, up or down to select a listening position.**

Direction	Display	Position
Left	Front Left	Front seat left
Right	Front Right	Front seat right
Up	Front	Front seats
Down	All	All seats <b>STD</b>

■ To cancel the selected listening position, push **MULTI-CONTROL** in the same direction again.

## Using balance adjustment **NW**

You can select a balance setting that provides an ideal listening environment in all occupied seats.

**1 Use MULTI-CONTROL to select BAL.**  
BAL appears in the display.

**2 Push MULTI-CONTROL left or right to adjust left/right speaker balance.**

Each time **MULTI-CONTROL** is pushed left or right, the left/right speaker balance moves towards the left or right.

**Left 25 to Right 25** is displayed as the left/right speaker balance moves from left to right.

## Using balance adjustment **STD**

You can select a fader/balance setting that provides an ideal listening environment in all occupied seats.

**1 Use MULTI-CONTROL to select F/B.**  
F/B appears in the display.

**2 Push MULTI-CONTROL up or down to adjust front/rear speaker balance.**

Each time **MULTI-CONTROL** is pushed up or down, the front/rear speaker balance moves towards the front or rear.

**Front 25 to Rear 25** is displayed as the front/rear speaker balance moves from front to rear.

■ **F/R 00** is the proper setting when only two speakers are used.

**3 Push MULTI-CONTROL left or right to adjust left/right speaker balance.**

Each time **MULTI-CONTROL** is pushed left or right, the left/right speaker balance moves towards the left or right.

**Left 25 to Right 25** is displayed as the left/right speaker balance moves from left to right.

## Using the time alignment

The time alignment lets you adjust the distance between each speaker and the listening position.

**1 Use MULTI-CONTROL to select TA1.**  
TA1 appears in the display.

**2 Push MULTI-CONTROL left or right to select the time alignment.**

Each time **MULTI-CONTROL** is pushed left or right, time alignment is selected in the following order:

## Audio Adjustments

**Initial** (initial)—**Custom** (custom)—**Auto TA** (auto-time alignment)—**TA OFF** (off)

- **Initial** is the factory supplied time alignment.
  - **Custom** is an adjusted time alignment that you can create for yourself.
  - **Auto TA** is the time alignment created by auto TA and EQ. (Refer to *Auto TA and EQ (auto-time alignment and auto-equalizing)* on page 59.)
- **Please set Auto TA** appears. This indicates that you cannot select **Auto TA** if auto TA and EQ has not been carried out.

### Adjusting the time alignment

You can adjust the distance between each speaker and the selected position.

- An adjusted time alignment is memorized in **Custom**.

#### 1 Use MULTI-CONTROL to select TA 1.

**TA1** appears in the display.

#### 2 Press MULTI-CONTROL to select a unit of distance.

Each press of **MULTI-CONTROL** selects the unit of distance in the following order:

**(cm)** (centimeter)—**(inch)** (inch)

#### 3 Use MULTI-CONTROL to select TA2.

**TA2** appears in the display.

- **Can't Adjust TA. Set POS FL/FR** appears when neither **Front Left** nor **Front Right** is selected in the position selector mode (**POSI**).
- When selecting **TA OFF** in **TA1**, you cannot switch to **TA2**.

#### 4 Push MULTI-CONTROL left or right to select the speaker to be adjusted.

Each time **MULTI-CONTROL** is pushed left or right, the speaker is selected in the following order:

#### NW

**Hi L** (high-range left)—**Hi R** (high-range right)—**Mid L** (middle-range left)—**Mid R** (middle-range right)—**Low L** (low-range left)—**Low R** (low-range right)

#### STD

**Front L** (front left)—**Front R** (front right)—**Rear R** (rear right)—**Rear L** (rear left)—**SubW. L** (subwoofer left)—**SubW. R** (subwoofer right)

- You cannot select **SubW. L** and **SubW. R** when the subwoofer output is off.

#### 5 Push MULTI-CONTROL up or down to adjust the distance between the selected speaker and the listening position.

Each time **MULTI-CONTROL** is pushed up or down, the distance increases or decreases.

**400.0cm** to **0.0cm** is displayed as the distance is increased or decreased, if you have selected centimeters (**(cm)**).

**160inch** to **0inch** is displayed as the distance is increased or decreased, if you have selected inches (**(inch)**).

- You can adjust the distance for the other speakers in the same way.

#### 6 Press BAND to cancel the time alignment mode.

## About the network function **NW**

The network function lets you divide the audio signal into different frequency bands, and then reproduce each of them through separate speaker units.

You can then make precise adjustments to the reproduced frequency band (with a low-pass filter or high-pass filter), level, phase and other parameters to match the characteristics of each speaker unit.

### Adjustable parameters

The network function enables adjustment of the following parameters. Make adjustments in line with the reproduced frequency band and characteristics of each connected speaker unit.

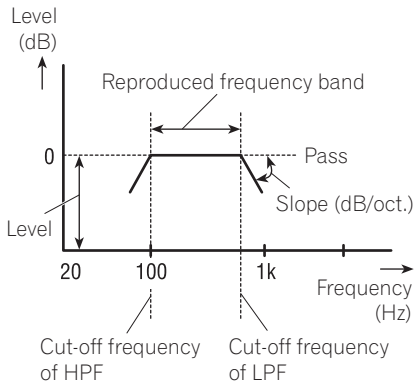

### Reproduced frequency band

Adjusting the HPF (high-pass filter) or LPF (low-pass filter) cut-off frequency lets you set the reproduced frequency band for each speaker unit.

- The HPF cuts frequencies (low) below the set frequency, letting high frequencies through.
- The LPF cuts frequencies (high) above the set frequency, letting low frequencies through.

### Level

The difference in reproduced levels between speaker units can be corrected.

### Slope

Adjusting the HPF/LPF slope (filter attenuation slope) lets you adjust the continuity of sound between speaker units.

- The slope indicates the number of decibels (dB) the signal is attenuated when the frequency is one octave higher (lower) (Unit: dB/oct.). The steeper the slope, the more the signal is attenuated.

### Phase

You can switch phase (normal, reverse) for each speaker unit's input signal. When the continuity of sound between speakers is imprecise, try switching phase. This may improve the continuity of sound between speakers.

## Points concerning network adjustments

### Cut-off frequency adjustment

- With the low-range speaker installed in the rear tray, if you set **Low LPF** cut-off frequency high, bass sound is separated so that it appears to come from the rear. You are recommended to set **Low LPF** cut-off frequency to 100 Hz or lower.
- The maximum input power setting for middle- and high-range speakers is usually lower than that for low-range speakers. Remember that if **Mid HPF** or **HighHPF** cut-off frequency is set lower than required, strong bass signal input may damage the speaker.

### Level adjustment

The basic frequencies of many musical instruments are in the middle range. First perform middle-range level adjustment, followed by high-range and then low-range level adjustment in that order.

## Audio Adjustments

### Slope adjustment

- If you set a small absolute value for the slope (for a gentle slope), interference between adjacent speaker units can easily result in degraded frequency response.
- If you set a large absolute value for the slope (for a steep slope), continuity of sound between speaker units is degraded, and sounds appear to be separated.
- If you set the slope to 0 dB/oct. (**Pass**), the audio signal bypasses the filter, so the filter does not have an effect.

### Phase adjustment

When the cross-over point value for filters on both sides is set to  $-12$  dB/oct., the phase is reversed 180 degrees at the filter cut-off frequency. In this case, reversing the phase assures improved sound continuity.

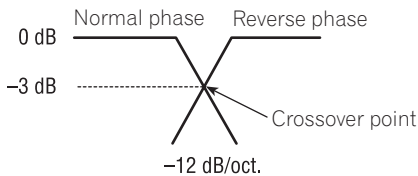

### Muting the speaker unit (filter)

You can mute each speaker unit (filter). When a speaker unit (filter) is muted, no sound is outputted from that speaker.

- If you mute the selected speaker unit (filter), **MUTE** blinks and no adjustments are possible.
- Even if any speaker unit (filter) is muted, you can adjust the parameters for other speaker units (filters).

- 1 Use **MULTI-CONTROL** to select **NW 1**. **NW 1** appears in the display.

- 2 Push **MULTI-CONTROL** left or right to select the speaker unit (filter) to be adjusted.

Each time **MULTI-CONTROL** is pushed left or right, the speaker unit (filter) is selected in the following order:

**Low LPF** (low-range speaker LPF)—**Mid HPF** (middle-range speaker HPF)—**Mid LPF** (middle-range speaker LPF)—**HighHPF** (high-range speaker HPF)

- 3 Push and hold **MULTI-CONTROL** down to mute the selected speaker unit (filter). **MUTE** blinks in the display.

- To cancel the muting, push **MULTI-CONTROL** up.

### Adjusting network

- 1 Use **MULTI-CONTROL** to select **NW 1**. **NW 1** appears in the display.

- 2 Push **MULTI-CONTROL** left or right to select the speaker unit (filter) to be adjusted.

Each time **MULTI-CONTROL** is pushed left or right, the speaker unit (filter) is selected in the following order:

**Low LPF** (low-range speaker LPF)—**Mid HPF** (middle-range speaker HPF)—**Mid LPF** (middle-range speaker LPF)—**HighHPF** (high-range speaker HPF)

- 3 Turn **MULTI-CONTROL** to select **NW 2**. **NW 2** appears in the display.

- 4 Push **MULTI-CONTROL** left or right to select the cut-off frequency (crossover frequency) of the selected speaker unit (filter).

Each time **MULTI-CONTROL** is pushed left or right, cut-off frequencies (crossover frequencies) are selected in the following order:

## Audio Adjustments

**Low LPF:** 25—31.5—40—50—63—80—100—125—160—200—250 (Hz)

**Mid HPF:** 25—31.5—40—50—63—80—100—125—160—200—250 (Hz)

**Mid LPF:** 1.25k—1.6k—2k—2.5k—3.15k—4k—5k—6.3k—8k—10k—12.5k (Hz)

**High HPF:** 1.25k—1.6k—2k—2.5k—3.15k—4k—5k—6.3k—8k—10k—12.5k (Hz)

### 5 Push MULTI-CONTROL up or down to adjust the level of the selected speaker unit (filter).

Each time **MULTI-CONTROL** is pushed up or down, the level of the selected speaker unit (filter) increases or decreases.

**±0dB to -24dB** is displayed as the level is increased or decreased.

**+6dB to -24dB** is displayed as the level is increased or decreased, only if you have selected **Low LPF**.

### 6 Turn MULTI-CONTROL to select NW 3. NW 3 appears in the display.

### 7 Push MULTI-CONTROL left or right to select the slope of the selected speaker unit (filter).

Each time **MULTI-CONTROL** is pushed left or right, slopes are selected in the following order:

**Low LPF:** -36—-30—-24—-18—-12 (dB/oct.)

**Mid HPF:** -24—-18—-12—-6—Pass (0) (dB/oct.)

**Mid LPF:** -24—-18—-12—-6—Pass (0) (dB/oct.)

**High HPF:** -24—-18—-12—-6 (dB/oct.)

### 8 Push MULTI-CONTROL up or down to switch the phase of the selected speaker unit (filter).

Push **MULTI-CONTROL** up selects normal phase and **NOR** appears in the display. Push **MULTI-CONTROL** down selects reverse phase and **REV** appears in the display.

■ You can adjust the parameters for other speaker units (filters) in the same way.

### 9 Turn MULTI-CONTROL to select NW 4. NW 4 appears in the display.

### 10 Push MULTI-CONTROL left or right to select stereo or monaural.

Push **MULTI-CONTROL** left to select monaural and **MONO** appears in the display. Push **MULTI-CONTROL** right to select stereo and **Stereo** appears in the display.

■ You can operate this procedure only when **Low LPF** is selected.

### 11 Press BAND to cancel the network adjustment mode.

## Using subwoofer output

### Using subwoofer output

This unit is equipped with a subwoofer output which can be turned on or off. When a subwoofer is connected to this unit, turn the subwoofer output on.

The subwoofer output phase can be switched between normal and reverse.

#### 1 Use MULTI-CONTROL to select SW 1. SW 1 appears in the display.

#### 2 Press MULTI-CONTROL to turn subwoofer output on.

**ON** appears in the display. Subwoofer output is now on.

■ To turn subwoofer output off, press **MULTI-CONTROL** again.

## Audio Adjustments

### 3 Push MULTI-CONTROL left or right to select stereo or monaural.

Push **MULTI-CONTROL** left to select monaural and **MONO** appears in the display. Push **MULTI-CONTROL** right to select stereo and **Stereo** appears in the display.

### Adjusting subwoofer settings

When the subwoofer output is on, you can adjust the cut-off frequency and the output level of the subwoofer.

#### 1 Use MULTI-CONTROL to select SW 2.

**SW 2** appears in the display.

- When the subwoofer output is on, you can select **SW 2**.

#### 2 Push MULTI-CONTROL left or right to select cut-off frequency.

Each time **MULTI-CONTROL** is pushed left or right, cut-off frequencies are selected in the following order:

**50—63—80—100—125—160—200** (Hz)

Only frequencies lower than those in the selected range are outputted from the subwoofer.

#### 3 Push MULTI-CONTROL up or down to adjust the output level of the subwoofer.

Each time **MULTI-CONTROL** is pushed up or down, subwoofer level increases or decreases. **+6** to **-24** is displayed as the level is increased or decreased.

### Adjusting low pass filter attenuation slope

When the subwoofer output is on, you can adjust the continuity of sound between speaker units.

#### 1 Use MULTI-CONTROL to select SW 3.

**SW 3** appears in the display.

- When the subwoofer output is on, you can select **SW 3**.

#### 2 Push MULTI-CONTROL up or down to select the phase of subwoofer output.

Push **MULTI-CONTROL** up to select normal phase and **NOR** appears in the display. Push **MULTI-CONTROL** down to select reverse phase and **REV** appears in the display.

#### 3 Push MULTI-CONTROL left or right to select slope.

Each time **MULTI-CONTROL** is pushed left or right, slopes are selected in the following order:

**-18—-12—-6** (dB/oct.)

#### Note

When slope of subwoofer and high pass filter are **-12dB**, and same cut-off frequency, the phase is reversed 180 degrees at the cut-off frequency. In this case, reversing the phase assures improved sound continuity. 

### Using the high pass filter **STD**

When you do not want low sounds from the subwoofer output frequency range to play from the front or rear speakers, turn on the HPF (high pass filter). Only frequencies higher than those in the selected range are outputted from the front or rear speakers.

### Muting the speaker units (filters)

You can mute front and rear speaker units (filters) separately. When speaker units (filters) are muted, no sound is outputted from those speakers.

## Audio Adjustments

- Even if the speaker unit (filter) is muted, you can adjust the muted speaker units (filters). However, mute is automatically canceled when the level is adjusted.

### 1 Use MULTI-CONTROL to select F.HPF 1 (or R.HPF 1).

F.HPF 1 (or R.HPF 1) appears in the display.

### 2 Push and hold MULTI-CONTROL down to mute the selected speaker unit (filter).

MUTE is displayed.

- To cancel the muting, push MULTI-CONTROL up.

## Setting the high pass filter for front speakers

### 1 Use MULTI-CONTROL to select F.HPF 1.

F.HPF 1 appears in the display.

### 2 Push MULTI-CONTROL left or right to select slope.

Each time MULTI-CONTROL is pushed left or right, slopes are selected in the following order:

–12—–6—Pass (0) (dB/oct.)

- If you set the slope to 0 dB/oct. (Pass), the audio signal bypasses the filter, so the filter does not have an effect.

### 3 Turn MULTI-CONTROL to select F.HPF 2.

F.HPF 2 appears in the display.

### 4 Push MULTI-CONTROL left or right to select cut-off frequency.

Each time MULTI-CONTROL is pushed left or right, cut-off frequencies are selected in the following order:

50—63—80—100—125—160—200 (Hz)

Only frequencies higher than those in the selected range are output from the front speakers.

### 5 Push MULTI-CONTROL up or down to adjust the output level of the front speakers.

Each time MULTI-CONTROL is pushed up or down, the level of the front speakers increases or decreases.  $\pm 0$  to  $-24$  is displayed as the level is increased or decreased.

## Setting the high pass filter for rear speakers

### 1 Use MULTI-CONTROL to select R.HPF 1.

R.HPF 1 appears in the display.

### 2 Push MULTI-CONTROL left or right to select slope.

Each time MULTI-CONTROL is pushed left or right, slopes are selected in the following order:

–12—–6—Pass (0) (dB/oct.)

- If you set the slope to 0 dB/oct. (Pass), the audio signal bypasses the filter, so the filter does not have an effect.

### 3 Turn MULTI-CONTROL to select R.HPF 2.

R.HPF 2 appears in the display.

### 4 Push MULTI-CONTROL left or right to select cut-off frequency.

Each time MULTI-CONTROL is pushed left or right, cut-off frequencies are selected in the following order:

50—63—80—100—125—160—200 (Hz)

Only frequencies higher than those in the selected range are output from the rear speakers.

### 5 Push MULTI-CONTROL up or down to adjust the output level of the rear speakers.

Each time MULTI-CONTROL is pushed up or down, the level of the rear speakers increases or decreases.  $\pm 0$  to  $-24$  is displayed as the level is increased or decreased.



## Audio Adjustments

### Using BBE sound

With BBE, playback very close to the original sound can be obtained by correction with a combination of phase compensation and high-range boost for the delay of the high-frequency components and the amplitude deviation occurring during playback. This function makes it possible to reproduce the dynamic sound field as if you are listening to a live performance.

With BBE sound processing technology, you can adjust the level of BBE.

#### 1 Use MULTI-CONTROL to select BBE.

**BBE** appears in the display.

#### 2 Press MULTI-CONTROL to turn BBE on.

- To turn BBE off, press **MULTI-CONTROL** again.

#### 3 Push MULTI-CONTROL up or down to adjust the level of BBE.

Each time **MULTI-CONTROL** is pushed up or down, the level of BBE increases or decreases. **+4** to **-4** is displayed as the level is increased or decreased.



#### Note

Manufactured under license from BBE Sound, Inc. The mark BBE is a trademark of BBE Sound, Inc. 

### Using BMX and compression

Using the BMX and COMP (compression) functions let you adjust the sound playback quality of this unit. Each of the functions has a two-step adjustment. BMX controls sound reverberations to give playback a fuller sound. Listen to each of the effects as you select through them and use the one that best enhances the playback of the track or CD that

you are listening to. The COMP function balances the output of louder and softer sounds at higher volumes.

#### 1 Use MULTI-CONTROL to select BMX.

**BMX** appears in the display.

#### 2 Press MULTI-CONTROL to turn BMX on.

- To turn BMX off, press **MULTI-CONTROL** again.

#### 3 Push MULTI-CONTROL left or right to select the desired setting.

Each time **MULTI-CONTROL** is pushed left or right, settings are selected in the following order:

**COMP 1—COMP 2—BMX 1—BMX 2** 

### Using the auto-equalizer

The auto-equalizer is the equalizer curve created by auto TA and EQ (refer to *Auto TA and EQ (auto-time alignment and auto-equalizing)* on page 59).

You can turn the auto-equalizer on or off.

#### 1 Use MULTI-CONTROL to select A.EQ.

**A.EQ** appears in the display.

- If auto TA and EQ has not been carried out, **Please set Auto EQ** appears. This indicates that you cannot turn this function on.

#### 2 Press MULTI-CONTROL to turn the auto-equalizer on.

**Auto EQ ON** appears in the display.

- To turn auto-equalizer off, press **MULTI-CONTROL** again. 

## Recalling equalizer curves

The equalizer lets you adjust the equalization to match car interior acoustic characteristics as desired.

There are seven stored equalizer curves which you can easily recall at any time. Here is a list of the equalizer curves:

Display	Equalizer curve
Powerful	Powerful
Natural	Natural
Vocal	Vocal
Flat	Flat
Custom 1	Custom 1
Custom 2	Custom 2
Super Bass	Super bass

- **Custom 1** and **Custom 2** are adjusted equalizer curves that you create. Adjustments can be made with a 16-band graphic equalizer.
- When **Flat** is selected no supplement or correction is made to the sound. This is useful to check the effect of the equalizer curves by switching alternatively between **Flat** and a set equalizer curve.

- **Press EQ to select the equalizer.**

Press **EQ** repeatedly to switch between the following equalizers:

**Super Bass—Powerful—Natural—Vocal—Flat—Custom 1—Custom 2** 

## Adjusting equalizer curves

The factory supplied equalizer curves, with the exception of **Flat**, can be adjusted to a fine degree (nuance control).

**1 Use MULTI-CONTROL to select EQ 1.**  
EQ 1 appears in the display.

**2 Push MULTI-CONTROL left or right to select an equalizer curve.**

**3 Push MULTI-CONTROL up or down to adjust the equalizer curve.**

Each time **MULTI-CONTROL** is pushed up or down, the equalizer curve increases or decreases respectively.

**+6 to -6** is displayed as the equalizer curve is increased or decreased.

- The actual range of the adjustments are different depending on which equalizer curve is selected.

- The equalizer curve with all frequencies set to **0** cannot be adjusted. 

## Adjusting 16-band graphic equalizer

For **Custom 1** and **Custom 2** equalizer curves, you can adjust the level of each band.

- A separate **Custom 1** curve can be created for each source. (The built-in CD player and the multi-CD player are set to the same equalizer adjustment setting automatically.) If you make adjustments when a curve other than **Custom 2** is selected, the equalizer curve settings will be memorized in **Custom 1**.
- A **Custom 2** curve can be created common to all sources. If you make adjustments when the **Custom 2** curve is selected, the **Custom 2** curve will be updated.

**1 Recall the equalizer curve you want to adjust.**

See *Recalling equalizer curves* on this page.

**2 Use MULTI-CONTROL to select EQ 2.**  
EQ 2 appears in the display.

## Audio Adjustments

### 3 Push MULTI-CONTROL left or right to select the equalizer band to adjust.

Each time **MULTI-CONTROL** is pushed left or right, equalizer bands are selected in the following order:

**20—31.5—50—80—125—200—315—500—800—1.25k—2k—3.15k—5k—8k—12.5k—20k (Hz)**

### 4 Push MULTI-CONTROL up or down to adjust the level of the equalizer band.

Each time **MULTI-CONTROL** is pushed up or down, the level of the equalization band increases or decreases.

**+6 to -6** is displayed as the level is increased or decreased.

- You can then select another band and adjust the level.

### 5 Press BAND to cancel the 16-band graphic equalizer adjustment.

## Adjusting loudness

Loudness compensates for deficiencies in the low- and high-sound ranges at low volume.

### 1 Use MULTI-CONTROL to select LOUD.

**LOUD** appears in the display.

### 2 Press MULTI-CONTROL to turn loudness on.

- To turn loudness off, press **MULTI-CONTROL** again. 

## Adjusting source levels

SLA (source level adjustment) lets you adjust the volume level of each source to prevent radical changes in volume when switching between sources.

- Settings are based on the FM tuner volume level, which remains unchanged.

### 1 Compare the FM tuner volume level with the level of the source you wish to adjust.

### 2 Use MULTI-CONTROL to select SLA. SLA appears in the display.

### 3 Push MULTI-CONTROL up or down to adjust the source volume.

Each time **MULTI-CONTROL** is pushed up or down, source volume increases or decreases. **SLA +4 to SLA -4** is displayed as the source volume is increased or decreased.

### Notes

- The AM tuner volume level can also be adjusted with source level adjustments.
- The built-in CD player and the multi-CD player are set to the same source level adjustment volume automatically.
- External unit 1 and external unit 2 are set to the same source level adjustment volume automatically. 

## Auto TA and EQ (auto-time alignment and auto-equalizing)

The auto-time alignment is automatically adjusted for the distance between each speaker and the listening position.

The auto-equalizer automatically measures the car interior acoustic characteristics, and then creates the auto-equalizer curve based on that information.

**⚠ WARNING**

To prevent accidents, never carry out auto TA and EQ while driving. When this function measures the car interior acoustic characteristics to create an auto-equalizer curve, a loud measurement tone (noise) may be outputted from the speakers.

**⚠ CAUTION**

- Carrying out auto TA and EQ under the following conditions may damage the speakers. Be sure to check the conditions thoroughly before carrying out auto TA and EQ.
  - When speakers are incorrectly connected. (e.g., When a rear speaker is connected to a subwoofer output.)
  - When a speaker is connected to a power amp delivering output higher than the speaker's maximum input power capability.
- If the microphone is placed in an unsuitable position the measurement tone may become loud and measurement may take a long time, resulting in a drain on battery power. Be sure to place the microphone in the specified location.

**Before operating the auto TA and EQ function**

- Carry out auto TA and EQ in as quiet a place as possible, with the car engine and air conditioning switched off. Also cut power to car phones or portable telephones in the car, or remove them from the car before carrying out auto TA and EQ. Sounds other than the measurement tone (surrounding sounds, engine sound, telephones ringing etc.) may prevent correct measurement of the car interior acoustic characteristics.
- Be sure to carry out auto TA and EQ using the supplied microphone. Using another microphone may prevent measurement, or result in incorrect measurement of the car interior acoustic characteristics.
- When front speaker is not connected, auto TA and EQ cannot be carried out.
- When muting the front speaker units, auto TA and EQ cannot be carried out. (Refer to page 55.)
- When this unit is connected to a power amp with input level control, auto TA and EQ may not be possible if you lower power amp input level. Set the power amp's input level to the standard position.
- When this unit is connected to a power amp with an LPF, turn off the LPF on the power amp before carrying out auto TA and EQ. In addition, the cut-off frequency for built-in LPF of an active subwoofer should be set to the highest frequency.
- The time alignment value calculated by auto TA and EQ may differ from the actual distance in the following circumstances. However, the distance has been calculated by computer to be the optimum delay to give accurate results for the circumstances, so please continue to use this value.
  - When the reflected sound within a vehicle is strong and delays occur.
  - When delays occur for low sounds due to the influence of the LPF on active subwoofers or external amps.
- Auto TA and EQ changes the audio settings as below:
  - The fader/balance settings return to the center position. (Refer to page 50.)
  - The graphic equalizer curve switches to **Flat**. (Refer to page 58.)
  - When a subwoofer is connected to this unit, it will be adjusted automatically to both subwoofer output and high pass filter setting for rear speaker.
- If you carry out auto TA and EQ when a previous setting of this already exists, the setting will be replaced.

## Audio Adjustments

- When connecting tweeters, please confirm the tweeter's usable frequency range. When you set the cut-off frequency, set higher than the lowest usable frequency of the tweeter.
- Auto TA uses higher range than 10 kHz for measurement. Therefore, using the tweeter that cannot reproduce 10 kHz frequency range may damage the tweeter. When Auto TA&EQ is operated, be sure to set the appropriate cut-off frequency. Also, use the tweeter that can reproduce 10 kHz at the lowest usable frequency.

### Carrying out auto TA and EQ

**1 Stop the car in a place that is as quiet as possible, close all doors, windows and the sun roof, and then turn the engine off.**

- If the engine is left running, engine noise may prevent correct auto TA and EQ.

**2 Fix the supplied microphone in the center of the headrest of the driver's seat, facing forward, using the belt (sold separately).**

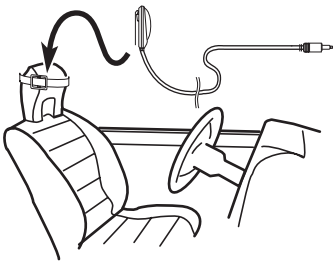

- The auto TA and EQ may differ depending on where you place the microphone. If desired, place the microphone on the front passenger seat to carry out auto TA and EQ.

**3 Turn the ignition switch to ON or ACC.**

- If the car's air conditioner or heater is turned on, turn it off. Noise from the fan in the air condi-

tioner or heater may prevent correct auto TA and EQ.

- Press **SOURCE** to turn the source on if this unit is turned off.

**4 Select the position for the seat on which the microphone is placed.**

Refer to *Using the position selector* on page 50.

- If no position is selected before you start auto TA and EQ, **Front Left** is selected automatically.

**5 Press SOURCE and hold until the unit turns off.**

**6 Press and hold EQ to enter the auto TA and EQ measurement mode.**

The front panel opens automatically.

**7 Plug the microphone into the microphone input jack on this unit.**

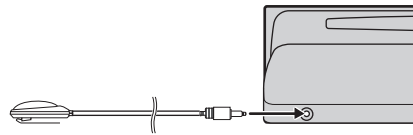

**8 Press MULTI-CONTROL to start the auto TA and EQ.**

**9 Get out of the car and close the door within 10 seconds when the 10-second count-down starts.**

The measurement tone (noise) is outputted from the speakers, and auto TA and EQ begins.

- When all speakers are connected, auto TA and EQ is completed in about six minutes.

- To stop auto TA and EQ, press

**MULTI-CONTROL** again.

- To cancel auto TA and EQ part way through, press **BAND**.

**10 When auto TA and EQ is completed, Complete is displayed.**

When correct measurement of car interior acoustic characteristics is not possible, an error message is displayed. (Refer to *Understanding auto TA and EQ error messages* on page 71.)

**11 Press BAND to cancel the auto TA and EQ mode.****12 Store the microphone carefully in the glove compartment.**

Store the microphone carefully in the glove compartment or any other safe place. If the microphone is subjected to direct sunlight for an extended period, high temperatures may cause distortion, color change or malfunction.

**Note**

Make sure you have disconnected the microphone before pressing **EJECT** to open or close the panel (an alert sounds if the mic is still connected). ▣

## Initial Settings

### Adjusting initial settings



Using the initial settings, you can customize various system settings to achieve optimal performance from this unit.

#### ① Function display

Shows the function status.

**1 Press SOURCE and hold until the unit turns off.**

**2 Press MULTI-CONTROL and hold until Language select appears in the display.**

**3 Turn MULTI-CONTROL to select one of the initial settings.**

Turn **MULTI-CONTROL** clockwise to switch between the functions in the following order: **Language select** (language selection)—**Clock** (clock)—**FM step** (FM tuning step)—**AM step** (AM tuning step)—**Warning tone** (warning tone)—**Face auto open** (face auto open)—**AUX1** (auxiliary input 1)—**AUX2** (auxiliary input 2)—**Dimmer** (dimmer)—**Brightness** (brightness)—**Digital ATT** (digital attenuator)—**Audio Reset** (audio reset)—**Mute** (sound muting/attenuation)—**Internal AMP** (power amp setting)—**Demonstration** (feature demo)—**Reverse mode** (reverse mode)—**Ever-scroll** (ever scroll)

Use the following instructions to operate each particular setting.

- You can also switch between the functions in reverse order by turning **MULTI-CONTROL** counterclockwise.
- To cancel initial settings, press **BAND**.

### Selecting the display language

For your convenience, this unit equips multiple language display. You can select the language best suited to your first language.

**1 Use MULTI-CONTROL to select Language select.**

**Language select** appears in the display.

**2 Press MULTI-CONTROL to select the language.**

Each press of **MULTI-CONTROL** selects languages in the following order:

**English—Español—Português**

### Setting the clock

Use these instructions to set the clock.

**1 Use MULTI-CONTROL to select Clock.**

**Clock** appears in the display.

**2 Push MULTI-CONTROL left or right to select the segment of the clock display you wish to set.**

Pushing **MULTI-CONTROL** left or right will select one segment of the clock display:

Hour—Minute

As you select segments of the clock display the segment selected will blink.



**3 Push MULTI-CONTROL up or down to set the clock.**

Pushing **MULTI-CONTROL** up will increase the selected hour or minute. Pushing **MULTI-CONTROL** down will decrease the selected hour or minute.

**Notes**

- You can match the clock to a time signal by pressing **MULTI-CONTROL**.
  - If the minute is **00** to **29**, the minutes are rounded down. (e.g., **10:18** becomes **10:00**.)
  - If the minute is **30** to **59**, the minutes are rounded up. (e.g., **10:36** becomes **11:00**.)
- Even when the sources are off, the clock display appears on the display. Pressing **CLOCK** when the sources and feature demo are off, turns the clock display on or off.

## Setting the FM tuning step

The FM tuning step employed by seek tuning can be switched between 100 kHz, the preset step, and 50 kHz.

**1 Use MULTI-CONTROL to select FM step.**  
**FM step** appears in the display.

**2 Press MULTI-CONTROL to select the FM tuning step.**

Pressing **MULTI-CONTROL** repeatedly will switch the FM tuning step between 50 kHz and 100 kHz. The selected FM tuning step will appear in the display.

**Note**

If seek tuning is performed in 50 kHz steps, stations may be tuned in imprecisely. Tune in the stations with manual tuning or use seek tuning again.

## Setting the AM tuning step

The AM tuning step can be switched between 9 kHz, the preset step, and 10 kHz. When using the tuner in North, Central or South America, reset the tuning step from 9 kHz (531

– 1 602 kHz allowable) to 10 kHz (530 – 1 640 kHz allowable).

**1 Use MULTI-CONTROL to select AM step.**  
**AM step** appears in the display.

**2 Press MULTI-CONTROL to select the AM tuning step.**

Pressing **MULTI-CONTROL** repeatedly will switch the AM tuning step between 9 kHz and 10 kHz. The selected AM tuning step will appear in the display.

## Switching the warning tone

If the front panel is not detached from the head unit within four seconds of turning off the ignition, a warning tone will sound. You can turn off the warning tone.

**1 Use MULTI-CONTROL to select Warning tone.**  
**Warning tone** appears in the display.

**2 Press MULTI-CONTROL to turn warning tone on.**

**ON** appears in the display.

- To turn warning tone off, press **MULTI-CONTROL** again.

## Switching the face auto open

For theft protection, the front panel opens automatically and easily detaches. Face auto open is on as a default.

**1 Use MULTI-CONTROL to select Face auto open.**  
**Face auto open** appears in the display.

**2 Press MULTI-CONTROL to turn the face auto open on.**

**ON** appears in the display.



## Initial Settings

- To turn the face auto open off, press **MULTI-CONTROL** again. 

## Switching the auxiliary setting

Auxiliary equipments connected to this unit can be activated individually. Set each AUX source to ON when using. About connecting or using auxiliary equipments, refer to *Using the AUX source* on page 68.

### 1 Use MULTI-CONTROL to select AUX1/AUX2.

**AUX1/AUX2** appears in the display.

### 2 Press MULTI-CONTROL to turn AUX1/AUX2 on.

**ON** appears in the display.

- To turn AUX off, press **MULTI-CONTROL** again. 

## Switching the dimmer setting

To prevent the display from being too bright at night, the display is automatically dimmed when the car's headlights are turned on. You can turn the dimmer on or off.

### 1 Use MULTI-CONTROL to select Dimmer.

**Dimmer** appears in the display.

### 2 Press MULTI-CONTROL to turn dimmer on.

**ON** appears in the display.

- To turn dimmer off, press **MULTI-CONTROL** again. 

## Adjusting the brightness

You can adjust the display brightness. Initially this mode is set to 12.

### 1 Use MULTI-CONTROL to select Brightness.

**Brightness** appears in the display.

### 2 Push MULTI-CONTROL left or right to adjust the brightness level.

Each time **MULTI-CONTROL** is pushed left or right, brightness level increases or decreases. **00** to **15** is displayed as the level is increased or decreased.

- When dimmer is functioning, the brightness level can be adjusted **00** to **10**. 

## Correcting distorted sound

When listening to a CD or other source on which the recording level is high, setting the equalizer curve level to high may result in distortion. You can switch the digital attenuator to low to reduce distortion.

- Sound quality is better at the high setting so this setting is usually used.

### 1 Use MULTI-CONTROL to select Digital ATT.

**Digital ATT** appears in the display.

### 2 Press MULTI-CONTROL to select the digital attenuator level.

Pressing **MULTI-CONTROL** repeatedly will switch between **High** (high) and **Low** (low) and that status will be displayed. 

## Resetting the audio functions

You can reset all audio functions.

**1 Use MULTI-CONTROL to select Audio Reset.**

**Reset OK!** appears in the display.

**2 Press MULTI-CONTROL.**

**Does it RESET?** appears in the display.

**3 Push MULTI-CONTROL right.**

**Are you sure?** appears in the display.

**4 Press MULTI-CONTROL to reset audio functions.**

**Complete** appears in the display and audio functions are reset.

▪ To cancel this function on the way, press **BAND**. 

## Switching the sound muting/attenuation

Sound from this system is muted or attenuated automatically when the signal from the equipment with mute function is received.

- The sound is muted or attenuated, **MUTE** or **ATT** are displayed and no audio adjustment is possible.
- Sound from this system returns to normal when the muting or attenuation is canceled.

**1 Use MULTI-CONTROL to select Mute.**

**Mute** appears in the display.

**2 Press MULTI-CONTROL to select the desired setting.**

Press **MULTI-CONTROL** repeatedly to switch between the following settings:

- **10dB ATT** – Attenuation

- **20dB ATT** – Attenuation (**20dB ATT** has a stronger effect than **10dB ATT**)
- **TEL mute** – Muting 

## Setting the internal power amplifier

This unit features high power amplifier. However, in particular system, external amplifiers are used instead of internal amplifier. If you use external amplifiers in order to establish a multi-amp system, and don't use internal amplifier, it is recommended to turn off the internal amplifier. Turning off internal amplifier reduces the noise that comes from the behavior of internal amplifier and fan.

**1 Use MULTI-CONTROL to select Internal AMP.**

**Internal AMP** appears in the display.

**2 Press MULTI-CONTROL to turn the internal power amplifier on.**

**ON** appears in the display.

▪ To turn the internal power amplifier off, press **MULTI-CONTROL** again. 

## Switching the feature demo

The feature demo automatically starts when power to this unit is turned off while the ignition switch is set to ACC or ON.

**1 Use MULTI-CONTROL to select Demonstration.**

**Demonstration** appears in the display.

**2 Press MULTI-CONTROL to turn the feature demo on.**

**ON** appears in the display.

## Initial Settings

- To turn the feature demo off, press **MULTI-CONTROL** again.



### Notes

- Remember that if the feature demo continues operating when the car engine is turned off, it may drain battery power.
- You can also turn on or off feature demo by pressing **DISPLAY** while this unit is turned off. For more details, see *Feature demo mode* on page 8.

### 1 Use **MULTI-CONTROL** to select **Ever-scroll**.

**Ever-scroll** appears in the display.

### 2 Press **MULTI-CONTROL** to turn the **Ever Scroll on**.

**ON** appears in the display.

- To turn the Ever Scroll off, press **MULTI-CONTROL** again.

## Switching the reverse mode

If you do not perform an operation within about 30 seconds, screen indications start to reverse, and then continue reversing every 10 seconds.

### 1 Use **MULTI-CONTROL** to select **Reverse mode**.

**Reverse mode** appears in the display.

### 2 Press **MULTI-CONTROL** to turn the **reverse mode on**.

**ON** appears in the display.

- To turn the reverse mode off, press **MULTI-CONTROL** again.



### Note

You can also turn on or off reverse mode by pressing **BAND** while this unit is turned off. For more details, see *Reverse mode* on page 8.

## Switching the Ever Scroll

When Ever Scroll is set to ON, text information recorded on CD or iPod scrolls continuously in the display. Set to OFF if you prefer the information to scroll just once.

## Turning the clock display on or off

You can turn the clock display on or off.

- Press **CLOCK** to turn the clock display on or off.

Each press of **CLOCK** turns the clock display on or off.

### Note

Even when the sources are off, the clock display appears on the display. Pressing **CLOCK** when the sources and feature demo are off, turns the clock display on or off.

## Using the AUX source

This unit can control up to two auxiliary equipments such as VCR or portable devices (sold separately). When connected, auxiliary equipments are automatically read in as AUX sources and assigned to **AUX1** or **AUX2**. The relationship between **AUX1** and **AUX2** sources is explained below.

### About AUX1 and AUX2

You have two methods to connect auxiliary equipments to this unit.

#### AUX1 source:

*When connecting auxiliary equipment using a 2.5 mm stereo plug cable*

- 1 Press and hold **EJECT** to open the front panel.

AUX1 input jack appears.

- 2 Insert the 2.5 mm stereo plug into the **AUX1** input jack on this unit.

The allocation of this auxiliary equipment is automatically set to **AUX1**.

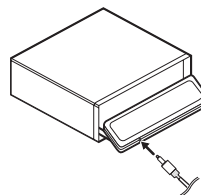

#### AUX2 source:

*When connecting auxiliary equipment using an IP-BUS-RCA Interconnector (sold separately)*

- Use an IP-BUS-RCA Interconnector such as the CD-RB20/CD-RB10 (sold separately) to connect this unit to auxiliary equipment featuring RCA output.

For more details, refer to the IP-BUS-RCA Interconnector owner's manual.

The allocation of this auxiliary equipment is automatically set to **AUX2**.

- You can only make this type of connection if the auxiliary equipment has RCA outputs.

### Selecting AUX as the source

- Press **SOURCE** to select **AUX** as the source.

Press **SOURCE** until **AUX** appears in the display.

- If the auxiliary setting is not turned on, **AUX** cannot be selected. For more details, see *Switching the auxiliary setting* on page 65.

### Setting the AUX title

The title displayed for each **AUX1** or **AUX2** source can be changed.

## Other Functions

**1 After you have selected AUX as the source, use MULTI-CONTROL and select FUNCTION to display TitleInput "A".**

**2 Press DISPLAY to select the desired character type.**

Press **DISPLAY** repeatedly to switch between the following character types:

Alphabet (upper case), numbers and symbols  
—Alphabet (lower case)—European letters, such as those with accents (e.g. **á, à, ä, ç**)—  
Numbers and symbols

**3 Push MULTI-CONTROL up or down to select a letter of the alphabet.**

Each time **MULTI-CONTROL** is pushed up, letters of the alphabet are displayed in **A B C ... X Y Z** order, numbers and symbols in **1 2 3 ... @ # <** order. Each time **MULTI-CONTROL** is pushed down, letters are displayed in **Z Y X ... C B A** order.



**4 Push MULTI-CONTROL right to move the cursor to the next character position.**

When the letter you want is displayed, push **MULTI-CONTROL** right to move the cursor to the next position and then select the next letter. Push **MULTI-CONTROL** left to move backwards in the display.

**5 Move the cursor to the last position by pushing MULTI-CONTROL right after entering the title.**

When you push **MULTI-CONTROL** right one more time, the entered title is stored in memory.

**6 Press BAND to return to the playback display.** 

## Using different entertainment displays

You can enjoy entertainment displays while listening to each sound source.

**1 Press MULTI-CONTROL to display the main menu.**

**FUNCTION, AUDIO** and **ENTERTAINMENT** appear on the display.

**2 Use MULTI-CONTROL to select ENTERTAINMENT.**

Turn to change the menu option; press to select.

**3 Use MULTI-CONTROL to change the display.**

Turn to change the menu option; press to select.

**ENT. OFF** (entertainment off)—**BGV-1** (background visual 1)—**BGV-2** (background visual 2)—**BGV-3** (background visual 3)—**BGV-4** (background visual 4)—**BGP-1** (background picture 1)—**BGP-2** (background picture 2)—**BGP-3** (background picture 3)—**BGP-4** (background picture 4)—**SPECTRUM ANALYZER-1** (spectrum analyzer 1)—

**SPECTRUM ANALYZER-2** (spectrum analyzer 2)—**LEVEL METER** (level meter)—

**LEVEL INDICATOR** (level indicator)—

**BATTERY VOLTAGE** (voltage indicator)—

**ENT CLOCK** (entertainment clock)—**MOVIE** (movie screen)—**DISPLAY OFF** (display off)

- Voltage indicator may differ from the actual voltage level.
- Selecting **DISPLAY OFF** reduces the noise that comes from display. While the display indicator is turning off, display off indicator lights up.
- You can also switch between the displays in reverse order by turning **MULTI-CONTROL** counterclockwise.
- You can also switch between the display by pressing **ENTERTAINMENT** on the remote control.

- To return to the playback display, press **BAND**.

#### 4 Use **MULTI-CONTROL** to select the display form.

Push **MULTI-CONTROL** up or down to select the menu option; press to select.

##### **Display Form 1—Display Form 2—Display Form 3**

- Display form can be changed when entertainment off (**ENT. OFF**), background visual (**BGV-1**, **BGV-2**, **BGV-3**, **BGV-4**) or background picture (**BGP-1**, **BGP-2**, **BGP-3**, **BGP-4**) is selected.
- If **Display Form 2** is selected in the following sources, play time and title information are not displayed simultaneously.
  - Built-in CD Player
  - Multi-CD Player
  - DVD player/multi-DVD player
  - iPod
- If **Display Form 3** is selected in the following sources, display information cannot be changed.
  - Tuner
  - Built-in CD Player
  - Multi-CD Player
  - DVD player/multi-DVD player
  - iPod

#### ● Press **PGM** and hold to turn **BSM** on when selecting tuner as the source.

Press **PGM** and hold until the BSM turns on.

- To cancel the storage process, press **PGM** again.

#### ● Press **PGM** and hold to turn **BSSM** on when selecting television as the source.

Press **PGM** and hold until the BSSM turns on.

- To cancel the storage process, press **PGM** again.

## Using the **PGM** button

You can operate the preprogrammed functions for each source by using **PGM** on the remote control.

#### ● Press **PGM** to turn pause on when selecting the following sources:

- **CD** – Built-in CD player
- **Multi-CD** – Multi-CD player
- **iPod** – iPod
- **DVD** – DVD player/multi-DVD player
- To turn pause off, press **PGM** again.

## Additional Information

### Understanding built-in CD player error messages

When you contact your dealer or your nearest Pioneer Service Center, be sure to record the error message.

Message	Cause	Action
<b>ERROR-11, 12, 17, 30</b>	Dirty disc	Clean disc.
<b>ERROR-11, 12, 17, 30</b>	Scratched disc	Replace disc.
<b>ERROR-10, 11, 12, 15, 17, 30, A0</b>	Electrical or mechanical	Turn the ignition ON and OFF, or switch to a different source, then back to the CD player.
<b>ERROR-15</b>	The inserted disc does not contain any data	Replace disc.
<b>ERROR-23</b>	The CD format cannot be played back	Replace disc.
<b>No Audio</b>	The inserted disc does not contain any files that can be played back	Replace disc.
<b>TRK SKIPPED</b>	The inserted disc contains WMA files that are protected by DRM	Replace disc.
<b>PROTECT</b>	All the files on the inserted disc are secured by DRM	Replace disc.

pears, refer to the table below to see what the problem is and the suggested method of correcting the problem. After checking, try again.

Message	Cause	Action
<b>ERR:MIC check</b>	Microphone is not connected.	Plug the supplied microphone securely into the jack.
<b>ERR:Front Speaker. ERR: Front-Lch. ERR:Front-Rch. ERR:Rear-Lch. ERR:Rear-Rch. ERR:SubW-Lch. ERR: SubW-Rch. ERR:SubWoofer</b>	The microphone cannot pick up the measuring tone of a speaker.	<ul style="list-style-type: none"> <li>• Confirm that the speakers are connected correctly.</li> <li>• Cancel muting the front speaker units.</li> <li>• Correct the input level setting of the power amp connected to the speakers.</li> <li>• Set the microphone correctly.</li> </ul>
<b>ERR:Outside Noise</b>	The surrounding noise level is too high.	<ul style="list-style-type: none"> <li>• Stop your car in a place that is as quiet as possible, and switch off the engine, air conditioner or heater.</li> <li>• Set the microphone correctly.</li> </ul>

### Understanding auto TA and EQ error messages

When correct measurement of car interior acoustic characteristics is not possible using the auto TA and EQ, an error message may appear on the display. If an error message ap-

## Additional Information

### CD player and care

- Use only CDs that have either of the two Compact Disc Digital Audio marks as shown below.



- Use only normal, round CDs. If you insert irregular, non-round, shaped CDs they may jam in the CD player or not play properly.



- Check all CDs for cracks, scratches or warping before playing. CDs that have cracks, scratches or are warped may not play properly. Do not use such discs.
- Avoid touching the recorded (non-printed) surface when handling the disc.
- Store discs in their cases when not in use.
- Keep discs out of direct sunlight and do not expose the discs to high temperatures.
- Do not attach labels, write on or apply chemicals to the surface of the discs.
- To clean a CD, wipe the disc with a soft cloth outward from the center.



- If the heater is used in cold weather, moisture may form on components inside the CD player. Condensation may cause the CD player to malfunction. If you think that condensation is a problem turn off the CD

player for an hour or so to allow it to dry out and wipe any damp discs with a soft cloth to remove the moisture.

- Road shocks may interrupt CD playback. ■

### CD-R/CD-RW discs

- When CD-R/CD-RW discs are used, playback is possible only for discs which have been finalized.
- It may not be possible to play back CD-R/CD-RW discs recorded on a music CD recorder or a personal computer because of disc characteristics, scratches or dirt on the disc, or dirt, condensation, etc., on the lens of this unit.
- Playback of discs recorded on a personal computer may not be possible, depending on the application settings and the environment. Please record with the correct format. (For details, contact the manufacturer of the application.)
- Playback of CD-R/CD-RW discs may become impossible in case of direct exposure to sunlight, high temperatures, or the storage conditions in the vehicle.
- Titles and other text information recorded on a CD-R/CD-RW disc may not be displayed by this unit (in the case of audio data (CD-DA)).
- Read the precautions with CD-R/CD-RW discs before using them. ■



## Additional Information

### MP3, WMA, AAC and WAV files

- MP3 is short for MPEG Audio Layer 3 and refers to an audio compression technology standard.
- WMA is short for Windows Media™ Audio and refers to an audio compression technology that is developed by Microsoft Corporation. WMA data can be encoded by using Windows Media Player version 7 or later.
- AAC is short for Advanced Audio Coding and refers to an audio compression technology standard.
- WAV is short for waveform. It is a standard audio file format for Windows®.
- This unit may not operate correctly depending on the application used to encode WMA files.
- Depending on the version of Windows Media Player used to encode WMA files, album names and other text information may not be correctly displayed.
- There may be a slight delay when starting playback of WMA/AAC files encoded with image data.
- This unit allows playback of MP3/WMA/AAC/WAV files on CD-ROM, CD-R and CD-RW discs. Disc recordings compatible with level 1 and level 2 of ISO9660 and with the Romeo and Joliet file system can be played back.
- It is possible to play back multi-session compatible recorded discs.
- MP3/WMA/AAC/WAV files are not compatible with packet write data transfer.
- The maximum number of characters which can be displayed for a file name, including the extension (.mp3, .wma, .m4a or .wav), is 64, from the first character.
- The maximum number of characters which can be displayed for a folder name is 64.
- In case of files recorded according to the Romeo file system, only the first 64 characters can be displayed.
- When playing discs with MP3/WMA/AAC/WAV files and audio data (CD-DA) such as CD-EXTRA and MIXED-MODE CDs, both types can be played only by switching mode between MP3/WMA/AAC/WAV and CD-DA.
- The folder selection sequence for playback and other operations becomes the writing sequence used by the writing software. For this reason, the expected sequence at the time of playback may not coincide with the actual playback sequence. However, there also is some writing software which permits setting of the playback order.
- Some audio CDs contain tracks that merge into one another without a pause. When these discs are converted to MP3/WMA/AAC/WAV files and burned to a CD-R/CD-RW/CD-ROM, the files will be played back on this player with a short pause between each one, regardless of the length of the pause between tracks on the original audio CD.

#### Important

- When naming an MP3/WMA/AAC/WAV file, add the corresponding filename extension (.mp3, .wma, .m4a or .wav).
- This unit plays back files with the filename extension (.mp3, .wma, m4a or .wav) as an MP3/WMA/AAC/WAV file. To prevent noise and malfunctions, do not use these extensions for files other than MP3/WMA/AAC/WAV files.

### MP3 additional information

- Files are compatible with the ID3 Tag Ver. 1.0, 1.1, 2.2, 2.3 and 2.4 formats for display of album (disc title), track (track title), artist (track artist) and comments. Ver. 2.x of ID3 Tag is given priority when both Ver. 1.x and Ver. 2.x exist.

## Additional Information

- The emphasis function is valid only when MP3 files of 32, 44.1 and 48 kHz frequencies are played back. (16, 22.05, 24, 32, 44.1, 48 kHz sampling frequencies can be played back.)
- There is no m3u playlist compatibility.
- There is no compatibility with the MP3i (MP3 interactive) or mp3 PRO formats.
- The sound quality of MP3 files generally becomes better with an increased bit rate. This unit can play recordings with bit rates from 8 kbps to 320 kbps, but in order to be able to enjoy sound of a certain quality, we recommend using only discs recorded with a bit rate of at least 128 kbps.
- This unit plays back AAC files in the sampling frequencies 11.025, 16, 22.05, 24, 32, 44.1 and 48 kHz.
- The sound quality of AAC files generally becomes better with an increased transmission rate. This unit can play recordings with transmission rates from 16 kbps to 320 kbps, but in order to be able to enjoy sound of a certain quality, we recommend using discs recorded with a higher transmission rate.
- This unit doesn't support the following formats.
  - Apple Lossless

### WMA additional information

- This unit plays back WMA files encoded by Windows Media Player version 7, 7.1, 8, 9 and 10.
- You can only play back WMA files in the frequencies 32, 44.1 and 48 kHz.
- The sound quality of WMA files generally becomes better with an increased bit rate. This unit can play recordings with bit rates from 48 kbps to 320 kbps (CBR) or from 48 kbps to 384 kbps (VBR), but in order to be able to enjoy sound of a certain quality, we recommend using discs recorded with a higher bit rate.
- This unit doesn't support the following formats.
  - Windows Media Audio 9 Professional (5.1ch)
  - Windows Media Audio 9 Lossless
  - Windows Media Audio 9 Voice

### AAC additional information

- This unit plays back AAC files encoded by iTunes® version 4.8 and earlier.

### WAV additional information

- This unit plays back WAV files encoded in Linear PCM (LPCM) format or MS ADPCM format.
- You can only play back WAV files in the frequencies 16, 22.05, 24, 32, 44.1 and 48 kHz (LPCM), or 22.05 and 44.1 kHz (MS ADPCM). The sampling frequency shown in the display may be rounded.
- The sound quality of WAV files generally becomes better with a larger number of quantization bits. This unit can play recordings with 8 and 16 (LPCM) or 4 (MS ADPCM) quantization bits, but in order to be able to enjoy sound of a certain quality, we recommend using discs recorded with the larger number of quantization bits. ▣

### About folders and MP3/WMA/AAC/WAV files

- An outline of a CD-ROM with MP3/WMA/AAC/WAV files on it is shown below. Sub-folders are shown as folders in the folder currently selected.

## Additional Information

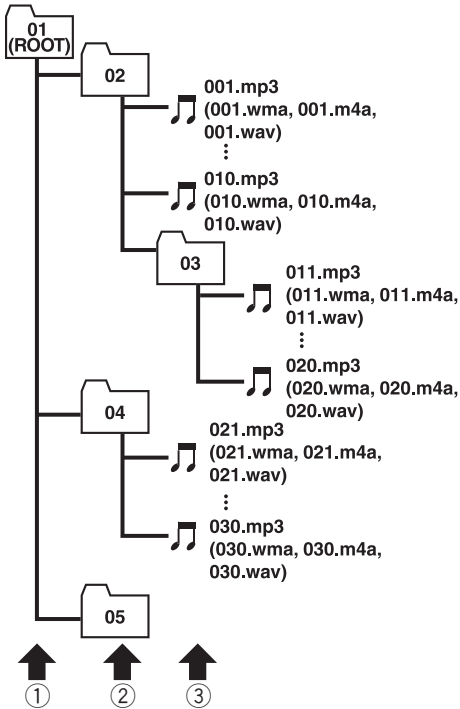

- ① First level
- ② Second level
- ③ Third level

### Notes

- This unit assigns folder numbers. The user cannot assign folder numbers.
- It is not possible to check folders that do not include MP3/WMA/AAC/WAV files. (These folders will be skipped without displaying the folder number.)
- MP3/WMA/AAC/WAV files in up to 8 tiers of folders can be played back. However, there is a delay in the start of playback on discs with numerous tiers. For this reason we recom-

mend creating discs with no more than 2 tiers.

- It is possible to play back up to 99 folders on one disc.

## Additional Information

### Terms

#### AAC

AAC is short for Advanced Audio Coding and refers to an audio compression technology standard used with MPEG 2 and MPEG 4.

#### Bit rate

This expresses data volume per second, or bps (bits per second) units. The higher the rate, the more information is available to reproduce the sound. Using the same encoding method (such as MP3), the higher the rate, the better the sound.

#### ID3 tag

This is a method of embedding track-related information in an MP3 file. This embedded information can include the track title, the artist's name, the album title, the music genre, the year of production, comments and other data. The contents can be freely edited using software with ID3 Tag editing functions. Although the tags are restricted as to the number of characters, the information can be viewed when the track is played back.

#### ISO9660 format

This is the international standard for the format logic of CD-ROM folders and files. For the ISO9660 format, there are regulations for the following two levels.

##### Level 1:

The file name is in 8.3 format (the name consists of up to 8 characters, half-byte English capital letters and half-byte numerals and the "\_" sign, with a file-extension of three characters).

##### Level 2:

The file name can have up to 31 characters (including the separation mark "." and a file extension). Each folder contains less than 8 hierarchies.

### Extended formats

Joliet:

File names can have up to 64 characters.

Romeo:

File names can have up to 128 characters.

### Linear PCM (LPCM)/Pulse code modulation

This stands for linear pulse code modulation, which is the signal recording system used for music CDs and DVDs.

#### m3u

Playlists created using the "WINAMP" software have a playlist file extension (.m3u).

#### MP3

MP3 is short for MPEG Audio Layer 3. It is an audio compression standard set by a working group (MPEG) of the ISO (International Standards Organization). MP3 is able to compress audio data to about 1/10th the level of a conventional disc.

#### MS ADPCM

This stands for Microsoft adaptive differential pulse code modulation, which is the signal recording system used for the multimedia software of Microsoft Corporation.

#### Multi-session

Multi-session is a recording method that allows additional data to be recorded later. When recording data on a CD-ROM, CD-R or CD-RW, etc., all data from beginning to end is treated as a single unit or session. Multi-session is a method of recording more than 2 sessions on one disc.

## Additional Information

### Number of quantization bits

The number of quantization bits is one factor in the overall sound quality; the higher the “bit-depth”, the better the sound quality. However, increasing the bit-depth also increases the amount of data and therefore storage space required.

### Packet write

This is a general term for a method of writing on CD-R, etc., at the time required for a file, just as is done with files on floppy or hard discs.

### VBR

VBR is short for variable bit rate. Generally speaking CBR (constant bit rate) is more widely used. But by flexibly adjusting the bit rate according to the needs of audio compression, it is possible to achieve compression-priority sound quality.

### WAV

WAV is short for waveform. It is a standard audio file format for Windows®.

### WMA

WMA is short for Windows Media™ Audio and refers to an audio compression technology that is developed by Microsoft Corporation. WMA data can be encoded by using Windows Media Player version 7 or later. Windows Media and the Windows logo are trademarks or registered trademarks of Microsoft Corporation in the United States and/or other countries. ▣

## Additional Information

### Specifications

#### General

Rated power source .....	14.4 V DC (allowable voltage range: 12.0 V to 14.4 V DC)
Grounding system .....	Negative type
Max. current consumption .....	10.0 A
Dimensions (W × H × D):	
DIN	
Chassis .....	178 × 50 × 159 mm
Nose .....	188 × 58 × 30 mm
D	
Chassis .....	178 × 50 × 164 mm
Nose .....	170 × 45 × 25 mm
Weight .....	1.6 kg

#### Audio/DSP

Maximum power output .....	50 W × 4
Continuous power output .....	22 W × 4 (50 Hz to 15 000 Hz, 5% THD, 4 Ω load, both channels driven)
Load impedance .....	4 Ω (4 Ω to 8 Ω allowable)
Preout max output level/output impedance .....	5.0 V/100 Ω
Loudness contour .....	+10 dB (100 Hz), +6.5 dB (10 kHz) (volume: -30 dB)
Equalizer (Left/Right independent 16-Band Graphic Equalizer):	
Frequency .....	20/31.5/50/80/125/200/315/500/800/1.25k/2k/3.15k/5k/8k/12.5k/20k Hz
Equalization range .....	±12 dB (2 dB step)
Auto equalizer:	
(Front & rear & subwoofer/High & mid & low)	
Frequency .....	20/31.5/50/80/125/200/315/500/800/1.25k/2k/3.15k/5k/8k/12.5k/20k Hz
Equalization range .....	+6 to -12 dB (2 dB step)
Network (standard mode):	
HPF (Front/rear):	
Frequency .....	50/63/80/100/125/160/200 Hz
Slope .....	0 (Pass)/-6/-12 dB/oct
Gain .....	0 to -24 dB/Mute (1 dB step)
Subwoofer (stereo/mono):	
Frequency .....	50/63/80/100/125/160/200 Hz
Slope .....	-6/-12/-18 dB/oct

Gain .....	+6 to -24 dB/Mute (1 dB step)
Phase .....	Normal/Reverse
Network (3-way network mode):	
High HPF:	
Frequency .....	1.25/1.6/2/2.5/3.15/4/5/6.3/8/10/12.5 kHz
Slope .....	-6/-12/-18/-24 dB/oct
Gain .....	0 to -24 dB/Mute (1 dB step)
Phase .....	Normal/Reverse
Mid HPF/LPF:	
Frequency (LPF) ...	1.25/1.6/2/2.5/3.15/4/5/6.3/8/10/12.5 kHz
Frequency (HPF) .....	25/31.5/40/50/63/80/100/125/160/200/250 Hz
Slope (LPF) .....	0 (Pass)/-6/-12/-18/-24 dB/oct
Slope (HPF) .....	0 (Pass)/-6/-12/-18/-24 dB/oct
Gain .....	0 to -24 dB/Mute (1 dB step)
Phase .....	Normal/Reverse
Low LPF (stereo/mono):	
Frequency .....	25/31.5/40/50/63/80/100/125/160/200/250 Hz
Slope .....	-12/-18/-24/-30/-36 dB/oct
Gain .....	+6 to -24 dB/Mute (1 dB step)
Phase .....	Normal/Reverse

#### CD player

System .....	Compact disc audio system
Usable discs .....	Compact disc
Signal format:	
Sampling frequency .....	44.1 kHz
Number of quantization bits .....	16; linear
Frequency characteristics .....	5 Hz to 20 000 Hz (±1 dB)
Signal-to-noise ratio .....	105 dB (1 kHz) (IHF-A network)
Dynamic range .....	100 dB (1 kHz)
Number of channels .....	2 (stereo)
MP3 decoding format .....	MPEG-1 & 2 Audio Layer 3
WMA decoding format .....	Ver. 7, 7.1, 8, 9, 10 (2ch audio) (Windows Media Player)
AAC decoding format .....	MPEG-4 AAC (iTunes® encoded only)
WAV signal format .....	Linear PCM & MS ADPCM

## Additional Information

### FM tuner

Frequency range .....	87.5 MHz to 108.0 MHz
Usable sensitivity .....	8 dBf (0.7 $\mu$ V/75 $\Omega$ , mono, S/N: 30 dB)
50 dB quieting sensitivity .....	10 dBf (0.9 $\mu$ V/75 $\Omega$ , mono)
Signal-to-noise ratio .....	75 dB (IHF-A network)
Distortion .....	0.3 % (at 65 dBf, 1 kHz, stereo) 0.05 % (at 65 dBf, 1 kHz, mono)
Frequency response .....	30 Hz to 15 000 Hz ( $\pm$ 3 dB)
Stereo separation .....	45 dB (at 65 dBf, 1 kHz)

### AM tuner

Frequency range .....	531 kHz to 1 602 kHz (9 kHz) 530 kHz to 1 640 kHz (10 kHz)
Usable sensitivity .....	18 $\mu$ V (S/N: 20 dB)
Signal-to-noise ratio .....	67 dB (IHF-A network)

### Infrared remote control

Wavelength .....	940 nm $\pm$ 50 nm
Output .....	typ; 12 mw/sr per Infrared LED



### Note

Specifications and the design are subject to possible modifications without notice due to improvements. ■

## Contenido

### Gracias por haber comprado este producto Pioneer.

Se ruega leer estas instrucciones de funcionamiento para conocer cómo utilizar correctamente su modelo. *Tras leer las instrucciones, guarde este manual en un lugar seguro para consultarlo en el futuro.*

#### 01 Antes de comenzar

- Acerca de esta unidad **84**
- Acerca de este manual **84**
- Características **84**
- Acerca de WMA **85**
- Acerca de AAC **85**
- Protección del producto contra robo **85**
  - Extracción de la carátula **86**
  - Colocación de la carátula **86**
- Reinicialización del microprocesador **86**
- Cambio del modo de ajuste del DSP **87**
- Acerca del modo demo **87**
  - Modo inverso **88**
  - Modo de demostración de características **88**
- Uso y cuidado del mando a distancia **88**
  - Instalación de la batería **88**
  - Uso del mando a distancia **89**
  - Botones FUNCTION y AUDIO **89**

#### 02 Qué es cada cosa

- Unidad principal **90**
- Mando a distancia **90**

#### 03 Funciones básicas

- Encendido de la unidad **92**
- Selección de una fuente **92**
- Carga de discos **92**
- Ajuste del volumen **93**
- Apagado de la unidad **93**

#### 04 Sintonzador

- Para escuchar la radio **94**
- Introducción a las funciones avanzadas del sintonizador **95**
- Almacenamiento de frecuencias **95**
- Almacenamiento de las frecuencias de radio más fuertes **96**
- Selección de emisoras de la lista de canales presintonizados **96**
- Sintonización de señales fuertes **96**

#### 05 Reproductor de CD incorporado

- Reproducción de un CD **98**
- Selección directa de una pista **98**
- Introducción a las funciones avanzadas del reproductor de CD incorporado **99**
- Repetición de reproducción **99**
- Reproducción de las pistas en orden aleatorio **99**
- Exploración de las pistas de un CD **100**
- Pausa de la reproducción de un CD **100**
- Selección del método de búsqueda **100**
- Búsqueda cada 10 pistas en el disco actual **101**
- Uso de las funciones de títulos de discos **101**
  - Ingreso de títulos de discos **101**
  - Visualización de los títulos **102**
- Uso de las funciones CD TEXT **102**
  - Visualización de información de texto de discos CD TEXT **102**
  - Desplazamiento de información de texto en el display **103**
  - Selección de pistas de la lista de títulos de las pistas **103**

#### 06 Reproductor de MP3/WMA/AAC/WAV

- Reproducción de ficheros MP3/WMA/AAC/WAV **104**
- Selección directa de una pista en la carpeta actual **105**
- Introducción a las funciones avanzadas del reproductor de CD incorporado (MP3/WMA/AAC/WAV) **106**
- Repetición de reproducción **106**
- Reproducción de las pistas en orden aleatorio **107**
- Exploración de carpetas y pistas **107**
- Pausa de la reproducción de MP3/WMA/AAC/WAV **107**
- Selección del método de búsqueda **108**
- Búsqueda cada 10 pistas en la carpeta actual **108**



# Contenido

- Visualización de la información de texto de un disco MP3/WMA/AAC/WAV **108**
  - Al reproducir un disco MP3/WMA/AAC **108**
  - Al reproducir un disco WAV **109**
- Desplazamiento de información de texto en el display **109**
- Selección de pistas de la lista de nombres de ficheros **109**

## 07 Reproductor de CD múltiple

- Reproducción de un CD **110**
- Selección directa de una pista **111**
- Reproductor de CD múltiple de 50 discos **111**
- Introducción a las funciones avanzadas del reproductor de CD múltiple **111**
- Repetición de reproducción **112**
- Reproducción de las pistas en orden aleatorio **112**
- Exploración de CD y pistas **112**
- Pausa de la reproducción de un CD **113**
- Uso de listas de reproducción ITS **113**
  - Creación de una lista de reproducción con la programación ITS **113**
  - Reproducción de la lista de reproducción ITS **114**
  - Borrado de una pista de la lista de reproducción ITS **114**
  - Borrado de un CD de la lista de reproducción ITS **114**
- Uso de las funciones de títulos de discos **115**
  - Ingreso de títulos de discos **115**
  - Visualización de los títulos **116**
  - Selección de discos de la lista de títulos de los discos **116**
- Uso de las funciones CD TEXT **116**
  - Visualización de información de texto de discos CD TEXT **116**
  - Desplazamiento de información de texto en el display **116**

- Selección de pistas de la lista de títulos de las pistas **117**

## 08 Para reproducir canciones en el iPod

- Para escuchar canciones en su iPod **118**
- Para buscar una canción **118**
  - Para buscar una canción **118**
  - Selección de una lista de reproducción **119**
- Visualización de información de texto en el iPod **119**
- Introducción a las funciones avanzadas del adaptador de iPod **120**
- Repetición de reproducción **120**
- Reproducción de las canciones en un orden aleatorio (selección aleatoria) **120**
- Para poner en pausa una canción **121**

## 09 Sintonizador de TV

- Uso del televisor **122**
- Introducción a las funciones avanzadas del sintonizador de TV **123**
- Almacenamiento de emisoras **123**
- Almacenamiento consecutivo de las emisoras con las señales más fuertes **123**
- Selección de emisoras de la lista de canales presintonizados **124**

## 10 Reproductor de DVD

- Reproducción de un disco **125**
- Selección de un disco **125**
- Selección de una carpeta **125**
- Introducción a las funciones avanzadas del reproductor de DVD **126**
- Repetición de reproducción **126**
- Pausa de la reproducción de un disco **127**
- Reproducción de las pistas en orden aleatorio **127**
- Exploración de las pistas de un CD/MP3/WMA **127**

# Contenido

Uso de la lista de reproducción ITS y las funciones de títulos de discos **128**

Uso de las funciones de títulos de discos **128**

- Ingreso de títulos de discos **128**

## 11 Ajustes de audio

Modos de funcionamiento **129**

- Indicaciones de los modos de funcionamiento **129**

Modo de red de 3 vías **NW** **129**

- Ajuste sencillo del sistema de audio **129**
- Ajuste de precisión del sistema de audio **129**

Modo Estándar **STD** **130**

- Ajuste sencillo del sistema de audio **130**
- Ajuste de precisión del sistema de audio **130**

Funciones adicionales **130**

Introducción a los ajustes de audio **130**

Cambio al canal izquierdo y derecho **131**

Uso del selector de posición **132**

Uso del ajuste del balance **NW** **132**

Uso del ajuste del balance **STD** **132**

Uso de la alineación temporal **133**

- Ajuste de la alineación temporal **133**

Acerca de la función de red **NW** **134**

- Parámetros ajustables **134**
- Puntos a tener en cuenta con respecto a los ajustes de red **135**
- Silenciamiento del altavoz (filtro) **135**
- Ajuste de red **136**

Uso de la salida de subgraves **STD** **137**

- Uso de la salida de subgraves **137**
- Configuración de los ajustes de subgraves **137**
- Ajuste de la pendiente de atenuación del filtro de paso bajo **138**

Uso del filtro de paso alto **STD** **138**

- Silenciamiento de altavoces (filtros) **138**

- Ajuste del filtro de paso alto para los altavoces delanteros **139**

- Ajuste del filtro de paso alto para los altavoces traseros **139**

Uso del sonido BBE **140**

Uso de BMX y la compresión **140**

Uso del autoecualizador **140**

Recuperación de las curvas de ecualización **141**

Ajuste de las curvas de ecualización **141**

Ajuste del ecualizador gráfico de 16 bandas **142**

Ajuste de la sonoridad **142**

Ajuste de los niveles de la fuente **142**

TA y EQ automáticos (alineación temporal y ecualización automáticas) **143**

- Antes de utilizar las funciones TA y EQ automáticas **143**
- Para realizar los ajustes TA y EQ automáticos **144**

## 12 Ajustes iniciales

Configuración de los ajustes iniciales **147**

Selección del idioma de visualización **147**

Ajuste del reloj **148**

Ajuste del paso de sintonía de FM **148**

Ajuste del paso de sintonía de AM **149**

Cambio del tono de advertencia **149**

Cambio de la apertura automática de la cara **149**

Cambio del ajuste de un equipo auxiliar **149**

Cambio del ajuste del atenuador de luz **150**

Ajuste del brillo **150**

Corrección de distorsiones del sonido **150**

Restablecimiento de las funciones de audio **150**

Cambio del silenciamiento/atenuación del sonido **151**

# Contenido

- Ajuste del amplificador de potencia interno **151**
- Cambio de la demostración de características **151**
- Cambio del modo inverso **152**
- Cambio del desplazamiento continuo **152**

## 13 Otras funciones

- Activación y desactivación de la visualización del reloj **153**
- Uso de la fuente AUX **153**
  - Acerca de AUX1 y AUX2 **153**
  - Selección de AUX como la fuente **153**
  - Ajuste del título del equipo auxiliar **154**
- Uso de diferentes visualizaciones de entretenimiento **154**
- Uso del botón PGM **155**

## Información adicional

- Comprensión de los mensajes de error del reproductor de CD incorporado **156**
- Comprensión de los mensajes de error de los ajustes TA y EQ automáticos **156**
- Reproductor de CD y cuidados **157**
- Discos CD-R/CD-RW **157**
- Ficheros MP3, WMA, AAC y WAV **158**
  - Información adicional sobre MP3 **159**
  - Información adicional sobre WMA **159**
  - Información adicional sobre AAC **159**
  - Información adicional sobre WAV **159**
- Acerca de las carpetas y los ficheros MP3/WMA/AAC/WAV **160**
- Glosario **161**
- Especificaciones **163**

## Acerca de esta unidad



### PRECAUCIÓN

- No permita que este equipo entre en contacto con líquidos. Se pueden producir descargas eléctricas. Además, el contacto con líquidos puede causar daños en la unidad, humo y recalentamiento.
- Conserve este manual a mano para que pueda consultar los procedimientos de operación y las precauciones cuando sea necesario.
- Mantenga siempre el volumen lo suficientemente bajo como para que pueda escuchar los sonidos que provienen del exterior del vehículo.
- Proteja esta unidad de la humedad.
- Si se desconecta o se descarga la batería, la memoria preajustada se borrará y se debe reprogramarla.
- Si esta unidad no funciona correctamente, comuníquese con su concesionario o el servicio técnico oficial de Pioneer más próximo a su domicilio. ▣

## Acerca de este manual

Este equipo incluye varias opciones sofisticadas que garantizan una recepción y un funcionamiento de la máxima calidad. Todas las funciones se han diseñado para facilitar el uso lo máximo posible, aunque algunas funciones requieren una descripción más detallada. Este manual de funcionamiento le permitirá beneficiarse totalmente del potencial del equipo y disfrutar al máximo de la escucha.

Recomendamos que se familiarice con las funciones y su operación, leyendo el manual antes de comenzar a usar esta unidad. Es particularmente importante que lea y tenga en cuenta los mensajes de **ADVERTENCIA** y **PRECAUCIÓN** en este manual. ▣

## Características

### Reproducción de CD

Se pueden reproducir CD de música, CD-R y CD-RW.

### Reproducción de ficheros MP3

Se pueden reproducir ficheros MP3 grabados en CD-ROM/CD-R/CD-RW (grabaciones según la norma ISO9660 Nivel 1/Nivel 2).

- La venta de este producto sólo otorga una licencia para su uso privado, no comercial. No otorga ninguna licencia ni concede ningún derecho a utilizar este producto en transmisiones comerciales (es decir, lucrativas) en tiempo real (terrestres, vía satélite, por cable y/o por cualquier otro medio), transmisiones/streaming por internet, intranets y/u otras redes o en otros sistemas de distribución de contenido electrónico, como por ejemplo, aplicaciones de pago por escucha (pay-audio) o audio bajo demanda (audio-on-demand). Se necesita una licencia independiente para su uso comercial. Para obtener más información, visite la página web <http://www.mp3licensing.com>.

### Reproducción de ficheros WMA

Se pueden reproducir ficheros WMA grabados en CD-ROM/CD-R/CD-RW (grabaciones según la norma ISO9660 Nivel 1/Nivel 2).

### Reproducción de ficheros AAC

Se pueden reproducir ficheros AAC grabados en CD-ROM/CD-R/CD-RW (grabaciones según la norma ISO9660 Nivel 1/Nivel 2).

### Reproducción de ficheros WAV

Se pueden reproducir ficheros WAV grabados en CD-ROM/CD-R/CD-RW (grabaciones en formatos LPCM (PCM lineal) o MS ADPCM).

## Antes de comenzar

### Sonido de alta calidad

Esta unidad incorpora un sistema DSP de alto rendimiento para producir un sonido transparente y realista.

### Control de IP-BUS múltiple

Esta unidad puede controlar cualquier fuente Pioneer con IP-BUS, como un reproductor de CD múltiple, un reproductor de DVD y un sintonizador de TV.

- Algunas unidades de fuente Pioneer no se pueden controlar completamente con esta unidad. Para obtener más detalles, consulte al concesionario más próximo a su domicilio.

### Compatibilidad con iPod

Cuando usa esta unidad con un adaptador Pioneer para iPod (CD-IB100), puede controlar un iPod con un conector del Dock.

- iPod es una marca comercial de Apple Computer, Inc., registrada en los EE.UU. y otros países. ■

## Acerca de WMA



El logo de Windows Media™ impreso en la caja indica que esta unidad puede reproducir datos WMA.

WMA es la abreviatura de Windows Media Audio, y se refiere a la tecnología de compresión de audio desarrollada por Microsoft Corporation. Los datos WMA se pueden cifrar con la versión 7 o posterior del Windows Media Player.

Windows Media y el logo de Windows son marcas comerciales o registradas de Micro-

soft Corporation en los EE.UU. y/o en otros países.

### Notas

- Esta unidad puede no funcionar correctamente, dependiendo de la aplicación utilizada para codificar ficheros WMA.
- Según la versión del Windows Media Player utilizada para codificar los ficheros WMA, es posible que no se visualicen correctamente los nombres de álbumes y demás información de texto. ■

## Acerca de AAC

AAC es la abreviatura de "Advanced Audio Coding" y alude a una norma de tecnología de compresión de audio usada con MPEG 2 y MPEG 4.

Es posible usar varias aplicaciones para codificar ficheros AAC, pero los formatos y extensiones de los ficheros varían según la aplicación utilizada para la codificación.

Esta unidad reproduce ficheros AAC codificados con iTunes® versión 4.8 y anteriores.

iTunes® es una marca comercial de Apple Computer, Inc., registrada en los EE.UU. y otros países. ■

## Protección del producto contra robo

La carátula puede extraerse de la unidad principal y almacenarse en la carcasa protectora provista para evitar robos.

- Si no se extrae la carátula de la unidad principal dentro de los cinco segundos después de desconectar la llave de encendido del automóvil, se emitirá un tono de advertencia y se abrirá la carátula.

## Antes de comenzar

- Se puede desactivar el tono de advertencia. Consulte *Cambio del tono de advertencia* en la página 149.
- Se puede desactivar la apertura automática de la cara. Consulte *Cambio de la apertura automática de la cara* en la página 149.

### 👉 Importante

- Nunca pulse ni sujete el display ni los botones con fuerza excesiva al extraer o colocar la carátula.
- Evite someter la carátula a impactos excesivos.
- Mantenga la carátula fuera del alcance de la luz solar directa y no la exponga a altas temperaturas.
- Unos segundos después de conectar o desconectar la llave de encendido del automóvil, la carátula se mueve automáticamente. Cuando esto sucede, corre el riesgo de apretarse los dedos. Para evitarlo, mantenga las manos alejadas de la carátula.
- Al extraer la carátula, mantenga pulsado el botón de liberación ubicado en la parte posterior de la carátula mientras la mueve.

## Extracción de la carátula

### 1 Pulse EJECT para abrir la carátula.

Si se ha insertado un disco en esta unidad, mantenga pulsado **EJECT** para abrir la carátula sin expulsar el disco.

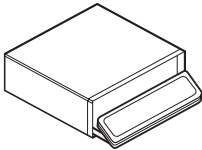

### 2 Pulse el botón de liberación, deslice la carátula hacia usted y retírela.

No sujete la carátula con fuerza ni permita que caiga. Evite que entre en contacto con

agua u otros líquidos para que no sufra daños permanentes.

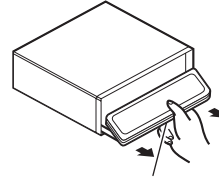

Botón de liberación

### 3 Coloque la carátula en la carcasa protectora provista para guardarla de manera segura.

## Colocación de la carátula

### 1 Asegúrese de que la cubierta interna esté cerrada.

### 2 Vuelva a colocar la carátula; para ello, hágala encajar en su lugar.

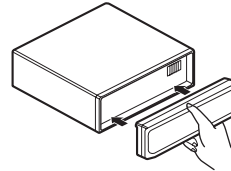

## Reinicialización del microprocesador

Se debe reinicializar el microprocesador si se presentan las siguientes condiciones:

- Antes de utilizar esta unidad por primera vez después de su instalación
- Si la unidad no funciona correctamente
- Cuando aparecen mensajes extraños o incorrectos en el display

## Antes de comenzar

- Pulse **RESET** con la punta de un lapicero u otro instrumento con punta.

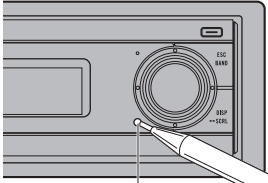
Botón **RESET**

### Nota

Incluso si la batería está desconectada o se reinicializa el microprocesador, el ajuste de audio de esta unidad permanecerá en la memoria durante al menos un día. Si desea restablecer el ajuste de audio, consulte *Restablecimiento de las funciones de audio* en la página 150. 

Español

## Cambio del modo de ajuste del DSP

Esta unidad ofrece dos modos de funcionamiento: el modo de red de 3 vías (NW) y el modo estándar (STD). Se puede cambiar entre los modos según se desee. El DSP viene ajustado en el modo estándar (STD).

- Después de realizar el cambio, reinicie el microprocesador.

### ADVERTENCIA

No utilice la unidad en el modo estándar si está conectada a un sistema de altavoces para el modo de red de 3 vías, ya que al hacerlo, pueden dañarse los altavoces.

- Utilice un destornillador de punta fina estándar para cambiar el ajuste del conmutador DSP ubicado en uno de los lados de la unidad.

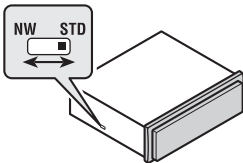

## Acerca del modo demo

Esta unidad ofrece dos modos de demostración. Uno es el modo inverso y el otro es la característica de modo demo.

### Importante

El cable rojo (ACC) de esta unidad se debe conectar al terminal acoplado con las funciones de activación/desactivación de la llave de encendido del automóvil. En caso contrario, se puede descargar la batería del vehículo.

## Modo inverso

Si no se realiza ninguna operación en unos 30 segundos, las indicaciones de la pantalla comienzan a invertirse y siguen haciéndolo cada 10 segundos. Al pulsar el botón **BAND** cuando se apaga la unidad mientras la llave de encendido está en ACC u ON, se cancelará el modo inverso. Vuelva a pulsar **BAND** para iniciar el modo inverso.

- También puede realizar la misma operación desde *Cambio del modo inverso* en *Ajustes iniciales*. Para obtener más detalles, consulte *Cambio del modo inverso* en la página 152.

## Modo de demostración de características

La demostración de características se inicia automáticamente cuando se apaga la unidad mientras la llave de encendido está en ACC u ON. Al pulsar el botón **DISPLAY** durante la demostración de características, se cancelará este modo de demostración. Vuelva a pulsar el botón **DISPLAY** para iniciar el modo de demostración de características. Recuerde que si este modo de demostración sigue funcionando cuando el motor del vehículo está apagado, se puede descargar la batería.

- También puede realizar la misma operación desde *Cambio de la demostración de características* en *Ajustes iniciales*. Para obtener más detalles, consulte *Cambio de la demostración de características* en la página 151. ▣

## Uso y cuidado del mando a distancia

### Instalación de la batería

Deslice y extraiga la bandeja de la parte posterior del mando a distancia y coloque la batería con los polos positivo (+) y negativo (-) en la dirección correcta.

- Al utilizar el mando a distancia por primera vez, extraiga la película que sobresale de la bandeja.

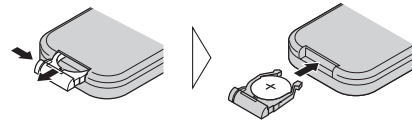

### ⚠ ADVERTENCIA

Mantenga la batería fuera del alcance de los niños. En caso de ingestión accidental, consulte a un médico de inmediato.

### ⚠ PRECAUCIÓN

- Utilice una sola batería de litio **CR2025 (3 V)**.
- Extraiga la batería si no piensa utilizar el mando a distancia durante un mes o más tiempo.
- No recargue, desarme, caliente ni arroje la batería al fuego.
- No manipule la batería con herramientas metálicas.
- No guarde la batería con materiales metálicos.
- En el caso de que se produzca una fuga de fluido de la batería, limpie completamente el mando a distancia e instale una batería nueva.
- Para deshacerse de las baterías usadas, cumpla con los reglamentos gubernamentales o las normas de las instituciones públicas ambientales pertinentes, aplicables en su país/zona.



## Antes de comenzar

### Uso del mando a distancia

Apunte el mando a distancia hacia la carátula para utilizarlo.

- Es posible que el mando a distancia no funcione correctamente si lo expone a la luz solar directa.



#### Importante

- No guarde el mando a distancia en lugares expuestos a altas temperaturas o a la luz solar directa.
- No deje caer el mando a distancia al piso, ya que puede quedar atascado debajo del freno o del acelerador.

### Botones FUNCTION y AUDIO

También se puede seleccionar el modo deseado con los botones **FUNCTION** y **AUDIO** en el mando a distancia. Debe tenerse en cuenta los botones **FUNCTION** y **AUDIO** no se utilizan de la misma manera que **MULTI-CONTROL** de la unidad principal. Al utilizar el mando a distancia, seleccione los modos según se explica a continuación.

#### Operación del botón FUNCTION

- **Pulse FUNCTION para seleccionar el modo deseado (p. ej., reproductor de CD incorporado).**

Pulse **FUNCTION** repetidamente para cambiar entre los siguientes modos:

**Play mode** (repetición de reproducción)—  
**Random mode** (reproducción aleatoria)—  
**Scan mode** (reproducción con exploración)—  
**Pause** (pausa)—**Search mode** (método de búsqueda)—**TitleInput "A"** (ingreso de títulos de discos)



#### Nota

Consulte *Introducción a las funciones avanzadas del reproductor de CD incorporado* en la página 99.

#### Operación del botón AUDIO

- **Pulse AUDIO para seleccionar el modo deseado.**

Pulse **AUDIO** repetidamente para cambiar entre los siguientes modos:

Modo Estándar **STD**

**F/B** (ajuste del balance)—**POSI** (selector de posición)—**TA1** (alineación temporal)—**TA2** (ajuste de la alineación temporal)—**LOUD** (sonoridad)—**EQ 1** (ecualizador gráfico)—**EQ 2** (ecualizador gráfico de 16 bandas)—**SW 1** (altavoz de subgraves activado/desactivado)—**SW 2** (frecuencia de corte de subgraves)—**SW 3** (pendiente de subgraves)—**F.HPF 1** (pendiente del filtro de paso alto delantero)—**F.HPF 2** (frecuencia de corte del filtro de paso alto delantero)—**R.HPF 1** (pendiente del filtro de paso alto trasero)—**R.HPF 2** (frecuencia de corte del filtro de paso alto trasero)—**BBE** (BBE)—**BMX** (compresión y BMX)—**A.EQ** (autoecualizador activado/desactivado)—**SLA** (ajuste del nivel de fuente)



#### Nota

Consulte *Introducción a los ajustes de audio* en la página 130. ▣

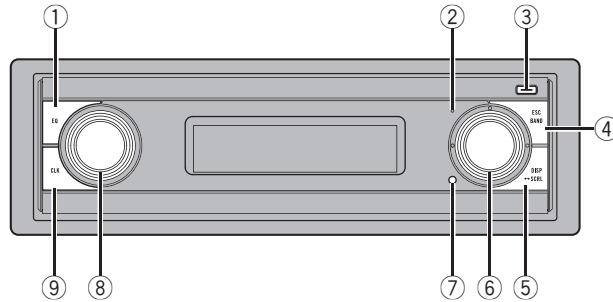

## Unidad principal

### ① Botón EQ

Pulse este botón para seleccionar las diversas curvas de equalización.

### ② Indicador de display apagado

Se ilumina cuando el display está apagado.

### ③ Botón EJECT

Pulse este botón para expulsar un CD del reproductor de CD incorporado. Mantenga pulsado este botón para abrir o cerrar la carátula.

### ④ Botón BAND

Pulse este botón para seleccionar entre tres bandas FM y una banda AM, y para cancelar el modo de control de funciones.

### ⑤ Botón DISPLAY

Pulse este botón para seleccionar las diferentes visualizaciones.

### ⑥ MULTI-CONTROL

Muévalo para utilizar los controles de sintonización por búsqueda manual, avance rápido, retroceso y búsqueda de pista. También se usa para controlar las funciones.

Gírelo para visualizar la lista de títulos de los discos, la de títulos de las pistas, la de

carpetas o la de canales presintonizados, según la fuente de que se trate.

### ⑦ Botón RESET

Pulse este botón para reinicializar el microprocesador.

### ⑧ Botón SOURCE, VOLUME

Esta unidad se enciende al seleccionar una fuente. Pulse este botón para visualizar todas las fuentes disponibles. Haga girar el control para aumentar o disminuir el volumen.

### ⑨ Botón CLOCK

Pulse este botón para cambiar a la visualización del reloj.

## Mando a distancia

Las funciones se utilizan de la misma manera que al usar los botones de la unidad principal.

### ⑨ Botones VOLUME

Pulse este botón para aumentar o disminuir el volumen.

### ⑩ Botón FUNCTION

Pulse este botón para seleccionar las funciones.

## Qué es cada cosa

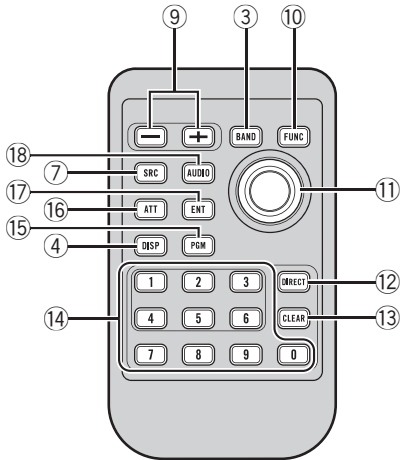

### 11 Joystick

Muévalo para utilizar los controles de sintonización por búsqueda manual, avance rápido, retroceso y búsqueda de pista. También se usa para controlar las funciones.

Presione este botón para visualizar la lista de títulos de los discos, la de títulos de las pistas, la de carpetas o la de canales presintonizados, según la fuente de que se trate.

### 12 Botón DIRECT

Pulse este botón para seleccionar directamente la pista deseada.

### 13 Botón CLEAR

Pulse este botón para cancelar el número ingresado cuando se utilizan los botones **0-9**.

### 14 Botones 0-9

Pulse estos botones para seleccionar directamente la pista, el ajuste de presintonías o el disco deseado. Los botones **1-6** se pueden utilizar para el ajuste de presintonías del sintonizador o para realizar la búsqueda

por número de disco en el reproductor de CD múltiple.

### 15 Botón PGM

Pulse este botón para utilizar las funciones preprogramadas de cada fuente. (Consulte *Uso del botón PGM* en la página 155.)

### 16 Botón ATT

Pulse este botón para bajar rápidamente el nivel de volumen, aproximadamente el 90%. Pulse una vez más para volver al nivel volumen original.

### 17 Botón ENTERTAINMENT

Pulse este botón para cambiar a la visualización de entretenimiento.

### 18 Botón AUDIO

Pulse este botón para seleccionar los diversos controles de calidad del sonido.

## Encendido de la unidad

- **Pulse SOURCE para encender la unidad.**

Cuando se selecciona una fuente, la unidad se enciende. 

## Selección de una fuente

Puede seleccionar una fuente que desee escuchar. Para cambiar al reproductor de CD incorporado, cargue un disco en la unidad (consulte la página 98).

- **Pulse SOURCE para seleccionar una fuente.**

Pulse **SOURCE** repetidamente para cambiar entre las siguientes fuentes:

**Sintonizador—Televisor—Reproductor de DVD/Reproductor de DVD múltiple—Reproductor de CD incorporado—Reproductor de CD múltiple—iPod—Unidad externa 1—Unidad externa 2—AUX1—AUX2**

### Notas

- En los siguientes casos, la fuente sonora no cambiará:
  - Cuando la fuente seleccionada no está conectada a esta unidad.
  - Cuando no hay un disco cargado en la unidad.
  - Cuando no hay un disco cargado en el reproductor de DVD.
  - Cuando no hay un cargador en el reproductor de CD múltiple.
  - Cuando no hay un cargador en el reproductor de DVD múltiple.
  - Cuando AUX (entrada auxiliar) está desactivada (consulte la página 149).
- Por unidad externa se entiende un producto Pioneer (como el que pueda estar disponible en el futuro) que, si bien es incompatible como fuente, permite que este sistema con-

trole funciones básicas. Dos unidades externas se pueden controlar con este sistema. Cuando se conectan dos unidades externas, la asignación a la unidad externa 1 o la unidad externa 2 la fija automáticamente este sistema.

- Si el cable azul/blanco de esta unidad está conectado al control del terminal de antena del vehículo, la antena se extiende cuando se enciende el equipo. Para retraer la antena, apague la fuente. 

## Carga de discos

### 1 Pulse EJECT para abrir la carátula.

Aparece la ranura de carga de CD.

- Después de colocar un CD, pulse **SOURCE** para seleccionar el reproductor de CD incorporado.

### 2 Introduzca un CD por la ranura de carga de CD.

La carátula se cierra automáticamente y comienza la reproducción.

Ranura de carga de CD

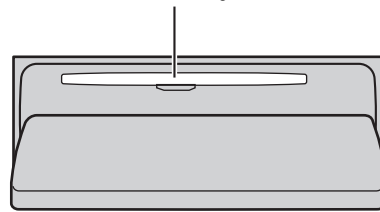

- Se puede expulsar un CD pulsando **EJECT**.

### Notas

- El reproductor de CD incorporado reproduce un CD estándar de 12 cm u 8 cm. No utilice un adaptador cuando reproduzca un CD de 8 cm.
- No coloque ningún otro elemento que no sea un CD en la ranura de carga de CD.

## Funciones básicas

- A veces se produce una demora entre el comienzo de la reproducción de un CD y la emisión del sonido. Durante la lectura inicial, se visualiza **Format read**.
- Si no se puede introducir un disco por completo o si después de hacerlo, el disco no se reproduce, compruebe que el lado de la etiqueta del disco esté hacia arriba. Pulse **EJECT** para expulsar el disco y verifique si presenta daños antes de volver a introducirlo.
- Cuando la función de carga o expulsión de CD no funciona adecuadamente, puede expulsar el CD manteniendo pulsado **EJECT** mientras abre la carátula.
- Si aparece un mensaje de error como **ERROR-11**, consulte *Comprensión de los mensajes de error del reproductor de CD incorporado* en la página 156.

## Ajuste del volumen

- Utilice **VOLUME** para ajustar el nivel de sonido.

Si utiliza la unidad principal, haga girar **VOLUME** para aumentar o disminuir el volumen.

Si utiliza el mando a distancia, pulse **VOLUME** para aumentar o disminuir el volumen.

## Apagado de la unidad

- Mantenga pulsado **SOURCE** hasta que se apague la unidad.

## Para escuchar la radio

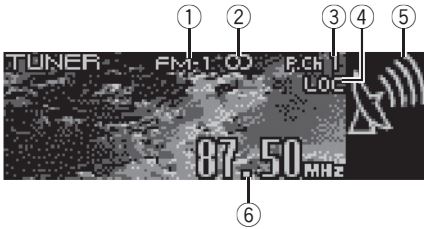

A continuación se indican los pasos básicos necesarios para hacer funcionar la radio. En la página siguiente se explican las funciones más avanzadas del sintonizador.



### Importante

Si se utiliza esta unidad en América del Norte, América Central o América del Sur, se deberá cambiar el paso de sintonía de AM (consulte *Ajuste del paso de sintonía de AM* en la página 149).

- ① **Indicador de banda**  
Muestra la banda en que la radio está sintonizada: AM o FM.
- ② **Indicador de estéreo (∞)**  
Aparece cuando la frecuencia seleccionada se está transmitiendo en estéreo.
- ③ **Indicador del número de presintonía**  
Muestra la memoria seleccionada.
- ④ **Indicador LOC**  
Aparece cuando la sintonización por búsqueda local está activada.
- ⑤ **Indicador de nivel de señal**  
Muestra la intensidad de la onda de radio.

### ⑥ Indicador de frecuencia

Muestra la frecuencia en que está sintonizada la radio.

### 1 Pulse SOURCE para seleccionar el sintonizador.

Pulse **SOURCE** hasta que visualice **Tuner**.

### 2 Pulse BAND para seleccionar una banda.

Pulse **BAND** hasta que se visualice la banda deseada (**FM-1**, **FM-2**, **FM-3** para FM o **AM**).

### 3 Para utilizar la sintonización manual, pulse MULTI-CONTROL izquierda o derecha.

Las frecuencias aumentan o disminuyen paso a paso.

### 4 Para utilizar la sintonización por búsqueda, mantenga pulsado MULTI-CONTROL izquierda o derecha durante aproximadamente un segundo y luego suelte el control.

El sintonizador explorará las frecuencias hasta que encuentre una emisora con señales de suficiente intensidad como para asegurar una buena recepción.

- Se puede cancelar la sintonización por búsqueda pulsando **MULTI-CONTROL** izquierda o derecha.
- Si pulsa **MULTI-CONTROL** izquierda o derecha y lo mantiene pulsado, podrá saltar las emisoras. La sintonización por búsqueda comienza inmediatamente después de que suelte **MULTI-CONTROL**. ▣

## Sintonizador

### Introducción a las funciones avanzadas del sintonizador

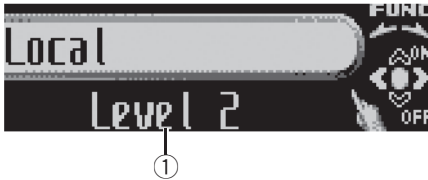

- ① **Visualización de función**  
Muestra el estado de la función.

**1 Pulse MULTI-CONTROL para visualizar el menú principal.**

**FUNCTION, AUDIO y ENTERTAINMENT** aparecen en el display.

**2 Utilice MULTI-CONTROL para seleccionar FUNCTION.**

Haga girar el control para cambiar la opción de menú y pulse para seleccionarla. Aparece el nombre de la función en el display.

**3 Haga girar MULTI-CONTROL para seleccionar la función.**

Haga girar **MULTI-CONTROL** hacia la derecha para cambiar entre las funciones en el siguiente orden:

**BSM** (memoria de las mejores emisoras)—  
**Local** (sintonización por búsqueda local)

- También puede cambiar entre las funciones en sentido inverso si hace girar **MULTI-CONTROL** hacia la izquierda.
- Para volver a la visualización de la frecuencia, pulse **BAND**.

#### Nota

Si no se utiliza la función en unos 30 segundos, el display volverá automáticamente a la visualización de la frecuencia. 

### Almacenamiento de frecuencias

Se pueden almacenar con facilidad hasta seis frecuencias de emisoras para recuperarlas posteriormente.

**1 Cuando encuentre la emisora que desea almacenar en la memoria, haga girar el MULTI-CONTROL para cambiar al modo de lista de canales presintonizados.**

**2 Utilice el MULTI-CONTROL para almacenar la emisora seleccionada en la memoria.** Haga girar el control para cambiar el número de presintonía, mantenga pulsado para almacenarlo.

El número seleccionado destellará en la lista de números de presintonía y quedará iluminado. Se ha almacenado en la memoria la frecuencia de la emisora de radio seleccionada.

- Si no se utiliza la lista en unos 30 segundos, el modo de lista de canales presintonizados se cancelará automáticamente.

#### Notas

- No se visualizará el nombre del servicio de programa a menos que la radio reciba la frecuencia.
- Se pueden almacenar en la memoria hasta 18 emisoras FM, seis por cada una de las tres bandas FM, y seis emisoras AM.
- También puede guardar en la memoria una frecuencia de emisora, pulsando **1-6** en el mando a distancia. 

## Almacenamiento de las frecuencias de radio más fuertes

La función BSM (memoria de las mejores emisoras) permite guardar automáticamente las seis frecuencias de las emisoras más fuertes en los botones de ajuste de presintonías 1-6. Una vez almacenadas, podrá sintonizar esas frecuencias pulsando un solo botón.

### 1 Utilice MULTI-CONTROL para seleccionar BSM.

BSM aparece en el display.

### 2 Pulse MULTI-CONTROL para activar la función BSM.

Se visualiza **Searching**. Mientras se visualiza **Searching**, las seis frecuencias de las emisoras más fuertes se almacenarán en los botones de ajuste de presintonías 1-6 en orden según la intensidad de las señales. Una vez finalizada la operación, aparecerá la lista de canales presintonizados.

- Para cancelar el proceso de almacenamiento, pulse **MULTI-CONTROL**.

### 3 Utilice MULTI-CONTROL para seleccionar la emisora deseada.

Haga girar el control para cambiar la emisora y pulse para seleccionarla.

- También puede cambiar la emisora pulsando **MULTI-CONTROL** arriba o abajo.
- Si no se utiliza la lista en unos 30 segundos, el modo de lista de canales presintonizados se cancelará automáticamente.



#### Nota

Al almacenar frecuencias con la función BSM, se pueden reemplazar las frecuencias que ha almacenado con los botones 1-6.

## Selección de emisoras de la lista de canales presintonizados

La lista de canales presintonizados le permite ver la lista de emisoras presintonizadas y seleccionar la que desea recibir.

### 1 Haga girar MULTI-CONTROL para cambiar al modo de lista de canales presintonizados.

- También puede realizar esta operación presionando el joystick en el mando a distancia.

### 2 Utilice MULTI-CONTROL para seleccionar la emisora deseada.

Haga girar el control para cambiar la emisora y pulse para seleccionarla.

- También puede cambiar la emisora pulsando **MULTI-CONTROL** arriba o abajo.
- Si no se utiliza la lista en unos 30 segundos, el modo de lista de canales presintonizados se cancelará automáticamente.



#### Notas

- También se pueden recuperar las emisoras asignadas a los números de ajuste de presintonías pulsando **MULTI-CONTROL** arriba o abajo durante la visualización de canales.
- También se pueden recuperar emisoras asignadas a los números de ajuste de presintonías 1-6 pulsando uno de los botones de ajuste de presintonías 1-6 en el mando a distancia.

## Sintonización de señales fuertes

La sintonización por búsqueda local le permite sintonizar sólo las emisoras de radio con señales lo suficientemente fuertes como para asegurar una buena recepción.



## Sintonizador

### 1 Utilice MULTI-CONTROL para seleccionar Local.

**Local** aparece en el display.

### 2 Pulse MULTI-CONTROL para activar la sintonización por búsqueda local.

La sensibilidad de búsqueda local (p. ej.,

**Level 2**) aparece en el display.

- Vuelva a pulsar **MULTI-CONTROL** para desactivar la sintonización por búsqueda local.

### 3 Pulse MULTI-CONTROL izquierda o derecha para ajustar la sensibilidad.

Hay cuatro niveles de sensibilidad para FM y dos niveles para AM:

FM: **Level 1—Level 2—Level 3—Level 4**

AM: **Level 1—Level 2**

El ajuste **Level 4** sólo permite recibir las emisoras con las señales más fuertes, mientras que los ajustes más bajos permiten recibir de manera progresiva las emisoras con las señales más débiles. ■

## Reproductor de CD incorporado

### Reproducción de un CD



A continuación se indican los pasos básicos necesarios para reproducir un CD con el reproductor de CD incorporado. En la página siguiente se explican las funciones más avanzadas del reproductor de CD.

#### ① Indicador de número de pista

Muestra la pista que se está reproduciendo actualmente.

#### ② Indicador de tiempo de reproducción

Muestra el tiempo transcurrido de reproducción de la pista actual.

#### 1 Pulse SOURCE para seleccionar el reproductor de CD incorporado.

Pulse **SOURCE** hasta que visualice **Compact Disc**.

- Si no hay un disco cargado en la unidad, no puede seleccionar **Compact Disc** (reproductor de CD incorporado). Inserte un disco en la unidad. (Consulte la página 92.)

#### 2 Para realizar el avance rápido o retroceso, mantenga pulsado MULTI-CONTROL izquierda o derecha.

- Si selecciona **Rough search**, al mantener pulsado **MULTI-CONTROL** izquierda o derecha podrá buscar una pista cada 10 pistas en el disco actual. (Consulte *Selección del método de búsqueda* en la página 100.)

#### 3 Para saltar y retroceder o avanzar hasta otra pista, pulse MULTI-CONTROL izquierda o derecha.

Si pulsa **MULTI-CONTROL** derecha, se salta al principio de la pista siguiente. Si pulsa **MULTI-CONTROL** izquierda una vez, se salta al principio de la pista actual. Si pulsa otra vez, se salta a la pista anterior.

#### Nota

Quando se coloca un disco CD TEXT, el título del disco comienza a desplazarse automáticamente por el display. Si se activa la función de desplazamiento continuo en el ajuste inicial, el título se desplaza de manera ininterrumpida. Consulte *Cambio del desplazamiento continuo* en la página 152. 

### Selección directa de una pista

Al utilizar el mando a distancia, se puede seleccionar directamente una pista ingresando el número de la pista deseada.

#### 1 Pulse DIRECT.

Se visualiza en el display el área para ingresar el número de pista.

#### 2 Pulse los botones 0-9 para ingresar el número de la pista deseada.

- Se puede cancelar el número ingresado pulsando **CLEAR**.

#### 3 Pulse DIRECT.

Se reproducirá la pista seleccionada.

#### Nota

Después de acceder al modo de ingreso de números, si no realiza una operación en unos ocho segundos, el modo se cancelará automáticamente. 

## Reproductor de CD incorporado

### Introducción a las funciones avanzadas del reproductor de CD incorporado



- ① **Visualización de función**  
Muestra el estado de la función.

**1 Pulse MULTI-CONTROL para visualizar el menú principal.** **FUNCTION**, **AUDIO** y **ENTERTAINMENT** aparecen en el display.

**2 Utilice MULTI-CONTROL para seleccionar FUNCTION.**  
Haga girar el control para cambiar la opción de menú y pulse para seleccionarla. Aparece el nombre de la función en el display.

**3 Haga girar MULTI-CONTROL para seleccionar la función.**  
Haga girar **MULTI-CONTROL** hacia la derecha para cambiar entre las funciones en el siguiente orden:  
**Play mode** (repetición de reproducción)—  
**Random mode** (reproducción aleatoria)—  
**Scan mode** (reproducción con exploración)—  
**Pause** (pausa)—**Search mode** (método de búsqueda)—**TitleInput "A"** (ingreso de títulos de discos)  
■ También puede cambiar entre las funciones en sentido inverso si hace girar **MULTI-CONTROL** hacia la izquierda.  
■ Para volver a la visualización de reproducción, pulse **BAND**.

#### Notas

- Si no se utiliza la función en unos 30 segundos, el display volverá automáticamente a la visualización de reproducción.
- La función **TitleInput "A"** (ingreso de títulos de discos) no se cancela automáticamente. ■

### Repetición de reproducción

Hay dos gamas de repetición para la reproducción de un reproductor de CD incorporado:

**Disc repeat** (repetición de disco) y  
**Track repeat** (repetición de una pista).

**1 Utilice MULTI-CONTROL para seleccionar Play mode.**  
**Play mode** aparece en el display.

**2 Pulse MULTI-CONTROL para seleccionar la gama de repetición.**  
Pulse **MULTI-CONTROL** repetidamente hasta que la gama de repetición deseada aparezca en el display.

- **Disc repeat** – Repite el disco actual
- **Track repeat** – Sólo repite la pista actual

#### Nota

Si se realiza una búsqueda de pistas o el avance rápido/retroceso durante la repetición **Track repeat**, la gama de repetición cambia a **Disc repeat**. ■

### Reproducción de las pistas en orden aleatorio

La reproducción aleatoria le permite reproducir las pistas del CD en un orden aleatorio.

## Reproductor de CD incorporado

- 1 Utilice **MULTI-CONTROL** para seleccionar **Random mode**.

**Random mode** aparece en el display.

- 2 Pulse **MULTI-CONTROL** para activar la reproducción aleatoria.

Las pistas se reproducirán en un orden aleatorio.

- Vuelva a pulsar **MULTI-CONTROL** para desactivar la reproducción aleatoria. 

## Exploración de las pistas de un CD

La reproducción con exploración le permite escuchar los primeros 10 segundos de cada pista de un CD.

- 1 Utilice **MULTI-CONTROL** para seleccionar **Scan mode**.

**Scan mode** aparece en el display.

- 2 Pulse **MULTI-CONTROL** para activar la reproducción con exploración.

Se reproducirán los primeros 10 segundos de cada pista.

- 3 Cuando encuentre la pista deseada, pulse **MULTI-CONTROL** para desactivar la reproducción con exploración.

La pista se continuará reproduciendo.

- Si el display vuelve automáticamente a la visualización de reproducción, seleccione **Scan mode** de nuevo usando **MULTI-CONTROL**.



### Nota

Una vez finalizada la exploración del CD, volverá a comenzar la reproducción normal de las pistas. 

## Pausa de la reproducción de un CD

La pausa le permite detener temporalmente la reproducción del CD.

- 1 Utilice **MULTI-CONTROL** para seleccionar **Pause**.

**Pause** aparece en el display.

- 2 Pulse **MULTI-CONTROL** para activar la pausa.

Se detiene temporalmente la reproducción de la pista actual.

- Para desactivar la pausa, vuelva a pulsar **MULTI-CONTROL**. 

## Selección del método de búsqueda

Se puede cambiar el método de búsqueda entre las opciones de avance rápido/retroceso y búsqueda cada 10 pistas.

- 1 Utilice **MULTI-CONTROL** para seleccionar **Search mode**.

**Search mode** aparece en el display.

- 2 Pulse **MULTI-CONTROL** para seleccionar el método de búsqueda.

Pulse **MULTI-CONTROL** hasta que el método de búsqueda deseado aparezca en el display.

- **FF/REV** – Avance rápido y retroceso
- **Rough search** – Búsqueda cada 10 pistas 

## Reproductor de CD incorporado

### Búsqueda cada 10 pistas en el disco actual

Si un disco contiene más de 10 pistas, puede buscar pistas cada 10 pistas. Cuando un disco contiene muchas pistas, se puede realizar una búsqueda aproximada de la pista que se desea reproducir.

#### 1 Seleccione el método de búsqueda Rough search.

Consulte *Selección del método de búsqueda* en la página anterior.

#### 2 Mantenga pulsado MULTI-CONTROL izquierda o derecha para buscar una pista cada 10 pistas en un disco.

- Si un disco tiene menos de 10 pistas, al mantener pulsado **MULTI-CONTROL** derecha se llama la última pista del disco. También si después de realizar una búsqueda cada 10 pistas, quedan menos de 10 pistas, al mantener pulsado **MULTI-CONTROL** derecha se recupera la última pista del disco.
- Si un disco tiene menos de 10 pistas, al mantener pulsado **MULTI-CONTROL** izquierda se recupera la primera pista del disco. También si después de realizar una búsqueda cada 10 pistas, quedan menos de 10 pistas, al mantener pulsado **MULTI-CONTROL** izquierda se recupera la primera pista del disco. 

### Uso de las funciones de títulos de discos

Es posible ingresar títulos de CD y visualizar el título. La próxima vez que se coloque un CD cuyo título se haya ingresado, se visualizará el título de ese CD.

Utilice la función de ingreso de títulos de discos para almacenar hasta 48 títulos de CD en la unidad. Cada título puede tener una longitud de hasta 10 caracteres.

- Cuando reproduzca un disco CD TEXT, no se puede cambiar a la visualización de ingreso de títulos de discos. El título del

disco estará ya grabado en un disco CD TEXT.

### Ingreso de títulos de discos

Puede visualizar la información de texto en cualquier disco al cual se le haya ingresado un título.

#### 1 Reproduzca el CD cuyo título desea ingresar.

#### 2 Utilice MULTI-CONTROL para seleccionar TitleInput "A".

TitleInput "A" aparece en el display.

#### 3 Pulse DISPLAY para seleccionar el tipo de carácter deseado.

Pulse **DISPLAY** repetidamente para cambiar entre los siguientes tipos de caracteres: Alfabeto (mayúsculas), números y símbolos—Alfabeto (minúsculas)—letras de idiomas europeos, tales como aquéllas con acentos (p. ej., á, à, â, ã, ç)—Números y símbolos

#### 4 Pulse MULTI-CONTROL arriba o abajo para seleccionar una letra del alfabeto.

Cada vez que **MULTI-CONTROL** se pulse arriba, se visualizarán las letras del alfabeto en el orden **A B C ... X Y Z**, y los números y símbolos en el orden **1 2 3 ... @ # <**. Cada vez que **MULTI-CONTROL** se pulse abajo, las letras se visualizarán en el orden **Z Y X ... C B A**.



## Reproductor de CD incorporado

### 5 Pulse MULTI-CONTROL derecha para mover el cursor a la siguiente posición de carácter.

Cuando visualice la letra deseada, pulse **MULTI-CONTROL** derecha para mover el cursor a la siguiente posición y seleccione la letra siguiente. Pulse **MULTI-CONTROL** izquierda para mover el cursor hacia atrás en el display.

### 6 Mueva el cursor a la última posición pulsando MULTI-CONTROL derecha después de ingresar el título.

Al pulsar **MULTI-CONTROL** derecha una vez más, el título ingresado se almacena en la memoria.

### 7 Pulse BAND para volver a la visualización de reproducción.



#### Notas

- Los títulos se conservan en la memoria, aun después de extraer el disco de la unidad, y se recuperan cuando se vuelve a colocar el disco correspondiente.
- Después que los datos para 48 discos han sido almacenados en la memoria, los datos para un nuevo disco se superponen a los datos más antiguos.
- Si conecta un reproductor de CD múltiple, podrá ingresar los títulos de hasta 100 discos.
- Cuando se conecta un reproductor de CD múltiple que no es compatible con las funciones de título de disco, no es posible ingresar los títulos en esta unidad.

## Visualización de los títulos

Puede visualizar la información de texto en cualquier disco al cual se le haya ingresado un título.

#### ● Pulse DISPLAY.

Pulse **DISPLAY** repetidamente para cambiar entre los siguientes ajustes:  
 Tiempo de reproducción—: título del disco y tiempo de reproducción—: nombre del artista y tiempo de reproducción—: título de la pista y tiempo de reproducción—: nombre del artista de la pista y tiempo de reproducción—: título del disco y : nombre del artista del disco—: título de la pista y : nombre del artista de la pista

## Uso de las funciones CD TEXT

Algunos discos incluyen información cifrada en el disco durante su fabricación. Estos discos pueden incluir información, tal como el título del CD, el título de pista, el nombre del artista y el tiempo de reproducción, y se denominan discos CD TEXT. Únicamente estos discos CD TEXT con cifrado especial soportan las funciones indicadas a continuación.

## Visualización de información de texto de discos CD TEXT

Puede visualizar la información de texto en cualquier disco al cual se le haya ingresado un título.

#### ● Pulse DISPLAY.

Pulse **DISPLAY** repetidamente para cambiar entre los siguientes ajustes:  
 Tiempo de reproducción—: título del disco y tiempo de reproducción—: nombre del artista del disco y tiempo de reproducción—: título de la pista y tiempo de reproducción—: nombre del artista de la pista y tiempo de reproducción—: título del disco y : nombre del artista del disco—: título de la pista y : nombre del artista de la pista

- Si determinada información no se grabó en un disco CD TEXT, no se visualizará el título o el nombre.

## Reproductor de CD incorporado

### Desplazamiento de información de texto en el display

Esta unidad permite visualizar las primeras 14 letras del título del disco, nombre del artista del disco, título de la pista y nombre del artista de la pista. Cuando la información de texto tiene más de 14 letras, puede desplazarse por ella de la siguiente manera.

- **Mantenga pulsado DISPLAY hasta que la información de texto comience a desplazarse por el display.**



#### Nota

Si se activa la función de desplazamiento continuo en el ajuste inicial, la información de texto del CD se desplaza de manera ininterrumpida por el display. Si desea ver momentáneamente los primeros 14 caracteres de la información de texto y desplazarse desde el principio, mantenga pulsado **DISPLAY**. Consulte *Cambio del desplazamiento continuo* en la página 152.

### Selección de pistas de la lista de títulos de las pistas

Esta función le permite ver la lista de los títulos de las pistas en un disco CD TEXT y seleccionar uno de ellos para su reproducción.

- 1 Haga girar MULTI-CONTROL para cambiar al modo de lista de títulos de las pistas.**

- También puede realizar esta operación presionando el joystick en el mando a distancia.

- 2 Utilice MULTI-CONTROL para seleccionar el título de la pista deseada.**

Haga girar el control para cambiar el título de la pista y pulse para seleccionarlo.

- También puede cambiar el título de la pista pulsando **MULTI-CONTROL** arriba o abajo.

- Si no se utiliza la lista en unos 30 segundos, el modo de lista de títulos de las pistas se cancelará automáticamente.

## Reproductor de MP3/ WMA/AAC/WAV

### Reproducción de ficheros MP3/WMA/AAC/WAV



A continuación se indican los pasos básicos necesarios para reproducir un MP3/WMA/AAC/WAV con el reproductor de CD incorporado. A partir de la página 106 se explican las funciones más avanzadas de MP3/WMA/AAC/WAV.

#### ① Indicador MP3/WMA/AAC/WAV

Muestra el tipo de fichero que se está reproduciendo actualmente.

#### ② Indicador del número de carpeta

Muestra el número de la carpeta que se está reproduciendo.

#### ③ Indicador de número de pista

Muestra la pista (fichero) que se está reproduciendo actualmente.

#### ④ Indicador de tiempo de reproducción

Muestra el tiempo transcurrido de reproducción de la pista (fichero) actual.

#### ⑤ Indicador de frecuencia de muestreo/ velocidad de grabación

Muestra la frecuencia de muestreo o velocidad de grabación de la pista (fichero) actual.

- Al reproducir ficheros MP3 grabados como VBR (velocidad de grabación variable), el valor de la velocidad de grabación

no se visualiza aunque luego se cambie a la velocidad de grabación. (Se visualizará **VBR**.)

- Al reproducir ficheros WMA grabados como VBR (velocidad de grabación variable), se visualiza el valor promedio de la velocidad de grabación.
- Sólo se pueden reproducir ficheros WAV en las frecuencias de 16; 22,05; 24; 32; 44,1 y 48 kHz (LPCM) o de 22,05 y 44,1 kHz (MS ADPCM). Puede redondearse la frecuencia de muestreo que se visualiza en el display.

### 1 Pulse **SOURCE** para seleccionar el reproductor de CD incorporado.

Pulse **SOURCE** hasta que visualice **Compact Disc**.

- Si no hay un disco cargado en la unidad, no puede seleccionar **Compact Disc** (reproductor de CD incorporado). Inserte un disco en la unidad. (Consulte la página 92.)

### 2 Pulse **MULTI-CONTROL** arriba o abajo para seleccionar una carpeta.

- No es posible seleccionar una carpeta que no contenga un fichero MP3/WMA/AAC/WAV grabado en ella.
- Para volver a la carpeta 01 (RAÍZ), mantenga pulsado **BAND**. Sin embargo, si la carpeta 01 (RAÍZ) no contiene ficheros, la reproducción comienza en la carpeta 02.

### 3 Para realizar el avance rápido o retroceso, mantenga pulsado **MULTI-CONTROL** izquierda o derecha.

- Si selecciona **Rough search**, al pulsar **MULTI-CONTROL** izquierda o derecha y mantenerlo pulsado podrá buscar una pista cada 10 pistas en la carpeta actual. (Consulte *Selección del método de búsqueda* en la página 108.)



## Reproductor de MP3/ WMA/AAC/WAV

### 4 Para saltar y retroceder o avanzar hasta otra pista, pulse **MULTI-CONTROL izquierda o derecha**.

Si pulsa **MULTI-CONTROL** derecha, se salta al principio de la pista siguiente. Si pulsa **MULTI-CONTROL** izquierda una vez, se salta al principio de la pista actual. Si pulsa otra vez, se salta a la pista anterior.



#### Notas

- Al reproducir discos con ficheros MP3/WMA/AAC/WAV y datos de audio (CD-DA), tales como CD-EXTRA y CD de MODO MIXTO (MIXED-MODE CD), los dos tipos de discos se pueden reproducir sólo si se cambia el modo entre MP3/WMA/AAC/WAV y CD-DA con **BAND**.
- Si se cambia entre la reproducción de ficheros MP3/WMA/AAC/WAV y datos de audio (CD-DA), la reproducción comienza en la primera pista del disco.
- El reproductor de CD incorporado puede reproducir un fichero MP3/WMA/AAC/WAV grabado en CD-ROM. (Consulte la página 158 para los archivos que se pueden reproducir).
- Los discos se reproducen el orden del número de fichero. Se saltan las carpetas que no tienen ficheros. (Si la carpeta 01 (RAÍZ) no contiene ficheros, la reproducción comienza en la carpeta 02).
- Al reproducir ficheros grabados como VBR (velocidad de grabación variable), el tiempo de reproducción no se visualizará correctamente si se utilizan las funciones de avance rápido o retroceso.
- Cuando se utilizan las funciones de avance rápido o retroceso no se emite sonido.
- Cuando el ajuste del display cambia a la información de texto al pulsarse **DISPLAY**, el nombre de carpeta y el nombre de fichero comienzan a desplazarse por el display. Si se activa la función de desplazamiento continuo en el ajuste inicial, los nombres de carpeta y fichero se desplazarán de manera ininterrum-

pidamente. Para obtener información sobre esta función, consulte *Cambio del desplazamiento continuo* en la página 152.

## Selección directa de una pista en la carpeta actual

Al utilizar el mando a distancia, se puede seleccionar directamente una pista ingresando el número de la pista deseada.

### 1 Pulse **DIRECT**.

Se visualiza en el display el área para ingresar el número de pista.

### 2 Pulse los botones **0–9** para ingresar el número de la pista deseada.

- Se puede cancelar el número ingresado pulsando **CLEAR**.

### 3 Pulse **DIRECT**.

Se reproducirá la pista seleccionada.



#### Nota

Después de acceder al modo de ingreso de números, si no realiza una operación en unos ocho segundos, el modo se cancelará automáticamente.

## Reproductor de MP3/ WMA/AAC/WAV

### Introducción a las funciones avanzadas del reproductor de CD incorporado (MP3/WMA/AAC/WAV)



#### ① Visualización de función

Muestra el estado de la función.

#### 1 Pulse MULTI-CONTROL para visualizar el menú principal.

**FUNCTION**, **AUDIO** y **ENTERTAINMENT** aparecen en el display.

#### 2 Utilice MULTI-CONTROL para seleccionar FUNCTION.

Haga girar el control para cambiar la opción de menú y pulse para seleccionarla. Aparece el nombre de la función en el display.

#### 3 Haga girar MULTI-CONTROL para seleccionar la función.

Haga girar **MULTI-CONTROL** hacia la derecha para cambiar entre las funciones en el siguiente orden:

**Play mode** (repetición de reproducción)—  
**Random mode** (reproducción aleatoria)—  
**Scan mode** (reproducción con exploración)—  
**Pause** (pausa)—**Search mode** (método de búsqueda)

■ También puede cambiar entre las funciones en sentido inverso si hace girar

**MULTI-CONTROL** hacia la izquierda.

■ Para volver a la visualización de reproducción, pulse **BAND**.

#### Nota

Si no se utiliza la función en unos 30 segundos, el display volverá automáticamente a la visualización de reproducción. 

### Repetición de reproducción

Para reproducción de MP3/WMA/AAC/WAV, hay tres gamas de repetición de reproducción:

**Folder repeat** (repetición de carpeta),  
**Track repeat** (repetición de una sola pista) y  
**Disc repeat** (repetición de todas las pistas).

#### 1 Utilice MULTI-CONTROL para seleccionar Play mode.

**Play mode** aparece en el display.

#### 2 Pulse MULTI-CONTROL para seleccionar la gama de repetición.

Pulse **MULTI-CONTROL** repetidamente hasta que la gama de repetición deseada aparezca en el display.

- **Folder repeat** – Repite la carpeta actual
- **Track repeat** – Sólo repite la pista actual
- **Disc repeat** – Repite todas las pistas

#### Notas

- Si se selecciona otra carpeta durante la repetición de reproducción, la gama de repetición cambia a **Disc repeat**.
- Si se realiza una búsqueda de pistas o el avance rápido/retroceso durante la repetición **Track repeat**, la gama de repetición cambia a **Folder repeat**.
- Cuando se selecciona **Folder repeat**, no se puede reproducir una subcarpeta de esa carpeta. 

## Reproductor de MP3/ WMA/AAC/WAV

### Reproducción de las pistas en orden aleatorio

La reproducción aleatoria le permite reproducir las pistas en un orden aleatorio dentro de la gama de repetición **Folder repeat** y **Disc repeat**.

#### 1 Seleccione la gama de repetición.

Consulte *Repetición de reproducción* en la página anterior.

#### 2 Utilice MULTI-CONTROL para seleccionar **Random mode**.

**Random mode** aparece en el display.

#### 3 Pulse MULTI-CONTROL para activar la reproducción aleatoria.

Las pistas se reproducirán en un orden aleatorio en la gama de repetición **Folder repeat** o **Disc repeat** seleccionada con anterioridad.

- Vuelva a pulsar **MULTI-CONTROL** para desactivar la reproducción aleatoria. 

### Exploración de carpetas y pistas

Cuando esté usando **Folder repeat**, el comienzo de cada pista de la carpeta seleccionada se reproduce durante alrededor de 10 segundos. Cuando esté usando **Disc repeat**, el comienzo de la primera pista de cada carpeta se reproduce durante alrededor de 10 segundos.

#### 1 Seleccione la gama de repetición.

Consulte *Repetición de reproducción* en la página anterior.

#### 2 Utilice MULTI-CONTROL para seleccionar **Scan mode**.

**Scan mode** aparece en el display.

#### 3 Pulse MULTI-CONTROL para activar la reproducción con exploración.

Se reproducirán los primeros 10 segundos de cada pista de la carpeta actual (o la primera pista de cada carpeta).

#### 4 Cuando encuentre la pista (o la carpeta) deseada, pulse MULTI-CONTROL para desactivar la reproducción con exploración.

La pista (o carpeta) se continuará reproduciendo.

- Si el display vuelve automáticamente a la visualización de reproducción, seleccione **Scan mode** de nuevo usando **MULTI-CONTROL**.



#### Nota

Una vez finalizada la exploración de pistas o carpetas, volverá a comenzar la reproducción normal de las pistas. 

### Pausa de la reproducción de MP3/WMA/AAC/WAV

La pausa le permite detener temporalmente la reproducción del MP3/WMA/AAC/WAV.

#### 1 Utilice MULTI-CONTROL para seleccionar **Pause**.

**Pause** aparece en el display.

#### 2 Pulse MULTI-CONTROL para activar la pausa.

Se detiene temporalmente la reproducción de la pista actual.

- Para desactivar la pausa, vuelva a pulsar **MULTI-CONTROL**. 

## Reproductor de MP3/ WMA/AAC/WAV

### Selección del método de búsqueda

Se puede cambiar el método de búsqueda entre las opciones de avance rápido/retroceso y búsqueda cada 10 pistas.

#### 1 Utilice MULTI-CONTROL para seleccionar Search mode.

**Search mode** aparece en el display.

#### 2 Pulse MULTI-CONTROL para seleccionar el método de búsqueda.

Pulse **MULTI-CONTROL** hasta que el método de búsqueda deseado aparezca en el display.

- **FF/REV** – Avance rápido y retroceso
- **Rough search** – Búsqueda cada 10 pistas 

### Búsqueda cada 10 pistas en la carpeta actual

Si la carpeta actual tiene más de 10 pistas, se puede hacer la búsqueda cada 10 pistas.

Cuando la carpeta tiene muchas pistas, se puede realizar una búsqueda aproximada de la pista que se desea reproducir.

#### 1 Seleccione el método de búsqueda Rough search.

Consulte *Selección del método de búsqueda* en esta página.

#### 2 Mantenga pulsado MULTI-CONTROL izquierda o derecha para buscar una pista cada 10 pistas en la carpeta actual.

- Si la carpeta actual tiene menos de 10 pistas, al pulsar y mantener pulsado **MULTI-CONTROL** se recupera la última pista de la carpeta. Además, si el número de pistas restantes después de realizar la búsqueda cada 10 pistas es inferior a 10, al pulsar y mantener pulsado **MULTI-CONTROL** se recupera la última pista de la carpeta.

- Si la carpeta actual tiene menos de 10 pistas, al pulsar y mantener pulsado **MULTI-CONTROL** se recupera la primera pista de la carpeta. Además, si el número de pistas restantes después de realizar la búsqueda cada 10 pistas es inferior a 10, al mantener pulsado **MULTI-CONTROL** se recupera la primera pista de la carpeta. 









### Visualización de la información de texto de un disco MP3/WMA/AAC/WAV

Es posible visualizar la información de texto grabada en un disco MP3/WMA/AAC/WAV.

### Al reproducir un disco MP3/WMA/AAC

#### ● Pulse DISPLAY.

Pulse **DISPLAY** repetidamente para cambiar entre los siguientes ajustes:

Tiempo de reproducción—: nombre de carpeta y tiempo de reproducción—: nombre de fichero y tiempo de reproducción—: nombre de carpeta y : nombre de fichero—: nombre de artista y : título del álbum—: nombre de artista y : título de la pista—: comentario y tiempo de reproducción

- Si determinada información no se grabó en un disco MP3/WMA/AAC, no se visualizará el título ni el nombre.
- Según sea la versión de iTunes® utilizada para grabar ficheros MP3 en un disco, es posible que no se visualice correctamente la información de comentarios.
- Según la versión del Windows Media Player utilizada para codificar los ficheros WMA, es posible que no se visualicen correctamente los nombres de álbumes y demás información de texto.

## Reproductor de MP3/ WMA/AAC/WAV

### Al reproducir un disco WAV

- **Pulse DISPLAY.**

Pulse **DISPLAY** repetidamente para cambiar entre los siguientes ajustes:

Tiempo de reproducción—: nombre de carpeta y tiempo de reproducción—: nombre de fichero y tiempo de reproducción—: nombre de carpeta y : nombre del fichero

### Desplazamiento de información de texto en el display

Esta función sólo permite visualizar las primeras 14 letras del nombre de la carpeta, nombre del fichero, nombre del artista, título del álbum y de comentarios. Cuando la información grabada tiene más de 14 letras, se podrá desplazar el texto hacia la izquierda para que se pueda ver el resto de la información.

- **Mantenga pulsado DISPLAY hasta que la información de texto comience a desplazarse por el display.**

Se desplaza la información de texto.



#### Notas

- A diferencia de los ficheros MP3, WMA y AAC, con los ficheros WAV sólo puede visualizarse el nombre de la carpeta y el nombre del fichero.
- Si se activa la función de desplazamiento continuo en el ajuste inicial, la información de texto del CD se desplaza de manera ininterrumpida por el display. Si desea ver momentáneamente los primeros 14 caracteres de la información de texto y desplazarse desde el principio, mantenga pulsado **DISPLAY**. Consulte *Cambio del desplazamiento continuo* en la página 152.

### Selección de pistas de la lista de nombres de ficheros

Esta función le permite ver la lista de los nombres de los ficheros (o de las carpetas) y seleccionar uno de ellos para su reproducción.

#### 1 Haga girar **MULTI-CONTROL** para cambiar al modo de lista de nombres de ficheros.

- También puede realizar esta operación presionando el joystick en el mando a distancia.

#### 2 Utilice **MULTI-CONTROL** para seleccionar el nombre del fichero deseado (o de la carpeta deseada).

Haga girar el control para cambiar el nombre del fichero o de la carpeta; pulse para reproducirlo; pulse el control a la derecha para ver una lista de los ficheros (o de las carpetas) en la carpeta seleccionada.

- También puede cambiar el nombre del fichero o de la carpeta, pulsando **MULTI-CONTROL** arriba o abajo.
- Para volver a la lista anterior (la carpeta de un nivel superior), pulse **MULTI-CONTROL** hacia la izquierda.
- Si el número de carpeta o fichero es superior a 100, se visualizarán los últimos 2 dígitos de dicho número.
- El número de las carpetas o ficheros presentes en la carpeta seleccionada actualmente aparecerá en el lado derecho del display.
- Si no se utiliza la lista en unos 30 segundos, el modo de lista de nombres de ficheros se cancelará automáticamente.

## Reproductor de CD múltiple

### Reproducción de un CD



Se puede usar esta unidad para controlar un reproductor de CD múltiple, que se vende por separado.

A continuación se indican los pasos básicos necesarios para reproducir un CD con el reproductor de CD múltiple. En la página siguiente se explican las funciones más avanzadas del reproductor de CD.

#### ① Indicador de número de disco

Muestra el disco que se está reproduciendo actualmente.

#### ② Indicador de número de pista

Muestra la pista que se está reproduciendo actualmente.

#### ③ Indicador de tiempo de reproducción

Muestra el tiempo transcurrido de reproducción de la pista actual.

#### 1 Pulse SOURCE para seleccionar el reproductor de CD múltiple.

Pulse **SOURCE** hasta que visualice **Multi-CD**.

#### 2 Pulse MULTI-CONTROL arriba o abajo para seleccionar el disco que desea escuchar.

- También se puede seleccionar un disco, utilizando los botones **1-6** en el mando a distancia.
  - Para los discos 1 a 6, pulse el número del botón correspondiente.

- Para los discos 7 a 12, mantenga pulsados los números correspondientes, como **1** para el disco 7, hasta que el número del disco aparezca en la pantalla.

#### 3 Para realizar el avance rápido o retroceso, mantenga pulsado MULTI-CONTROL izquierda o derecha.

#### 4 Para saltar y retroceder o avanzar hasta otra pista, pulse MULTI-CONTROL izquierda o derecha.

Si pulsa **MULTI-CONTROL** derecha, se salta al principio de la pista siguiente. Si pulsa **MULTI-CONTROL** izquierda una vez, se salta al principio de la pista actual. Si pulsa otra vez, se salta a la pista anterior.

#### Notas

- Mientras el reproductor de CD múltiple realiza las funciones preparatorias, se visualiza **Ready**.
- Si aparece un mensaje de error como **ERROR-11**, consulte el manual de instrucciones del reproductor de CD múltiple.
- Si no hay discos en el cargador de CD del reproductor de CD múltiple, se visualiza **No Disc**.
- Cuando se selecciona un disco CD TEXT en un reproductor de CD múltiple compatible, los títulos del disco y de las pistas comienzan a desplazarse automáticamente por el display. Si se activa la función de desplazamiento continuo en el ajuste inicial, los títulos de disco y pista se desplazan continuamente. Para obtener información sobre esta función, consulte *Cambio del desplazamiento continuo* en la página 152. 

## Reproductor de CD múltiple

### Selección directa de una pista

Al utilizar el mando a distancia, se puede seleccionar directamente una pista ingresando el número de la pista deseada.

#### 1 Pulse DIRECT.

Se visualiza en el display el área para ingresar el número de pista.

#### 2 Pulse los botones 0–9 para ingresar el número de la pista deseada.

- Se puede cancelar el número ingresado pulsando **CLEAR**.

#### 3 Pulse DIRECT.

Se reproducirá la pista seleccionada.



#### Nota

Después de acceder al modo de ingreso de números, si no realiza una operación en unos ocho segundos, el modo se cancelará automáticamente.

## Reproductor de CD múltiple de 50 discos

Sólo las funciones descritas en este manual son compatibles con los reproductores de CD múltiple de 50 discos.

Esta unidad no está diseñada para utilizar las funciones de lista de títulos de los discos con un reproductor de CD múltiple de 50 discos. Consulte *Selección de discos de la lista de títulos de los discos* en la página 116 para obtener información sobre las funciones de lista de títulos de los discos.

## Introducción a las funciones avanzadas del reproductor de CD múltiple

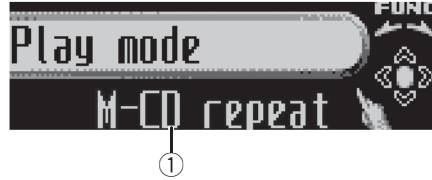

#### ① Visualización de función

Muestra el estado de la función.

#### 1 Pulse MULTI-CONTROL para visualizar el menú principal.

**FUNCTION**, **AUDIO** y **ENTERTAINMENT** aparecen en el display.

#### 2 Utilice MULTI-CONTROL para seleccionar FUNCTION.

Haga girar el control para cambiar la opción de menú y pulse para seleccionarla.

Aparece el nombre de la función en el display.

#### 3 Haga girar MULTI-CONTROL para seleccionar la función.

Haga girar **MULTI-CONTROL** hacia la derecha para cambiar entre las funciones en el siguiente orden:

**Play mode** (repetición de reproducción)—

**Random mode** (reproducción aleatoria)—

**Scan mode** (reproducción con exploración)—

**Pause** (pausa)—**ITS play mode** (reproducción ITS)—

**ITS memo** (programación ITS)—

**TitleInput "A"** (ingreso de títulos de discos)

- También puede cambiar entre las funciones en sentido inverso si hace girar

**MULTI-CONTROL** hacia la izquierda.

- Para volver a la visualización de reproducción, pulse **BAND**.

## Reproductor de CD múltiple



### Notas

- Al reproducir un disco CD TEXT en un reproductor de CD múltiple compatible con CD TEXT, no se podrá cambiar al ingreso de títulos de discos. El título del disco estará ya grabado en un disco CD TEXT.
- Si no se utiliza la función en unos 30 segundos, el display volverá automáticamente a la visualización de reproducción.

## Repetición de reproducción

Hay tres gamas de repetición para la reproducción de un reproductor de CD múltiple: **M-CD repeat** (repetición de todos los discos del reproductor de CD múltiple), **Track repeat** (repetición de una sola pista) y **Disc repeat** (repetición de disco).

### 1 Utilice MULTI-CONTROL para seleccionar Play mode.

**Play mode** aparece en el display.

### 2 Pulse MULTI-CONTROL para seleccionar la gama de repetición.

Pulse **MULTI-CONTROL** repetidamente hasta que la gama de repetición deseada aparezca en el display.

- **M-CD repeat** – Repite todos los discos que se encuentran en el reproductor de CD múltiple
- **Track repeat** – Sólo repite la pista actual
- **Disc repeat** – Repite el disco actual



### Notas

- Si se seleccionan otros discos durante la repetición de reproducción, la gama de repetición cambia a **M-CD repeat**.
- Si se realiza una búsqueda de pistas o el avance rápido/retroceso durante la repetición **Track repeat**, la gama de repetición cambia a **Disc repeat**.

## Reproducción de las pistas en orden aleatorio

La reproducción aleatoria le permite reproducir las pistas en orden aleatorio dentro de la gama de repetición **M-CD repeat** y **Disc repeat**.

### 1 Seleccione la gama de repetición.

Consulte *Repetición de reproducción* en esta página.

### 2 Utilice MULTI-CONTROL para seleccionar Random mode.

**Random mode** aparece en el display.

### 3 Pulse MULTI-CONTROL para activar la reproducción aleatoria.

Las pistas se reproducirán en un orden aleatorio en la gama de repetición **M-CD repeat** o **Disc repeat** seleccionada con anterioridad.

- Vuelva a pulsar **MULTI-CONTROL** para desactivar la reproducción aleatoria.

## Exploración de CD y pistas

Cuando esté usando **Disc repeat**, el comienzo de cada pista de la carpeta seleccionada se reproduce durante alrededor de 10 segundos. Cuando esté usando **M-CD repeat**, el comienzo de la primera pista de cada carpeta se reproduce durante alrededor de 10 segundos.

### 1 Seleccione la gama de repetición.

Consulte *Repetición de reproducción* en esta página.

### 2 Utilice MULTI-CONTROL para seleccionar Scan mode.

**Scan mode** aparece en el display.



## Reproductor de CD múltiple

### 3 Pulse MULTI-CONTROL para activar la reproducción con exploración.

Se reproducirán los primeros 10 segundos de cada pista del disco actual (o la primera pista de cada disco).

### 4 Cuando encuentre la pista (o el disco) deseada(o), pulse MULTI-CONTROL para desactivar la exploración.

La pista (o el disco) se continuará reproduciendo.

- Si el display vuelve automáticamente a la visualización de reproducción, seleccione **Scan mode** de nuevo usando **MULTI-CONTROL**.



#### Nota

Una vez finalizada la exploración de pistas o discos, volverá a comenzar la reproducción normal de las pistas. ▣

## Pausa de la reproducción de un CD

La pausa le permite detener temporalmente la reproducción del CD.

### 1 Utilice MULTI-CONTROL para seleccionar Pause.

**Pause** aparece en el display.

### 2 Pulse MULTI-CONTROL para activar la pausa.

Se detiene temporalmente la reproducción de la pista actual.

- Para desactivar la pausa, vuelva a pulsar **MULTI-CONTROL**. ▣

## Uso de listas de reproducción ITS

La función ITS (selección instantánea de pista) le permite crear una lista de reproducción de las pistas favoritas incluidas en el cargador del reproductor de CD múltiple.

Después de añadir sus pistas favoritas a la lista de reproducción, puede activar la reproducción ITS y reproducir sólo las pistas seleccionadas.

## Creación de una lista de reproducción con la programación ITS

Puede utilizar la función ITS para ingresar y reproducir hasta 99 pistas por disco desde hasta 100 discos (incluidos los títulos de los discos). (Con reproductores de CD múltiple vendidos antes del CDX-P1250 y el CDX-P650, es posible guardar hasta 24 pistas en la lista de reproducción.)

### 1 Reproduzca el CD que desea programar.

Pulse **MULTI-CONTROL** arriba o abajo para seleccionar el CD.

### 2 Utilice MULTI-CONTROL para seleccionar ITS memo.

**ITS memo** aparece en el display.

### 3 Seleccione la pista deseada pulsando MULTI-CONTROL izquierda o derecha.

### 4 Pulse MULTI-CONTROL arriba para almacenar la pista que se está reproduciendo actualmente en la lista de reproducción.

Se visualiza **Memory complete** y se agrega la pista actual a la lista de reproducción.

### 5 Pulse BAND para volver a la visualización de reproducción.

## Reproductor de CD múltiple



### Nota

Después que los datos para 100 discos han sido almacenados en la memoria, los datos para un nuevo disco se superponen a los datos más antiguos.

## Reproducción de la lista de reproducción ITS

La reproducción ITS le permite escuchar las pistas que ha ingresado en su lista de reproducción ITS. Cuando activa la reproducción ITS, se comenzarán a reproducir las pistas de la lista de reproducción ITS en el reproductor de CD múltiple.

### 1 Seleccione la gama de repetición.

Consulte *Repetición de reproducción* en la página 112.

### 2 Utilice MULTI-CONTROL para seleccionar ITS play mode.

**ITS play mode** aparece en el display.

### 3 Pulse MULTI-CONTROL para activar la reproducción ITS.

**ITS play mode** aparece en el display. La reproducción de las pistas de la lista comienza en la gama de repetición **M-CD repeat** o **Disc repeat** seleccionada con anterioridad.

- Si no hay pistas programadas en la gama actual de reproducción ITS, se visualiza **ITS empty**.
- Vuelva a pulsar **MULTI-CONTROL** para desactivar la reproducción ITS.

## Borrado de una pista de la lista de reproducción ITS

Puede eliminar una pista de la lista de reproducción ITS si la función de reproducción ITS está activada.

Si la reproducción ITS ya está activada, vaya al paso 2. Si la reproducción ITS todavía no está activada, utilice **MULTI-CONTROL**.

### 1 Reproduzca el CD que tiene la pista que desea eliminar de la lista de reproducción ITS y active la reproducción ITS.

Consulte *Reproducción de la lista de reproducción ITS* en esta página.

### 2 Utilice MULTI-CONTROL para seleccionar ITS memo.

**ITS memo** aparece en el display.

### 3 Seleccione la pista deseada pulsando MULTI-CONTROL izquierda o derecha.

### 4 Pulse MULTI-CONTROL abajo para eliminar la pista de la lista de reproducción ITS.

La pista que se está reproduciendo se borra de la lista de reproducción ITS y comienza la reproducción de la próxima pista de la lista.

- Si no hay pistas de la lista de reproducción en la gama actual, se visualiza **ITS empty** y se reanuda la reproducción normal.

### 5 Pulse BAND para volver a la visualización de reproducción.

## Borrado de un CD de la lista de reproducción ITS

Puede borrar todas las pistas de un CD de la lista de reproducción ITS, si la función de reproducción ITS está desactivada.

### 1 Reproduzca el CD que desea borrar.

Pulse **MULTI-CONTROL** arriba o abajo para seleccionar el CD.

### 2 Utilice MULTI-CONTROL para seleccionar ITS memo.

**ITS memo** aparece en el display.

## Reproductor de CD múltiple

### 3 Pulse MULTI-CONTROL abajo para borrar todas las pistas del CD que se está reproduciendo de la lista de reproducción ITS.

Todas las pistas del CD que se está reproduciendo se borran de la lista de reproducción y se visualiza **Memory deleted**.

### 4 Pulse BAND para volver a la visualización de reproducción.

## Uso de las funciones de títulos de discos

Se pueden ingresar títulos de CD y visualizarlos. De esta manera, se puede buscar y seleccionar con facilidad el disco deseado.

### Ingreso de títulos de discos

Utilice la función de ingreso de títulos de discos para almacenar hasta 100 títulos de CD (con la lista de reproducción ITS) en el reproductor de CD múltiple. Cada título puede tener una longitud de hasta 10 caracteres.

#### 1 Reproduzca el CD cuyo título desea ingresar.

Pulse **MULTI-CONTROL** arriba o abajo para seleccionar el CD.

#### 2 Utilice MULTI-CONTROL para seleccionar TitleInput "A".

TitleInput "A" aparece en el display.

#### 3 Pulse DISPLAY para seleccionar el tipo de carácter deseado.

Pulse **DISPLAY** repetidamente para cambiar entre los siguientes tipos de caracteres: Alfabeto (mayúsculas), números y símbolos—Alfabeto (minúsculas)—letras de idiomas eu-

ropeos, tales como aquéllas con acentos (p. ej., á, à, ä, ç)—Números y símbolos

#### 4 Pulse MULTI-CONTROL arriba o abajo para seleccionar una letra del alfabeto.

Cada vez que **MULTI-CONTROL** se pulse arriba, se visualizarán las letras del alfabeto en el orden **A B C ... X Y Z**, y los números y símbolos en el orden **1 2 3 ... @ # <**. Cada vez que **MULTI-CONTROL** se pulse abajo, las letras se visualizarán en el orden **Z Y X ... C B A**.



#### 5 Pulse MULTI-CONTROL derecha para mover el cursor a la siguiente posición de carácter.

Cuando visualice la letra deseada, pulse **MULTI-CONTROL** derecha para mover el cursor a la siguiente posición y seleccione la letra siguiente. Pulse **MULTI-CONTROL** izquierda para mover el cursor hacia atrás en el display.

#### 6 Mueva el cursor a la última posición pulsando MULTI-CONTROL derecha después de ingresar el título.

Al pulsar **MULTI-CONTROL** derecha una vez más, el título ingresado se almacena en la memoria.

#### 7 Pulse BAND para volver a la visualización de reproducción.

### Notas

- Los títulos se conservan en la memoria, aun después de extraerse los discos del cargador y se recuperan cuando se vuelven a colocar los discos correspondientes.

## Reproductor de CD múltiple

- Después que los datos para 100 discos han sido almacenados en la memoria, los datos para un nuevo disco se sobreponen a los datos más antiguos.

### Visualización de los títulos

Puede visualizar la información de texto en cualquier disco al cual se le haya ingresado un título.

#### ● Pulse DISPLAY.

Pulse **DISPLAY** repetidamente para cambiar entre los siguientes ajustes:

Tiempo de reproducción—: título del disco y tiempo de reproducción

### Selección de discos de la lista de títulos de los discos

Esta función le permite ver la lista de los títulos de los discos que se han ingresado en el reproductor de CD múltiple y seleccionar uno de ellos para su reproducción.

#### 1 Haga girar MULTI-CONTROL para cambiar al modo de lista de títulos de los discos.

- También puede realizar esta operación presionando el joystick en el mando a distancia.

#### 2 Utilice MULTI-CONTROL para seleccionar el título del disco deseado.

Haga girar el control para cambiar el título del disco y pulse para reproducirlo.

- También puede cambiar el título del disco pulsando **MULTI-CONTROL** arriba o abajo.
- Si no se ha ingresado un título para un disco, se visualizará **No D.Title**.
- Se visualiza **No Disc** al lado del número del disco cuando no hay discos en el cargador. 

### Uso de las funciones CD TEXT









*Estas funciones sólo se pueden usar con un reproductor de CD múltiple compatible con CD TEXT.*

Algunos discos incluyen información cifrada en el disco durante su fabricación. Estos discos pueden incluir información, tal como el título del CD, el título de pista, el nombre del artista y el tiempo de reproducción, y se denominan discos CD TEXT. Únicamente estos discos CD TEXT con cifrado especial soportan las funciones indicadas a continuación.

### Visualización de información de texto de discos CD TEXT

#### ● Pulse DISPLAY.

Pulse **DISPLAY** repetidamente para cambiar entre los siguientes ajustes:

Tiempo de reproducción—: título del disco y tiempo de reproducción—: nombre del artista del disco y tiempo de reproducción—: título de la pista y tiempo de reproducción—: nombre del artista de la pista y tiempo de reproducción—: título del disco y : nombre del artista del disco—: título de la pista y : nombre del artista de la pista

- Si determinada información no se grabó en un disco CD TEXT, no se visualizará el título o el nombre.

### Desplazamiento de información de texto en el display

Esta unidad permite visualizar las primeras 14 letras del título del disco, nombre del artista del disco, título de la pista y nombre del artista de la pista. Cuando la información de texto tiene más de 14 letras, puede desplazarse por ella de la siguiente manera.

## Reproductor de CD múltiple

- **Mantenga pulsado DISPLAY hasta que la información de texto comience a desplazarse por el display.**



### Nota

Si se activa la función de desplazamiento continuo en el ajuste inicial, la información de texto del CD se desplaza de manera ininterrumpida por el display. Si desea ver momentáneamente los primeros 14 caracteres de la información de texto y desplazarse desde el principio, mantenga pulsado **DISPLAY**. Consulte *Cambio del desplazamiento continuo* en la página 152.

- 3 Pulse MULTI-CONTROL derecha para cambiar al modo de lista de títulos de las pistas.**

- Pulse **MULTI-CONTROL** izquierda para volver a la lista de títulos de los discos.

- 4 Utilice MULTI-CONTROL para seleccionar el título de la pista deseada.**

Haga girar el control para cambiar el título de la pista y pulse para seleccionarlo.

- También puede cambiar el título de la pista pulsando **MULTI-CONTROL** arriba o abajo.

## Selección de pistas de la lista de títulos de las pistas

Esta función le permite ver la lista de los títulos de las pistas en un disco CD TEXT y seleccionar uno de ellos para su reproducción.

- 1 Haga girar MULTI-CONTROL para cambiar al modo de lista de títulos de los discos.**

- También puede realizar esta operación presionando el joystick en el mando a distancia.
- Si desea visualizar la lista de títulos de las pistas del disco que se está reproduciendo, pulse **MULTI-CONTROL** derecha.

- 2 Utilice MULTI-CONTROL para seleccionar el título del disco CD TEXT deseado.**

Haga girar el control para cambiar el título del disco y pulse para reproducirlo.

- También puede cambiar el título del disco pulsando **MULTI-CONTROL** arriba o abajo.
- Si no se ha ingresado un título para un disco, se visualizará **No D.Title**.
- Se visualiza **No Disc** al lado del número del disco cuando no hay discos en el cargador.

## Para reproducir canciones en el iPod

### Para escuchar canciones en su iPod

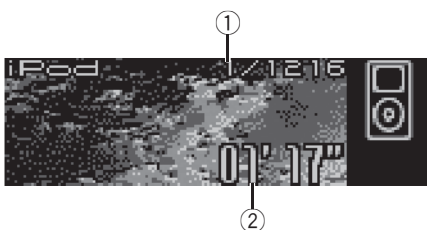

Se puede utilizar esta unidad para controlar un adaptador de iPod, que se vende por separado. A continuación se indican los pasos básicos necesarios para hacer funcionar un iPod. En *Introducción a las funciones avanzadas del adaptador de iPod* en la página 120 se explica el funcionamiento más avanzado del iPod.

#### ① Indicador del número de canción

Muestra el número de la canción reproducida en la lista seleccionada.

#### ② Indicador de tiempo de reproducción

Muestra el tiempo transcurrido de reproducción de la canción actual.

#### 1 Pulse SOURCE para seleccionar el iPod.

Pulse SOURCE hasta que visualice iPod.

#### 2 Para realizar el avance rápido o retroceso, mantenga pulsado MULTI-CONTROL izquierda o derecha.

#### 3 Para saltar y retroceder o avanzar hasta otra canción, pulse MULTI-CONTROL izquierda o derecha.

Al pulsar MULTI-CONTROL derecha, se salta al principio de la canción siguiente. Al pulsar MULTI-CONTROL izquierda una vez, se salta al principio de la canción actual. Si pulsa otra vez, se salta a la canción anterior. ▣

### Para buscar una canción

El manejo de esta unidad para controlar el iPod está diseñado para imitar del modo más fidedigno posible el manejo del iPod, para facilitar su uso y la búsqueda de canciones.

#### 1 Para ir al menú superior de la búsqueda de listas, haga girar el MULTI-CONTROL.

- También puede realizar esta operación presionando el joystick en el mando a distancia.

#### 2 Utilice MULTI-CONTROL para seleccionar una categoría.

Haga girar el control para cambiar la categoría y pulse para seleccionarla.

**Playlists** (listas de reproducción)—**Artists** (artistas)—**Albums** (álbumes)—**Songs** (canciones)—**Genres** (géneros)

Se visualiza la lista de la categoría seleccionada.

- Puede comenzar la reproducción por la categoría seleccionada manteniendo pulsado

#### MULTI-CONTROL.

- También puede cambiar de categoría pulsando MULTI-CONTROL arriba o abajo.

- También puede seleccionar la categoría pulsando MULTI-CONTROL derecha.

- Para volver a la lista anterior, pulse MULTI-CONTROL izquierda.

- Para ir al menú superior de la búsqueda de listas, mantenga pulsado MULTI-CONTROL izquierda.

- Si no se utiliza la lista en unos 30 segundos, la búsqueda de listas se cancelará automáticamente.

### Para buscar una canción

#### 1 Para ir al menú superior de la búsqueda de listas, haga girar el MULTI-CONTROL.

- También puede realizar esta operación presionando el joystick en el mando a distancia.

## Para reproducir canciones en el iPod

### 2 Utilice MULTI-CONTROL para seleccionar Genres, Artists, Albums o Songs de entre las categorías.

Haga girar el control para cambiar la categoría y pulse para seleccionarla. Se visualiza la lista de la categoría seleccionada.

### 3 Utilice MULTI-CONTROL para seleccionar una canción, álbum, artista o género.

Haga girar el control para cambiar el elemento y pulse para seleccionarlo. Se visualiza la lista del elemento seleccionado.

- Si selecciona **Songs** (canciones), la reproducción comienza instantáneamente con la canción seleccionada.

### 4 Repita el paso 3 para encontrar una canción que desee escuchar.

## Selección de una lista de reproducción

Puede seleccionar una de las listas de reproducción de su iPod.

### 1 Para ir al menú superior de la búsqueda de listas, haga girar el MULTI-CONTROL.

- También puede realizar esta operación presionando el joystick en el mando a distancia.

### 2 Utilice MULTI-CONTROL para seleccionar Playlists de entre las categorías.

Haga girar el control para cambiar la categoría y pulse para seleccionarla. Aparece la lista de **Playlists** (listas de reproducción).

### 3 Utilice MULTI-CONTROL para seleccionar una lista de reproducción.

Haga girar el control para cambiar la lista de reproducción y pulse para seleccionarla. Se visualiza la lista de canciones de la lista de reproducción seleccionada.

- Puede comenzar la reproducción por la lista de reproducción seleccionada manteniendo pulsado **MULTI-CONTROL**.

### 4 Utilice MULTI-CONTROL para seleccionar una canción de la lista de reproducción seleccionada.

Haga girar el control para cambiar la canción y pulse para reproducirla.







- Si no se han guardado canciones en la lista de reproducción, se visualizará **STOP** y se detendrá la reproducción. 

## Visualización de información de texto en el iPod

Se puede visualizar la información de texto grabada en el iPod.

### ● Pulse DISPLAY.

Pulse **DISPLAY** repetidamente para cambiar entre los siguientes ajustes:

Tiempo de reproducción—: título del álbum y tiempo de reproducción—: título de la canción y tiempo de reproducción—: nombre del artista y tiempo de reproducción—: nombre de artista y : título del álbum—: título de la canción y : título del álbum

- Si los caracteres grabados en el iPod no son compatibles con esta unidad, no aparecerán en el display.

### Notas

- Puede desplazar la información de texto hacia la izquierda manteniendo pulsado **DISPLAY**.
- Si se activa la función de desplazamiento continuo en el ajuste inicial, la información de texto se desplazará de manera ininterrumpida por el display. Si desea ver momentáneamente los primeros 14 caracteres de la información de texto y desplazarse desde el principio, mantenga pulsado **DISPLAY**. Consulte *Cambio del desplazamiento continuo* en la página 152. 

## Para reproducir canciones en el iPod

### Introducción a las funciones avanzadas del adaptador de iPod



#### ① Visualización de función

Muestra el estado de la función.

**1** Pulse **MULTI-CONTROL** para visualizar el menú principal. **FUNCTION**, **AUDIO** y **ENTERTAINMENT** aparecen en el display.

**2** Utilice **MULTI-CONTROL** para seleccionar **FUNCTION**.

Haga girar el control para cambiar la opción de menú y pulse para seleccionarla. Aparece el nombre de la función en el display.

**3** Haga girar **MULTI-CONTROL** para seleccionar la función.

Haga girar **MULTI-CONTROL** hacia la derecha para cambiar entre las funciones en el siguiente orden:

**Play mode** (repetición de reproducción)—

**Shuffle mode** (reproducción aleatoria)—

**Pause** (pausa)

- También puede cambiar entre las funciones en sentido inverso si hace girar

**MULTI-CONTROL** hacia la izquierda.

- Para volver a la visualización de reproducción, pulse **BAND**.



#### Nota

Si no se utiliza la función en unos 30 segundos, el display volverá automáticamente a la visualización de reproducción. ■

### Repetición de reproducción

Hay dos gamas de repetición de reproducción de las canciones en el iPod. **Repeat One** (repetición de una canción) y **Repeat All** (repetición de todas las canciones de la lista).

- Cuando **Play mode** está fijado en **Repeat One**, no es posible seleccionar las demás canciones.

**1** Utilice **MULTI-CONTROL** para seleccionar **Play mode**.

**Play mode** aparece en el display.

**2** Pulse **MULTI-CONTROL** para seleccionar la gama de repetición.

Pulse **MULTI-CONTROL** repetidamente hasta que la gama de repetición deseada aparezca en el display.

- **Repeat One** – Sólo repite la canción actual
- **Repeat All** – Repite todas las canciones de la lista seleccionada ■

### Reproducción de las canciones en un orden aleatorio (selección aleatoria)

Para la reproducción de las canciones en el iPod existen dos métodos de reproducción aleatoria: **Shuffle Songs** (reproducir canciones en un orden aleatorio) y **Shuffle Albums** (reproducir álbumes en un orden aleatorio).

**1** Utilice **MULTI-CONTROL** para seleccionar **Shuffle mode**.

**Shuffle mode** aparece en el display.

**2** Pulse **MULTI-CONTROL** para seleccionar su ajuste favorito.

Pulse **MULTI-CONTROL** repetidamente hasta que el ajuste deseado aparezca en el display.

- **Shuffle Songs** – Reproduce canciones en un orden aleatorio dentro de la lista seleccionada



## Para reproducir canciones en el iPod

- **Shuffle Albums** – Selecciona un álbum de manera aleatoria y luego reproduce todas las canciones en el orden en que se encuentran en el álbum
- **Shuffle OFF** – Cancela la reproducción aleatoria 

## Para poner en pausa una canción

La pausa le permite detener temporalmente la reproducción de una canción.

### 1 Utilice MULTI-CONTROL para seleccionar Pause.

**Pause** aparece en el display.

### 2 Pulse MULTI-CONTROL para activar la pausa.

Se detiene temporalmente la reproducción de la canción actual.

- Para desactivar la pausa, vuelva a pulsar **MULTI-CONTROL**. 

## Uso del televisor

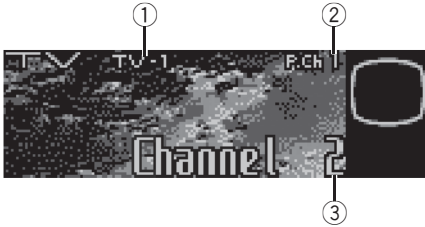

Se puede utilizar esta unidad para controlar un sintonizador de TV, que se vende por separado. Para obtener más información, consulte el manual de instrucciones del sintonizador de TV. Esta sección proporciona información acerca de las funciones de TV con esta unidad que difieren de las descritas en el manual de instrucciones del sintonizador de TV.

### ① Indicador de banda

Muestra la banda actual del sintonizador de TV.

### ② Indicador del número de presintonía

Muestra la memoria seleccionada.

### ③ Indicador de canal

Muestra el canal actual del sintonizador de TV.

### 1 Pulse SOURCE para seleccionar el sintonizador de TV.

Pulse **SOURCE** hasta que visualice **Television**.

### 2 Pulse BAND para seleccionar una banda.

Pulse **BAND** hasta que visualice la banda deseada: **TV-1** o **TV-2**.

### 3 Para utilizar la sintonización manual, pulse MULTI-CONTROL izquierda o derecha.

Los canales aumentan o disminuyen paso a paso.

### 4 Para utilizar la sintonización por búsqueda, mantenga pulsado MULTI-CONTROL izquierda o derecha durante aproximadamente un segundo y luego suelte el control.

El sintonizador explorará los canales hasta que encuentre una emisora con señales de suficiente intensidad como para asegurar una buena recepción.

- Se puede cancelar la sintonización por búsqueda pulsando **MULTI-CONTROL** izquierda o derecha.
- Si pulsa **MULTI-CONTROL** izquierda o derecha y mantiene pulsado, podrá saltar los canales. La sintonización por búsqueda comienza inmediatamente después de que suelte **MULTI-CONTROL**. 

## Sintonizador de TV

### Introducción a las funciones avanzadas del sintonizador de TV



#### ① Visualización de función

Muestra los nombres de las funciones.

**1 Pulse MULTI-CONTROL para visualizar el menú principal. FUNCTION, AUDIO y ENTERTAINMENT aparecen en el display.**

**2 Utilice MULTI-CONTROL para seleccionar FUNCTION.**

**BSSM** aparece en el display.

▪ Para volver a la visualización del canal, pulse **BAND**.

#### Nota

Si no se utiliza la función en unos 30 segundos, el display volverá automáticamente a la visualización del canal. 

### Almacenamiento de emisoras

Se pueden almacenar con facilidad hasta 12 emisoras para recuperarlas posteriormente.

**1 Cuando encuentre la emisora que desea almacenar en la memoria, haga girar el MULTI-CONTROL para cambiar al modo de lista de canales presintonizados.**

**2 Utilice el MULTI-CONTROL para almacenar la emisora seleccionada en la memoria.** Haga girar el control para cambiar el número de presintonía, mantenga pulsado para almacenarlo.

El número de presintonía que ha seleccionado parpadeará y permanecerá encendido. La emisora seleccionada se ha almacenado en la memoria.

▪ Si no se utiliza la lista en unos 30 segundos, el modo de lista de canales presintonizados se cancelará automáticamente.

#### Notas

- Se pueden almacenar en la memoria hasta 24 emisoras, 12 por cada una de las dos bandas de TV.
- También se pueden almacenar emisoras asignadas a los números de ajuste de presintonías **1-6** manteniendo pulsado uno de los botones de ajuste de presintonías **1-6** en el mando a distancia. 

### Almacenamiento consecutivo de las emisoras con las señales más fuertes

**1 Utilice MULTI-CONTROL y seleccione FUNCTION para visualizar BSSM.**

**2 Pulse MULTI-CONTROL para activar la función BSSM.**

Se visualiza **Searching**. Mientras se visualiza **Searching**, las 12 emisoras más fuertes se almacenarán en orden ascendente desde el canal más bajo. Una vez finalizada la operación, aparecerá la lista de canales presintonizados.

▪ Para cancelar el proceso de almacenamiento, pulse **MULTI-CONTROL**.

### 3 Utilice MULTI-CONTROL para seleccionar la emisora deseada.

Haga girar el control para cambiar la emisora y pulse para seleccionarla.

- También puede cambiar la emisora pulsando **MULTI-CONTROL** arriba o abajo.
- Si no se utiliza la lista en unos 30 segundos, el modo de lista de canales presintonizados se cancelará automáticamente.



#### Nota

Al almacenar emisoras con la función BSSM, se pueden reemplazar las emisoras que se almacenaron con **P01—P12**.



#### Notas

- También se pueden recuperar las emisoras asignadas a los números de ajuste de presintonías pulsando **MULTI-CONTROL** arriba o abajo durante la visualización de canales.
- También se pueden recuperar emisoras asignadas a los números de ajuste de presintonías **1-6** pulsando uno de los botones de ajuste de presintonías **1-6** en el mando a distancia.

## Selección de emisoras de la lista de canales presintonizados

La lista de canales presintonizados le permite ver la lista de emisoras presintonizadas y seleccionar la que desea recibir.

### 1 Haga girar MULTI-CONTROL para cambiar al modo de lista de canales presintonizados.

- También puede realizar esta operación presionando el joystick en el mando a distancia.

### 2 Utilice MULTI-CONTROL para seleccionar la emisora deseada.

Haga girar el control para cambiar la emisora y pulse para seleccionarla.

- También puede cambiar la emisora pulsando **MULTI-CONTROL** arriba o abajo.
- Si no se utiliza la lista en unos 30 segundos, el modo de lista de canales presintonizados se cancelará automáticamente.

## Reproductor de DVD

### Reproducción de un disco



Se puede utilizar esta unidad para controlar un reproductor de DVD o un reproductor de DVD múltiple, que se vende por separado. Para obtener más información sobre el funcionamiento del reproductor DVD o del reproductor de DVD múltiple. Esta sección proporciona información acerca de las funciones de DVD con esta unidad que difieren de las descritas en el manual de instrucciones del reproductor de DVD o del reproductor de DVD múltiple. A continuación se indican los pasos básicos necesarios para reproducir un DVD vídeo con el reproductor de DVD. Operaciones más avanzadas de DVD vídeo se explican en la página siguiente.

- ① **Indicador DVD-V/VCD/CD/MP3/WMA**  
Muestra el tipo de disco que se está reproduciendo actualmente.
- ② **Indicador de número de disco**  
Muestra el número de disco que se está reproduciendo al utilizar el reproductor de DVD múltiple.
- ③ **Indicador de número de Título/Carpeta**  
Muestra el título (al reproducir un vídeo DVD) o la carpeta (al reproducir MP3 o WMA) de la selección que se está reproduciendo actualmente.

- ④ **Indicador de número de capítulo/pista**  
Muestra el capítulo (al reproducir un vídeo DVD) o la pista (al reproducir vídeo CD, CD, MP3 o WMA) que se está reproduciendo actualmente.
- ⑤ **Indicador de tiempo de reproducción**  
Muestra el tiempo transcurrido de reproducción de la pista actual.

**1 Pulse SOURCE para seleccionar el reproductor de DVD o el de DVD múltiple.**  
Pulse **SOURCE** hasta que visualice **DVD**.

**2 Para realizar el avance rápido o retroceso, mantenga pulsado MULTI-CONTROL izquierda o derecha.**

**3 Para saltar y retroceder o avanzar hasta otro capítulo/pista, pulse MULTI-CONTROL izquierda o derecha. ▣**

### Selección de un disco

- Se puede utilizar esta función sólo si un reproductor de DVD múltiple está conectado a esta unidad.
- **Pulse MULTI-CONTROL arriba o abajo para seleccionar el disco deseado. ▣**

### Selección de una carpeta

- Puede utilizar esta función sólo cuando hay conectado a esta unidad un reproductor de DVD que corresponde a la reproducción de MP3/WMA.
- **Pulse MULTI-CONTROL arriba o abajo para seleccionar una carpeta. ▣**

## Introducción a las funciones avanzadas del reproductor de DVD



### ① Visualización de función

Muestra los nombres de las funciones.

**1** Pulse **MULTI-CONTROL** para visualizar el menú principal. **FUNCTION**, **AUDIO** y **ENTERTAINMENT** aparecen en el display.

**2** Utilice **MULTI-CONTROL** para seleccionar **FUNCTION**.

Haga girar el control para cambiar la opción de menú y pulse para seleccionarla. Aparece el nombre de la función en el display.

**3** Haga girar **MULTI-CONTROL** para seleccionar la función.

Haga girar **MULTI-CONTROL** hacia la derecha para cambiar entre las funciones en el siguiente orden:

**Durante la reproducción de un vídeo DVD o un vídeo CD**

**Play mode** (repetición de reproducción)—

**Pause** (pausa)

**Durante la reproducción de un CD**

**Play mode** (repetición de reproducción)—

**Random mode** (reproducción aleatoria)—

**Scan mode** (reproducción con exploración)—

**Pause** (pausa)—**ITS play mode** (reproducción

ITS)—**ITS memo** (ingreso ITS)—

**TitleInput "A"** (ingreso de títulos de discos)

**Durante la reproducción de MP3/WMA**

**Play mode** (repetición de reproducción)—

**Random mode** (reproducción aleatoria)—

**Scan mode** (reproducción con exploración)—

**Pause** (pausa)

■ También puede cambiar entre las funciones en sentido inverso si hace girar **MULTI-CONTROL** hacia la izquierda.

■ Para volver a la visualización de reproducción, pulse **BAND**.

### Nota

Al utilizar esta unidad con un reproductor de DVD múltiple, se puede cambiar a **ITS play mode**, **ITS memo** y a la función de ingreso de títulos de discos. 

## Repetición de reproducción

• Durante la reproducción PBC de un vídeo CD, no se puede utilizar esta función.

**1** Utilice **MULTI-CONTROL** para seleccionar **Play mode**. **Play mode** aparece en el display.

**2** Pulse **MULTI-CONTROL** para seleccionar la gama de repetición.

**Durante la reproducción de un vídeo DVD**

Pulse **MULTI-CONTROL** repetidamente hasta que la gama de repetición deseada aparezca en el display.

- **Disc repeat** – Repite el disco actual
- **Chapter repeat** – Sólo repite el capítulo actual
- **Title repeat** – Sólo repite el título actual

**Durante la reproducción de un vídeo CD o un CD**

Pulse **MULTI-CONTROL** repetidamente hasta que la gama de repetición deseada aparezca en el display.

- **Disc repeat** – Repite el disco actual
- **Track repeat** – Sólo repite la pista actual

## Reproductor de DVD

### **Durante la reproducción de MP3/WMA**

Pulse **MULTI-CONTROL** repetidamente hasta que la gama de repetición deseada aparezca en el display.

- **Disc repeat** – Repite el disco actual
- **Folder repeat** – Repite la carpeta actual
- **Track repeat** – Sólo repite la pista actual



### Notas

- Si se seleccionan otros discos durante la reproducción de reproducción, la gama de repetición cambia a **Disc repeat**.
- Durante la reproducción de un vídeo CD o un CD, si se realiza una búsqueda de pistas o el avance rápido/retroceso durante la repetición **Track repeat**, la gama de repetición cambia a **Disc repeat**.
- Durante la reproducción de MP3/WMA, si se selecciona otra carpeta durante la repetición de reproducción, la gama de repetición cambia a **Disc repeat**.
- Durante la reproducción de MP3/WMA, si se realiza una búsqueda de pistas o el avance rápido/retroceso durante **Track repeat**, la gama de repetición de reproducción cambia a **Folder repeat**.

## Pausa de la reproducción de un disco

### 1 Utilice MULTI-CONTROL para seleccionar Pause.

**Pause** aparece en el display.

### 2 Pulse MULTI-CONTROL para activar la pausa.

Se detiene temporalmente la reproducción de la pista actual.

- Para desactivar la pausa, vuelva a pulsar **MULTI-CONTROL**.

## Reproducción de las pistas en orden aleatorio

- Se puede utilizar esta función durante la reproducción de CD/MP3/WMA.

### 1 Utilice MULTI-CONTROL para seleccionar Random mode.

**Random mode** aparece en el display.

### 2 Pulse MULTI-CONTROL para activar la reproducción aleatoria.

Las pistas se reproducirán en un orden aleatorio.

- Vuelva a pulsar **MULTI-CONTROL** para desactivar la reproducción aleatoria.

## Exploración de las pistas de un CD/MP3/WMA

- Se puede utilizar esta función durante la reproducción de CD/MP3/WMA.

### 1 Utilice MULTI-CONTROL para seleccionar Scan mode.

**Scan mode** aparece en el display.

### 2 Pulse MULTI-CONTROL para activar la reproducción con exploración.

Se reproducirán los primeros 10 segundos de cada pista.

### 3 Cuando encuentre la pista deseada, pulse MULTI-CONTROL para desactivar la reproducción con exploración.

La pista se continuará reproduciendo.

- Si el display vuelve automáticamente a la visualización de reproducción, seleccione

**Scan mode** de nuevo usando

**MULTI-CONTROL**.

## Uso de la lista de reproducción ITS y las funciones de títulos de discos

- Se pueden utilizar estas funciones sólo si un reproductor de DVD múltiple está conectado a esta unidad.
- Esta función es ligeramente diferente de la reproducción ITS con un reproductor de CD múltiple. En el caso del reproductor de DVD múltiple, la reproducción ITS sólo se puede utilizar al reproducir CD. Para obtener más información, consulte *Uso de listas de reproducción ITS* en la página 113. ■

## Uso de las funciones de títulos de discos

Se pueden ingresar títulos de CD y visualizarlos. De esta manera, se puede buscar y seleccionar con facilidad el disco deseado.

- Se puede utilizar esta función durante la reproducción de CD.

## Ingreso de títulos de discos

Esta función le permite ingresar títulos de CD de hasta 10 letras en el reproductor de DVD. Para obtener más información, consulte *Ingreso de títulos de discos* en la página 115.

- Se puede utilizar esta función sólo si un reproductor de DVD está conectado a esta unidad.
- Al reproducir un disco CD TEXT en un reproductor de DVD compatible con este tipo de disco, no podrá cambiar a la función de ingreso de títulos de discos. El título del disco ya estará grabado en el disco CD TEXT. ■



## Ajustes de audio

### Modos de funcionamiento

Esta unidad ofrece dos modos de funcionamiento: el modo de red de 3 vías (NW) y el modo estándar (STD). Se puede cambiar entre los modos según se desee. El DSP viene ajustado en el modo estándar (STD). (Consulte *Cambio del modo de ajuste del DSP* en la página 87.)

- El modo de red de 3 vías (NW) le permite crear un sistema de 3 vías de altavoces y amplificadores múltiples con altavoces independientes para la reproducción de frecuencias (bandas) altas, medias y bajas, y amplificadores de potencia exclusivos para cada uno de estos componentes. Este modo ofrece las funciones de alineación temporal y red, dos funciones esenciales en un sistema de altavoces y amplificadores múltiples, que permiten controlar con precisión los ajustes de cada gama de frecuencias.
- El modo estándar (STD) le permite crear un sistema de 4 altavoces con altavoces delanteros y traseros o un sistema de 6 altavoces con altavoces delanteros y traseros, y altavoces de subgraves.

#### Importante

Incluso si la batería está desconectada o se reinicializa el microprocesador, el ajuste de audio de esta unidad permanecerá en la memoria durante al menos un día. Si desea restablecer el ajuste de audio, consulte *Restablecimiento de las funciones de audio* en la página 150.

### Indicaciones de los modos de funcionamiento

En este manual se utilizan las siguientes indicaciones para mayor claridad de la descripción que se ofrece.

**NW**: Esta indicación señala que una función u operación sólo está disponible en el modo NW.

**STD**: Esta indicación señala que una función u operación sólo está disponible en el modo STD.

- Las funciones y operaciones que no tienen estas indicaciones se usan indistintamente en los modos NW y STD. 

### Modo de red de 3 vías **NW**

#### Ajuste sencillo del sistema de audio

Al realizar los siguientes ajustes en el orden indicado, podrá crear con facilidad un campo sonoro definido con precisión.

- ① *Uso del selector de posición (POSI)*
- ② *TA y EQ automáticos (alineación temporal y ecualización automáticas)*
- ③ *Uso del ajuste del balance **NW** (BAL)*
- ④ *Recuperación de las curvas de ecualización*

#### Ajuste de precisión del sistema de audio

Al realizar los siguientes ajustes en el orden indicado, podrá crear con facilidad un campo sonoro definido con precisión.

- ① *Ajuste de la alineación temporal (Low-Lch)*
- ② *Ajuste de red (**NW 1, NW 2, NW 3, NW 4**)*
- ③ *Ajuste de las curvas de ecualización (EQ 1)*
- ④ *Ajuste del ecualizador gráfico de 16 bandas (EQ 2) *

## Modo Estándar **STD**

### Ajuste sencillo del sistema de audio

Las siguientes funciones le permiten ajustar con facilidad el sistema de audio de acuerdo con las características acústicas del interior del automóvil, las que variarán según el tipo de automóvil de que se trate.

- ① *Uso del selector de posición (POSI)*
- ② *TA y EQ automáticos (alineación temporal y ecualización automáticas)*
- ③ *Uso del ajuste del balance **STD** (F/B)*
- ④ *Recuperación de las curvas de ecualización*

### Ajuste de precisión del sistema de audio

Al realizar los siguientes ajustes en el orden indicado, podrá crear con facilidad un campo sonoro definido con precisión.

- ① *Uso de la salida de subgraves (SW 1)*
- ② *Configuración de los ajustes de subgraves (SW 2)*
- ③ *Ajuste de la pendiente de atenuación del filtro de paso bajo (SW 3)*
- ④ *Ajuste del filtro de paso alto para los altavoces delanteros (F.HPF 1, F.HPF 2)*
- ⑤ *Ajuste del filtro de paso alto para los altavoces traseros (R.HPF 1, R.HPF 2)*
- ⑥ *Ajuste de las curvas de ecualización (EQ 1)*
- ⑦ *Ajuste del ecualizador gráfico de 16 bandas (EQ 2)*

### Funciones adicionales

Estas funciones son útiles para ajustar el sonido de acuerdo con el sistema de que dispone o sus preferencias personales.

- *Uso del sonido BBE (BBE)*
- *Ajuste de la sonoridad (LOUD)*
- *Ajuste de los niveles de la fuente (SLA)*
- *Uso de BMX y la compresión (BMX)*

## Introducción a los ajustes de audio

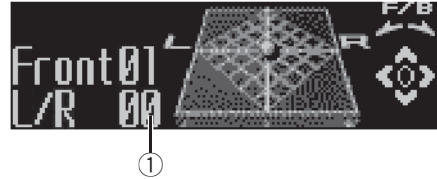

### ① Visualización de audio

Muestra el estado de los ajustes de audio.

**1** Pulse **MULTI-CONTROL** para visualizar el menú principal. **FUNCTION**, **AUDIO** y **ENTERTAINMENT** aparecen en el display.

**2** Utilice **MULTI-CONTROL** para seleccionar **AUDIO**.

Haga girar el control para cambiar la opción de menú y pulse para seleccionarla. Aparece el nombre de la función de audio en el display.

**3** Haga girar **MULTI-CONTROL** para seleccionar la función de audio.

Haga girar **MULTI-CONTROL** hacia la derecha para cambiar entre las funciones de audio en el siguiente orden:

**NW**

**BAL** (ajuste del balance)— **NW 1** (ajuste de red 1)—**NW 2** (ajuste de red 2)—**NW 3** (ajuste de red 3)—**NW 4** (ajuste de red 4)—**POSI** (selector de posición)—**TA1** (alineación temporal)—**TA2** (ajuste de la alineación temporal)—**LOUD** (sonoridad)—**EQ 1** (ecualizador gráfico)—**EQ 2** (ecualizador gráfico de 16 bandas)—**BBE** (BBE)—**BMX** (compresión y BMX)—**A.EQ** (autoecualizador activado/desactivado)—**SLA** (ajuste del nivel de fuente)

## Ajustes de audio

### STD

**F/B** (ajuste del balance)—**POSI** (selector de posición)—**TA1** (alineación temporal)—**TA2** (ajuste de la alineación temporal)—**LOUD** (sordera)—**EQ 1** (ecualizador gráfico)—**EQ 2** (ecualizador gráfico de 16 bandas)—**SW 1** (altavoz de subgraves activado/desactivado)—**SW 2** (frecuencia de corte de subgraves)—**SW 3** (pendiente de subgraves)—**F.HPF 1** (pendiente del filtro de paso alto delantero)—**F.HPF 2** (frecuencia de corte del filtro de paso alto delantero)—**R.HPF 1** (pendiente del filtro de paso alto trasero)—**R.HPF 2** (frecuencia de corte del filtro de paso alto trasero)—**BBE** (BBE)—**BMX** (compresión y BMX)—**A.EQ** (autoecualizador activado/desactivado)—**SLA** (ajuste del nivel de fuente)

- También puede cambiar entre las funciones de audio en sentido inverso si hace girar **MULTI-CONTROL** hacia la izquierda.
- Cuando el sintonizador, el televisor o AUX están seleccionados como fuente, no se puede seleccionar **BMX**.
- Cuando se seleccione el sintonizador de FM como fuente, no se puede cambiar a **SLA**.
- Si selecciona una fuente que no sea un reproductor de CD incorporado, un reproductor de CD múltiple, un reproductor de DVD/reproductor de DVD múltiple o un iPod, no podrá seleccionar **BMX**.
- Al seleccionar **TA OFF** en **TA1**, no podrá cambiar a **TA2**.
- Se puede seleccionar **SW 2** y **SW 3** sólo si se activa la salida de subgraves en **SW 1**.
- Para volver a la visualización de cada fuente, pulse **BAND**.



### Notas

- Si no se utiliza la función de audio en unos 30 segundos, el display volverá automáticamente a la visualización de la fuente.
- Las funciones **EQ 2** (ecualizador gráfico de 16 bandas), **TA2** (ajuste de la alineación tempo-

ral), **NW 1** (ajuste de red 1), **NW 2** (ajuste de red 2), **NW 3** (ajuste de red 3) y **NW 4** (ajuste de red 4) no se cancelan automáticamente. ■

## Cambio al canal izquierdo y derecho

Puede ajustar las siguientes funciones a los canales izquierdo y derecho, de manera independiente o en común.

Modo de red de 3 vías **NW**

- *Ajuste de red (NW 1, NW 2, NW 3)*
- *Ajuste del ecualizador gráfico de 16 bandas (EQ 2)*

Modo Estándar **STD**

- *Configuración de los ajustes de subgraves (SW 2)*
- *Ajuste de la pendiente de atenuación del filtro de paso bajo (SW 3)*
- *Ajuste del filtro de paso alto para los altavoces delanteros (F.HPF 1, F.HPF 2)*
- *Ajuste del filtro de paso alto para los altavoces traseros (R.HPF 1, R.HPF 2)*
- *Ajuste del ecualizador gráfico de 16 bandas (EQ 2)*

**1 Utilice MULTI-CONTROL para seleccionar la función de audio descrita anteriormente.**

**2 Mantenga pulsado MULTI-CONTROL para alternar entre el modo independiente de izquierda/derecha y el modo común de izquierda/derecha.**

Cada vez que se mantiene pulsado **MULTI-CONTROL** se seleccionará el modo independiente de izquierda/derecha y el modo común de izquierda/derecha.

## Ajustes de audio

**3 Pulse MULTI-CONTROL para seleccionar el canal izquierdo o el canal derecho cuando se haya seleccionado el modo independiente de izquierda/derecha.**

Cada vez que se presiona **MULTI-CONTROL** se selecciona el canal izquierdo y el canal derecho.

**4 Ajuste estas funciones según lo desee.** 

### Uso del selector de posición

Una manera de garantizar un sonido más natural consiste en posicionar con claridad la imagen estéreo, colocándola en el centro propiamente dicho del campo sonoro. El selector de posición le permite ajustar automáticamente los niveles de salida de los altavoces e introduce un retardo a fin de armonizar la cantidad y la posición de los asientos ocupados.

**1 Utilice MULTI-CONTROL para seleccionar POSI.**

**POSI** aparece en el display.

**2 Pulse MULTI-CONTROL izquierda, derecha, arriba o abajo para seleccionar una posición del oyente.**

Dirección	Visualización	Posición
Izquierda	<b>Front Left</b>	Asiento delantero izquierdo
Derecha	<b>Front Right</b>	Asiento delantero derecho
Arriba	<b>Front</b>	Asientos delanteros
Abajo	<b>All</b>	Todos los asientos <b>STD</b>

■ Para cancelar la posición seleccionada, vuelva a pulsar **MULTI-CONTROL** en la misma dirección. 

### Uso del ajuste del balance **NW**

Se puede seleccionar el ajuste del balance que proporciona un entorno de audio ideal en todos los asientos ocupados.

**1 Utilice MULTI-CONTROL para seleccionar BAL.**

**BAL** aparece en el display.

**2 Pulse MULTI-CONTROL izquierda o derecha para ajustar el balance entre los altavoces izquierdos/derechos.**

Cada vez que se pulsa **MULTI-CONTROL** izquierda o derecha, se mueve el balance entre los altavoces izquierdos/derechos hacia la izquierda o hacia la derecha.

Se visualiza **Left 25** a **Right 25** mientras el balance entre los altavoces izquierdos/derechos se mueve desde la izquierda hacia la derecha. 

### Uso del ajuste del balance **STD**

Se puede seleccionar el ajuste de fader/balance que proporciona un entorno de audio ideal en todos los asientos ocupados.

**1 Utilice MULTI-CONTROL para seleccionar F/B.**

**F/B** aparece en el display.

**2 Pulse MULTI-CONTROL arriba o abajo para ajustar el balance entre los altavoces delanteros/traseros.**

Cada vez que se pulsa **MULTI-CONTROL** arriba o abajo, se mueve el balance entre los altavoces delanteros/traseros hacia adelante o hacia atrás.

Se visualiza **Front 25** a **Rear 25** mientras el balance entre los altavoces delanteros/traseros se mueve desde adelante hacia atrás.

## Ajustes de audio

- **F/R 00** es el ajuste apropiado cuando se usan sólo dos altavoces.

### 3 Pulse MULTI-CONTROL izquierda o derecha para ajustar el balance entre los altavoces izquierdos/derechos.

Cada vez que se pulsa **MULTI-CONTROL** izquierda o derecha, se mueve el balance entre los altavoces izquierdos/derechos hacia la izquierda o hacia la derecha.

Se visualiza **Left 25** a **Right 25** mientras el balance entre los altavoces izquierdos/derechos se mueve desde la izquierda hacia la derecha. ▣

## Uso de la alineación temporal

La alineación temporal le permite ajustar la distancia que existe entre cada altavoz y la posición del oyente.

### 1 Utilice MULTI-CONTROL para seleccionar TA1.

**TA1** aparece en el display.

### 2 Pulse MULTI-CONTROL izquierda o derecha para seleccionar la alineación temporal.

Cada vez que se pulsa **MULTI-CONTROL** izquierda o derecha, se selecciona una alineación en el siguiente orden:

**Initial** (inicial)—**Custom** (personalizada)—**Auto TA** (alineación temporal automática)—**TA OFF** (desactivada)

- **Initial** es la alineación temporal que viene ajustada de fábrica.
- **Custom** es una alineación temporal ajustada, creada por el usuario.
- **Auto TA** es la alineación temporal creada con las funciones TA y EQ automáticas. (Consulte *TA y EQ automáticos (alineación temporal y ecualización automáticas)* en la página 143.)

- Aparece **Please set Auto TA**. Esto indica que no se puede seleccionar **Auto TA** si no se han realizado los ajustes TA y EQ automáticos.

## Ajuste de la alineación temporal

Se puede ajustar la distancia entre cada altavoz y la posición seleccionada.

- La alineación temporal ajustada se memoriza en **Custom**.

### 1 Utilice MULTI-CONTROL para seleccionar TA 1.

**TA1** aparece en el display.

### 2 Pulse MULTI-CONTROL para seleccionar una unidad de medida.

Cada vez que se presiona **MULTI-CONTROL**, se selecciona una unidad de medida en el siguiente orden:

**(cm)** (centímetros)—**(inch)** (pulgadas)

### 3 Utilice MULTI-CONTROL para seleccionar TA2.

**TA2** aparece en el display.

- Aparece **Can't Adjust TA. Set POS FL/FR Front Right** en el modo selector de posición (**POS1**).

- Al seleccionar **TA OFF** en **TA1**, no podrá cambiar a **TA2**.

### 4 Pulse MULTI-CONTROL izquierda o derecha para seleccionar el altavoz a ajustar.

Cada vez que se pulsa **MULTI-CONTROL** izquierda o derecha, se selecciona un altavoz en el siguiente orden:

**NW**

**Hi L** (izquierdo de gama alta)—**Hi R** (derecho de gama alta)—**Mid L** (izquierdo de gama media)—**Mid R** (derecho de gama media)—**Low L** (izquierdo de gama baja)—**Low R** (derecho de gama baja)

**STD**

**Front L** (delantero izquierdo)—**Front R** (delantero derecho)—**Rear R** (trасero derecho)—**Rear L** (trасero izquierdo)—**SubW. L** (altavoz de subgraves izquierdo)—**SubW. R** (altavoz de subgraves derecho)

- No se puede seleccionar **SubW. L** y **SubW. R** cuando la salida de subgraves está desactivada.

### 5 Pulse **MULTI-CONTROL** arriba o abajo para ajustar la distancia entre el altavoz seleccionado y la posición del oyente.

Cada vez que se pulsa **MULTI-CONTROL** arriba o abajo, se aumenta o disminuye la distancia.

Se visualiza **400.0cm** a **0.0cm** mientras se aumenta o disminuye la distancia, si se seleccionó la unidad de medida de centímetros (**(cm)**). Se visualiza **160inch** a **0inch** mientras se aumenta o disminuye la distancia, si se seleccionó la unidad de medida de pulgadas (**(inch)**).

- Puede ajustar la distancia de los demás altavoces de la misma manera.

### 6 Pulse **BAND** para cancelar el modo de alineación temporal.

## Acerca de la función de red

**NW**

La función de red le permite dividir la señal de audio en distintas bandas de frecuencia y reproducir cada una de ellas a través de altavoces separados.

Puede realizar ajustes de precisión en la banda de frecuencia reproducida (con un filtro de paso bajo o de paso alto), el nivel, la fase y demás parámetros de acuerdo con las características de cada altavoz.

## Parámetros ajustables

La función de red le permite ajustar los siguientes parámetros. Haga los ajustes según la banda de frecuencia reproducida y las características de cada altavoz conectado.

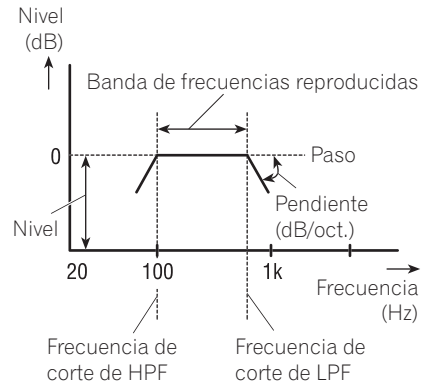

### Banda de frecuencia reproducida

El ajuste de la frecuencia de corte del filtro de paso alto (HPF) o del filtro de paso bajo (LPF) le permite definir la banda de frecuencia reproducida de cada altavoz.

- El filtro de paso alto (HPF) corta las frecuencias (bajas) por debajo de la frecuencia definida, lo que permite que pasen las frecuencias altas.
- El filtro de paso bajo (LPF) corta las frecuencias (altas) por encima de la frecuencia definida, lo que permite que pasen las frecuencias bajas.

### Nivel

Se pueden corregir las diferencias de los niveles reproducidos que existen entre los altavoces.

### Pendiente

El ajuste de la pendiente del HPF/LPF (pendiente de atenuación de filtro) le permite controlar la continuidad del sonido entre los altavoces.

## Ajustes de audio

- La pendiente indica el número de decibelios por el que se atenúa la señal cuando la frecuencia es una octava mayor (menor) (Unidad: dB/oct.). Cuanto más pronunciada sea la pendiente, mayor será la atenuación de la señal.

### Fase

Se puede cambiar la fase (normal, inversa) de la señal de entrada de cada altavoz. Cuando la continuidad del sonido entre los altavoces es imprecisa, intente cambiar la fase. De esta manera, se mejorará la continuidad del sonido.

## Puntos a tener en cuenta con respecto a los ajustes de red

### Ajuste de la frecuencia de corte

- Cuando el altavoz de gama baja está instalado en la bandeja posterior y se define la frecuencia de corte **Low LPF** en un nivel alto, los sonidos graves se separan de manera que parece que provienen de la parte posterior. Se recomienda definir la frecuencia de corte **Low LPF** en 100 Hz o menos.
- El ajuste de la potencia máxima de entrada de los altavoces de gama media y alta suele ser inferior al de los altavoces de gama baja. Recuerde que si se define la frecuencia de corte **Mid HPF** o **HighHPF** en un nivel inferior al requerido, la entrada de una señal de graves muy fuerte puede dañar el altavoz.

### Ajuste del nivel

Las frecuencias básicas de muchos instrumentos musicales se encuentran en la gama media. Primero, ajuste el nivel de la gama media, luego, el de la gama alta y por último, el nivel de la gama baja, siguiendo el orden indicado.

### Ajuste de la pendiente

- Si se define un valor absoluto reducido para la pendiente (una pendiente suave), las interferencias entre los altavoces adyacentes puede degradar con facilidad la respuesta de las frecuencias.
- Si se define un valor absoluto elevado para la pendiente (una pendiente pronunciada), se degradará la continuidad del sonido entre los altavoces y parecerá que se separan los sonidos.
- Si se define la pendiente en 0 dB/oct. (**Pass**), la señal de audio ignorará el filtro y éste no tendrá ningún efecto.

### Ajuste de la fase

Cuando el valor del punto de cruce de los filtros en ambos lados se define en  $-12$  dB/oct., la fase se invierte 180 grados a la frecuencia de corte de los filtros. En este caso, la inversión de la fase garantiza una continuidad superior del sonido.

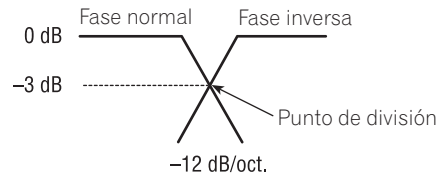

### Silenciamiento del altavoz (filtro)

Se puede silenciar cada altavoz (filtro). Al silenciar un altavoz (filtro), no se emitirá sonido por ese altavoz.

- Si se silencia el altavoz (filtro) seleccionado, la indicación **MUTE** destellará y no se podrán hacer ajustes.
- Aunque un altavoz (filtro) esté silenciado, se podrán ajustar los parámetros de los demás altavoces (filtros).

## Ajustes de audio

### 1 Utilice MULTI-CONTROL para seleccionar NW 1.

NW 1 aparece en el display.

### 2 Pulse MULTI-CONTROL izquierda o derecha para seleccionar el altavoz (filtro) a ajustar.

Cada vez que se pulsa **MULTI-CONTROL** izquierda o derecha, se selecciona un altavoz (filtro) en el siguiente orden:

**Low LPF** (LPF del altavoz de gama baja)—  
**Mid HPF** (HPF del altavoz de gama media)—  
**Mid LPF** (LPF del altavoz de gama media)—  
**HighHPF** (HPF del altavoz de gama alta)

### 3 Mantenga pulsado MULTI-CONTROL abajo para silenciar el altavoz (filtro) seleccionado.

**MUTE** destella en el display.

- Para cancelar el silenciamiento, pulse **MULTI-CONTROL** arriba.

## Ajuste de red

### 1 Utilice MULTI-CONTROL para seleccionar NW 1.

NW 1 aparece en el display.

### 2 Pulse MULTI-CONTROL izquierda o derecha para seleccionar el altavoz (filtro) a ajustar.

Cada vez que se pulsa **MULTI-CONTROL** izquierda o derecha, se selecciona un altavoz (filtro) en el siguiente orden:

**Low LPF** (LPF del altavoz de gama baja)—  
**Mid HPF** (HPF del altavoz de gama media)—  
**Mid LPF** (LPF del altavoz de gama media)—  
**HighHPF** (HPF del altavoz de gama alta)

### 3 Haga girar el MULTI-CONTROL para seleccionar NW 2.

NW 2 aparece en el display.

### 4 Pulse MULTI-CONTROL izquierda o derecha para seleccionar la frecuencia de corte (frecuencia de cruce) del altavoz (filtro) seleccionado.

Cada vez que se pulsa **MULTI-CONTROL** izquierda o derecha, se selecciona una frecuencia de corte (frecuencia de cruce) en el siguiente orden:

**Low LPF: 25—31,5—40—50—63—80—100—125—160—200—250 (Hz)**

**Mid HPF: 25—31,5—40—50—63—80—100—125—160—200—250 (Hz)**

**Mid LPF: 1,25k—1,6k—2k—2,5k—3,15k—4k—5k—6,3k—8k—10k—12,5k (Hz)**

**HighHPF: 1,25k—1,6k—2k—2,5k—3,15k—4k—5k—6,3k—8k—10k—12,5k (Hz)**

### 5 Pulse MULTI-CONTROL arriba o abajo para ajustar el nivel del altavoz (filtro) seleccionado.

Cada vez que se pulsa **MULTI-CONTROL** arriba o abajo, se aumenta o disminuye el nivel del altavoz (filtro) seleccionado.

Se visualiza **±0dB** a **-24dB** mientras se aumenta o disminuye el nivel.

Se visualiza **+6dB** a **-24dB** mientras se aumenta o disminuye el nivel, sólo si se seleccionó **Low LPF**.

### 6 Haga girar el MULTI-CONTROL para seleccionar NW 3.

NW 3 aparece en el display.

### 7 Pulse MULTI-CONTROL izquierda o derecha para ajustar la pendiente del altavoz (filtro) seleccionado.

Cada vez que se pulsa **MULTI-CONTROL** izquierda o derecha, se selecciona una pendiente en el siguiente orden:

**Low LPF: -36—-30—-24—-18—-12 (dB/oct.)**

**Mid HPF: -24—-18—-12—-6—Pass (0) (dB/oct.)**

**Mid LPF: -24—-18—-12—-6—Pass (0) (dB/oct.)**



## Ajustes de audio

HighHPF: **-24** — **-18** — **-12** — **-6** (dB/oct.)

### 8 Pulse MULTI-CONTROL arriba o abajo para cambiar la fase del altavoz (filtro) seleccionado.

Si se pulsa **MULTI-CONTROL** arriba se selecciona la fase normal y **NOR** aparece en el display. Si se pulsa **MULTI-CONTROL** abajo se selecciona la fase inversa y **REV** aparece en el display.

- Puede ajustar los parámetros de los demás altavoces (filtros) siguiendo el mismo procedimiento.

### 9 Haga girar el MULTI-CONTROL para seleccionar NW 4.

**NW 4** aparece en el display.

### 10 Pulse MULTI-CONTROL izquierda o derecha para seleccionar estéreo o monoaural.

Si se pulsa **MULTI-CONTROL** izquierda para seleccionar monoaural, se visualizará **MONO** en el display. Si se pulsa **MULTI-CONTROL** derecha, se selecciona estéreo y se visualizará **Stereo** en el display.

- Se puede utilizar esta función sólo si se ha seleccionado **Low LPF**.

### 11 Pulse BAND para cancelar el modo de ajuste de red.

## Uso de la salida de subgraves

### Uso de la salida de subgraves

Esta unidad está equipada con una salida de subgraves que se puede activar o desactivar. Si hay un altavoz de subgraves conectado a esta unidad, active la salida de subgraves. La fase de la salida de subgraves puede cambiarse entre normal e inversa.

### 1 Utilice MULTI-CONTROL para seleccionar SW 1.

**SW 1** aparece en el display.

### 2 Pulse MULTI-CONTROL para activar la salida de subgraves.

**ON** aparece en el display. Se activa la salida de subgraves.

- Para desactivar la salida de subgraves, vuelva a pulsar **MULTI-CONTROL**.

### 3 Pulse MULTI-CONTROL izquierda o derecha para seleccionar estéreo o monoaural.

Pulse **MULTI-CONTROL** izquierda para seleccionar monoaural y aparece **MONO** en el display. Si se pulsa **MULTI-CONTROL** derecha, se selecciona estéreo y **Stereo** aparece en el display.

## Configuración de los ajustes de subgraves

Cuando la salida de subgraves está activada, se puede ajustar la frecuencia de corte y el nivel de salida del altavoz de subgraves.

### 1 Utilice MULTI-CONTROL para seleccionar SW 2.

**SW 2** aparece en el display.

- Cuando la salida de subgraves está activada, se puede seleccionar **SW 2**.

### 2 Pulse MULTI-CONTROL izquierda o derecha para seleccionar la frecuencia de corte.

Cada vez que se pulsa **MULTI-CONTROL** izquierda o derecha, se selecciona una frecuencia de corte en el siguiente orden:

**50—63—80—100—125—160—200** (Hz)

Sólo las frecuencias más bajas que aquéllas en la gama seleccionada se generan por el altavoz de subgraves.

### 3 Pulse MULTI-CONTROL arriba o abajo para ajustar el nivel de salida del altavoz de subgraves.

Cada vez que se pulsa **MULTI-CONTROL** arriba o abajo, se aumenta o disminuye el nivel de subgraves. Se visualiza **+6** a **-24** mientras se aumenta o disminuye el nivel.

### Ajuste de la pendiente de atenuación del filtro de paso bajo

Cuando la salida de subgraves está activada, se puede ajustar la continuidad del sonido entre los altavoces.

#### 1 Utilice MULTI-CONTROL para seleccionar SW 3.

**SW 3** aparece en el display.

- Cuando la salida de subgraves está activada, se puede seleccionar **SW 3**.

#### 2 Pulse MULTI-CONTROL arriba o abajo para seleccionar la fase de la salida de subgraves.

Si se pulsa **MULTI-CONTROL** arriba, se selecciona la fase normal y **NOR** aparece en el display. Si se pulsa **MULTI-CONTROL** abajo, se selecciona la fase inversa y **REV** aparece en el display.

#### 3 Pulse MULTI-CONTROL izquierda o derecha para seleccionar la pendiente.

Cada vez que se pulsa **MULTI-CONTROL** izquierda o derecha, se selecciona una pendiente en el siguiente orden:  
**-18**—**-12**—**-6** (dB/oct.)



#### Nota

Cuando la pendiente de subgraves y el filtro de paso bajo se definen en **-12dB**, y tienen la misma frecuencia de corte, la fase se invierte 180 grados a la frecuencia de corte. En este caso, la inversión

de la fase garantiza una continuidad superior del sonido. 

### Uso del filtro de paso alto **STO**

Cuando no desea que se generen los sonidos bajos de la gama de frecuencias de salida de subgraves a través de los altavoces delanteros o traseros, active el filtro de paso alto (HPF). Sólo las frecuencias más altas que aquéllas en la gama seleccionada se generan a través de los altavoces delanteros o traseros.

### Silenciamiento de altavoces (filtros)

Se pueden silenciar los altavoces (filtros) delanteros y traseros por separado. Al silenciar los altavoces (filtros), no se emitirá sonido por esos altavoces.

- Aunque un altavoz (filtro) esté silenciado, se podrán ajustar los altavoces (filtros) silenciados. Sin embargo, el silenciamiento se cancelará automáticamente si se ajusta el nivel.

#### 1 Utilice MULTI-CONTROL para seleccionar F.HPF 1 (o R.HPF 1).

**F.HPF 1** (o **R.HPF 1**) aparece en el display.

#### 2 Mantenga pulsado MULTI-CONTROL abajo para silenciar el altavoz (filtro) seleccionado.

Se visualiza **MUTE**.

- Para cancelar el silenciamiento, pulse **MULTI-CONTROL** arriba.

## Ajustes de audio

### Ajuste del filtro de paso alto para los altavoces delanteros

**1 Utilice MULTI-CONTROL para seleccionar F.HPF 1.**

F.HPF 1 aparece en el display.

**2 Pulse MULTI-CONTROL izquierda o derecha para seleccionar la pendiente.**

Cada vez que se pulsa **MULTI-CONTROL** izquierda o derecha, se selecciona una pendiente en el siguiente orden:

**-12—-6—Pass (0)** (dB/oct.)

- Si se define la pendiente en 0 dB/oct. (**Pass**), la señal de audio ignorará el filtro y éste no tendrá ningún efecto.

**3 Haga girar el MULTI-CONTROL para seleccionar F.HPF 2.**

F.HPF 2 aparece en el display.

**4 Pulse MULTI-CONTROL izquierda o derecha para seleccionar la frecuencia de corte.**

Cada vez que se pulsa **MULTI-CONTROL** izquierda o derecha, se selecciona una frecuencia de corte en el siguiente orden:

**50—63—80—100—125—160—200** (Hz)

Sólo las frecuencias más altas que aquéllas en la gama seleccionada se generan a través de los altavoces delanteros.

**5 Pulse MULTI-CONTROL arriba o abajo para ajustar el nivel de salida de los altavoces delanteros.**

Cada vez que se pulsa **MULTI-CONTROL** arriba o abajo, se aumenta o disminuye el nivel de los altavoces delanteros. Se visualiza **±0** a **-24** mientras se aumenta o disminuye el nivel.

### Ajuste del filtro de paso alto para los altavoces traseros

**1 Utilice MULTI-CONTROL para seleccionar R.HPF 1.**

R.HPF 1 aparece en el display.

**2 Pulse MULTI-CONTROL izquierda o derecha para seleccionar la pendiente.**

Cada vez que se pulsa **MULTI-CONTROL** izquierda o derecha, se selecciona una pendiente en el siguiente orden:

**-12—-6—Pass (0)** (dB/oct.)

- Si se define la pendiente en 0 dB/oct. (**Pass**), la señal de audio ignorará el filtro y éste no tendrá ningún efecto.

**3 Haga girar el MULTI-CONTROL para seleccionar R.HPF 2.**

R.HPF 2 aparece en el display.

**4 Pulse MULTI-CONTROL izquierda o derecha para seleccionar la frecuencia de corte.**

Cada vez que se pulsa **MULTI-CONTROL** izquierda o derecha, se selecciona una frecuencia de corte en el siguiente orden:

**50—63—80—100—125—160—200** (Hz)

Sólo las frecuencias más altas que aquéllas en la gama seleccionada se generan a través de los altavoces traseros.

**5 Pulse MULTI-CONTROL arriba o abajo para ajustar el nivel de salida de los altavoces traseros.**

Cada vez que se pulsa **MULTI-CONTROL** arriba o abajo, se aumenta o disminuye el nivel de los altavoces traseros. Se visualiza **±0** a **-24** mientras se aumenta o disminuye el nivel.

## Uso del sonido BBE

Con la función BBE, se puede obtener una reproducción que se aproxima en gran medida al sonido original mediante una corrección resultante de la combinación de la compensación de fases y la intensificación de las gamas altas para el retardo de los componentes de alta frecuencia y el desvío de amplitud que se produce durante la reproducción. Esta función permite reproducir un campo de sonido dinámico como si se estuviera escuchando una presentación en vivo.

Con la tecnología de procesamiento de sonido BBE, se puede ajustar el nivel de BBE.

### 1 Utilice MULTI-CONTROL para seleccionar BBE.

**BBE** aparece en el display.

### 2 Pulse MULTI-CONTROL para activar la función BBE.

- Para desactivar la función BBE, vuelva a pulsar **MULTI-CONTROL**.

### 3 Pulse MULTI-CONTROL arriba o abajo para ajustar el nivel de BBE.

Cada vez que se pulsa **MULTI-CONTROL** arriba o abajo, se aumenta o disminuye el nivel de BBE.

Se visualiza **+4** a **-4** mientras se aumenta o disminuye el nivel.



#### Nota

Fabricado bajo licencia de BBE Sound, Inc. La marca BBE es una marca registrada de BBE Sound, Inc. 

## Uso de BMX y la compresión

El uso de las funciones BMX y COMP (compresión) le permite ajustar la calidad de reproducción de sonido de esta unidad. Cada una de las funciones tiene un ajuste de dos pasos. La función BMX permite controlar las reverberaciones para proporcionar un sonido de reproducción más completo. Escuche cada uno de los efectos a medida que los selecciona y utilice la función que realce mejor la reproducción de la pista o del CD que esté escuchando. La función COMP equilibra la salida de los sonidos más fuertes y más suaves a volúmenes altos.

### 1 Utilice MULTI-CONTROL para seleccionar BMX.

**BMX** aparece en el display.

### 2 Pulse MULTI-CONTROL para activar la función BMX.

- Para desactivar la función BMX, vuelva a pulsar **MULTI-CONTROL**.

### 3 Pulse MULTI-CONTROL izquierda o derecha para seleccionar el ajuste deseado.

Cada vez que se pulsa **MULTI-CONTROL** izquierda o derecha, se seleccionan los ajustes en el siguiente orden:

**COMP 1—COMP 2—BMX 1—BMX 2** 

## Uso del autoecualizador

El autoecualizador memoriza la curva de ecualización creada por las funciones TA y EQ automáticas (consulte *TA* y *EQ automáticas* (*alineación temporal* y *ecualización automática*) en la página 143).

Se puede activar o desactivar el autoecualizador.

## Ajustes de audio

### 1 Utilice MULTI-CONTROL para seleccionar A.EQ.

A.EQ aparece en el display.

- Si no se han activado las funciones TA y EQ automáticas, aparecerá **Please set Auto EQ**. Esto indica que no se puede activar la función.

### 2 Pulse MULTI-CONTROL para activar el autoecualizador.

Auto EQ ON aparece en el display.

- Vuelva a pulsar **MULTI-CONTROL** para desactivar el autoecualizador. 

## Recuperación de las curvas de ecualización

El ecualizador le permite ajustar la ecualización de acuerdo con las características acústicas del interior del automóvil.

Hay siete curvas de ecualización almacenadas que se pueden recuperar con facilidad en cualquier momento. A continuación se ofrece una lista de las curvas de ecualización:

Visualización	Curva de ecualización
Powerful	Potente
Natural	Natural
Vocal	Vocal
Flat	Plana
Custom 1	Personalizada 1
Custom 2	Personalizada 2
Super Bass	Supergraves

- Custom 1** y **Custom 2** son curvas de ecualización ajustadas creadas por el usuario. Se pueden realizar los ajustes con un ecualizador gráfico de 16 bandas.
- Cuando se selecciona **Flat** no se introduce ningún suplemento ni corrección en el sonido. Esto es útil para verificar el efecto de los ajustes de ecualización al cambiar alter-

nativamente entre **Flat** y una curva de ecualización ajustada.

### ● Pulse EQ para seleccionar el ecualizador.

Pulse **EQ** repetidamente para cambiar entre las siguientes opciones:

**Super Bass—Powerful—Natural—Vocal—Flat—Custom 1—Custom 2** 

## Ajuste de las curvas de ecualización

Las curvas de ecualización que vienen predefinidas de fábrica, con la excepción de **Flat**, se pueden ajustar a un nivel preciso (control de matiz).

### 1 Utilice MULTI-CONTROL para seleccionar EQ 1.

EQ 1 aparece en el display.

### 2 Pulse MULTI-CONTROL izquierda o derecha para seleccionar una curva de ecualización.

### 3 Pulse MULTI-CONTROL arriba o abajo para ajustar la curva de ecualización.

Cada vez que se pulsa **MULTI-CONTROL** arriba o abajo, se aumenta o disminuye la curva de ecualización, respectivamente.

Se visualiza **+6** a **-6** mientras se aumenta o disminuye el nivel.

- La gama real de ajustes difiere de acuerdo con la curva de ecualización seleccionada.
- No se puede ajustar una curva de ecualización con todas las frecuencias definidas en **0**. 

## Ajuste del ecualizador gráfico de 16 bandas

Para la curva **Custom 1** o **Custom 2**, se puede ajustar el nivel de cada banda.

- Se puede crear una curva **Custom 1** separada por cada fuente. (El lector de CD incorporado y el lector de CD múltiple se fijan al mismo ajuste de ecualización automáticamente.) Si se realizan ajustes cuando una curva distinta a **Custom 2** está seleccionada, los ajustes de la curva de ecualización se memorizarán en **Custom 1**.
- Se puede crear una curva **Custom 2** común a todas las fuentes. Si se realizan ajustes cuando la curva **Custom 2** está seleccionada, la curva **Custom 2** se actualizará.

### 1 Recupere la curva de ecualización que desea ajustar.

Consulte *Recuperación de las curvas de ecualización* en la página anterior.

### 2 Utilice MULTI-CONTROL para seleccionar EQ 2.

EQ 2 aparece en el display.

### 3 Pulse MULTI-CONTROL izquierda o derecha para seleccionar la banda de ecualización a ajustar.

Cada vez que se pulsa **MULTI-CONTROL** izquierda o derecha, se seleccionan las bandas de ecualización en el siguiente orden:

**20—31,5—50—80—125—200—315—500—800—1,25k—2k—3,15k—5k—8k—12,5k—20k** (Hz)

### 4 Pulse MULTI-CONTROL arriba o abajo para ajustar el nivel de la banda de ecualización.

Cada vez que se pulsa **MULTI-CONTROL** arriba o abajo, se aumenta o disminuye el nivel de la banda de ecualización.

Se visualiza **+6** a **-6** mientras se aumenta o disminuye el nivel.

- Se puede seleccionar otra banda y ajustar su nivel.

### 5 Pulse BAND para cancelar el ajuste del ecualizador gráfico de 16 bandas.

## Ajuste de la sonoridad

La sonoridad compensa las deficiencias en las gamas de sonido bajas y altas cuando se escucha a un volumen bajo.

### 1 Utilice MULTI-CONTROL para seleccionar LOUD.

LOUD aparece en el display.

### 2 Pulse MULTI-CONTROL para activar la sonoridad.

- Para desactivar la sonoridad, vuelva a pulsar **MULTI-CONTROL**. 

## Ajuste de los niveles de la fuente

La función SLA (ajuste del nivel de fuente) le permite ajustar el nivel de volumen de cada fuente para evitar cambios radicales en el volumen cuando se cambia entre las fuentes.

- Los ajustes se basan en el nivel de volumen del sintonizador de FM, que se mantiene inalterado.

### 1 Compare el nivel de volumen del sintonizador de FM con el de la fuente que desea ajustar.

### 2 Utilice MULTI-CONTROL para seleccionar SLA.

SLA aparece en el display.

## Ajustes de audio

### 3 Pulse **MULTI-CONTROL** arriba o abajo para ajustar el volumen de la fuente.

Cada vez que se pulsa **MULTI-CONTROL** arriba o abajo, se aumenta o disminuye el volumen de la fuente.

Se visualiza **SLA +4** a **SLA -4** mientras se aumenta o disminuye el volumen de la fuente.



#### Notas

- El nivel del volumen del sintonizador de AM también se puede regular con el ajuste del nivel de fuente.
- El reproductor de CD incorporado y el reproductor de CD múltiple se definen automáticamente con el mismo ajuste del nivel de fuente.
- La unidad externa 1 y la unidad externa 2 se definen automáticamente con el mismo ajuste del nivel de fuente. 

## TA y EQ automáticos (alineación temporal y ecualización automáticas)

La alineación temporal automática se ajusta automáticamente según la distancia que existe entre cada altavoz y la posición del oyente. El autoecualizador mide automáticamente las características acústicas del interior del automóvil y crea la curva de ecualización automática de acuerdo con la información recopilada.



#### ADVERTENCIA

Para evitar accidentes, nunca deben llevarse a cabo los ajustes TA y EQ automáticos mientras se conduce. Cuando esta función mide las características acústicas del interior del vehículo a fin de crear una curva de ecualización automática, se puede generar un tono alto de medición (ruido) por los altavoces.



#### PRECAUCIÓN

- Si se realizan los ajustes TA y EQ automáticos en las siguientes condiciones, pueden dañarse los altavoces. Asegúrese de revisar a fondo las condiciones antes de efectuar los ajustes TA y EQ automáticos.
  - Cuando los altavoces están conectados de manera incorrecta. (Por ejemplo, cuando un altavoz trasero está conectado a una salida de subgraves.)
  - Cuando un altavoz está conectado a un amplificador de potencia cuya salida es superior a la capacidad máxima de potencia de entrada del altavoz.
- Si el micrófono está ubicado en un lugar inadecuado, el tono de medición puede ser alto y la medición puede tardar mucho tiempo, por lo que se puede descargar la batería. Asegúrese de colocar el micrófono en el lugar especificado.

## Antes de utilizar las funciones TA y EQ automáticas

- Realice los ajustes TA y EQ automáticos en un lugar que sea lo más silencioso posible, con el motor y el aire acondicionado del automóvil apagados. También desconecte los teléfonos móviles o portátiles del automóvil o quítelos antes de hacer estos ajustes. Sonidos distintos al tono de medición (sonidos del entorno, sonidos del motor, teléfonos que llaman, etc.) pueden impedir la medición correcta de las características acústicas del interior del vehículo.
- Asegúrese de realizar los ajustes TA y EQ automáticos con el micrófono provisto. Si se utiliza otro micrófono es posible que no se pueda realizar la medición o que se obtenga una medición incorrecta de las características acústicas del interior del vehículo.

## Ajustes de audio

- Si el altavoz delantero no está conectado, no se podrán hacer los ajustes TA y EQ automáticos.
- Al silenciar los altavoces delanteros, no se pueden realizar los ajustes TA y EQ automáticos. (Consulte la página 138.)
- Cuando esta unidad está conectada a un amplificador de potencia con control de nivel de entrada, no se podrán realizar los ajustes TA y EQ automáticos si se disminuye el nivel de entrada de potencia del amplificador. Ajuste el nivel de entrada del amplificador de potencia en la posición estándar.
- Cuando esta unidad está conectada a un amplificador de potencia con un filtro de paso bajo (LPF), desactive el LPF del amplificador de potencia antes de realizar los ajustes TA y EQ automáticos. Además, se debe ajustar en el nivel máximo la frecuencia de corte correspondiente al LPF incorporado del altavoz de subgraves activo.
- El valor de la alineación de tiempo calculado por los ajustes TA y EQ automáticos puede ser diferente de la distancia real en las siguientes circunstancias. Sin embargo, la distancia calculada por el ordenador es el retardo óptimo para brindar resultados precisos dadas las circunstancias. Por ello, siga utilizando este valor.
  - Cuando el sonido reflejado en el interior del vehículo es fuerte y se producen demoras.
  - Cuando se producen demoras con sonidos bajos debido a la influencia del LPF de los altavoces de subgraves activos o de amplificadores externos.
- Los ajustes TA y EQ automáticos cambian los ajustes de audio según se indica a continuación:
  - Los ajustes de fader/balance vuelven a la posición central. (Consulte la página 132.)
  - La curva del ecualizador gráfico cambia a **Flat**. (Consulte la página 141.)
- Si un altavoz de subgraves está conectado a esta unidad, se ajustará automáticamente a la salida de subgraves y a los valores del filtro de paso alto para el altavoz trasero.
- Si se utilizan las funciones TA y EQ automáticas cuando ya existen ajustes anteriores, se reemplazarán estos ajustes.
- Al conectar altavoces de agudos (tweeters), conforma la gama de frecuencia útil del mismo. Cuando fije la frecuencia de corte, fíjela en un nivel más alto que la frecuencia útil más baja del altavoz de agudos.
- El ajuste TA automático utiliza una gama mayor que 10 kHz para la medición; por lo tanto, si usa un altavoz de agudos que no puede reproducir dicha frecuencia, el mismo puede dañarse. Cuando utilice los ajustes TA y EQ automáticos, asegúrese de fijar la frecuencia de corte adecuada. Además, utilice un altavoz de agudos que pueda reproducir 10 kHz en la frecuencia útil más baja.

### Para realizar los ajustes TA y EQ automáticos

**1 Detenga el automóvil en un lugar que sea lo más silencioso posible, cierre todas las puertas, ventanas y el techo corredizo, y apague el motor.**

- Si se deja en marcha el motor, el ruido puede impedir que se realicen correctamente los ajustes TA y EQ automáticos.



## Ajustes de audio

**2 Coloque el micrófono provisto en el centro del apoyacabezas del asiento del conductor, mirando hacia adelante, con la ayuda de un cinturón (se vende por separado).**

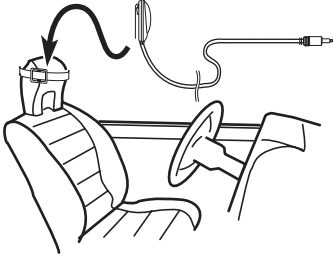

- Los ajustes TA y EQ automáticos pueden presentar diferencias según el lugar en el que se coloque el micrófono. Si lo desea, coloque el micrófono en el asiento delantero del acompañante para realizar los ajustes TA y EQ automáticos.

**3 Coloque la llave de encendido del automóvil en ON o ACC.**

- Si el aire acondicionado o la calefacción del automóvil está encendido, apáguelo. El ruido del ventilador del aire acondicionado o de la calefacción puede impedir que se realicen los ajustes TA y EQ automáticos correctamente.
- Pulse **SOURCE** para encender la fuente si esta unidad está apagada.

**4 Seleccione la posición del asiento en que está colocado el micrófono.**

Consulte *Uso del selector de posición* en la página 132.

- Si no se selecciona ninguna posición antes de comenzar con los ajustes TA y EQ automáticos, se seleccionará **Front Left** automáticamente.

**5 Mantenga pulsado SOURCE hasta que se apague la unidad.**

**6 Mantenga pulsado EQ para ingresar al modo de medición de TA y EQ automáticos.** La carátula se abre automáticamente.

**7 Enchufe el micrófono en el conector de entrada de esta unidad.**

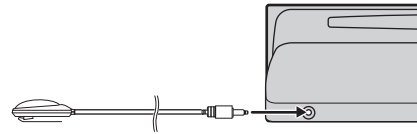

**8 Pulse MULTI-CONTROL para comenzar los ajustes TA y EQ automáticos.**

**9 Baje del automóvil y cierre la puerta dentro de los 10 segundos cuando comienza la cuenta regresiva de 10 segundos.**

Se genera el tono de medición (ruido) por los altavoces y comienzan los ajustes TA y EQ automáticos.

- Cuando todos los altavoces están conectados, los ajustes TA y EQ automáticos finalizan en unos seis minutos.
- Para detener los ajustes TA y EQ automáticos, vuelva a pulsar **MULTI-CONTROL**.
- Para cancelar los ajustes TA y EQ automáticos durante la operación, pulse **BAND**.

**10 Una vez finalizados los ajustes, se visualiza Complete.**

Cuando no se puede obtener una medición correcta de las características acústicas del interior del automóvil, se visualiza un mensaje de error. (Consulte *Comprensión de los mensajes de error de los ajustes TA y EQ automáticos* en la página 156.)

**11 Pulse BAND para cancelar el modo de TA y EQ automáticos.**

## 12 Guarde el micrófono con cuidado en la guantera.

Guarde el micrófono con cuidado en la guantera o en otro lugar seguro. Si el micrófono queda expuesto a la luz solar directa durante mucho tiempo, se puede distorsionar, alterar su color o funcionar incorrectamente como consecuencia de las altas temperaturas.



### Nota

Asegúrese de haber desconectado el micrófono antes de presionar **EJECT** para abrir o cerrar la carátula (se emitirá una alarma de advertencia si el micrófono sigue conectado). ▣

## Ajustes iniciales

### Configuración de los ajustes iniciales



Utilizando los ajustes iniciales, puede personalizar varios ajustes del sistema para lograr un funcionamiento óptimo de esta unidad.

- ① **Visualización de función**  
Muestra el estado de la función.

**1 Mantenga pulsado SOURCE hasta que se apague la unidad.**

**2 Mantenga pulsado MULTI-CONTROL hasta que Language select aparezca en el display.**

**3 Haga girar MULTI-CONTROL para seleccionar uno de los ajustes iniciales.**

Haga girar **MULTI-CONTROL** hacia la derecha para cambiar entre las funciones en el siguiente orden:

**Language select** (selección de idioma)—  
**Clock** (reloj)—**FM step** (paso de sintonía de FM)—**AM step** (paso de sintonía de AM)—  
**Warning tone** (tono de advertencia)—  
**Face auto open** (apertura automática de la cara)—**AUX1** (entrada auxiliar 1)—**AUX2** (entrada auxiliar 2)—**Dimmer** (atenuador de luz)—  
**Brightness** (brillo)—**Digital ATT** (atenuador digital)—**Audio Reset** (restablecimiento de audio)—**Mute** (silenciamiento/atenuación del sonido)—**Internal AMP** (ajuste del amplificador de potencia)—**Demonstration** (demostración de características)—**Reverse mode**

(modo inverso)—**Ever-scroll** (desplazamiento continuo)

Siga las instrucciones que se indican a continuación para operar cada ajuste en particular.

- También puede cambiar entre las funciones en sentido inverso si hace girar **MULTI-CONTROL** hacia la izquierda.
- Para cancelar los ajustes iniciales, pulse **BAND**.

### Selección del idioma de visualización

Para una mayor comodidad, esta unidad incluye un display en varios idiomas. Es posible seleccionar el idioma deseado.

**1 Utilice MULTI-CONTROL para seleccionar Language select.**

**Language select** aparece en el display.

**2 Pulse MULTI-CONTROL para seleccionar el idioma.**

Cada vez que se presiona **MULTI-CONTROL**, se selecciona el idioma en el siguiente orden:

**English—Español—Português**

## Ajuste del reloj

Siga estas instrucciones para ajustar el reloj.

### 1 Utilice MULTI-CONTROL para seleccionar Clock.

**Clock** aparece en el display.

### 2 Pulse MULTI-CONTROL izquierda o derecha para seleccionar el segmento de la visualización del reloj que desea ajustar.

Al pulsar **MULTI-CONTROL** izquierda o derecha se seleccionará un solo segmento de la visualización del reloj:

Hora—Minuto

Al seleccionar las horas o los minutos de la visualización del reloj, los dígitos seleccionados destellarán.



### 3 Pulse MULTI-CONTROL arriba o abajo para ajustar el reloj.

Al pulsar **MULTI-CONTROL** arriba se aumentará la hora o minuto seleccionado. Al pulsar **MULTI-CONTROL** abajo se disminuirá la hora o minuto seleccionado.



#### Notas

- Se puede sincronizar el reloj con una señal temporal pulsando **MULTI-CONTROL**.
  - Si los minutos son **00 a 29**, se redondean hacia abajo. (p. ej., **10:18** se redondea en **10:00**.)
  - Si los minutos son **30 a 59**, se redondean hacia arriba. (p. ej., **10:36** se redondea en **11:00**.)
- Aunque las fuentes estén apagadas, la visualización del reloj aparece en el display. Si se presiona **CLOCK** cuando las fuentes y la de-

mostración de características están desactivadas, se activa o desactiva la visualización del reloj.

## Ajuste del paso de sintonía de FM

El paso de sintonía de FM que utiliza la sintonización por búsqueda se puede cambiar entre 100 kHz, el paso predefinido, y 50 kHz.

### 1 Utilice MULTI-CONTROL para seleccionar FM step.

**FM step** aparece en el display.

### 2 Pulse MULTI-CONTROL para seleccionar el paso de sintonía de FM.

Al pulsar **MULTI-CONTROL** repetidamente se cambiará el paso de sintonía de FM entre 50 kHz y 100 kHz. El paso de sintonía de FM seleccionado aparecerá en el display.



#### Nota

Si la sintonización por búsqueda se realiza usando el paso de 50 kHz, es posible que las emisoras se sintonicen de manera imprecisa. En ese caso, sintonícelas manualmente o vuelva a utilizar la función de sintonización por búsqueda.

## Ajustes iniciales

### Ajuste del paso de sintonía de AM

El paso de sintonía de AM se puede cambiar entre 9 kHz, el paso predefinido, y 10 kHz. Si se utiliza el sintonizador en América del Norte, América Central o América del Sur, se deberá cambiar el paso de sintonía de 9 kHz (531 a 1 602 kHz permisibles) a 10 kHz (530 a 1 640 kHz permisibles).

**1 Utilice MULTI-CONTROL para seleccionar AM step.**

**AM step** aparece en el display.

**2 Pulse MULTI-CONTROL para seleccionar el paso de sintonía de AM.**

Al pulsar **MULTI-CONTROL** repetidamente se cambiará el paso de sintonía de AM entre 9 kHz y 10 kHz. El paso de sintonía de AM seleccionado aparecerá en el display.

### Cambio del tono de advertencia

Si no se extrae la carátula de la unidad principal dentro de los cuatro segundos después de desconectar la llave de encendido del automóvil, se emitirá un tono de advertencia. Se puede desactivar el tono de advertencia.

**1 Utilice MULTI-CONTROL para seleccionar Warning tone.**

**Warning tone** aparece en el display.

**2 Pulse MULTI-CONTROL para activar el tono de advertencia.**

**ON** aparece en el display.

▪ Para desactivar el tono de advertencia, vuelva a pulsar **MULTI-CONTROL**.

### Cambio de la apertura automática de la cara

Para brindar protección contra robo, la carátula se abre automáticamente y se extrae con facilidad. Normalmente, se deja activada la función de apertura automática de la cara.

**1 Utilice MULTI-CONTROL para seleccionar Face auto open.**

**Face auto open** aparece en el display.

**2 Pulse MULTI-CONTROL para activar la apertura automática de la cara.**

**ON** aparece en el display.

▪ Vuelva a pulsar **MULTI-CONTROL** para desactivar la apertura automática de la cara.

### Cambio del ajuste de un equipo auxiliar

Los equipos auxiliares conectados a esta unidad se pueden activar por separado. Al utilizarla, fije en ON cada fuente AUX. Para obtener información sobre cómo conectar o utilizar equipos auxiliares, consulte *Uso de la fuente AUX* en la página 153.

**1 Utilice MULTI-CONTROL para seleccionar AUX1/AUX2.**

**AUX1/AUX2** aparece en el display.

**2 Pulse MULTI-CONTROL para activar AUX1/AUX2.**

**ON** aparece en el display.

▪ Para desactivar la función AUX, vuelva a pulsar **MULTI-CONTROL**.

## Cambio del ajuste del atenuador de luz

Para evitar que el display quede muy brillante durante la noche, se atenúa automáticamente cuando se encienden las luces del automóvil. Se puede activar y desactivar el atenuador de luz.

### 1 Utilice MULTI-CONTROL para seleccionar Dimmer.

**Dimmer** aparece en el display.

### 2 Pulse MULTI-CONTROL para activar el atenuador de luz.

**ON** aparece en el display.

- Para desactivar el atenuador de luz, vuelva a pulsar **MULTI-CONTROL**.

## Ajuste del brillo

Puede ajustar el brillo del display. El ajuste inicial de esta función es 12.

### 1 Utilice MULTI-CONTROL para seleccionar Brightness.

**Brightness** aparece en el display.

### 2 Pulse MULTI-CONTROL izquierda o derecha para ajustar el nivel de brillo.

Cada vez que se pulsa **MULTI-CONTROL** izquierda o derecha, se aumenta o disminuye el nivel de brillo. Se visualiza **00** a **15** a medida que se aumenta o disminuye el nivel.

- Cuando el atenuador de luz está activado (ON), el nivel de brillo se puede ajustar de **00** a **10**.

## Corrección de distorsiones del sonido

Al escuchar un CD u otra fuente en que el nivel de grabación es alto, el ajuste de la curva de ecualización a un nivel alto puede causar distorsiones. Se puede cambiar el atenuador digital al nivel bajo para reducir las distorsiones.

- La calidad del sonido es superior con el ajuste alto y, por lo tanto, se suele utilizar este ajuste.

### 1 Utilice MULTI-CONTROL para seleccionar Digital ATT.

**Digital ATT** aparece en el display.

### 2 Pulse MULTI-CONTROL para seleccionar el nivel del atenuador digital.

Al pulsar **MULTI-CONTROL** repetidamente se cambiará entre **High** (alto) y **Low** (bajo), y se visualizará en el display el estado correspondiente.

## Restablecimiento de las funciones de audio

Se pueden restablecer todas las funciones de audio.

### 1 Utilice MULTI-CONTROL para seleccionar Audio Reset.

**Reset OK!** aparece en el display.

### 2 Pulse MULTI-CONTROL.

**Does it RESET?** aparece en el display.

### 3 Pulse MULTI-CONTROL derecha.

**Are you sure?** aparece en el display.

## Ajustes iniciales

### 4 Pulse MULTI-CONTROL para restablecer las funciones de audio.

Se visualiza **Complete** en el display y se restablecen las funciones de audio.

- Para cancelar esta función a medio camino, pulse **BAND**.

## Cambio del silenciamiento/ atenuación del sonido

El sonido proveniente de este sistema se silencia o atenúa automáticamente cuando se recibe la señal desde el equipo con función de silenciamiento.

- El sonido se silencia o atenúa, se visualizan **MUTE** o **ATT** y no se puede ajustar el audio.
- El sonido proveniente de este sistema vuelve a la normalidad cuando se cancela el silenciador o la atenuación.

### 1 Utilice MULTI-CONTROL para seleccionar Mute.

**Mute** aparece en el display.

### 2 Pulse MULTI-CONTROL para seleccionar el ajuste deseado.

Pulse **MULTI-CONTROL** repetidamente para cambiar entre los siguientes ajustes:

- 10dB ATT** – Atenuación
- 20dB ATT** – Atenuación (**20dB ATT** tiene un efecto más potente que **10dB ATT**)
- TEL mute** – Silenciamiento

## Ajuste del amplificador de potencia interno

Esta unidad incorpora un amplificador de alta potencia. Sin embargo, en este sistema en particular se utilizan amplificadores externos en lugar de un amplificador interno. Si utiliza

amplificadores externos para crear un sistema de amplificadores múltiples y no usa un amplificador interno, se recomienda que desactive el amplificador interno. Al desactivarlo, se reduce el ruido producido por el funcionamiento del ventilador y el amplificador interno.

### 1 Utilice MULTI-CONTROL para seleccionar Internal AMP.

**Internal AMP** aparece en el display.

### 2 Pulse MULTI-CONTROL para encender el amplificador de potencia interno.

**ON** aparece en el display.

- Para desactivar el amplificador de potencia interno, pulse **MULTI-CONTROL** nuevamente.

## Cambio de la demostración de características

La demostración de características se inicia automáticamente cuando se apaga la unidad mientras la llave de encendido está en ACC u ON.

### 1 Utilice MULTI-CONTROL para seleccionar Demonstration.

**Demonstration** aparece en el display.

### 2 Pulse MULTI-CONTROL para activar la demostración de características.

**ON** aparece en el display.

- Para desactivar la demostración de características, vuelva a pulsar **MULTI-CONTROL**.

### Notas

- Recuerde que si este modo de demostración sigue funcionando cuando el motor del vehículo está apagado, se puede descargar la batería.

## Ajustes iniciales

- También puede activar o desactivar la demostración de características, pulsando **DISPLAY** mientras la unidad está apagada. Para obtener más detalles, consulte *Modo de demostración de características* en la página 88. 

### Cambio del modo inverso

Si no se realiza ninguna operación en unos 30 segundos, las indicaciones de la pantalla comienzan a invertirse y siguen haciéndolo cada 10 segundos.

#### 1 Utilice **MULTI-CONTROL** para seleccionar **Reverse mode**.

**Reverse mode** aparece en el display.

#### 2 Pulse **MULTI-CONTROL** para activar el modo inverso.

**ON** aparece en el display.

- Para desactivar el modo inverso, vuelva a pulsar **MULTI-CONTROL**.



#### Nota

También puede activar o desactivar el modo inverso, pulsando **BAND** mientras la unidad está apagada. Para obtener más detalles, consulte *Modo inverso* en la página 88. 

### Cambio del desplazamiento continuo

Si la función de desplazamiento continuo está activada, la información de texto grabada en el CD o iPod se desplazará de manera ininterrumpida. Desactive la función si desea que la información se desplace una sola vez.

#### 1 Utilice **MULTI-CONTROL** para seleccionar **Ever-scroll**.

**Ever-scroll** aparece en el display.

#### 2 Pulse **MULTI-CONTROL** para activar la función de desplazamiento continuo.

**ON** aparece en el display.

- Para desactivar la función de desplazamiento continuo, vuelva a pulsar **MULTI-CONTROL**. 



## Otras funciones

### Activación y desactivación de la visualización del reloj

Se puede activar y desactivar la visualización del reloj.

- **Pulse CLOCK para activar o desactivar la visualización del reloj.**

Cada vez que se presiona **CLOCK**, se activa o desactiva la visualización del reloj.



#### Nota

Aunque las fuentes estén apagadas, la visualización del reloj aparece en el display. Si se presiona **CLOCK** cuando las fuentes y la demostración de características están desactivadas, se activa o desactiva la visualización del reloj.

### Uso de la fuente AUX

Esta unidad puede controlar hasta dos componentes auxiliares, como VCR o dispositivos portátiles (se venden por separado). Cuando están conectados, los componentes auxiliares son identificados automáticamente como fuentes AUX y se asignan a **AUX1** o **AUX2**. La relación entre las fuentes **AUX1** y **AUX2** se explica a continuación.

#### Acerca de AUX1 y AUX2

Existen dos métodos a su disposición para conectar equipos auxiliares a esta unidad.

##### Fuente AUX1:

*Al conectar un equipo auxiliar utilizando un cable conector estéreo de 2,5 mm*

- 1 Mantenga pulsado EJECT para abrir la carátula.**

Aparece el conector de entrada AUX1.

- 2 Inserte el conector estéreo de 2,5 mm en el conector de entrada AUX1 de esta unidad.**

La asignación de este equipo auxiliar se fija automáticamente a **AUX1**.

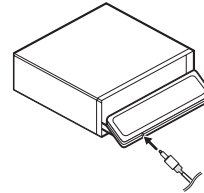

##### Fuente AUX2:

*Al conectar equipos auxiliares usando un Interconector IP-BUS-RCA (se vende por separado)*

- **Use un Interconector IP-BUS-RCA como el CD-RB20/CD-RB10 (se vende por separado) para conectar esta unidad a un equipo auxiliar provisto de una salida RCA.**

Para obtener más detalles, consulte el manual de instrucciones del Interconector IP-BUS-RCA.

La asignación de este equipo auxiliar se fija automáticamente a **AUX2**.

- Sólo puede hacer este tipo de conexión si el equipo auxiliar tiene salidas RCA.

#### Selección de AUX como la fuente

- **Pulse SOURCE para seleccionar AUX como la fuente.**

Pulse **SOURCE** hasta que **AUX** aparezca en el display.

- Si el ajuste auxiliar no está activado, no es posible seleccionar **AUX**. Para obtener más detalles, consulte *Cambio del ajuste de un equipo auxiliar* en la página 149.

## Ajuste del título del equipo auxiliar

Se puede cambiar el título que se visualiza para cada fuente **AUX1** o **AUX2**.

**1 Después de haber seleccionado AUX como la fuente, utilice MULTI-CONTROL y seleccione FUNCTION para visualizar TitleInput "A".**

**2 Pulse DISPLAY para seleccionar el tipo de carácter deseado.**

Pulse **DISPLAY** repetidamente para cambiar entre los siguientes tipos de caracteres: Alfabeto (mayúsculas), números y símbolos—Alfabeto (minúsculas)—letras de idiomas europeos, tales como aquéllas con acentos (p. ej., á, à, ä, ç)—Números y símbolos

**3 Pulse MULTI-CONTROL arriba o abajo para seleccionar una letra del alfabeto.**

Cada vez que **MULTI-CONTROL** se pulse arriba, se visualizarán las letras del alfabeto en el orden **A B C ... X Y Z**, y los números y símbolos en el orden **1 2 3 ... @ # <**. Cada vez que **MULTI-CONTROL** se pulse abajo, las letras se visualizarán en el orden **Z Y X ... C B A**.



**4 Pulse MULTI-CONTROL derecha para mover el cursor a la siguiente posición de carácter.**

Cuando visualice la letra deseada, pulse **MULTI-CONTROL** derecha para mover el cursor a la siguiente posición y seleccione la letra siguiente. Pulse **MULTI-CONTROL** izquierda para mover el cursor hacia atrás en el display.

**5 Mueva el cursor a la última posición pulsando MULTI-CONTROL derecha después de ingresar el título.**

Al pulsar **MULTI-CONTROL** derecha una vez más, el título ingresado se almacena en la memoria.

**6 Pulse BAND para volver a la visualización de reproducción.** ▣

## Uso de diferentes visualizaciones de entretenimiento

Se puede disfrutar de distintas visualizaciones de entretenimiento mientras se escucha cada fuente.

**1 Pulse MULTI-CONTROL para visualizar el menú principal. FUNCTION, AUDIO y ENTERTAINMENT** aparecen en el display.

**2 Utilice MULTI-CONTROL para seleccionar ENTERTAINMENT.**

Haga girar el control para cambiar la opción de menú y pulse para seleccionarla.

**3 Utilice MULTI-CONTROL para cambiar la visualización.**

Haga girar el control para cambiar la opción de menú y pulse para seleccionarla.

## Otras funciones

**ENT. OFF** (entretenimiento desactivado)—

**BGV-1** (presentación visual de fondo 1)—

**BGV-2** (presentación visual de fondo 2)—

**BGV-3** (presentación visual de fondo 3)—

**BGV-4** (presentación visual de fondo 4)—

**BGP-1** (imagen de fondo 1)—**BGP-2** (imagen

de fondo 2)—**BGP-3** (imagen de fondo 3)—

**BGP-4** (imagen de fondo 4)—

**SPECTRUM ANALYZER-1** (analizador de espectro 1)—**SPECTRUM ANALYZER-2** (analiza-

dor de espectro 2)—**LEVEL METER** (medidor de nivel)—**LEVEL INDICATOR** (indicador de nivel)—

**BATTERY VOLTAGE** (indicador de voltaje)—**ENT CLOCK** (reloj de entretenimiento)

—**MOVIE** (pantalla de películas)—

**DISPLAY OFF** (display apagado)

- El indicador de voltaje puede ser diferente al nivel de voltaje real.
- Si se selecciona **DISPLAY OFF**, se reduce el ruido que procede del display. Cuando el indicador de display está apagado, se ilumina el indicador de display apagado.
- También puede cambiar entre las visualizaciones en sentido inverso si hace girar **MULTI-CONTROL** hacia la izquierda.
- También puede cambiar entre las visualizaciones pulsando **ENTERTAINMENT** en el mando a distancia.
- Para volver a la visualización de reproducción, pulse **BAND**.

#### 4 Utilice **MULTI-CONTROL** para seleccionar la forma de visualización.

Pulse **MULTI-CONTROL** arriba o abajo para seleccionar la opción de menú y presione para seleccionarla.

**Display Form 1**—**Display Form 2**—**Display Form 3**

- La forma de visualización se puede cambiar cuando está seleccionado entretenimiento desactivado (**ENT. OFF**), presentación visual de fondo (**BGV-1, BGV-2, BGV-3, BGV-4**) o imagen de fondo (**BGP-1, BGP-2, BGP-3, BGP-4**).
- Si se selecciona **Display Form 2** en las siguientes fuentes, el tiempo de reproducción y la información de título no se visualizarán simultáneamente.

- Reproductor de CD incorporado
- Reproductor de CD múltiple
- Reproductor de DVD/reproductor de DVD múltiple
- iPod
- Si se selecciona **Display Form 3** en las siguientes fuentes, no se podrá modificar la información de visualización.
  - Sintonizador
  - Reproductor de CD incorporado
  - Reproductor de CD múltiple
  - Reproductor de DVD/reproductor de DVD múltiple
  - iPod

## Uso del botón PGM

Se pueden utilizar las funciones preprogramadas de cada fuente con **PGM** en el mando a distancia.

#### ● **Pulse PGM para activar la pausa al seleccionar las siguientes fuentes:**

- **CD** – Reproductor de CD incorporado
- **Multi-CD** – Reproductor de CD múltiple
- **iPod** – iPod
- **DVD** – Reproductor de DVD/reproductor de DVD múltiple
- Para desactivar la pausa, vuelva a pulsar **PGM**.

#### ● **Mantenga pulsado PGM para activar la función BSM al seleccionar el sintonizador como la fuente.**

Mantenga pulsado **PGM** hasta que se active la función BSM.

- Para cancelar el proceso de almacenamiento, vuelva a pulsar **PGM**.

#### ● **Mantenga pulsado PGM para activar la función BSSM al seleccionar el televisor como la fuente.**

Mantenga pulsado **PGM** hasta que se active la función BSSM.

- Para cancelar el proceso de almacenamiento, vuelva a pulsar **PGM**.

## Información adicional

### Comprensión de los mensajes de error del reproductor de CD incorporado

Al comunicarse con su concesionario o con el Servicio Técnico Oficial de Pioneer más próximo a su domicilio, asegúrese de anotar el mensaje de error.

Mensaje	Causa	Acción
<b>ERROR-11, 12, 17, 30</b>	Disco sucio	Limpie el disco.
<b>ERROR-11, 12, 17, 30</b>	Disco rayado	Reemplace el disco.
<b>ERROR-10, 11, 12, 15, 17, 30, A0</b>	Problema eléctrico o mecánico	Cambie la llave de encendido del automóvil entre las posiciones de activación y desactivación, o cambie a una fuente diferente, y después vuelva a activar el reproductor de CD.
<b>ERROR-15</b>	El disco insertado no contiene datos	Reemplace el disco.
<b>ERROR-23</b>	No se puede reproducir el formato del CD	Reemplace el disco.
<b>No Audio</b>	El disco que se ha colocado no contiene ficheros que se puedan reproducir	Reemplace el disco.
<b>TRK SKIPPED</b>	El disco que se ha colocado contiene ficheros WMA protegidos con DRM	Reemplace el disco.
<b>PROTECT</b>	Todos los ficheros del disco están protegidos con DRM	Reemplace el disco.

### Comprensión de los mensajes de error de los ajustes TA y EQ automáticos

Cuando no se puede obtener una medición correcta de las características acústicas del interior del automóvil con las funciones TA y EQ automáticas, se visualiza un mensaje de error. En ese caso, consulte la siguiente tabla para determinar cuál es el problema y el método sugerido para su solución. Después de verificarlo, vuelva a intentar la operación.

Mensaje	Causa	Acción
<b>ERR:MIC check</b>	El micrófono no está conectado.	Enchufe bien el micrófono provisto en el conector.
<b>ERR:Front Speaker, ERR:Front-Lch, ERR:Front-Rch, ERR:Rear-Lch, ERR:Rear-Rch, ERR:SubW-Lch, ERR:SubW-Rch, ERR:SubWoofer</b>	El micrófono no puede captar el tono de medición de los altavoces.	<ul style="list-style-type: none"> <li>• Verifique que los altavoces están conectados de manera correcta.</li> <li>• Cancele el silenciamiento de los altavoces delanteros.</li> <li>• Corrija el ajuste de nivel de entrada del amplificador de potencia conectado a los altavoces.</li> <li>• Ajuste el micrófono correctamente.</li> </ul>
<b>ERR:Outside Noise</b>	El nivel de ruido del entorno es demasiado alto.	<ul style="list-style-type: none"> <li>• Detenga el automóvil en un lugar que sea lo más silencioso posible y apague el motor, el aire acondicionado o la calefacción.</li> <li>• Ajuste el micrófono correctamente.</li> </ul>



## Información adicional

### Reproductor de CD y cuidados

- Sólo utilice discos compactos que tengan una de las marcas Compact Disc Digital Audio que se muestran a continuación.



- Sólo utilice discos compactos normales y redondos. Si se coloca un CD de otra forma y no redondo, es posible que el CD se atasque en el reproductor o que no se reproduzca correctamente.



- Revise todos los discos compactos para ver si están agrietados, rayados o alabeados antes de reproducirlos. Es posible que los CD que se encuentran en estas condiciones no se reproduzcan correctamente. No utilice estos discos.
- Evite tocar la superficie grabada (sin impresión) cuando maneje los discos.
- Almacene los discos en sus cajas cuando no los utilice.
- Mantenga los discos fuera del alcance de la luz solar directa y no los exponga a altas temperaturas.
- No fije etiquetas, no escriba ni aplique sustancias químicas en la superficie de los discos.

- Para limpiar un CD, pásele un paño suave desde el centro hacia afuera.



- Si se usa un calefactor cuando hace frío, se puede condensar humedad en las piezas internas del reproductor de CD. La humedad condensada puede causar un mal funcionamiento del reproductor de CD. En caso de que esto ocurra, apague el reproductor de CD durante alrededor de una hora para permitir que el reproductor se seque y limpie los discos húmedos con un paño suave para eliminar la humedad.
- Las vibraciones en las carreteras pueden interrumpir la reproducción de un CD. ■

### Discos CD-R/CD-RW

- Cuando se utilizan discos CD-R/CD-RW, sólo se pueden reproducir los discos finalizados.
- Es posible que no se puedan reproducir los discos CD-R/CD-RW grabados en un grabador de CD de música o un PC debido a sus características, por las rayaduras o la suciedad que pueda tener el disco, o por la suciedad, condensación, etc. acumulada en la lente del producto.
- Es posible que no se puedan reproducir los discos grabados en un PC por los ajustes de la aplicación y el entorno utilizados. Grabe los discos con el formato correcto. (Para obtener información, póngase en contacto con el fabricante de la aplicación.)
- Puede resultar imposible reproducir los discos CD-R/CD-RW en caso de exposición a la luz solar directa, altas temperaturas o debido a las condiciones de almacenamiento en el vehículo.

## Información adicional

- Es posible que no se puedan visualizar los títulos y demás información de texto grabados en un disco CD-R/CD-RW en esta unidad (en el caso de datos de audio (CD-DA)).
- Lea las precauciones que se incluyen con los discos CD-R/CD-RW antes de utilizarlos. 

## Ficheros MP3, WMA, AAC y WAV

- MP3 es la abreviatura de "MPEG Audio Layer 3" y alude a una norma de tecnología de compresión de audio.
- WMA es la abreviatura de Windows Media™ Audio, y se refiere a la tecnología de compresión de audio desarrollada por Microsoft Corporation. Los datos WMA se pueden cifrar con la versión 7 o posterior del Windows Media Player.
- AAC es la abreviatura de "Advanced Audio Coding" y alude a una norma de tecnología de compresión de audio.
- WAV es la abreviatura de "waveform" y alude a un formato de fichero de audio estándar para Windows®.
- Esta unidad puede no funcionar correctamente, dependiendo de la aplicación utilizada para codificar ficheros WMA.
- Según la versión del Windows Media Player utilizada para codificar los ficheros WMA, es posible que no se visualicen correctamente los nombres de álbumes y demás información de texto.
- Es posible que ocurra un pequeño retardo al iniciar la reproducción de ficheros WMA/AAC codificados con datos de imagen.
- Esta unidad permite reproducir ficheros MP3/WMA/AAC/WAV en discos CD-ROM, CD-R y CD-RW. También se pueden reproducir grabaciones de discos compatibles con los niveles 1 y 2 de la norma ISO9660, y con el sistema de archivo Romeo y Joliet.
- Se pueden reproducir discos grabados compatibles con el formato multi-sesión.
- Los ficheros MP3/WMA/AAC/WAV no son compatibles con la transferencia de datos en formato Packet Write.
- Se pueden visualizar, como máximo, 64 caracteres del nombre de un fichero, incluida la extensión (.mp3, .wma, .m4a o .wav), contados desde el primer carácter.
- Se pueden visualizar, como máximo, 64 caracteres del nombre de una carpeta.
- En el caso de los ficheros grabados con el sistema Romeo, sólo se pueden visualizar los primeros 64 caracteres.
- Al reproducir discos con ficheros MP3/WMA/AAC/WAV y datos de audio (CD-DA), tales como CD-EXTRA y CD de MODO MIXTO (MIXED-MODE CD), los dos tipos de discos se pueden reproducir sólo si se cambia el modo entre MP3/WMA/AAC/WAV y CD-DA.
- La secuencia de selección de la carpeta que se desea reproducir y las demás operaciones constituyen la secuencia de escritura que utiliza el programa de escritura. Por este motivo, la secuencia esperada en el momento de la reproducción puede no coincidir con la secuencia de reproducción real. Sin embargo, hay algunos programas de escritura que permiten definir el orden de la reproducción.
- Algunos CD de audio contienen pistas que se fusionan entre sí sin una pausa. Si estos discos se convierten a ficheros MP3/WMA/AAC/WAV y se copian en un CD-R/CD-RW/CD-ROM, los ficheros se reproducirán en este reproductor con una breve pausa entre ellos, al margen de la duración de la pausa entre las pistas del CD original.

### Importante

- Al escribir el nombre de un fichero MP3/WMA/AAC/WAV, añada la extensión correspondiente (.mp3, .wma, .m4a o .wav).

## Información adicional

- Esta unidad reproduce ficheros con extensiones (.mp3, .wma, m4a o .wav) como ficheros MP3/WMA/AAC/WAV, respectivamente. Para evitar ruidos y fallas de funcionamiento, no use estas extensiones para ficheros que no sean MP3/WMA/AAC/WAV.

### Información adicional sobre MP3

- Los ficheros son compatibles con los formatos de etiqueta ID3 Ver. 1.0, 1.1, 2.2, 2.3 y 2.4 que permiten visualizar el álbum (título del disco), la pista (título de la pista), el artista (artista de la pista) y los comentarios. La Etiqueta ID3 Ver. 2.x tiene prioridad cuando están presentes tanto 1.x como Ver. 2.x.
- El enfanzador funciona sólo cuando se reproducen ficheros MP3 con frecuencias de 32; 44,1 y 48 kHz. (Se pueden reproducir frecuencias de muestreo de 16; 22,05; 24; 32; 44,1; 48 kHz.)
- No existe compatibilidad con la lista de reproducción m3u.
- No existe compatibilidad con los formatos MP3i (MP3 interactivo) y mp3 PRO.
- La calidad del sonido de los ficheros MP3 suele ser mejor cuando se utilizan velocidades de grabación superiores. Esta unidad puede reproducir grabaciones con velocidades de 8 kbps a 320 kbps, pero para poder disfrutar de una determinada calidad de sonido, se recomienda utilizar sólo los discos grabados con una velocidad de 128 kbps, como mínimo.

### Información adicional sobre WMA

- Esta unidad reproduce ficheros WMA codificados con Windows Media Player versión 7, 7.1, 8, 9 y 10.
- Sólo se pueden reproducir ficheros WMA en las frecuencias de 32; 44,1 y 48 kHz.
- La calidad del sonido de los ficheros WMA suele ser mejor cuando se utilizan velocidades de grabación superiores. Esta unidad

puede reproducir grabaciones con velocidades de 48 kbps a 320 kbps (CBR) o de 48 kbps a 384 kbps (VBR), pero para poder disfrutar de una determinada calidad de sonido, se recomienda utilizar los discos grabados con una velocidad mayor.

- Esta unidad no es compatible con los siguientes formatos.
  - Windows Media Audio 9 Professional (5.1 canales)
  - Windows Media Audio 9 Lossless
  - Windows Media Audio 9 Voice

### Información adicional sobre AAC

- Esta unidad reproduce ficheros AAC codificados con iTunes® versión 4.8 y anteriores.
- Esta unidad reproduce ficheros AAC en las frecuencias de muestreo 11,025; 16; 22,05; 24; 32; 44,1 y 48 kHz.
- La calidad del sonido de los ficheros AAC suele ser mejor cuando se utilizan velocidades de transmisión superiores. Esta unidad puede reproducir grabaciones con velocidades de 16 kbps a 320 kbps, pero para poder disfrutar de una determinada calidad de sonido, se recomienda utilizar discos grabados con una velocidad de transmisión mayor.
- Esta unidad no es compatible con los siguientes formatos.
  - Apple Lossless

### Información adicional sobre WAV

- Esta unidad reproduce ficheros WAV codificados en los formatos LPCM (PCM lineal) o MS ADPCM.
- Sólo se pueden reproducir ficheros WAV en las frecuencias de 16; 22,05; 24; 32; 44,1 y 48 kHz (LPCM) o de 22,05 y 44,1 kHz (MS ADPCM). Puede redondearse la frecuencia de muestreo que se visualiza en el display.

## Información adicional

- La calidad del sonido de los ficheros WAV suele ser mejor cuando se utiliza una gran cantidad de bits de cuantificación. Esta unidad puede reproducir grabaciones con 8 y 16 bits de cuantificación (LPCM) o con 4 bits de cuantificación (MS ADPCM), pero para poder disfrutar de una determinada calidad de sonido, se recomienda utilizar discos grabados con la mayor cantidad de bits de cuantificación. 

### Acerca de las carpetas y los ficheros MP3/WMA/AAC/WAV

- A continuación se ilustra un esquema de un CD-ROM con ficheros MP3/WMA/AAC/WAV. Las subcarpetas se muestran como carpetas de la carpeta seleccionada.

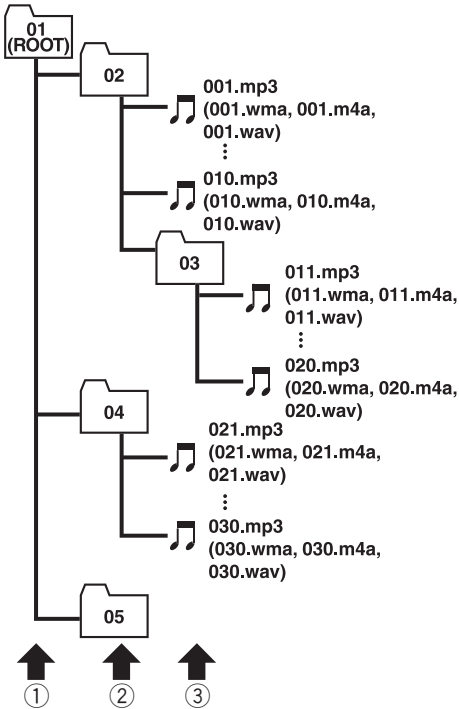

#### ① Primer nivel

#### ② Segundo nivel

#### ③ Tercer nivel



#### Notas

- Esta unidad asigna los números de carpetas. El usuario no puede asignarlos.
- No se pueden revisar las carpetas que no tienen ficheros MP3/WMA/AAC/WAV. (Se saltarán estas carpetas sin mostrar su número).
- Se pueden reproducir ficheros MP3/WMA/AAC/WAV en carpetas de hasta 8 niveles. Sin embargo, el comienzo de la reproducción demora cuando los discos tienen muchos niveles. Por este motivo, se recomienda crear discos con no más de 2 niveles.
- Se pueden reproducir hasta 99 carpetas de un disco. 



## Información adicional

### Glosario

#### AAC

AAC es la abreviatura de "Advanced Audio Coding" y alude a una norma de tecnología de compresión de audio usada con MPEG 2 y MPEG 4.

#### Etiqueta ID3

Es un método para incorporar información relacionada con las pistas en un fichero MP3. Esta información incorporada puede consistir en el título de la pista, el nombre del artista, el título del álbum, el género musical, el año de producción, comentarios y otros datos. El contenido se puede editar libremente utilizando programas con funciones de edición de etiquetas ID3. Si bien las etiquetas están limitadas en la cantidad de caracteres, se puede visualizar la información cuando se reproduce la pista.

#### Formato ISO9660

Es la norma internacional para la lógica del formato de las carpetas y los ficheros de un CD-ROM. En relación con el formato ISO9660, existen reglas para los siguientes dos niveles:

##### Nivel 1:

Para el nombre del fichero se utiliza un formato 8.3 (el nombre consta de hasta 8 caracteres, mayúsculas en inglés de medio byte, números de medio byte y el signo "\_", con una extensión de tres caracteres).

##### Nivel 2:

El nombre del fichero puede tener hasta 31 caracteres (incluido el signo "." y la extensión del fichero). Cada carpeta contiene menos de 8 jerarquías.

#### Formatos extendidos

Joliet:

Los nombres de los ficheros pueden tener hasta 64 caracteres.

Romeo:

Los nombres de los ficheros pueden tener hasta 128 caracteres.

#### m3u

Las listas de reproducción creadas con el programa "WINAMP" tienen la extensión (.m3u).

#### MP3

MP3 es la abreviatura de "MPEG Audio Layer 3". Es una norma de compresión de audio definida por un grupo de trabajo (MPEG) de la ISO (Organización Internacional de Normalización). El MP3 puede comprimir los datos de audio hasta aproximadamente una décima parte del nivel de un disco convencional.

#### MS ADPCM

Esta sigla significa "Microsoft Adaptive Differential Pulse Code Modulation" (modulación adaptativa diferencial de códigos de impulso Microsoft) y representa el sistema de grabación de señal que se utiliza para los programas de multimedia de Microsoft Corporation.

#### Multi-sesión

La multi-sesión es un método de grabación que permite grabar datos adicionales en otro momento. Al grabar datos en un CD-ROM, CD-R o CD-RW, etc., se considera a todos los datos desde el comienzo hasta el final como una sola unidad o sesión. Este método permite grabar más de 2 sesiones en un solo disco.

#### Número de bits de cuantificación

Es un factor importante de la calidad del sonido en general. Cuanto mayor sea la "profundidad de bits", la calidad del sonido será superior. Sin embargo, al aumentar dicha profundidad también se incrementa la cantidad de datos y por lo tanto, el espacio de almacenamiento que se necesita.

#### Packet Write

Es un término general que se refiere a un método para escribir ficheros en un CD-R, etc., en el momento necesario, al igual que en el caso de los ficheros que se escriben en un disquete o en el disco duro.

## Información adicional

### **PCM lineal (LPCM)/Modulación de códigos de impulso**

Esta sigla significa "Linear Pulse Code Modulation" (modulación lineal de códigos de impulso) y representa el sistema de grabación de señal que se utiliza para discos DVD y CD de música.

### **VBR**

VBR es la abreviatura de velocidad de grabación variable. En general, se utiliza mucho más la velocidad de grabación constante (CBR). Pero al ajustar con flexibilidad la velocidad de grabación de acuerdo con las necesidades de compresión de audio, se puede lograr un nivel de calidad del sonido con prioridades de compresión.

### **Velocidad de grabación**

Expresa el volumen de datos por segundo o unidades bps (bits por segundo). Cuanto mayor sea la velocidad, más información habrá para reproducir el sonido. Si se utiliza el mismo método de codificación (tal como MP3), cuanto mayor sea la velocidad, la calidad del sonido será superior.

### **WAV**

WAV es la abreviatura de "waveform" y alude a un formato de fichero de audio estándar para Windows®.

### **WMA**

WMA es la abreviatura de Windows Media™ Audio, y se refiere a la tecnología de compresión de audio desarrollada por Microsoft Corporation. Los datos WMA se pueden cifrar con la versión 7 o posterior del Windows Media Player.

Windows Media y el logo de Windows son marcas comerciales o registradas de Microsoft Corporation en los EE.UU. y/o en otros países. ■

## Información adicional

### Especificaciones

#### Generales

Fuente de alimentación nominal	14,4 V CC
	(gama de tensión permisible: 12,0 V a 14,4 V CC)
Sistema de conexión a tierra	Tipo negativo
Consumo máximo de corriente	10,0 A
Dimensiones (An × Al × Pr):	
DIN	
Bastidor	178 × 50 × 159 mm
Cara anterior	188 × 58 × 30 mm
D	
Bastidor	178 × 50 × 164 mm
Cara anterior	170 × 45 × 25 mm
Peso	1,6 kg

#### Audio/DSP

Potencia de salida máxima	50 W × 4
Salida de potencia continua	22 W × 4 (50 Hz a 15 000 Hz, 5% THD, 4 Ω de carga, ambos canales activados)
Impedancia de carga	4 Ω (4 Ω a 8 Ω permisible)
Nivel de salida máx. del preamplificador (Pre-out)/impedancia de salida	5,0 V/100Ω
Contorno de sonoridad	+10 dB (100 Hz), +6,5 dB (10 kHz) (volumen: -30 dB)
Ecuador (Ecuador gráfico independiente de izquierda/derecha de 16 bandas):	
Frecuencia	20/31,5/50/80/125/200/315/500/800/1,25k/2k/3,15k/5k/8k/12,5k/20k Hz
Gama de ecualización	±12 dB (paso de 2 dB)
Autoecualizador:	
(Altavoz de subgraves delantero y trasero/Alto, medio y bajo)	
Frecuencia	20/31,5/50/80/125/200/315/500/800/1,25k/2k/3,15k/5k/8k/12,5k/20k Hz
Gama de ecualización	+6 to -12 dB (paso de 2 dB)
Red (modo estándar):	
HPF (Trasero/delantero):	
Frecuencia	50/63/80/100/125/160/200 Hz

Pendiente	0 (Pass)/-6/-12 dB/oct
Ganancia	0 a -24 dB/Silencio (paso de 1 dB)
Altavoz de subgraves (estéreo/mono):	
Frecuencia	50/63/80/100/125/160/200 Hz
Pendiente	-6/-12/-18 dB/oct
Ganancia	+6 to -24 dB/Silencio (paso de 1 dB)
Fase	Normal/Inversa
Red (modo de red de 3 vías):	
HPF alto:	
Frecuencia	1,25/1,6/2/2,5/3,15/4/5/6,3/8/10/12,5 kHz
Pendiente	-6/-12/-18/-24 dB/oct
Ganancia	0 a -24 dB/Silencio (paso de 1 dB)
Fase	Normal/Inversa
HPF/LPF medio:	
Frecuencia (LPF)	1,25/1,6/2/2,5/3,15/4/5/6,3/8/10/12,5 kHz
Frecuencia (HPF)	25/31,5/40/50/63/80/100/125/160/200/250 Hz
Pendiente (LPF)	0 (Pass)/-6/-12/-18/-24 dB/oct
Pendiente (HPF)	0 (Pass)/-6/-12/-18/-24 dB/oct
Ganancia	0 a -24 dB/Silencio (paso de 1 dB)
Fase	Normal/Inversa
LPF bajo (estéreo/mono):	
Frecuencia	25/31,5/40/50/63/80/100/125/160/200/250 Hz
Pendiente	-12/-18/-24/-30/-36 dB/oct
Ganancia	+6 to -24 dB/Silencio (paso de 1 dB)
Fase	Normal/Inversa

#### Reproductor de CD

Sistema	Sistema de audio de discos compactos
Discos utilizables	Disco compacto
Formato de la señal:	
Frecuencia de muestreo	44,1 kHz
Número de bits de cuantificación	16; lineal
Características de la frecuencia	5 Hz a 20 000 Hz (±1 dB)
Relación de señal a ruido	105 dB (1 kHz) (red IHF-A)

## Información adicional

Gama dinámica .....	100 dB (1 kHz)
Número de canales .....	2 (estéreo)
Formato de decodificación MP3 .....	MPEG-1 & 2 Audio Layer 3
Formato de decodificación WMA .....	Ver. 7, 7.1, 8, 9, 10 (audio 2 canales) (Windows Media Player)
Formato de decodificación AAC .....	MPEG-4 AAC (sólo codificado con iTunes®)
Formato de señal WAV .....	PCM lineal & MS ADPCM

### Sintonizador de FM

Gama de frecuencias .....	87,5 MHz a 108,0 MHz
Sensibilidad utilizable .....	8 dBf (0,7 $\mu$ V/75 $\Omega$ mono, Señal/ruido: 30 dB)
Umbral de silenciamiento a 50 dB .....	10 dBf (0,9 $\mu$ V/75 $\Omega$ mono)
Relación de señal a ruido ....	75 dB (red IHF-A)
Distorsión .....	0,3 % (a 65 dBf, 1 kHz, estéreo) 0,05 % (a 65 dBf, 1 kHz, mono)
Respuesta de frecuencia .....	30 Hz a 15 000 Hz ( $\pm$ 3 dB)
Separación estéreo .....	45 dB (a 65 dBf, 1 kHz)

### Sintonizador de AM

Gama de frecuencias .....	531 kHz a 1 602 kHz (9 kHz) 530 kHz a 1 640 kHz (10 kHz)
Sensibilidad utilizable .....	18 $\mu$ V (Señal/ruido: 20 dB)
Relación de señal a ruido ....	67 dB (red IHF-A)



#### Nota

Las especificaciones y el diseño están sujetos a posibles modificaciones sin previo aviso.

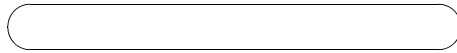
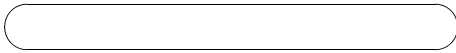

**Español**

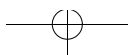
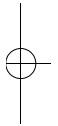
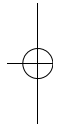
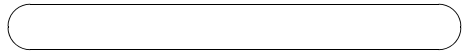
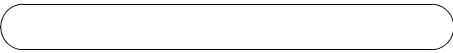
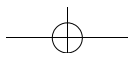

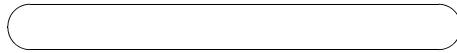
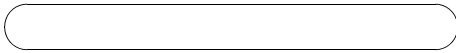

**Español**

**PIONEER CORPORATION**

4-1, MEGURO 1-CHOME, MEGURO-KU, TOKYO 153-8654, JAPAN

**PIONEER ELECTRONICS (USA) INC.**

P.O. Box 1540, Long Beach, California 90801-1540, U.S.A.  
TEL: (800) 421-1404

**PIONEER EUROPE NV**

Haven 1087, Keetberglaan 1, B-9120 Melsele, Belgium  
TEL: (0) 3/570.05.11

**PIONEER ELECTRONICS ASIACENTRE PTE. LTD.**

253 Alexandra Road, #04-01, Singapore 159936  
TEL: 65-6472-7555

**PIONEER ELECTRONICS AUSTRALIA PTY. LTD.**

178-184 Boundary Road, Braeside, Victoria 3195, Australia  
TEL: (03) 9586-6300

**PIONEER ELECTRONICS OF CANADA, INC.**

300 Allstate Parkway, Markham, Ontario L3R OP2, Canada  
TEL: 1-877-283-5901

**PIONEER ELECTRONICS DE MEXICO, S.A. de C.V.**

Blvd.Manuel Avila Camacho 138 10 piso  
Col.Lomas de Chapultepec, Mexico, D.F. 11000  
TEL: 55-9178-4270

**先鋒股份有限公司**

總公司：台北市中山北路二段44號13樓  
電話：(02) 2521-3588

**先鋒電子（香港）有限公司**

香港九龍尖沙咀海港城世界商業中心  
9樓901-6室  
電話：(0852) 2848-6488

Published by Pioneer Corporation.  
Copyright © 2005 by Pioneer Corporation.  
All rights reserved.

Publicado por Pioneer Corporation.  
Copyright © 2005 por Pioneer  
Corporation. Todos los derechos  
reservados.

Printed in Thailand  
Impreso en Tailandia

<KSNZX> <05L00000>

<CRD4082-A/N> ES



## Free Manuals Download Website

<http://myh66.com>

<http://usermanuals.us>

<http://www.somanuals.com>

<http://www.4manuals.cc>

<http://www.manual-lib.com>

<http://www.404manual.com>

<http://www.luxmanual.com>

<http://aubethermostatmanual.com>

Golf course search by state

<http://golfingnear.com>

Email search by domain

<http://emailbydomain.com>

Auto manuals search

<http://auto.somanuals.com>

TV manuals search

<http://tv.somanuals.com>