

Pioneer

A6

SX-A6MK2-K Stereo Receiver
SX-A6MK2-K Ampli-Tuner Stéréo

ELITE

Register your product on:

<http://www.pioneerelectronics.com> (US)

<http://www.pioneerelectronics.ca> (Canada)

- **Protect your new investment**

The details of your purchase will be on file for reference in the event of an insurance claim such as loss or theft.

- **Receive free tips, updates and service bulletins on your new product**

- **Improve product development**

Your input helps us continue to design products that meet your needs.

- **Receive a free Pioneer newsletter**

Registered customers can opt in to receive a monthly newsletter.

Enregistrez votre produit sur le site Web:

<http://www.pioneerelectronics.com> (US)

<http://www.pioneerelectronics.ca> (Canada)

- **Protégez votre nouveau matériel**

Les renseignements relatifs à votre matériel seront conservés pour référence en cas de sinistre, tel que la perte ou le vol.

- **Recevez des conseils, des informations d'entretien et de mise à jour sur votre nouveau matériel**

- **Contribuez au développement de nos produits**

Votre participation nous aide à concevoir des produits qui répondent à vos besoins.

- **Recevez gratuitement le bulletin d'informations de Pioneer**

Les clients enregistrés peuvent, s'ils le désirent, recevoir un bulletin d'informations mensuel.

Operating Instructions
Mode d'emploi

IMPORTANT



The lightning flash with arrowhead symbol, within an equilateral triangle, is intended to alert the user to the presence of uninsulated "dangerous voltage" within the product's enclosure that may be of sufficient magnitude to constitute a risk of electric shock to persons.

CAUTION

**RISK OF ELECTRIC SHOCK
DO NOT OPEN**

CAUTION:
TO PREVENT THE RISK OF ELECTRIC SHOCK, DO NOT REMOVE COVER (OR BACK). NO USER-SERVICEABLE PARTS INSIDE. REFER SERVICING TO QUALIFIED SERVICE PERSONNEL.



The exclamation point within an equilateral triangle is intended to alert the user to the presence of important operating and maintenance (servicing) instructions in the literature accompanying the appliance.

D3-4-2-1_A1_En

NOTE:

This equipment has been tested and found to comply with the limits for a Class B digital device, pursuant to Part 15 of the FCC Rules. These limits are designed to provide reasonable protection against harmful interference in a residential installation. This equipment generates, uses, and can radiate radio frequency energy and, if not installed and used in accordance with the instructions, may cause harmful interference to radio communications. However, there is no guarantee that interference will not occur in a particular installation. If this equipment does cause harmful interference to radio or television reception, which can be determined by turning the equipment off and on, the user is encouraged to try to correct the interference by one or more of the following measures:

- Reorient or relocate the receiving antenna.
- Increase the separation between the equipment and receiver.
- Connect the equipment into an outlet on a circuit different from that to which the receiver is connected.
- Consult the dealer or an experienced radio/TV technician for help.

D8-10-1-2_A1_En

IMPORTANT NOTICE

THE SERIAL NUMBER FOR THIS EQUIPMENT IS LOCATED IN THE REAR. PLEASE WRITE THIS SERIAL NUMBER ON YOUR ENCLOSED WARRANTY CARD AND KEEP IN A SECURE AREA. THIS IS FOR YOUR SECURITY.

D1-4-2-6-1*_A1_En

Information to User

Alterations or modifications carried out without appropriate authorization may invalidate the user's right to operate the equipment.

D8-10-2_A1_En

CAUTION

This product satisfies FCC regulations when shielded cables and connectors are used to connect the unit to other equipment. To prevent electromagnetic interference with electric appliances such as radios and televisions, use shielded cables and connectors for connections.

D8-10-3a_A1_En

This Class B digital apparatus complies with Canadian ICES-003.

D8-10-1-3_A1_En

CAUTION

The POWER switch on this unit will not completely shut off all power from the AC outlet. Since the power cord serves as the main disconnect device for the unit, you will need to unplug it from the AC outlet to shut down all power. Therefore, make sure the unit has been installed so that the power cord can be easily unplugged from the AC outlet in case of an accident. To avoid fire hazard, the power cord should also be unplugged from the AC outlet when left unused for a long period of time (for example, when on vacation).

D3-4-2-2a_A_En

WARNING: Handling the cord on this product or cords associated with accessories sold with the product will expose you to chemicals listed on proposition 65 known to the State of California and other governmental entities to cause cancer and birth defect or other reproductive harm.

Wash hands after handling

D36-P4_A_En

WARNING

Before plugging in for the first time, read the following section carefully.

The voltage of the available power supply differs according to country or region. Be sure that the power supply voltage of the area where this unit will be used meets the required voltage (e.g., 230 V or 120 V) written on the rear panel.

D3-4-2-1-4_A_En

This product contains mercury. Disposal of this material may be regulated due to environmental considerations. For disposal or recycling information, please contact your local authorities or the Electronics Industries Alliance : www.eiae.org.

K057_En

Operating Environment

Operating environment temperature and humidity:
+5 °C to +35 °C (+41 °F to +95 °F); less than 85 %RH (cooling vents not blocked)

Do not install this unit in a poorly ventilated area, or in locations exposed to high humidity or direct sunlight (or strong artificial light)

D3-4-2-1-7*_A1_En

IMPORTANT SAFETY INSTRUCTIONS

- 1) Read these instructions.
- 2) Keep these instructions.
- 3) Heed all warnings.
- 4) Follow all instructions.
- 5) Do not use this apparatus near water.
- 6) Clean only with dry cloth.
- 7) Do not block any ventilation openings. Install in accordance with the manufacturer's instructions.
- 8) Do not install near any heat sources such as radiators, heat registers, stoves, or other apparatus (including amplifiers) that produce heat.
- 9) Do not defeat the safety purpose of the polarized or grounding-type plug. A polarized plug has two blades with one wider than the other. A grounding type plug has two blades and a third grounding prong. The wide blade or the third prong are provided for your safety. If the provided plug does not fit into your outlet, consult an electrician for replacement of the obsolete outlet.
- 10) Protect the power cord from being walked on or pinched particularly at plugs, convenience receptacles, and the point where they exit from the apparatus.

- 11) Only use attachments/accessories specified by the manufacturer.
- 12) Use only with the cart, stand, tripod, bracket, or table specified by the manufacturer, or sold with the apparatus. When a cart is used, use caution when moving the cart/apparatus combination to avoid injury from tip-over.



- 13) Unplug this apparatus during lightning storms or when unused for long periods of time.
- 14) Refer all servicing to qualified service personnel. Servicing is required when the apparatus has been damaged in any way, such as power-supply cord or plug is damaged, liquid has been spilled or objects have fallen into the apparatus, the apparatus has been exposed to rain or moisture, does not operate normally, or has been dropped.

PI-4-2-2_En

FEDERAL COMMUNICATIONS COMMISSION DECLARATION OF CONFORMITY

This device complies with part 15 of the FCC Rules. Operation is subject to the following two conditions: (1) This device may not cause harmful interference, and (2) this device must accept any interference received, including interference that may cause undesired operation.

Product Name: Stereo Receiver
Model Number: A6

Responsible Party Name: PIONEER ELECTRONICS SERVICE, INC.
Address: 1925 E. DOMINGUEZ ST. LONG BEACH, CA 90801-1760, U.S.A.
Phone: 1-800-421-1404

D8-10-4*_A1_En

POWER-CORD CAUTION

Handle the power cord by the plug. Do not pull out the plug by tugging the cord and never touch the power cord when your hands are wet as this could cause a short circuit or electric shock. Do not place the unit, a piece of furniture, etc., on the power cord, or pinch the cord. Never make a knot in the cord or tie it with other cords. The power cords should be routed such that they are not likely to be stepped on. A damaged power cord can cause a fire or give you an electrical shock. Check the power cord once in a while. When you find it damaged, ask your nearest PIONEER authorized service center or your dealer for a replacement. S002*_En

If the AC plug of this unit does not match the AC outlet you want to use, the plug must be removed and appropriate one fitted. Replacement and mounting of an AC plug on the power supply cord of this unit should be performed only by qualified service personnel. If connected to an AC outlet, the cut-off plug can cause severe electrical shock. Make sure it is properly disposed of after removal. The equipment should be disconnected by removing the mains plug from the wall socket when left unused for a long period of time (for example, when on vacation). D3-4-2-2-1a_A1_En

VENTILATION CAUTION

When installing this unit, make sure to leave space around the unit for ventilation to improve heat radiation (at least 60 cm at top, 10 cm at rear, and 30 cm at each side).

WARNING

Slots and openings in the cabinet are provided for ventilation to ensure reliable operation of the product, and to protect it from overheating. To prevent fire hazard, the openings should never be blocked or covered with items (such as newspapers, table-cloths, curtains) or by operating the equipment on thick carpet or a bed. D3-4-2-1-7b_A_En

This product is for general household purposes. Any failure due to use for other than household purposes (such as long-term use for business purposes in a restaurant or use in a car or ship) and which requires repair will be charged for even during the warranty period. K041_En

WARNING

This equipment is not waterproof. To prevent a fire or shock hazard, do not place any container filled with liquid near this equipment (such as a vase or flower pot) or expose it to dripping, splashing, rain or moisture. D3-4-2-1-3_B_En



Dear Customer:

Selecting fine audio equipment such as the unit you've just purchased is only the start of your musical enjoyment. Now it's time to consider how you can maximize the fun and excitement your equipment offers. This manufacturer and the Electronic Industries Association's Consumer Electronics Group want you to get the most out of your equipment by playing it at a safe level. One that lets the sound come through loud and clear without annoying blaring or distortion-and, most importantly, without affecting your sensitive hearing.

Sound can be deceiving. Over time your hearing "comfort level" adapts to higher volumes of sound. So what sounds "normal" can actually be loud and harmful to your hearing. Guard against this by setting your equipment at a safe level BEFORE your hearing adapts.

To establish a safe level:

- Start your volume control at a low setting.
- Slowly increase the sound until you can hear it comfortably and clearly, and without distortion.

Once you have established a comfortable sound level:

- Set the dial and leave it there.

Taking a minute to do this now will help to prevent hearing damage or loss in the future. After all, we want you listening for a lifetime.

CAUTION

To prevent fire hazard, the Class 2 Wiring Cable should be used for connection with speaker, and should be routed away from hazards to avoid damage to the insulation of the cable.

(Symbol examples for batteries)

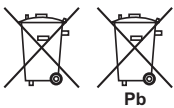

These symbols are only valid in the European Union.

K058c_A1_En

WARNING

To prevent a fire hazard, do not place any naked flame sources (such as a lighted candle) on the equipment.

D3-4-2-1-7a_A_En

We Want You Listening For A Lifetime

Used wisely, your new sound equipment will provide a lifetime of fun and enjoyment. Since hearing damage from loud noise is often undetectable until it is too late, this manufacturer and the Electronic Industries Association's Consumer Electronics Group recommend you avoid prolonged exposure to excessive noise. This list of sound levels is included for your protection.

Decibel Level Example

30	Quiet library, soft whispers
40	Living room, refrigerator, bedroom away from traffic
50	Light traffic, normal conversation, quiet office
60	Air conditioner at 20 feet, sewing machine
70	Vacuum cleaner, hair dryer, noisy restaurant
80	Average city traffic, garbage disposals, alarm clock at two feet.

THE FOLLOWING NOISES CAN BE DANGEROUS UNDER CONSTANT EXPOSURE

90	Subway, motorcycle, truck traffic, lawn mower
100	Garbage truck, chain saw, pneumatic drill
120	Rock band concert in front of speakers, thunderclap
140	Gunshot blast, jet plane
180	Rocket launching pad

Information courtesy of the Deafness Research Foundation.



5001_En

For U.S. and Australia Model



Thank you for buying this Pioneer product.

Please read through these operating instructions so that you will know how to operate your model properly. After you have finished reading the instructions, put them in a safe place for future reference.

Contents

01 Before you start

Features	6
What's in the box	6
Inserting the battery	7
Installing the receiver	7

02 Connecting up

Making cable connections	8
Connecting audio components	8
Connecting antennas	9
Using external antennas	9
Connecting the speakers	10
Plugging in	10

03 Controls and displays

Front panel	11
Remote control	12
Using the remote control	13
Display	13

04 Listening to your system

Using Direct listening	14
Using the balance and tone controls	14
Playing other sources	14
Making an audio recording	14

05 Using the tuner

Listening to the radio	15
Saving station presets	15
Naming station presets	15
Listening to station presets	16

06 Other connections

Listening to Satellite Radio	17
Connecting your XM Radio receiver	17
Listening to XM Radio	18
Saving channel presets	18
Connecting an IR receiver	19
Operating other Pioneer components with this unit's sensor	19
Switching components on and off using the 12 volt trigger	20

07 Additional information

Troubleshooting	21
XM radio messages	22
Specifications	22
Cleaning the unit	23

Chapter 1:

Before you start

Features

- **Quick response power supply circuit**

The superior power supply circuit adopted by this unit achieves vastly improved response by employing 'no feedback' circuitry and low impedance parallel main capacitors characteristically used in professional audio monitoring.

- **Twin-mono symmetrical construction**

This receiver offers a new advancement in stereo imaging with the completely independent construction of left/right power amplification units and twin transformers.

- **Direct construction**

In addition to the improved symmetrical design, the signal path of each block is designed for shortest signal path for minimum deterioration of signal clarity.

- **Wide-Range Linear Circuit**

Through this proprietary feedback circuit, an output signal of low impedance offering a flat, even response over the widest possible frequency range is delivered to your speakers.

- **XM Radio ready**

The XM Radio terminal on this receiver provides a quick and easy connection to XM Radio, the leading provider of satellite radio service in the United States. Visit www.xmradio.com for more details on this service.

- **Fine-tuned to world-class standards**

With the cooperation of the world-class studio engineers at AIR Studios, this receiver has been AIR Studios certified:



What's in the box

Please confirm that the following accessories are in the box when you open it.

- Remote control
- AAA/IEC R03 dry cell batteries x2
- AM loop antenna
- FM wire antenna
- Power cord
- Operating instructions (This document)
- Warranty card

Inserting the battery

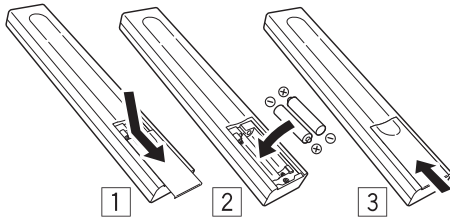

Caution

Incorrect use of batteries may result in such hazards as leakage and bursting. Observe the following precautions:

- Never use new and old batteries together.
- Insert the plus and minus sides of the batteries properly according to the marks in the battery case.
- Batteries with the same shape may have different voltages. Do not use different batteries together.
- When disposing of used batteries, please comply with governmental regulations or environmental public institution's rules that apply in your country or area.

• WARNING

Do not use or store batteries in direct sunlight or other excessively hot place, such as inside a car or near a heater. This can cause batteries to leak, overheat, explode or catch fire. It can also reduce the life or performance of batteries.

Installing the receiver

- When installing this unit, make sure to put it on a level and stable surface.

Don't install it on the following places:

- on a color TV (the screen may distort)
- near a cassette deck (or close to a device that gives off a magnetic field). This may interfere with the sound.
- in direct sunlight
- in damp or wet areas
- in extremely hot or cold areas
- in places where there is vibration or other movement
- in places that are very dusty
- in places that have hot fumes or oils (such as a kitchen)

2 Connect the analog outputs of your tape deck (or other recorder) to the TAPE inputs (IN) on this receiver. Then connect the audio inputs on the tape deck to the TAPE outputs (OUT) on this receiver.

This will allow you to make recordings from the components connected to this receiver. Use stereo RCA phono cables as shown.

3 Turntables only: Connect the audio outputs of your turntable to the PHONO inputs on this receiver.

- If your turntable has a grounding wire, secure it to the ground terminal on this receiver.
- If your turntable has line-level outputs (i.e., it has a built-in phono pre-amp), connect it to the **AUX** inputs instead.

3 Fix the AM loop antenna to the attached stand.

To fix the stand to the antenna, bend in the direction indicated by the arrow then clip the loop onto the stand (fig. a).

- If you plan to mount the AM antenna to a wall or other surface, secure the stand with screws (fig. b) before clipping the loop to the stand. Make sure the reception is clear.

4 Place the AM antenna on a flat surface and in a direction giving the best reception.

5 Connect the FM wire antenna in the same way as the AM loop antenna.

For best results, extend the FM antenna fully and fix to a wall or door frame. Don't drape loosely or leave coiled up.

Connecting antennas

Connect the AM loop antenna and the FM wire antenna as shown below. To improve reception and sound quality, connect external antennas (see *Using external antennas* below).

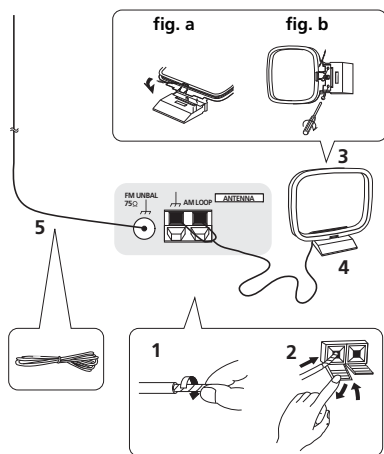

1 Pull off the protective shields of both AM antenna wires.

2 Push open the tabs, then insert one wire fully into each terminal, then release the tabs to secure the AM antenna wires.

Using external antennas

To improve FM reception

Use a 75 Ω coaxial cable to connect an external FM antenna.

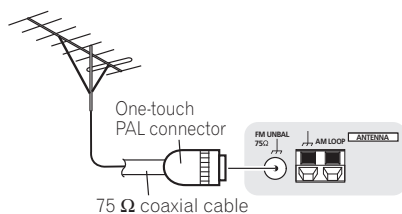

To improve AM reception

Connect a 5 m to 6 m (15 ft. to 18 ft.) length of vinyl-coated wire to the AM antenna terminal without disconnecting the supplied AM loop antenna.

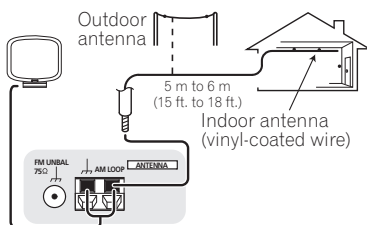

For the best possible reception, suspend horizontally outdoors.

Connecting the speakers

Make sure you connect the speaker on the right to the right terminal and the speaker on the left to the left terminal. Also make sure the positive and negative (+/-) terminals on the receiver match those on the speakers. You can use speakers with a nominal impedance between 4 Ω to 16 Ω .

Be sure to complete all connections before connecting this unit to the AC power source.

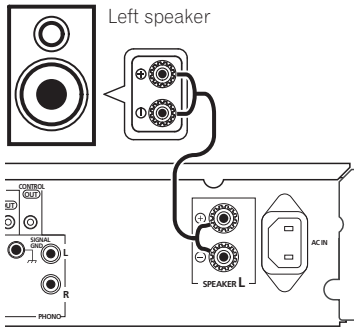

- **Connect the speakers to the speaker terminals as shown above.**

Connections for the left speaker are shown. Connect the right speaker in the same way. You can use either bare wire connections to do this (see below).

Bare wire connections

Make sure that the speaker cable you're going to use is properly prepared with about 10 mm (3/8 in.) of insulator stripped from each wire, and the exposed wire strands twisted together (fig. A).

To connect a terminal, unscrew the terminal a few turns until there is enough space to insert the exposed wire (fig. B). Once the wire is in position, tighten the terminal until the wire is firmly clamped (fig. C).

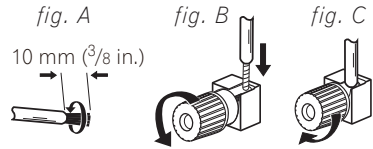

Important

- Please refer to the manual that came with your speakers for details on how to connect the other end of the speaker cables to your speakers.

Caution

- These speaker terminals carry **HAZARDOUS live voltage**. To prevent the risk of electric shock when connecting or disconnecting the speaker cables, disconnect the power cord before touching any uninsulated parts.
- Make sure no exposed speaker wire is touching the rear panel, this may cause the receiver to turn off automatically.

Plugging in

Make sure to complete all connections before connecting to an AC outlet.

- **Connect the AC power cord to the AC IN inlet on the rear panel of the receiver, then plug into an AC outlet.**

Chapter 3: Controls and displays

Front panel

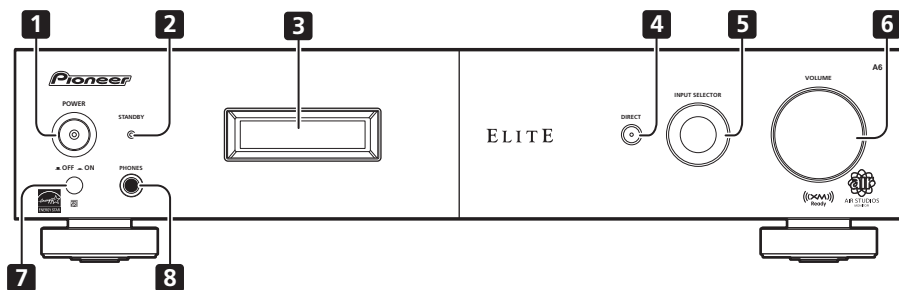

1 **POWER** ■ OFF ▲ ON¹

2 **STANDBY** indicator

3 **Display** (page 13)

4 **DIRECT**

Press to switch the Direct listening feature on or off (page 14).

5 **INPUT SELECTOR** dial

Selects an input source.

6 **Master VOLUME**

7 **Remote sensor**

8 **PHONES** jack

Use to connect headphones (when connected, there is no sound output from the speakers).

Note

¹ When the unit is in the standby mode, if the power is turned off by pressing the main unit's **POWER** button, the power will not turn on if the button is pressed again. To turn on the power in this case, press either the remote control unit's **AMP** button or the **DIRECT** button on the main unit for about five seconds.

Remote control

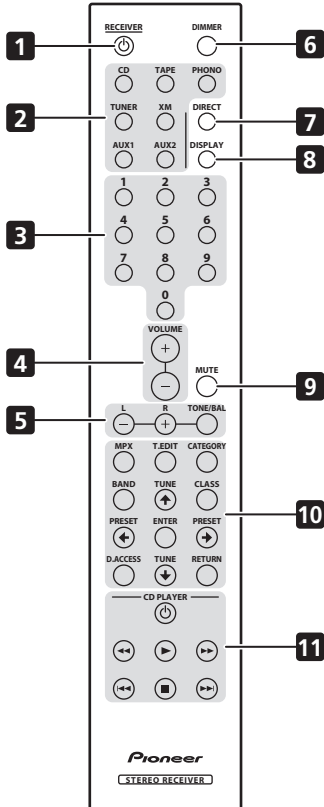

1 AMP \odot

Switches the receiver between standby and on.

2 Input select buttons

Press to select an input source.

3 Number buttons

Use the number buttons to directly select a radio frequency (page 15).

4 VOLUME +/-

Use to set the listening volume.

5 TONE/BAL controls

Use to adjust the tone and balance (page 14).

6 DIMMER

Dims or brightens the display (or switches the backlight off).

7 DIRECT

Press to access Direct listening (page 14).

8 DISPLAY (XM Radio only)

Switches between named station presets and radio frequencies (page 15).

9 MUTE

Mutes/unmutes the sound.

10 Tuner and XM Radio controls

MPX (Tuner only) – Switches between stereo and mono reception of FM broadcasts (page 15).

T.EDIT – Memorizes/names stations for recall (page 15).

CATEGORY (XM Radio only) – Press to browse digital radio broadcasts (page 18).

BAND (Tuner only) – Switches between the AM and FM bands (page 15).

CLASS – Switches between the three banks of radio station presets (page 15).

D.ACCESS – Press to access a radio station directly using the number buttons (page 15).

RETURN (XM Radio only) – Press to confirm and exit the current menu.

\updownarrow $\leftarrow\rightarrow$ (TUNE/PRESET) / ENTER

Use the **TUNE \updownarrow** buttons to find radio frequencies and use **PRESET $\leftarrow\rightarrow$** to find preset stations (page 15).

11 CD PLAYER control buttons

Use to control Pioneer CD player.

Using the remote control

Keep in mind the following when using the remote control:

- Make sure that there are no obstacles between the remote and the remote sensor on the unit.
- The remote has a range of about 7 m (23 ft.) at an angle of about 30° from the remote sensor.
- Remote operation may become unreliable if strong sunlight or fluorescent light is shining on the unit's remote sensor.
- Remote controllers for different devices can interfere with each other. Avoid using remotes for other equipment located close to this unit.
- Replace the batteries when you notice a fall off in the operating range of the remote.

Display

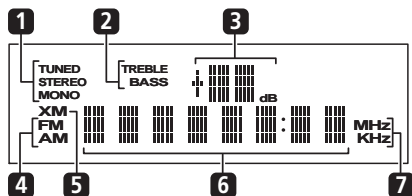

1 Tuner Indicators

TUNED – Lights when a broadcast is being received.

STEREO – Lights when a stereo FM broadcast is being received in auto stereo mode.

MONO – Lights when the MPX button is used to select mono mode.

2 Tone control indicators

TREBLE – Lights when high-range tone adjustment is applied.

BASS – Lights when low-range tone adjustment is applied.

3 Master volume level

FM – Lights when FM broadcasts are received.

AM – Lights when AM broadcasts are received.

XM – Lights when XM radio broadcasts are received.

6 Character display

Displays various system information.

MHz – Lights when an FM frequency is displayed.

KHz – Lights when an AM frequency is displayed.

Chapter 4:

Listening to your system

Using Direct listening

Use the Direct listening feature when you want to hear the truest possible reproduction of a source. All unnecessary signal processing¹ is bypassed, and you're left with the pure sound source.

- While listening to a source, press **DIRECT** to switch Direct listening on or off.

Using the balance and tone controls

Depending on what you are listening to, you may want to adjust the bass, treble or left/right balance using the remote control.

- Press **TONE/BAL** to select the option you want, then use the **L/-** and **R/+** buttons to adjust as necessary.
 - **BASS** – Adjust the amount of bass from -10 to +10.
 - **TRE** – Adjust the amount of treble from -10 to +10.
 - **BAL** – Adjust the amount of left/right balance as you like. **FLAT** indicates a centered balance.

Wait about five seconds for your changes to be input automatically. The **BASS** and **TREBLE** indicators light in the front panel when the corresponding tone control is active.

- To return to the flat setting (tone control off), press **L/-** and **R/+** at the same time.

Playing other sources

- 1 Turn on the power of the playback component.
- 2 Turn on the power of the receiver.
- 3 Select the source you want to playback. Use the input select buttons (or **INPUT SELECTOR** dial).
- 4 Start playback of the component you selected in step 1.

Making an audio recording

You can make an audio recording from any audio source connected to the receiver.

- 1 Select the source you want to record. Use the input select buttons (**INPUT SELECTOR**).
- 2 Prepare the source you want to record. Tune to the radio station, load the CD, set up the turntable, etc.
- 3 Prepare the recorder. Insert a blank tape, MD, etc. into the recording device and set the recording levels.² Refer to the instructions that came with the recorder if you are unsure how to do this.
- 4 Start recording, then start playback of the source component.

Note

¹ The balance and tone controls are disabled, and the front panel display switches off.

² The receiver's volume, balance and tone controls have no effect on the recorded signal.

Chapter 5:

Using the tuner

Listening to the radio

The following steps show you how to tune in to FM and AM radio broadcasts.

1 Press TUNER then press BAND to select the tuner band.

2 Tune to a station.

There are four ways to do this:

Automatic tuning – Press and hold **↑/↓** for about a second. Searching automatically stops at the next station.

Manual tuning – To change the frequency one step at a time, press **↑/↓**.

High speed tuning – Press and hold **↑/↓** continuously.

Direct access – Use the number buttons to enter the frequency (For example, to tune to **106.00** (FM), press **1, 0, 6, 0, 0**).¹

If the **TUNED** or **STEREO** indicators don't light when tuning to an FM station because the signal is weak, press the **MPX** button to switch the receiver into mono reception mode. This should improve the sound quality and allow you to enjoy the broadcast.

Saving station presets

This receiver can memorize up to 30 stations, stored in three banks of 10 stations each.²

1 Tune to a station you want to memorize then press T.EDIT.

The display shows **ST. MEMORY**, then a blinking memory class.

2 Press CLASS to select one of the three classes then press **←/→ to select the station preset you want.**

3 Press ENTER to store the station.

Naming station presets

You can name your station presets for easy recall.

1 Choose the preset you want to name.

See *Listening to station presets* below.

2 Press T.EDIT.

A cursor appears at the first character position.

3 Input the name you want then press ENTER.

Names can be up to four characters long.

- Use the **←/→** buttons to select characters, and **ENTER** to confirm. If no character is input, a space is input.



Tip

- Once you have named a station preset, you can press **DISPLAY** when listening to a station to switch the display between the name and the frequency.

Note

¹ If you make a mistake halfway through, press **D.ACCESS** twice to cancel the frequency and start over.

² When saving an FM frequency, the **MPX** setting is also stored.

Listening to station presets

You will need to have some presets stored to do this. See *Saving station presets* above if you haven't done this already.¹

1 Press TUNER to select the tuner.

2 Press CLASS to select the class in which the station is stored.

Press repeatedly to cycle through classes A, B and C.

3 Press ←/→ to select the station preset you want.

 **Note**

¹ Station memories will be lost if the receiver is left disconnected from the AC power outlet for an extended period.

Chapter 6: Other connections

Listening to Satellite Radio

To listen to Satellite Radio, you'll need to connect an XM Satellite Radio tuner (sold separately) to your XM-Ready receiver. XM Satellite Radio is available to residents of the US (except Alaska and Hawaii) and Canada.

Satellite Radio delivers a variety of commercial-free music from categories ranging from Pop, Rock, Country, R&B, Dance, Jazz, Classical and many more plus coverage of all the top professional and college sports including play by play games from select leagues and teams. Additional programming includes expert sports talk, uncensored entertainment, comedy, family programming, local traffic and weather and news from your most trusted sources.

Once you've purchased an XM tuner you'll need to activate and subscribe to begin enjoying the service. Easy to follow installation and setup instructions are provided with the satellite tuners. There are a variety of programming packages available, including the option of adding "The Best of SIRIUS" programming. The "Best of SIRIUS" service is not available to XM Canada subscribers at this time.

Family friendly packages are also available to restrict channels featuring content that may be inappropriate for children.

To subscribe to XM, U.S. customers should visit xmradio.com or call 1-800-XMRADIO (1-800-967-2346); Canadian customers should visit xmradio.ca or call XM Listener Care at 1-877-GETXMSR (1-877-438-9677).

Note

1 Hardware and required basic monthly subscription sold separately. Premium Channel available at additional monthly cost. Installation costs and other fees and taxes, including a one-time activation fee may apply. Subscription fee is consumer only. All fees and programming subject to change. Channels with frequent explicit language are indicated with an XL. Channel blocking is available for XM radio receivers by calling 1-800-XMRADIO. Subscriptions subject to Customer Agreement available at xmradio.com. Only available in the 48 contiguous United States.

Connecting your XM Radio receiver

After purchasing a Connect-and-Play™ antenna (sold separately), you will also need to activate the XM Radio digital radio service to receive broadcasts.¹

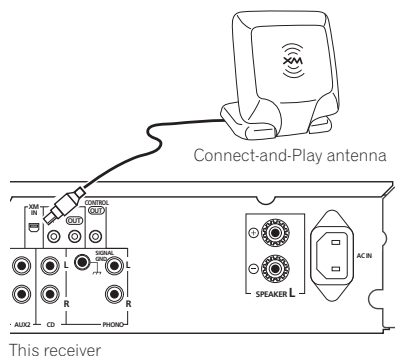

1 Connect an XM Radio Connect-and-Play™ antenna to the XM Radio jack on the rear of this receiver.

You will also need to activate the XM Radio service.

When activating the XM Radio 'Connect-and-Play'™ digital antenna, make sure to wait until the activation process is complete before changing the XM-RADIO function. Changing to another input source will stop the activation process.

2 Use the XM input select button to switch to the XM Radio input.

For best reception, you may need to move the Connect-and-Play™ antenna near a window (the southernmost window should produce the best results).

- If after pressing **XM** the display shows **ANTENNA**, try disconnecting the antenna and reconnecting.¹

Listening to XM Radio

After connecting, you will be able to use this receiver to select channels and navigate categories using the front panel display.

Selecting channels and browsing by genre

You can browse XM Radio channels in the order that they appear, or you can narrow your channel search by genre.

- Use the **↑/↓** buttons to select a channel then press **ENTER** to listen to the XM radio broadcast.
 - To browse by genre, first press **CATEGORY**, use **↑/↓** to select a genre then press **ENTER**.²
 - To cancel and exit any time, press **RETURN**.



Tip

- You can select channels directly by pressing **D.ACCESS** then the three-digit channel number.
- You can press **DISPLAY** to change XM Radio information in the front panel display.

Saving channel presets

This receiver can memorize up to 30 channels, stored in three banks, or classes, (A, B and C) of 10 stations each.

1 Select the channel you want to memorize.

See *Selecting channels and browsing by genre* above.

2 Press **T.EDIT**.

The display shows a blinking memory class.

3 Press **CLASS** to select one of the three classes then press **←/→** to select the channel preset you want.

You can also use the number buttons to select a preset.

- The default for all presets is **CH001**.

4 Press **ENTER**.

After pressing **ENTER**, the preset class and number stop blinking and the receiver stores the XM channel.

Listening to channel presets

You will need to have some presets stored to do this.

1 Press **CLASS** to select the class in which the channel is stored.

Press repeatedly to cycle through classes A, B and C.

2 Press **←/→** to select the channel preset you want.

- You can also use the number buttons on the remote control to recall the channel preset.

About XM

XM, SIRIUS and all related marks and logos are trademarks of Sirius XM Radio Inc. and its subsidiaries. All other marks and logos are the property of their respective owners. All rights reserved. XM subscription sold separately. Taxes and a one-time activation fee may apply. XM tuner and home dock required (each sold separately) to receive the XM service. All programming and fees subject to change. It is prohibited to copy, decompile, disassemble, reverse engineer, hack, manipulate or otherwise make available any technology or software incorporated in receivers compatible with the XM Satellite Radio System. Service not available in Alaska or Hawaii.

Note

¹ After unplugging the receiver, **LOADING** shows in the display for about 1 minute when switched back on.

² Select **CH000 (RADIO ID)** from the front panel display to check the Radio ID of the Connect-and-Play antenna.

Connecting an IR receiver

If you keep your stereo components in a closed cabinet or shelving unit, you can use an optional IR receiver (such as a Niles or Xantech unit) to control your system instead of the remote sensor on the front panel of this receiver.¹

1 Connect the IR receiver sensor to the IR IN jack on the rear of this receiver.

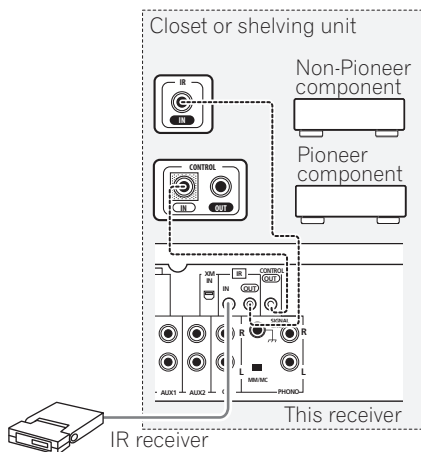

2 Connect the IR IN jack of another component to the IR OUT jack on the rear of this receiver to link it to the IR receiver.

Please see the manual supplied with your IR receiver for the type of cable necessary for the connection.

- If you want to link a Pioneer component to the IR receiver, see *Operating other Pioneer components with this unit's sensor* below to connect to the **CONTROL** jacks instead of the **IR OUT** jack.

Operating other Pioneer components with this unit's sensor

Many Pioneer components have **SR CONTROL** jacks which can be used to link components together so that you can use just the remote sensor of one component. When you use a remote control, the control signal is passed along the chain to the appropriate component.

- Note that if you use this feature, *make sure that you also have at least one set of analog audio jacks connected to another component for grounding purposes.*

1 Connect the CONTROL OUT of this receiver to the CONTROL IN jack of another Pioneer component.

Use a cable with a mono mini-plug on each end for the connection.

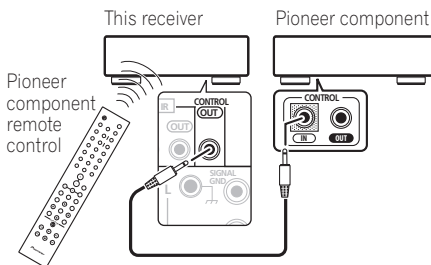

2 If the Pioneer component also has a CONTROL OUT jack, you can continue the chain in the same way for as many components as you have.

Note

- Remote operation may not be possible if direct light from a strong fluorescent lamp is shining on the IR receiver remote sensor window.
- Note that other manufacturers may not use the IR terminology. Refer to the manual that came with your component to check for IR compatibility.
- If using two remote controls (at the same time), the IR receiver's remote sensor takes priority over the remote sensor on the front panel.

Switching components on and off using the 12 volt trigger

You can connect components in your system to this receiver through a 12 volt trigger. If you turn the power to a connected component on, the power to this receiver is also turned on.

This receiver will not turn on if you turn a connected component off while this receiver is currently off.¹

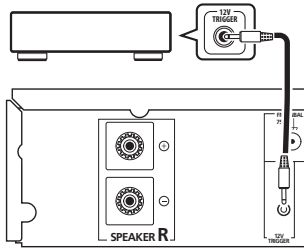

- **Connect the 12V TRIGGER jack of this receiver to the 12V trigger of another component.**

Use a cable with a mono mini-plug on each end for the connection.

Note

¹ When this system is already on, switching the connected component on will have no effect (switching the connected component off will have no effect in any case).

Chapter 7:

Additional information

Troubleshooting

Incorrect operations are often mistaken for trouble and malfunctions. If you think that there is something wrong with this component, check the points below. Sometimes the trouble may lie in another component. Investigate the other components and electrical appliances being used. If the trouble cannot be rectified even after exercising the checks listed below, ask your nearest Pioneer authorized service center or your dealer to carry out repair work.

- If the unit does not operate normally due to external effects such as static electricity disconnect the power plug from the outlet and insert again to return to normal operating conditions.

Problem	Remedy
The power does not turn on.	<ul style="list-style-type: none"> • Disconnect the power plug from the outlet, and insert again. • Make sure there are no loose strands of speaker wire touching the rear panel. This could cause the receiver to shut off automatically. • If you're trying to switch on using the remote control, make sure the front panel POWER button is switched on first. • If the power shuts off automatically, take the unit to your nearest Pioneer authorized service center or your dealer for servicing.
No sound is output when a function is selected.	<ul style="list-style-type: none"> • Make sure the component is connected correctly (refer to <i>Connecting up</i> on page 8). • Press MUTE on the remote control to turn muting off.
Considerable noise in radio broadcasts.	<ul style="list-style-type: none"> • Connect the antenna (page 9) and adjust the position for best reception. • Route any loose cables away from the antenna terminals and wires. • Fully extend the FM wire antenna, position for best reception, and secure to a wall (or connect an outdoor FM antenna). • Connect an additional internal or external AM antenna (page 9). • Turn off equipment causing interference or move it away from the receiver (or move antennas farther away from equipment causing noise).
Broadcast stations cannot be selected automatically.	<ul style="list-style-type: none"> • Connect an outdoor antenna (refer to page 9).
Noise during playback of a cassette deck.	<ul style="list-style-type: none"> • Move the cassette deck further from your receiver, until the noise disappears.
Can't operate the remote control.	<ul style="list-style-type: none"> • Replace the battery (refer to page 7). • Operate within 7 m (23 ft.), 30° of the remote sensor on the front panel (refer to page 13). • Remove the obstacle or operate from another position. • Avoid exposing the remote sensor on the front panel to direct light.

Problem	Remedy
The display is dark or off.	• Press DIMMER on the remote control repeatedly to return to the default.

XM radio messages

Message	Cause	Action
ANTENNA	The XM antenna is not connected.	Check that the XM antenna cable is attached securely.
ANT ERR	A short-circuit occurring in the antenna or surrounding antenna cable.	Make sure that there is nothing unusual with the antenna or antenna cable. Switch the power off then back on again.
UPDATING	The radio is being updated with the latest encryption code.	Wait until the encryption code has been updated. Channels 00 and 01 should function normally.
NO SIGNAL	The XM signal is too weak at the current location.	<i>n/a</i>
LOADING	The receiver is acquiring audio or program information.	Wait until the information has been received.
OFF AIR	The channel currently selected has stopped broadcasting.	Select another channel.
CH ---	You have selected a channel that does not exist, or that you have not subscribed to.	The receiver will automatically switch to channel 001 (or the last selected channel).
	There is no artist name/feature, song/program title, or channel category associated with the channel at this time.	No action needed.

Specifications

Amplifier section

Power output specification is for when power supply is 120 V.

- **Continuous power output (both channels driven at 20 Hz to 20 kHz)****

THD 0.2 % 60 W + 60 W
 THD 0.2 % 45 W + 45 W

- **FTC Continuous power output (both channels driven at 1 kHz)**

THD 1.0 %, 4 Ω 53 W + 53 W
 THD 1.0 %, 8 Ω 43 W + 43 W

- **Total harmonic distortion****

20 Hz to 20 kHz, 25 W, 8 Ω 0.05 %*

* Measured with **DIRECT** button switched on.

** Measured by Audio Spectrum Analyzer

IMPORTANT



Ce symbole de l'éclair, placé dans un triangle équilatéral, a pour but d'attirer l'attention de l'utilisateur sur la présence, à l'intérieur du coffret de l'appareil, de "tensions dangereuses" non isolées d'une grandeur suffisante pour représenter un risque d'électrocution pour les êtres humains.

ATTENTION

**DANGER D'ÉLECTROCUTION
NE PAS OUVRIR**

ATTENTION :
POUR ÉVITER TOUT RISQUE D'ÉLECTROCUTION, NE PAS ENLEVER LE COUVERCLE (NI LE PANNEAU ARRIÈRE). AUCUNE PIÈCE RÉPARABLE PAR L'UTILISATEUR NE SE TROUVE À L'INTÉRIEUR. CONFIER TOUT ENTRETIEN À UN PERSONNEL QUALIFIÉ UNIQUEMENT.



Ce point d'exclamation, placé dans un triangle équilatéral, a pour but d'attirer l'attention de l'utilisateur sur la présence, dans les documents qui accompagnent l'appareil, d'explications importantes du point de vue de l'exploitation ou de l'entretien.

D3-4-2-1-1_A1_Fr

Cet appareil numérique de la Classe B est conforme à la norme NMB-003 du Canada.

D8-10-1-3_A1_Fr

AVERTISSEMENT

Avant de brancher l'appareil pour la première, lisez attentivement la section suivante.

La tension de l'alimentation électrique disponible varie selon le pays ou la région. Assurez-vous que la tension du secteur de la région où l'appareil sera utilisé correspond à la tension requise (par ex. 230 V ou 120 V), indiquée sur le panneau arrière.

D3-4-2-1-4_A_Fr

Milieu de fonctionnement

Température et humidité du milieu de fonctionnement : De +5 °C à +35 °C (de +41 °F à +95 °F) ; Humidité relative inférieure à 85 % (orifices de ventilation non obstrués)

N'installez pas l'appareil dans un endroit mal ventilé ou un lieu soumis à une forte humidité ou en plein soleil (ou à une forte lumière artificielle).

D3-4-2-1-7c*_A1_Fr

ATTENTION

L'interrupteur POWER de cet appareil ne coupe pas complètement celui-ci de sa prise secteur. Comme le cordon d'alimentation fait office de dispositif de déconnexion du secteur, il devra être débranché au niveau de la prise secteur pour que l'appareil soit complètement hors tension. Par conséquent, veillez à installer l'appareil de telle manière que son cordon d'alimentation puisse être facilement débranché de la prise secteur en cas d'accident. Pour éviter tout risque d'incendie, le cordon d'alimentation sera débranché au niveau de la prise secteur si vous prévoyez une période prolongée de non utilisation (par exemple avant un départ en vacances).

D3-4-2-2-2a_A_Fr

Si la fiche d'alimentation secteur de cet appareil ne convient pas à la prise secteur à utiliser, la fiche doit être remplacée par une appropriée. Ce remplacement et la fixation d'une fiche secteur sur le cordon d'alimentation de cet appareil doivent être effectués par un personnel de service qualifié. En cas de branchement sur une prise secteur, la fiche de coupure peut provoquer une sérieuse décharge électrique. Assurez-vous qu'elle est éliminée correctement après sa dépose. L'appareil doit être déconnecté en débranchant sa fiche secteur au niveau de la prise murale si vous prévoyez une période prolongée de non utilisation (par exemple avant un départ en vacances).

D3-4-2-2-1a_A1_Fr

NOTE IMPORTANTE SUR LE CÂBLE D'ALIMENTATION

Tenir le câble d'alimentation par la fiche. Ne pas débrancher la prise en tirant sur le câble et ne pas toucher le câble avec les mains mouillées. Cela risque de provoquer un court-circuit ou un choc électrique. Ne pas poser l'appareil ou un meuble sur le câble. Ne pas pincer le câble. Ne pas faire de noeud avec le câble ou l'attacher à d'autres câbles. Les câbles d'alimentation doivent être posés de façon à ne pas être écrasés. Un câble abîmé peut provoquer un risque d'incendie ou un choc électrique. Vérifier le câble d'alimentation de temps en temps. Contacter le service après-vente PIONEER le plus proche ou le revendeur pour un remplacement.

5002*_Fr

PRÉCAUTION DE VENTILATION

Lors de l'installation de l'appareil, veillez à laisser un espace suffisant autour de ses parois de manière à améliorer la dissipation de chaleur (au moins 60 cm sur le dessus, 10 cm à l'arrière et 30 cm de chaque côté).

AVERTISSEMENT

Les fentes et ouvertures du coffret sont prévues pour la ventilation, pour assurer un fonctionnement stable de l'appareil et pour éviter sa surchauffe. Pour éviter les risques d'incendie, ne bouchez jamais les ouvertures et ne les recouvrez pas d'objets, tels que journaux, nappes ou rideaux, et n'utilisez pas l'appareil posé sur un tapis épais ou un lit.

D3-4-2-1-7b_A_Fr

Ce produit est destiné à une utilisation domestique générale. Toute panne due à une utilisation autre qu'à des fins privées (comme une utilisation à des fins commerciales dans un restaurant, dans un autocar ou sur un bateau) et qui nécessite une réparation sera aux frais du client, même pendant la période de garantie.

K041_Fr

AVERTISSEMENT

Cet appareil n'est pas étanche. Pour éviter les risques d'incendie et de décharge électrique, ne placez près de lui un récipient rempli d'eau, tel qu'un vase ou un pot de fleurs, et ne l'exposez pas à des gouttes d'eau, des éclaboussures, de la pluie ou de l'humidité.

D3-4-2-1-3_A_Fr

ATTENTION

Pour éviter les risques d'incendie, des fils de câblage de Classe 2 doivent être utilisés pour le branchement de haut-parleurs et ils doivent être acheminés à l'écart de dangers potentiels afin d'éviter d'endommager leur isolant.

(Exemples de marquage pour les batteries)

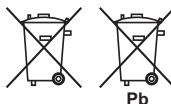

Ces symboles ne sont valables que dans les pays de l'Union Européenne.

K058c_A1_Fr

AVERTISSEMENT

Pour éviter les risques d'incendie, ne placez aucune flamme nue (telle qu'une bougie allumée) sur l'appareil.

D3-4-2-1-7a_A_Fr

Merci d'avoir acheté ce produit Pioneer.

Veuillez lire entièrement ce mode d'emploi afin de pouvoir faire fonctionner correctement le modèle que vous avez choisi. Après avoir fini la lecture du mode d'emploi, placez-le dans un endroit sûr afin de pouvoir vous y référer plus tard.

Table des matières

01 Préparatifs

Caractéristiques	5
Contenu de la boîte	5
Insertion de la pile	6
Installation de l'ampli-tuner	6

02 Raccordement

Raccordements des câbles	7
Raccordement des composants audio	7
Connecter les antennes	8
Utilisation des antennes externes	8
Raccordement des enceintes	9
Branchement	9

03 Commandes et afficheur

Panneau avant	10
Télécommande	11
Utilisation de la télécommande	12
Afficheur	12

04 Écoute de votre système

Utilisation de l'écoute en mode direct	13
Utilisation des commandes de balance et de tonalité	13
Lecture d'autres sources	13
Réalisation d'un enregistrement audio	13

05 Utilisation du syntoniseur

Écoute de la radio	14
Enregistrement des stations pré réglées	14
Nommer les stations pré réglées	14
Écoute de stations pré réglées	15

06 Autres raccordements

Écoute de la radio par satellite	16
Raccordement de votre ampli-tuner de radio XM	16
Écoute de la radio XM	17
Enregistrement des canaux pré réglés	17
Raccordement d'un récepteur IR	18
Fonctionnement d'autres composants Pioneer avec le capteur de cette unité	18
Mise sous et hors tension de composants à l'aide du déclencheur de 12 volts	19

07 Informations supplémentaires

Guide de dépannage	20
Messages de radio XM	21
Spécifications	21
Nettoyage de l'unité	22

Chapitre 1 :

Préparatifs

Caractéristiques

- **Circuit d'alimentation électrique à réponse rapide**

Le circuit d'alimentation électrique supérieur adopté par cette unité permet une bien meilleure réponse en employant une circuiterie 'no feedback (sans retour)', et des condensateurs principaux en parallèle à faible impédance utilisés typiquement pour le contrôle d'écoute professionnel.

- **Construction symétrique double mono**

Cet ampli-tuner offre une nouvelle avancée dans le domaine de l'image stéréo grâce à la construction entièrement indépendante des unités d'amplification de puissance gauche/droite et aux transformateurs doubles.

- **Construction directe**

En plus de la conception symétrique améliorée, le trajet du signal de chaque bloc est conçu de manière à ce que le trajet du signal soit le plus court possible afin de détériorer au minimum la clarté du signal.

- **Circuit linéaire à plage étendue**

Par l'intermédiaire de ce circuit de retour breveté, un signal de sortie de faible impédance offrant une réponse uniforme et régulière sur la plage de fréquence la plus étendue possible est transmis à vos enceintes.

- **Prêt pour la radio XM**

La borne de radio XM de cet ampli-tuner permet une connexion rapide et facile à une radio XM, le premier fournisseur de radio par satellite aux États-Unis. Rendez-vous sur le site www.xmradio.com pour davantage de détails sur ce service.

- **Ajusté aux normes de niveau international**

Avec la coopération des ingénieurs du son de niveau international de AIR Studios, cet ampli-tuner a été certifié AIR Studios :



Contenu de la boîte

Veuillez confirmer que les accessoires suivants sont présents dans la boîte quand vous l'ouvrez.

- Télécommande
- Piles sèches AAA/IEC R03 x 2
- Antenne cadre AM
- Antenne à fil FM
- Cordon d'alimentation
- Mode d'emploi (ce document)
- Carte de garantie

Insertion de la pile

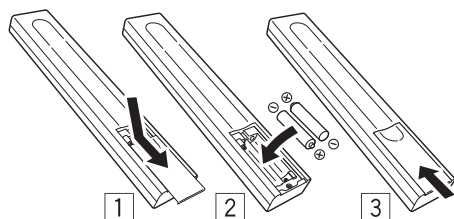

⚠ Attention

Toute utilisation incorrecte des piles peut entraîner des accidents, par exemple une fuite ou une explosion. Respectez les précautions suivantes :

- N'utilisez jamais des piles neuves et des piles usagées ensemble.
- Insérez correctement les pôles positifs et négatifs des piles en suivant les marques du boîtier.
- Des piles de forme identique peuvent présenter des tensions différentes. Utilisez uniquement des piles du même type.
- Lorsque vous vous débarrassez de piles usées, veuillez vous conformer aux réglementations gouvernementales ou environnementales des institutions publiques en vigueur dans votre pays ou votre région.
- **AVERTISSEMENT**

N'utilisez ni ne conservez les piles sous la lumière directe du soleil ou dans un endroit excessivement chaud, comme une voiture ou à proximité d'un appareil de chauffage. Les piles risqueraient de fuir, de surchauffer, d'exploser ou de s'enflammer. Leur durée de vie ou leur performance pourrait également être réduite.

Installation de l'ampli-tuner

- Lors de l'installation de l'appareil, assurez-vous que ce dernier est posé sur une surface plane et stable.

N'installez pas l'appareil dans les endroits suivants :

- sur un téléviseur couleur (les images à l'écran pourraient être déformées)
- à proximité d'une platine à cassettes (ou d'un appareil qui produit un champ magnétique). Le son pourrait s'en trouver affecté.
- à la lumière directe du soleil
- à l'humidité
- à des températures extrêmes
- en présence de vibrations ou autres mouvements
- à la poussière
- à la fumée ou aux émanations grasses (cuisine par ex.)

Chapitre 2 : Raccordement

Raccordements des câbles

Assurez-vous de ne pas plier les câbles par dessus cette unité (comme indiqué dans l'illustration). Si cela se produit, le champ magnétique produit par les transformateurs dans cette unité peut provoquer un ronflement des enceintes.

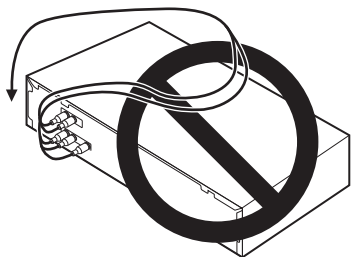

Important

- Avant d'effectuer ou de modifier les raccordements, mettez l'appareil hors tension et débranchez le cordon d'alimentation de la prise secteur.

Raccordement des composants audio

Le nombre et le type de raccordements dépend du type de composant que vous raccordez. Suivez les étapes ci-dessous pour raccorder un lecteur CD, un magnétophone, une platine ou un autre composant audio.

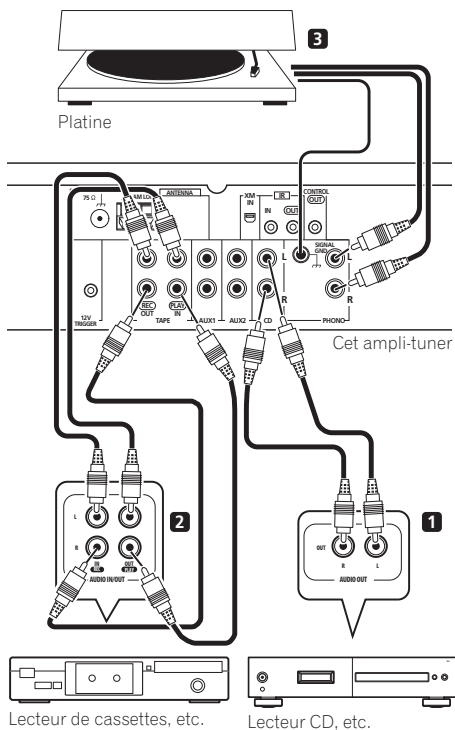

1 Raccordez les sorties audio analogiques de votre lecteur CD (ou d'un autre composant) aux entrées CD de cet ampli-tuner.

Utilisez un câble stéréo phono RCA comme indiqué.

- Raccordez tout autre composant (comme un dock iPod¹ ou un lecteur audio portable) aux entrées **AUX** de la même façon.

Remarque

¹ iPod est une marque commerciale d'Apple Inc., enregistrées aux états-Unis et d'autres pays.

2 Raccordez les sorties analogiques de votre lecteur de cassettes audio (ou d'un autre enregistreur) aux entrées TAPE (IN) de cet ampli-tuner. Raccordez ensuite les entrées audio du lecteur de cassettes audio aux sorties TAPE (OUT) de cet ampli-tuner.

Cela vous permettra d'effectuer des enregistrements à partir des composants raccordés à cet ampli-tuner. Utilisez des câbles stéréo phono RCA comme indiqué.

3 Uniquement pour les platines : Raccordez les sorties audio de votre platine aux entrées PHONO de cet ampli-tuner.

- Si votre platine dispose d'un fil de mise à la terre, fixez-le à la borne de terre de cet ampli-tuner.
- Si votre platine dispose de sorties de niveau ligne (c.-à-d. si elle possède un préampli phono intégré), raccordez-la aux entrées **AUX** à la place.

Connecter les antennes

Raccordez l'antenne cadre AM et l'antenne à fil FM comme indiqué ci-dessous. Pour améliorer la réception et la qualité sonore, raccordez les antennes externes (voir *Utilisation des antennes externes* ci-dessous).

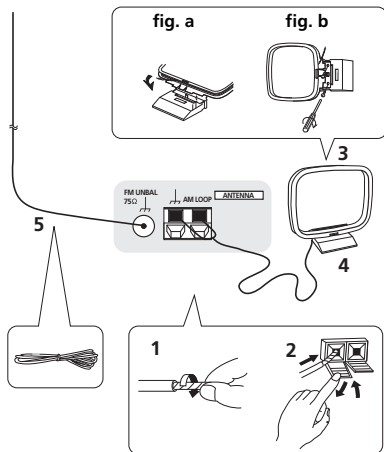

1 Retirez les gaines protectrices de chacun des fils de l'antenne AM.

2 Ouvrez les languettes en poussant, puis insérez entièrement un fil dans chaque borne. Relâchez ensuite les languettes pour fixer les fils de l'antenne AM.

3 Fixez l'antenne cadre AM au support intégré.

Pour fixer le support à l'antenne, pliez-la dans le sens indiqué par la flèche puis attachez le cadre au support (fig. a).

- Si vous souhaitez fixer l'antenne AM sur un mur ou une autre surface, attachez le support au moyen des vis (fig. b) avant d'attacher le cadre au support. Assurez-vous que la réception est bonne.

4 Placez l'antenne AM sur une surface plane et dans le sens qui offre la meilleure réception.

5 Raccordez l'antenne à fil FM de la même manière que l'antenne cadre AM.

Pour obtenir les meilleurs résultats, déployez l'antenne FM au maximum et fixez-la à un mur ou à un montant de porte. Ne la laissez pas pendre ou enroulée.

Utilisation des antennes externes

Pour améliorer la réception FM

Utilisez un câble coaxial 75 Ω pour raccorder une antenne FM externe.

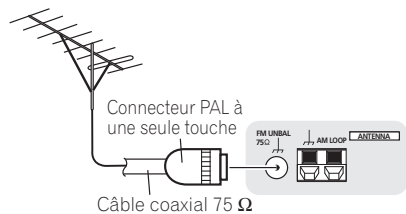

Pour améliorer la réception AM

Raccordez un câble revêtu de vinyle de 5 m à 6 m de longueur à la borne d'antenne AM sans débrancher l'antenne cadre AM fournie.

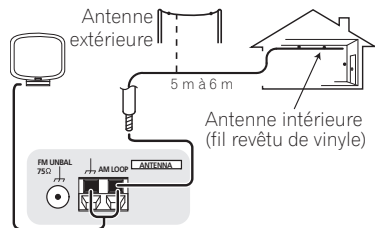

Pour obtenir la meilleure réception possible, suspendez horizontalement et à l'extérieur.

Raccordement des enceintes

Assurez-vous de raccorder l'enceinte de droite à la borne de droite et l'enceinte de gauche à la borne de gauche. Vérifiez aussi que les bornes positive et négative (+/-) sur l'ampli-tuner correspondent à celles des enceintes. Vous pouvez utiliser des enceintes ayant une impédance nominale comprise entre 4 Ω et 16 Ω .

Assurez-vous d'avoir terminé tous les raccordements avant de raccorder cette unité à la source d'alimentation secteur.

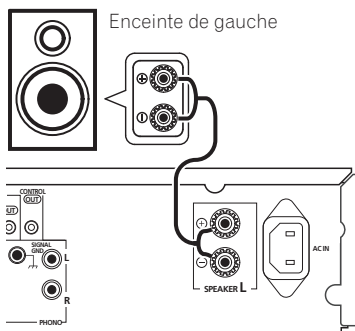

• Raccordez les enceintes aux bornes d'enceinte comme indiqué ci-dessus.

Les raccordements pour l'enceinte de gauche sont illustrés. Raccordez l'enceinte de droite de la même façon. Pour ce faire, vous pouvez utiliser n'importe lequel des fils dénudés (voir ci-dessous).

Raccordements avec fil dénudé

Assurez-vous que le câble d'enceinte que vous allez utiliser est correctement préparé avec environ 10 mm d'isolateur retiré de chaque fil et les brins de fil dénudés torsadés ensemble (fig. A).

Pour raccorder une borne, dévissez la borne de quelques tours jusqu'à ce qu'il y ait assez de place pour insérer le fil dénudé (fig. B). Une fois que le fil est bien positionné, serrez la borne jusqu'à ce que le fil soit fermement fixé (fig. C).

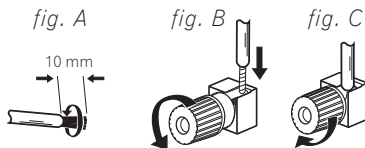

Important

- Veuillez vous référer au manuel qui vous a été fourni avec les enceintes pour connaître les détails sur la façon de raccorder l'autre extrémité des câbles d'enceinte à vos enceintes.

Attention

- Les bornes des haut-parleurs sont sous une **tension ACTIVE DANGEREUSE**. Pour éviter tout risque de décharge électrique lors du branchement et du débranchement des câbles de haut-parleur, débranchez le cordon d'alimentation avant de toucher des parties non isolées.
- Vérifiez qu'aucun fil d'enceinte dénudé ne touche le panneau arrière, car l'ampli-tuner pourrait se mettre automatiquement hors tension.

Branchement

Assurez-vous d'avoir terminé tous les branchements avant de raccorder à une prise secteur.

- Raccordez le cordon d'alimentation secteur à l'entrée AC IN sur le panneau arrière de l'amplificateur puis branchez-le sur une prise secteur.

Chapitre 3 :

Commandes et afficheur

Panneau avant

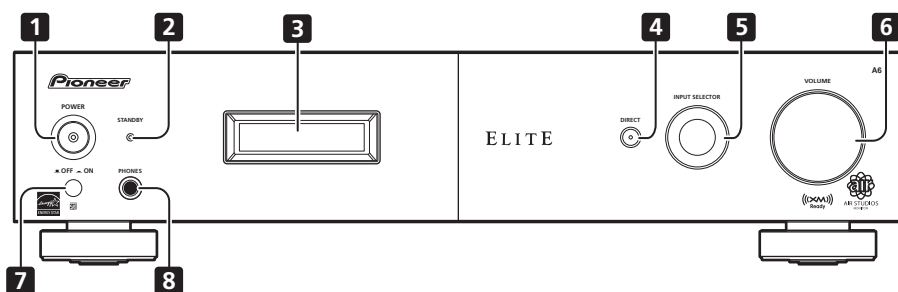

1 **POWER** ■ OFF ▬ ON¹

2 **Voyant STANDBY**

3 **Afficheur** (page 12)

4 **DIRECT**

Permet d'activer ou de désactiver la fonction d'écoute en mode direct (page 13).

5 **Cadran INPUT SELECTOR**

Permet de sélectionner une source d'entrée.

6 **Master VOLUME**

7 **Capteur de télécommande**

8 **Prise PHONES**

Permet de raccorder des écouteurs (lorsqu'ils sont raccordés, aucun son ne sort des enceintes).

Remarque

¹ Lorsque l'appareil est en mode veille, s'il est mis hors tension en appuyant sur la touche **POWER** de l'unité principale, il ne sera pas remis sous tension simplement en appuyant de nouveau sur la touche. Dans ce cas, pour remettre l'appareil sous tension, appuyez sur la touche **AMP** ou **DIRECT** de la télécommande de l'unité principale pendant cinq secondes environ.

Télécommande

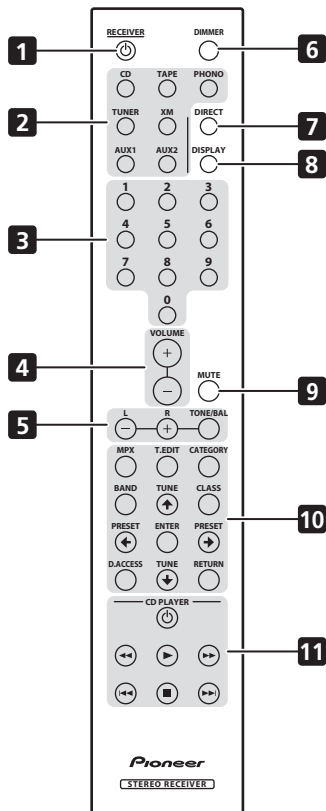

1 AMP

Cette touche permet d'allumer l'ampli-tuner et de le mettre en veille.

2 Touches de sélection des entrées

Appuyez sur l'une de ces touches pour sélectionner une source d'entrée.

3 Touches Numérotées

Utilisez les touches numérotées pour sélectionner directement une fréquence radio (page 14).

4 VOLUME +/-

Permet de régler le volume d'écoute.

5 Commandes du TONE/BAL

Appuyez sur ces touches pour régler la tonalité et la balance (page 13).

6 DIMMER

Permet d'obscurcir ou d'éclaircir l'affichage (ou de désactiver le rétroéclairage).

7 DIRECT

Permet d'accéder à la fonction d'écoute en mode direct (page 13).

8 DISPLAY (Radio XM uniquement)

Permet de basculer entre les stations pré-réglées et les fréquences radio (page 14).

9 MUTE

Permet de couper/restaurer le son.

10 Commandes du syntoniseur et de la radio XM

MPX (Syntoniseur uniquement) – Permet de basculer entre la réception stéréo et mono des programmes FM (page 14).

T.EDIT – Mémoire/nomme les stations pour le rappel (page 14).

CATEGORY (Radio XM uniquement) – Appuyez pour naviguer parmi les programmes radio numériques (page 17).

BAND (Syntoniseur uniquement) – Permet de basculer entre les bandes AM et FM (page 14).

CLASS – Permet de basculer entre les trois banques de stations pré-réglées (page 14).

D.ACCESS – Appuyez pour accéder directement à une station radio à l'aide des touches numérotées (page 14).

RETURN (Radio XM uniquement) – Appuyez pour confirmer et quitter le menu actuel.

↑ ↓ ↔ (TUNE/PRESET) / ENTER

Utilisez les touches **TUNE** ↑ ↓ pour trouver les fréquences radio et **PRESET** ↔ pour trouver les stations pré-réglées (page 14).

11 Toutons de commande du CD PLAYER

Permet de contrôler le lecteur CD.

Utilisation de la télécommande

Gardez à l'esprit ce qui suit lorsque vous utilisez la télécommande :

- Assurez-vous de l'absence d'obstacles entre la télécommande et le capteur de l'appareil.
- La télécommande a une portée d'environ 7 mètres avec un angle de 30° par rapport au capteur de télécommande.
- La télécommande risque de ne pas fonctionner correctement si la lumière du soleil ou une lampe fluorescente puissante éclaire le capteur de l'appareil.
- Les télécommandes de différents appareils peuvent interférer entre elles. Évitez d'utiliser des télécommandes commandant d'autres équipements situés à proximité de cet appareil.
- Remplacez les piles lorsque vous constatez une diminution de la portée de fonctionnement de la télécommande.

Afficheur

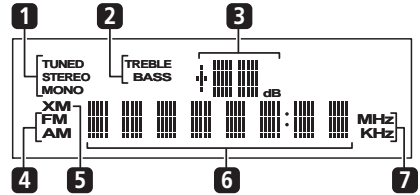

1 Indicateurs du sintoniseur

TUNED – S'allume lors de la réception d'une émission.

STEREO – S'allume lors de la réception d'une émission FM stéréo en mode stéréo automatique.

MONO – S'allume lorsque la touche MPX est utilisée pour sélectionner le mode mono.

2 Indicateurs de commande de la tonalité

TREBLE – S'allume lorsque le réglage de la tonalité haute fréquence est appliqué.

BASS – S'allume lorsque le réglage de la tonalité basse fréquence est appliqué.

3 Niveau du volume principal

FM – S'allume lors de la réception de programmes FM.

AM – S'allume lors de la réception de programmes AM.

XM – S'allume lors de la réception de programmes XM.

6 Affichage alphanumérique

Affiche diverses informations système.

MHz – S'allume lors de l'affichage d'une fréquence FM.

KHz – S'allume lors de l'affichage d'une fréquence AM.

Chapitre 4 :

Écoute de votre système

Utilisation de l'écoute en mode direct

Utilisez la fonction d'écoute en mode direct lorsque vous souhaitez écouter la reproduction la plus fidèle possible d'une source. Tous les traitements de signaux¹ inutiles sont ignorés et il ne vous reste plus qu'une source de son pur.

- Lors de la lecture d'une source, appuyez sur **DIRECT** pour activer ou désactiver l'écoute en mode direct.

Utilisation des commandes de balance et de tonalité

Suivant ce que vous écoutez, il se peut que vous vouliez régler les graves, les aigus ou la balance gauche/droite à l'aide de la télécommande.

- Appuyez sur **TONE/BAL** pour sélectionner l'option souhaitée, puis utilisez les touches **L/-** et **R/+** pour effectuer les réglages nécessaires.

- **BASS** – Permet de régler le niveau des graves entre -10 et +10.
- **TRE** – Permet de régler le niveau des aigus entre -10 et +10.
- **BAL** – Permet de régler le niveau de balance gauche/droite à votre guise. **FLAT** indique une balance centrée.

Patiencez environ cinq secondes et vos changements seront appliqués automatiquement. Les indicateurs **BASS** et **TREBLE** s'allument sur le panneau avant lorsque la commande de tonalité correspondante est active.

- Pour rev.z simultanément sur les touches **L/-** et **R/+**.

Lecture d'autres sources

- 1 Mettez sous tension le composant de lecture.
- 2 Mettez sous tension l'ampli-tuner.
- 3 Sélectionnez la source que vous souhaitez lire.
Utilisez les touches de sélection des entrées (ou le cadran **INPUT SELECTOR**).
- 4 Débutez la lecture du composant que vous avez sélectionné dans l'étape 1.

Réalisation d'un enregistrement audio

Vous pouvez faire un enregistrement audio à partir de n'importe quelle source audio raccordée à l'ampli-tuner.

- 1 Sélectionnez la source que vous souhaitez enregistrer.
Utilisez les touches de sélection des entrées (**INPUT SELECTOR**).

- 2 Préparez la source que vous souhaitez enregistrer.
Réglez la station de radio, insérez le CD, installez la platine, etc.

- 3 Préparez l'enregistreur.
Insérez une cassette, un MD vierge, etc. dans l'appareil d'enregistrement et réglez les niveaux d'enregistrement.²

Consultez les instructions livrées avec l'enregistreur si vous n'êtes pas sûr de comment procéder.

- 4 Commencez l'enregistrement, puis commencez la lecture du composant source.

Remarque

1 Les commandes de la balance et de la tonalité sont désactivées ainsi que l'affichage du panneau avant.

2 Les commandes du volume, de la balance et de la tonalité de l'ampli-tuner n'ont aucune incidence sur le signal enregistré.

Chapitre 5 :

Utilisation du syntoniseur

Écoute de la radio

Les étapes suivantes vous indiquent comment régler des programmes FM et AM.

1 Appuyez sur TUNER puis sur BAND pour sélectionner la bande du syntoniseur.

2 Réglez une station.

Vous disposez de quatre moyens pour régler une station :

Réglage automatique – Appuyez sur **↑/↓** et maintenez enfoncé pendant une seconde environ. La recherche s'arrête automatiquement à la station suivante.

Réglage automatique – Pour changer de fréquence étape par étape, appuyez sur **↑/↓**.

Réglage à grande vitesse – Appuyez sur **↑/↓** et maintenez enfoncé d'une manière continue.

Accès direct – Utilisez les touches numérotées pour saisir la fréquence (par exemple, pour sélectionner **106.00** (FM), appuyez sur **1, 0, 6, 0, 0**).¹

Si les indicateurs **TUNED** ou **STEREO** ne s'allument pas lors de la sélection d'une station FM, en raison de la pauvreté du signal, appuyez sur la touche **MPX** pour faire basculer l'ampli-tuner vers le mode mono. Cela devrait améliorer la qualité du son et vous permettre de profiter de la diffusion.

Enregistrement des stations pré-réglées

Cet ampli-tuner peut mémoriser jusqu'à 30 stations, enregistrées dans trois banques de 10 stations.²

1 Sélectionnez la station à mémoriser, puis appuyez sur T.EDIT.

ST. MEMORY s'affiche, puis une catégorie de mémoire clignote.

2 Appuyez sur CLASS pour sélectionner une des trois catégories puis sur ←/→ pour sélectionner la station pré-réglée souhaitée.

3 Appuyez sur ENTER pour mémoriser la station.

Nommer les stations pré-réglées

Vous pouvez nommer vos pré-réglages pour faciliter leur rappel.

1 Sélectionnez le pré-réglage à nommer.

Reportez-vous à *Écoute de stations pré-réglées* ci-dessous.

2 Appuyez sur T.EDIT.

Un curseur s'affiche sur la première position de caractère.

3 Saisissez le nom souhaité puis appuyez sur ENTER.

Les noms peuvent contenir un maximum de quatre caractères.

- Utilisez les touches **←/→** pour sélectionner les caractères, puis sur **ENTER** pour confirmer. Si aucun caractère n'est saisi, un espace est enregistré.

Note

- Une fois que la station pré-réglée porte un nom, vous pouvez appuyer sur **DISPLAY** pendant l'écoute d'une station pour faire basculer l'affichage entre le nom et la fréquence.

Remarque

- ¹ Si vous vous trompez en cours de route, appuyez deux fois sur **D.ACCESS** pour annuler la fréquence et recommencer.
- ² Lors de l'enregistrement d'une fréquence FM, le réglage **MPX** est également mémorisé.

Écoute de stations prérégées

Pour faire cela, vous devez avoir des stations prérégées en mémoire. Voir *Enregistrement des stations prérégées* ci-dessus si ce n'est pas encore fait.¹

1 Appuyez sur TUNER pour sélectionner le syntoniseur.

2 Appuyez sur CLASS pour sélectionner la catégorie dans laquelle la station est mémorisée.

Appuyez plusieurs fois pour passer entre les classes A, B et C.

3 Appuyez sur ←/→ pour sélectionner la station prérégée souhaitée.

Remarque

¹ Les stations mémorisées sont perdues si l'ampli-tuner est débranché de la prise secteur pendant une longue période.

Chapitre 6 :

Autres raccordements

Écoute de la radio par satellite

Pour écouter la radio par satellite, il vous faut raccorder un syntoniseur de radio par satellite XM (vendu séparément) à votre ampli-tuner prêt pour XM. La radio par satellite XM est disponible pour les résidents des États-Unis (sauf Alaska et Hawaï).

La radio par satellite offre une variété de musique sans publicité dans des catégories comme pop, rock, country, R&B, danse, jazz, classique et bien d'autres, de même que des programmes concernant les sports de niveau professionnel ou étudiant, y compris les matches de ligues et équipes particulières. D'autres programmes comprennent des discussions d'experts sur les sports, des divertissements non censurés, des comédies, des programmes familiaux, des infos locales sur le trafic et la météo ainsi que des nouvelles provenant de sources qui ont votre confiance. Une fois que vous avez acheté un syntoniseur XM, il vous faudra l'activer et vous abonner pour profiter de ce service. Des instructions faciles pour l'installation et la configuration sont fournies avec les syntoniseurs de radio par satellite. Des forfaits de programmes variés sont disponibles, avec l'option d'ajouter le programme "The Best of SIRIUS". Le service "Best of SIRIUS" n'est en ce moment pas disponible aux abonnés XM du Canada. Des forfaits familiaux sont également disponibles pour limiter les canaux qui contiennent des programmes inappropriés pour les enfants.

Pour s'abonner à XM, il est conseillé aux clients des États-Unis de se rendre sur xmradio.com ou d'appeler 1-800-XMRADIO (1-800-967-2346) ; les clients canadiens peuvent se rendre sur xmradio.ca ou appeler XM Listener Care au 1-877-GETXMSR (1-877-438-9677).

Remarque

¹ Matériel et abonnement mensuel de base vendus séparément. Canal de qualité supérieure disponible sous frais mensuels supplémentaires. Des frais d'installation, taxes ou autres, y compris des frais d'activation, peuvent s'appliquer. Les frais d'abonnement sont limités au consommateur. Tous les frais et tous les programmes sont sujets à modification. Les canaux qui présentent un langage souvent explicite sont signalés par XL. Le blocage de canal est disponible aux ampli-tuners de radio XM en appelant 1-800-XMRADIO. Abonnements sujets aux accords de clients disponibles sur xmradio.com. Disponibles uniquement dans les 48 états contigus.

Raccordement de votre ampli-tuner de radio XM

Après l'achat d'une antenne Connect-and-Play™ (vendue séparément), il vous faudra également activer le service de radio numérique XM pour recevoir les programmes.¹

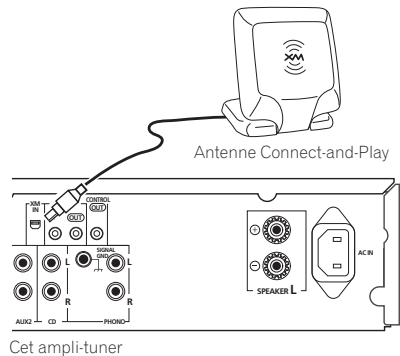

1 Raccordez une antenne de radio XM Connect-and-Play™ à la prise de radio XM à l'arrière de cet ampli-tuner.

Il vous faudra également activer le service de radio XM.

Lors de l'activation de l'antenne numérique de radio XM 'Connect-and-Play'™, veuillez attendre la fin de la procédure d'activation avant de modifier la fonction XM-RADIO. Si vous changez la source d'entrée, la procédure d'activation est arrêtée.

2 Utilisez la touche de sélection d'entrée XM pour basculer vers l'entrée de radio XM.

Pour obtenir une meilleure réception, il vous faudra peut-être placer l'antenne Connect-and-Play™ près d'une fenêtre (la fenêtre la plus au sud donne les meilleurs résultats).

- Si, après avoir appuyé sur **XM**, **ANTENNA** s'affiche, essayez de débrancher puis de rebrancher l'antenne.¹

Écoute de la radio XM

Après le raccordement, vous pourrez utiliser cet ampli-tuner pour sélectionner des canaux et parcourir les catégories à l'aide du panneau avant.

Sélection des canaux et navigation par genre

Vous pouvez parcourir les canaux de radio XM dans leur ordre d'affichage, ou limiter votre recherche par genre.

- Utilisez les touches **↑/↓** pour sélectionner un canal puis appuyez sur **ENTER** pour écouter un programme de radio XM.
 - Pour naviguer par genre, appuyez d'abord sur **CATEGORY**, utilisez **↑/↓** pour sélectionner un genre puis appuyez sur **ENTER**.²
 - Pour annuler et quitter à n'importe quel moment, appuyez sur **RETURN**.



Note

- Vous pouvez sélectionner directement des canaux en appuyant sur **D.ACCESS** puis sur le numéro de canal à trois chiffres.
- Vous pouvez appuyer sur **DISPLAY** pour modifier les informations de radio XM sur le panneau avant.

Enregistrement des canaux prééglés

Cet ampli-tuner est capable de mémoriser jusqu'à 30 canaux, répartis dans trois banques, ou catégories (A, B et C) de 10 stations.

1 Sélectionnez le canal que vous souhaitez mémoriser.

Reportez-vous à *Sélection des canaux et navigation par genre* ci-dessus.

2 Appuyez sur **T.EDIT**.

L'affichage montre une catégorie de mémoire qui clignote.

3 Appuyez sur **CLASS** pour sélectionner une des trois catégories puis sur **←/→** pour sélectionner le canal prééglé souhaité.

Pour ce faire, vous pouvez également utiliser les touches numérotées.

- Le réglage par défaut pour tous les prééglages est **CH001**.

4 Appuyez sur **ENTER**.

Après avoir appuyé sur **ENTER**, la catégorie et le numéro de prééglage s'arrêtent de clignoter et l'ampli-tuner mémorise le canal XM.

Écoute de canaux prééglés

Pour faire cela, vous devez avoir des stations prééglées en mémoire.

1 Appuyez sur **CLASS** pour sélectionner la catégorie dans laquelle le canal est mémorisé.

Appuyez plusieurs fois pour passer entre les classes A, B et C.

2 Appuyez sur **←/→** pour sélectionner le canal prééglé souhaité.

- Vous pouvez également utiliser les touches numérotées de la télécommande pour rappeler le canal prééglé.

À propos de XM

XM, SIRIUS ainsi que toutes les marques et tous les logos apparentés sont des marques commerciales de Sirius XM Radio Inc. et de ses filiales. Toutes les autres marques et tous les autres logos appartiennent à leurs propriétaires respectifs. Tous droits de reproduction et de traduction réservés Abonnement XM vendu séparément. Des taxes et frais d'activations peuvent être appliqués. Syntoniseur XM et station d'accueil nécessaires (vendus séparément) pour recevoir les programmes XM. Tous les frais et tous les programmes sont sujets à modification. Il est interdit de copier, décompiler, démonter, de faire de l'ingénierie inverse, de pirater, de manipuler ou de rendre disponible toute technologie ou logiciel intégré aux ampli-tuners compatibles avec le système de radio par satellite XM. Service non disponible en Alaska ou à Hawaii.

Remarque

¹ Après avoir débranché l'ampli-tuner, **LOADING** s'affiche pendant environ 1 minute lors de sa remise sous tension.

² Sélectionnez **CH000 (RADIO ID)** depuis le panneau avant pour vérifier l'identifiant Radio de l'antenne Connect-and-Play.

Raccordement d'un récepteur IR

Si vous placez vos composants dans une armoire ou sur une étagère fermée, vous pouvez utiliser un récepteur IR optionnel (comme une unité Niles ou Xantech) pour contrôler votre système au lieu d'utiliser le capteur de télécommande sur le panneau avant de l'ampli-tuner.¹

1 Raccordez le capteur du récepteur IR à la prise IR IN à l'arrière de cet ampli-tuner.

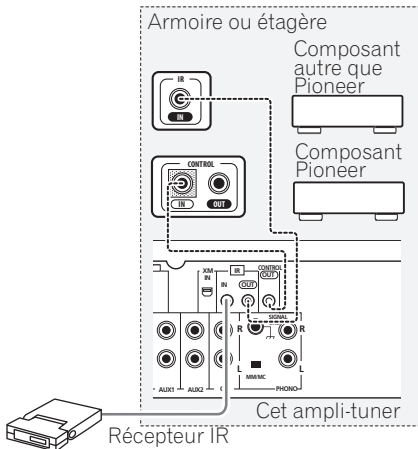

2 Raccordez la prise IR IN d'un autre composant à la prise IR OUT à l'arrière de cet ampli-tuner pour le relier au récepteur IR.

Veillez consulter le manuel fourni avec votre récepteur IR pour savoir quel type câble est nécessaire à cette connexion.

- Si vous souhaitez relier un composant Pioneer au récepteur IR, consultez *Fonctionnement d'autres composants Pioneer avec le capteur de cette unité* ci-dessous pour raccorder aux prises CONTROL plutôt qu'aux prises IR OUT.

Fonctionnement d'autres composants Pioneer avec le capteur de cette unité

De nombreux composants Pioneer disposent de prises SR CONTROL qui peuvent être utilisées pour relier les composants entre eux de manière à ce que vous puissiez utiliser uniquement le capteur de télécommande d'un composant. Quand vous utilisez une télécommande, le signal de commande est transmis au composant approprié le long de la chaîne.

- Notez que si vous utilisez cette fonction, vous devez vous assurer que vous avez aussi au moins un jeu de prises audio analogiques raccordé à un autre composant pour la mise à terre.

1 Raccordez le CONTROL OUT de cet ampli-tuner à la CONTROL IN jack d'un autre composant Pioneer.

Utilisez un câble avec une mini-fiche mono à chaque extrémité pour le raccordement.

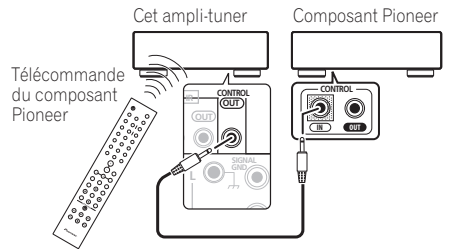

2 Si le composant Pioneer dispose également d'une prise CONTROL OUT, vous pouvez continuer la chaîne de la même façon pour autant de composants que vous possédez.

Remarque

¹ La commande à distance peut être impossible si la lumière du soleil ou une lampe fluorescente donne directement sur la fenêtre du capteur IR.

- Remarquez que d'autres fabricants n'utilisent peut-être pas la terminologie IR. Consultez le manuel fourni avec votre composant pour vérifier la compatibilité avec IR.
- Si vous utilisez deux télécommandes (en même temps), le capteur de télécommande IR de l'ampli-tuner est prioritaire sur le capteur de télécommande du panneau avant.

Mise sous et hors tension de composants à l'aide du déclencheur de 12 volts

Vous pouvez raccorder les composants de votre système à cet ampli-tuner à l'aide d'un déclencheur de 12 volts. Si vous mettez sous tension l'un des composants connectés, cet ampli-tuner est également mis sous tension. Cet ampli-tuner ne sera pas mis sous tension si vous mettez un composant raccordé hors tension quand il est hors tension.¹

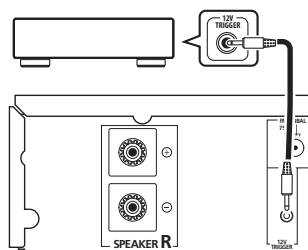

- **Raccordez la prise 12V TRIGGER de cet ampli-tuner au déclencheur 12V d'un autre composant.**

Utilisez un câble avec une mini-fiche mono à chaque extrémité pour le raccordement.

Remarque

¹ Si ce système est déjà sous tension, la mise sous tension du composant raccordé n'aura aucun effet (la mise hors tension du composant raccordé n'aura de toute façon aucun effet).

Chapitre 7 :

Informations supplémentaires

Guide de dépannage

Des opérations incorrectes sont souvent interprétées comme des problèmes et des mauvais fonctionnements. Si vous pensez qu'il y a un problème avec ce composant, vérifiez les points ci-dessous. Parfois le problème peut se trouver dans un autre composant. Examinez les autres composants et les appareils électriques en usage. Si le problème ne peut pas se résoudre malgré les indications ci-dessous, consultez votre service après-vente Pioneer le plus proche pour le faire réparer.

- Si l'unité ne fonctionne pas normalement en raison d'effets externes comme l'électricité statique, débranchez la fiche d'alimentation de la prise de courant et insérez-la de nouveau pour rétablir les conditions normales de fonctionnement.

Problèmes	Solutions
Impossible de mettre sous tension.	<ul style="list-style-type: none"> • Débranchez la fiche d'alimentation de la prise de courant et insérez-la de nouveau. • Vérifiez qu'il n'y a pas de brins de fils d'encainte lâches en contact avec le panneau arrière. Ceci pourrait provoquer la coupure automatique de l'ampli-tuner. • Si vous essayez de mettre le système en marche à l'aide de la télécommande, vérifiez d'abord que la touche POWER du panneau avant est activée. • Si le récepteur s'arrête automatiquement, apportez-le au service après-vente Pioneer ou à votre revendeur le plus proche pour le faire réviser.
Aucun son n'est fourni quand une fonction est sélectionnée.	<ul style="list-style-type: none"> • Vérifiez que le composant est raccordé correctement (voir <i>Raccordement</i> à la page 7). • Appuyez sur MUTE sur la télécommande pour désactiver la sourdine.
Présence d'un bruit considérable lors de la diffusion radio.	<ul style="list-style-type: none"> • Raccordez l'antenne (page 8) et ajustez la position pour obtenir la meilleure réception. • Éloignez tout câble des bornes et fils de l'antenne. • Déployez complètement l'antenne à fil FM, placez-la pour obtenir la meilleure réception, et fixez-la sur un mur (ou branchez une antenne FM extérieure). • Raccordez une antenne AM interne ou externe supplémentaire (page 8). • Désactivez l'appareil qui cause les interférences ou éloignez-le de l'ampli-tuner (ou éloignez les antennes de l'appareil qui est source de bruit).
Les stations de diffusion ne peuvent être sélectionnées automatiquement.	<ul style="list-style-type: none"> • Raccordez une antenne extérieure (voir page 8).
Bruit lors de la lecture d'une platine cassette.	<ul style="list-style-type: none"> • Éloignez la platine cassette de votre ampli-tuner, jusqu'à ce que le bruit disparaisse.

Problèmes	Solutions
Impossible de faire fonctionner la télécommande.	<ul style="list-style-type: none"> • Remplacez les piles (voir page 6). • Utilisez à moins de 7 m, 30° du capteur de télécommande du panneau avant (voir page 12). • Éliminez tout obstacle ou faites-la fonctionner d'une autre position. • Évitez d'exposer le capteur de télécommande du panneau avant à la lumière directe.
L'afficheur est sombre ou éteint.	<ul style="list-style-type: none"> • Appuyez sur DIMMER sur la télécommande à plusieurs reprises pour revenir au réglage par défaut.

Messages de radio XM

Message	Cause	Action
ANTENNA	L'antenne XM n'est pas raccordée.	Vérifiez que le câble de l'antenne XM est fermement attaché.
ANT ERR	Un court-circuit est survenu au niveau de l'antenne ou du câble qui l'entoure.	Vérifiez qu'il n'y a aucune anomalie au niveau de l'antenne ou du câble. Mettez hors tension, puis de nouveau sous tension.
UPDATING	La radio est en cours de mise à jour avec le code de cryptage le plus récent.	Attendez la fin de la mise à jour du code de cryptage. Les canaux 00 et 01 devraient fonctionner normalement.
NO SIGNAL	Le signal XM est trop faible à l'endroit actuel.	<i>sans objet</i>
LOADING	L'ampli-tuner est en cours d'acquisition d'informations audio ou de programmes.	Attendez la fin de la réception de ces informations.
OFF AIR	Le canal sélectionné a arrêté de diffuser.	Sélectionnez un autre canal.
CH- - -	Vous avez sélectionné un canal qui n'existe pas, ou pour lequel vous n'êtes pas abonné.	L'ampli-tuner bascule automatiquement vers le canal 001 (ou le dernier canal sélectionné).
	Il n'y a en ce moment pas de nom/caractéristique d'artiste, pas de titre de morceau/programme, ni de catégorie associés à ce canal.	Aucune action requise.

Spécifications

Section amplificateur

La spécification pour la puissance de sortie concerne les cas où l'alimentation électrique est de 120 V.

- **Puissance de sortie continue (les deux canaux fonctionnant entre 20 Hz et 20 kHz)****
 0,2 % THD. 60 W + 60 W
 0,2 % THD. 45 W + 45 W

- **Puissance de sortie continue FTC (les deux canaux fonctionnant à 1 kHz)**
 1,0 % THD, 4 Ω 53 W + 53 W
 1,0 % THD, 8 Ω 43 W + 43 W
- **Distorsion harmonique totale****
 20 Hz à 20 kHz, 25 W, 8 Ω 0,05 %*

* Mesure effectuée avec la touche **DIRECT** activée.
 ** Mesure effectuée par un analyseur de spectre auditif

Section audio

- **Entrée (Sensibilité/impédance)**

CD, TAPE, AUX 200 mV/22 k Ω
 PHONO (MM) 2,8 mV/47 k Ω

- **Réponse en fréquence**

CD, TAPE, AUX 5 Hz à 100 kHz ± 9 dB
 PHONO (MM) 20 Hz à 20 kHz $\pm 0,2$ dB

- **Niveau de surcharge PHONO (MM)**

1 kHz, 0,2 % THD 60 mV

- **Sortie (Niveau/impédance)**

TAPE REC 200 mV/1 k Ω

- **Commande de la tonalité**

Graves ± 10 dB (100 Hz)
 Aigus ± 10 dB (10 kHz)

- **Rapport signal/bruit (IHF SHORTED, Réseau A)**

CD, TAPE, AUX (entrée de 200 mV) 103 dB
 PHONO (MM, entrée de 5 mV) 80 dB

- **Section syntoniseur FM**

Plage de fréquence 87,5 MHz à 108 MHz
 Sensibilité utilisable Mono : 13,2 dBf, IHF
 (1,3 μ V/75 Ω)

Seuil de sensibilité de 50 dB Mono : 20,2 dB
 Stéréo : 38,6 dBf

Rapport signal/bruit Mono : 73 dB (à 85 dBf)
 Stéréo : 70 dB (à 85 dBf)

Distorsion Stéréo : 0,5 % (1 kHz)
 Sélectivité par rapport

au canal alternatif 60 dB (400 kHz)
 Séparation stéréo 40 dB (1 kHz)

Réponse de fréquence 30 Hz à 15 kHz
 (± 1 dB)

Entrée antenne 75 Ω , non équilibré

- **Section syntoniseur AM**

Plage de fréquence 530 kHz à 1700 kHz
 Sensibilité (IHF, antenne cadre) 350 μ V/m

Rapport signal/bruit 50 dB
 Antenne Antenne cadre

Divers

Puissance requise 120 V CA, 50 Hz/60 Hz

Consommation 170 W

Consommation (veille) 0,8 W

Dimensions

. 420 mm (L) x 100 mm (H) x 359 mm (P)

Poids (sans emballage) 10 kg

Accessoires

Télécommande 1

Piles sèches AAA/IEC R03 2

Antenne cadre AM 1

Antenne à fil FM 1

Cordon d'alimentation 1

Carte de garantie 1

Mode d'emploi (ce document)



Remarque

- Les spécifications et la conception sont sujettes à de possibles modifications sans préavis, suite à des améliorations.

Nettoyage de l'unité

- Utilisez un chiffon sec pour essuyer la poussière et la saleté.
- Lorsque la surface est sale, essayez avec un chiffon doux trempé dans un nettoyant neutre dilué dans une dose cinq ou six fois supérieure d'eau, et bien essoré. Essayez encore avec un chiffon sec. Ne pas utiliser de cire ou nettoyant pour meubles.
- Ne jamais utiliser de diluants, benzine, insecticides en bombe ou autres produits chimiques sur ou près de cet appareil au risque d'entraîner une corrosion.

Publication de Pioneer Corporation.

© 2009 Pioneer Corporation.

Tous droits de reproduction et de traduction réservés.

Should this product require service in the U.S.A. and you wish to locate the nearest Pioneer Authorized Independent Service Company, or if you wish to purchase replacement parts, operating instructions, service manuals, or accessories, please call the number shown below.

1-800-421-1404

Please do not ship your product to Pioneer without first calling the Customer Support at the above listed number for assistance.

Pioneer Electronics Service, Inc.
P.O. BOX 1760, Long Beach,
CA 90801-1760, U.S.A.

For warranty information please see the Limited Warranty sheet included with your product.

Should this product require service in Canada, please contact a Pioneer Canadian Authorized Dealer to locate the nearest Pioneer Authorized Service Company in Canada. Alternatively, please contact the Customer Satisfaction Department at the following address:

Pioneer Electronics of Canada, Inc.
Customer Satisfaction Department
300 Allstate Parkway, Markham, Ontario L3R 0P2
1-877-283-5901
905-479-4411

For warranty information please see the Limited Warranty sheet included with your product.

Si ce produit doit être réparé au Canada, veuillez vous adresser à un distributeur autorisé Pioneer du Canada pour obtenir le nom du Centre de Service Autorisé Pioneer le plus près de chez-vous. Vous pouvez aussi contacter le Service à la clientèle de Pioneer:

Pioneer Électroniques du Canada, Inc.
Service Clientèle
300, Allstate Parkway, Markham, Ontario L3R 0P2
1-877-283-5901
905-479-4411

Pour obtenir des renseignements sur la garantie, veuillez vous reporter au feuillet sur la garantie restreinte qui accompagne le produit.

S018_C_EF

Published by Pioneer Corporation.
Copyright © 2009 Pioneer Corporation.
All rights reserved.

Publication de Pioneer Corporation.
© 2009 Pioneer Corporation.
Tous droits de reproduction et de traduction réservés.

PIONEER CORPORATION

4-1, Meguro 1-Chome, Meguro-ku, Tokyo 153-8654, Japan

PIONEER ELECTRONICS (USA) INC.

P.O. BOX 1540, Long Beach, California 90801-1540, U.S.A. TEL: (800) 421-1404

PIONEER ELECTRONICS OF CANADA, INC.

300 Allstate Parkway, Markham, Ontario L3R 0P2, Canada TEL: 1-877-283-5901, 905-479-4411

PIONEER EUROPE NV

Haven 1087, Keetberglaan 1, B-9120 Melsele, Belgium TEL: 03/570.05.11

PIONEER ELECTRONICS ASIACENTRE PTE. LTD.

253 Alexandra Road, #04-01, Singapore 159936 TEL: 65-6472-7555

PIONEER ELECTRONICS AUSTRALIA PTY. LTD.

178-184 Boundary Road, Braeside, Victoria 3195, Australia, TEL: (03) 9586-6300

PIONEER ELECTRONICS DE MEXICO S.A. DE C.V.

Bldv.Manuel Avila Camacho 138 10 piso Col.Lomas de Chapultepec, Mexico,D.F. 11000 TEL: 55-9178-4270

K002_B_En

Free Manuals Download Website

<http://myh66.com>

<http://usermanuals.us>

<http://www.somanuals.com>

<http://www.4manuals.cc>

<http://www.manual-lib.com>

<http://www.404manual.com>

<http://www.luxmanual.com>

<http://aubethermostatmanual.com>

Golf course search by state

<http://golfingnear.com>

Email search by domain

<http://emailbydomain.com>

Auto manuals search

<http://auto.somanuals.com>

TV manuals search

<http://tv.somanuals.com>