



## BLUETOOTH CD RECEIVER CDE-136BT



- OWNER'S MANUAL  
Please read before using this equipment.
- MODE D'EMPLOI  
Veuillez lire avant d'utiliser cet appareil.
- MANUAL DE OPERACIÓN  
Léalo antes de utilizar este equipo.

Thank you for purchasing this Alpine product. Please take a moment to protect your purchase by registering your product now at the following address: [www.alpine-usa.com/registration](http://www.alpine-usa.com/registration). You will be informed of product and software updates (if applicable), special promotions, news about Alpine, and entered for a chance to win prizes.

Merci d'avoir acheté ce produit Alpine. Nous vous invitons à consacrer un moment à la protection de votre achat en enregistrant votre produit dès maintenant à l'adresse suivante : [www.alpine-usa.com/registration](http://www.alpine-usa.com/registration).

Vous serez tenu informé des mises à jour des produits et des logiciels (le cas échéant), des promotions spéciales, de l'actualité d'Alpine, et vous aurez une chance de remporter des prix.

Gracias por adquirir este producto Alpine. Con solo unos pocos pasos podrá proteger su producto, registrándolo a través de la siguiente dirección: [www.alpine-usa.com/registration](http://www.alpine-usa.com/registration). Recibirá información sobre nuevos productos y software, promociones especiales, novedades sobre Alpine y participará en el sorteo de premios.

**ALPINE ELECTRONICS OF AMERICA, INC.**  
19145 Gramercy Place, Torrance,  
California 90501, U.S.A.  
Phone 1-800-ALPINE-1 (1-800-257-4631)

**ALPINE ELECTRONICS OF CANADA, INC.**  
777 Supertest Road, Toronto,  
Ontario M3J 2M9, Canada  
Phone 1-800-ALPINE-1 (1-800-257-4631)

**ALPINE ELECTRONICS MARKETING, INC.**

1-1-8 Nishi Gotanda,  
Shinagawa-ku,  
Tokyo 141-0031, Japan  
Phone 03-5496-8231

**ALPINE ELECTRONICS FRANCE S.A.R.L.**

(RCS PONTOISE B 338 101 280)  
98, Rue de la Belle Etoile, Z.I. Paris Nord II,  
B.P. 50016, 95945 Roissy Charles de Gaulle  
Cedex, France  
Phone 01-48638989

**ALPINE ELECTRONICS OF AUSTRALIA PTY. LTD.**

161-165 Princes Highway, Hallam  
Victoria 3803, Australia  
Phone 03-8787-1200

**ALPINE ELECTRONICS GmbH**

Wilhelm-Wagenfeld-Str. 1-3, 80807 München, Germany  
Phone 089-32 42 640

**ALPINE ELECTRONICS OF U.K. LTD.**

Alpine House  
Fletchamstead Highway, Coventry CV4 9TW, U.K.  
Phone 0870-33 33 763

**ALPINE ITALIA S.p.A.**

Viale C. Colombo 8, 20090 Trezzano  
Sul Naviglio (MI), Italy  
Phone 02-484781

**ALPINE ELECTRONICS DE ESPAÑA, S.A.**

Portal de Gamarra 36, Pabellón, 32  
01013 Vitoria (Alava)-APDO 133, Spain  
Phone 945-283588

**ALPINE ELECTRONICS (BENELUX) GmbH**

Leuvensesteenweg 510-B6,  
1930 Zaventem, Belgium  
Phone 02-725-13 15

## Manual de instrucciones

### ADVERTENCIA

ADVERTENCIA .....	6
PRUDENCIA.....	6
PRECAUCIONES .....	6

### Primeros pasos

Lista de accesorios.....	9
Conexión y desconexión de la alimentación ....	9
Selección de fuente.....	9
Extracción y fijación del panel frontal .....	9
Extracción .....	9
Fijación.....	9
Puesta en funcionamiento inicial del sistema .....	10
Ajuste del volumen .....	10
Configuración de la hora.....	10

### Radio

Funcionamiento de la radio .....	11
Almacenamiento manual de emisoras presintonizadas .....	11
Almacenamiento automático de emisoras presintonizadas .....	11
Acceso a las emisoras memorizadas.....	11
Función de búsqueda de frecuencia.....	11

### CD/MP3

Reproducción .....	12
Repetición de reproducción .....	12
M.I.X. (reproducción aleatoria) .....	12
Búsqueda de texto de CD .....	12
Búsqueda de nombre de carpeta/archivo (relacionados con MP3) .....	13
Modo de búsqueda de nombre de carpeta.....	13
Modo de búsqueda de nombre de archivo .....	13
Búsqueda rápida .....	13
Acerca de MP3.....	13
Terminología.....	14

### Ajuste de sonido

Ajuste de Nivel del subwoofer/Nivel de graves/ Nivel de medios/Nivel de agudos/Balance (entre los altavoces derechos e izquierdos)/Fader (entre los altavoces delanteros y traseros)/ Sonoridad/Defeat .....	15
Ajuste de sonido .....	15
Preajustes del ecualizador (FACTORY EQ)....	15
Ajuste de curva de ecualizador paramétrico (3BAND EQ).....	15
Ajuste del control de graves.....	15
Ajuste del control de medios .....	16
Ajuste del control de agudos.....	16
Ajuste del filtro paso alto.....	16
Activación/desactivación del subwoofer....	17
Ajuste del filtro paso bajo.....	17
Ajuste de la fase del subwoofer.....	17
Ajuste del sistema de subwoofer.....	17

### Otras funciones

Visualización de texto .....	17
Acerca del visualizador .....	18
Acerca de "Texto" .....	18
Utilización de la terminal de entrada AUX frontal.....	18

### SETUP

Configuración .....	19
Configuración general.....	19
Reproducción de datos MP3 (PLAY MODE) .....	19
Configuración del modo AUX SETUP .....	19
Configuración del nivel AUX (AUX GAIN) .....	19
Conexión a un amplificador externo (POWER IC).....	20
Demostración .....	20
Configuración de visualización .....	20
Control de atenuación.....	20
Configuración del tipo de desplazamiento .....	20
Configuración del desplazamiento (TEXT SCR).....	20
Configuración de iPod/iPhone y USB .....	20
Configuración del modo de búsqueda USB .....	20
Configuración de la función de salto USB.....	21
Configuración de la fuente Pandora® .....	21
Configuración del volumen de Pandora® .....	21

## Llamada manos libres con BT

Configuración previa a la utilización.....	21
Acerca de BLUETOOTH.....	21
Antes de utilizar la función BLUETOOTH.....	21
Conexión de un dispositivo compatible con BLUETOOTH (emparejamiento).....	22
Emparejamiento de un dispositivo compatible con BLUETOOTH con SSP (Secure Simple Pairing, Emparejamiento sencillo seguro).....	22
Emparejamiento de un dispositivo compatible con BLUETOOTH sin SSP (Secure Simple Pairing, Emparejamiento sencillo seguro).....	22
Configuración de BLUETOOTH.....	22
Configuración de la conexión BLUETOOTH (BT IN).....	22
Configuración del teléfono manos libres (HFP).....	22
Configuración de BLUETOOTH Audio (AUDIO).....	22
Configuración del dispositivo BLUETOOTH.....	23
Configuración del modo visible.....	23
Emparejamiento de un dispositivo BLUETOOTH desde la unidad.....	23
Configuración de la calidad del sonido BLUETOOTH.....	23
Configuración del volumen (VOL LV ADJ).....	23
Configuración automática del sonido (AUTO SET).....	23
Activación y desactivación (ON/OFF) de la pantalla de información de llamada.....	23
Activación y desactivación (ON/OFF) de la actualización automática de la agenda del teléfono.....	24
Cambio del orden de la lista de la agenda del teléfono.....	24
Configuración de recepción automática de llamadas entrantes (Auto Answer).....	24
Visualización del nombre del proveedor de servicios de telefonía.....	24
Selección del altavoz de salida.....	24
Visualización de la versión del firmware.....	24
Actualización del firmware.....	24
Control del teléfono manos libres.....	24
Acerca del teléfono manos libres.....	24
Atender una llamada.....	25
Colgar el teléfono.....	25

Realizar una llamada.....	25
Operación de marcación por voz.....	25
Rellamada de un número del historial de llamadas salientes.....	26
Rellamada de un número del historial de llamadas entrantes.....	26
Rellamada de un número del historial de llamadas entrantes perdidas.....	26
Rellamada de un número de la agenda del teléfono.....	26
Función de búsqueda alfabética en la agenda.....	26
Función de llamada en espera.....	26
Cree un número de memorización en el menú del teléfono (marcación abreviada).....	27
Marcación del número de memorización... ..	27
Ajuste del volumen al recibir una llamada.....	27
Silenciamiento rápido de la entrada del micrófono (Voice Mute).....	27
Conmutación de audio de llamada.....	27
Funcionamiento de BLUETOOTH Audio.....	27
Recuperación del modo BLUETOOTH Audio.....	27
Seleccionar una canción.....	27
Pausa.....	27

## Memoria Flash (opcional)

Conexión de memoria Flash (opcional).....	28
Cómo conectar una memoria Flash al terminal de conexión USB delantero.....	28
Extracción de la memoria Flash del terminal de conexión USB delantero.....	28
Uso de la función Banking de la memoria Flash.....	28
Reproducción.....	29
Búsqueda de la canción que desea escuchar.....	29
Búsqueda por información de etiqueta.....	29
Búsqueda por nombre de artista.....	29
Búsqueda en modo (FILE NAME).....	29
Repetición de reproducción.....	30
M.I.X. (reproducción aleatoria).....	30
Selección de Lista de reproducción/Artista/Álbum/Género/Compositor/Carpeta.....	30
Función de búsqueda alfabética (solo modo de búsqueda de etiqueta).....	31
Búsqueda rápida.....	31
Memoria de posición de búsqueda.....	31

## iPod/iPhone (opcional)

Conexión de un iPod/iPhone.....	31
Configuración del control del iPod .....	32
Reproducción .....	32
Búsqueda de la canción que desea escuchar .....	32
Función de búsqueda directa.....	33
Selección de Lista de reproducción/Artista/ Álbum/Género/Compositor/Episodio.....	33
Función de búsqueda alfabética .....	33
Memoria de posición de búsqueda .....	33
Reproducción aleatoria Shuffle (M.I.X.).....	34
Repetición de reproducción .....	34
Visualización de texto.....	34

## Radio por Internet Pandora® (iPhone) (Opcional)

Escuchar Pandora® .....	35
Opiniones gestuales .....	35
Búsqueda de una emisora deseada .....	35
QuickMix .....	36
Agregar a favoritos una canción o artista que desea .....	36
Creación de una nueva emisora .....	36
Memoria de posición de búsqueda .....	36
Cambio de pantalla.....	36

## Información

En caso de dificultad.....	37
Cuestiones básicas .....	37
Radio.....	37
CD .....	37
MP3 .....	37
Audio.....	37
iPod .....	38
Indicaciones para el reproductor de CD.....	38
Indicaciones para memorias Flash .....	38
Modo BLUETOOTH .....	38
Indicaciones para el modo iPod .....	38
Indicaciones para el modo Pandora® .....	39
Especificaciones .....	40

## Ubicación y conexiones

<b>ADVERTENCIA</b> .....	<b>41</b>
<b>PRUDENCIA</b> .....	<b>41</b>
<b>PRECAUCIONES</b> .....	<b>41</b>
Instalación .....	42
Retirada .....	42
Montaje del micrófono.....	43
Conexiones .....	44

# Manual de instrucciones

## ADVERTENCIA

### ! ADVERTENCIA

Este símbolo indica que las instrucciones son importantes. De no tenerse en cuenta, podrían ocasionarse heridas graves o la muerte.

**NO REALICE NINGUNA OPERACIÓN QUE PUEDA DISTRAER SU ATENCIÓN Y COMPROMETER LA SEGURIDAD DURANTE LA CONDUCCIÓN DEL VEHÍCULO.**

Las operaciones que requieren su atención durante más tiempo sólo deben realizarse después de detener completamente el vehículo. Estacione el vehículo en un lugar seguro antes de realizar dichas operaciones. De lo contrario, podría ocasionar un accidente.

**MANTENGA EL VOLUMEN A UN NIVEL QUE NO LE IMPIDA ESCUCHAR LOS SONIDOS DEL EXTERIOR MIENTRAS CONDUCE.**

Los niveles de volumen demasiado altos que reducen la percepción de otros sonidos como las sirenas de emergencia o posibles señales acústicas de advertencia en carretera (cruces de trenes, etc.) podrían ser peligrosos y provocar un accidente. LOS NIVELES DE VOLUMEN ALTOS EN EL VEHÍCULO TAMBIÉN PUEDEN DAÑAR EL SISTEMA AUDITIVO DE LOS PASAJEROS.

**NO DESMONTE NI ALTERE LA UNIDAD.**

Si lo hace, podrá ocasionar un accidente, un incendio o una descarga eléctrica.

**UTILICE LA UNIDAD SOLAMENTE EN VEHÍCULOS QUE TENGAN 12 VOLTIOS CON NEGATIVO A MASA.**

(Consulte a su distribuidor en caso de duda.) De no ser así, podría ocasionar un incendio, etc.

**MANTENGA LOS OBJETOS PEQUEÑOS, COMO LAS PILAS, FUERA DEL ALCANCE DE LOS NIÑOS.**

La ingestión de estos objetos puede provocar lesiones graves. Si esto ocurre, consulte con un médico inmediatamente.

**UTILICE EL AMPERAJE CORRECTO CUANDO CAMBIE FUSIBLES.**

De lo contrario, puede producirse un incendio o una descarga eléctrica.

**NO OBSTRUYA LOS ORIFICIOS DE VENTILACIÓN O LOS PANELES DEL RADIADOR.**

Si los bloquea, el calor podría acumularse en el interior y producir un incendio.

**UTILICE ESTE PRODUCTO CON APLICACIONES MÓVILES DE 12 V.**

Si se emplea para otra aplicación distinta de la prevista, podría producirse un incendio, una descarga eléctrica u otras lesiones.

**NO INTRODUZCA LAS MANOS, LOS DEDOS NI OTROS OBJETOS EXTRAÑOS EN LAS RANURAS DE INSERCIÓN O EN LAS ABERTURAS.**

Si lo hiciera, podría sufrir heridas u ocasionar daños al equipo.

## ! PRUDENCIA

Este símbolo indica que las instrucciones son importantes. De no tenerse en cuenta, podrían ocasionarse heridas graves o daños materiales.

**DEJE DE USAR LA UNIDAD INMEDIATAMENTE SI APARECE ALGÚN PROBLEMA.**

Su uso en estas condiciones podría ocasionar lesiones personales o daños al producto. Lleve la unidad a un distribuidor Alpine autorizado o al Centro de servicio Alpine más próximo para repararla.

## ! PRECAUCIONES

### Limpeza del producto

Limpe el producto periódicamente con un paño suave y seco. Para limpiar las manchas más difíciles, humedezca el paño únicamente con agua. Cualquier otro líquido puede disolver la pintura o deteriorar el plástico.

### Temperatura

Cerciórese de que la temperatura del interior de vehículo esté entre +60 °C y -10 °C antes de conectar la alimentación de la unidad.

### Condensación de humedad

Usted puede oír fluctuaciones en el sonido de reproducción de un disco compacto debido a la condensación de humedad. Cuando suceda esto, extraiga el disco del reproductor y espere aproximadamente una hora hasta que se evapore la humedad.

### Disco dañado

No intente reproducir discos rayados, alabeados o dañados. La reproducción de un disco en malas condiciones podría dañar el mecanismo de reproducción.

### Mantenimiento

Si tiene problemas, no intente reparar la unidad por sí mismo. Devuélvala a su proveedor Alpine o a la estación de servicio Alpine para que se la reparen.

### No intente realizar nunca lo siguiente

No sujete ni tire del disco mientras está insertándose en el reproductor mediante el mecanismo de carga automática. No intente insertar un disco en el reproductor mientras la alimentación del mismo está desconectada.

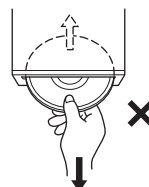

## Inserción de los discos

Su reproductor solamente aceptará un disco cada vez para reproducción. No intente cargar más de un disco. Cerciñese de que la cara de la etiqueta esté hacia arriba cuando inserte el disco. Si inserta un disco incorrectamente, el reproductor mostrará "ERROR". Si "ERROR" continúa mostrándose aún después de insertar el disco correctamente, presione el interruptor RESET con un objeto puntiagudo, como un bolígrafo. La reproducción de un disco al conducir por una carretera muy accidentada puede resultar en salto del sonido, pero el disco no se rayará ni se dañará el reproductor.

## Discos nuevos

Para evitar el atasco del CD, aparece "ERROR" si se insertan discos con superficies irregulares o no se insertan correctamente. Cuando inserte un disco nuevo en el reproductor y salga expulsado inmediatamente, utilice un dedo para comprobar los bordes del orificio central y de la periferia. Si nota abultamientos o irregularidades, es posible que el disco no pueda cargarse apropiadamente. Para eliminar los abultamientos, frote el borde interior del orificio central y de la periferia con un bolígrafo u otro objeto similar, y después inserte de nuevo el disco.



## Discos de forma irregular

Asegúrese de utilizar solamente discos de forma redonda en esta unidad y nunca utilice ningún otro disco de forma especial. El uso de discos de forma especial podría causar daños al mecanismo.



## Lugar de instalación

Asegúrese de que esta unidad no se instala en una ubicación sujeta a:

- Luz solar directa ni calor
- Gran humedad y agua
- Polvo excesivo
- Vibraciones excesivas

## Manejo correcto

No deje caer el disco mientras lo maneja. Agarre el disco de forma que no queden huellas dactilares sobre la superficie. No adhiera cinta, papel ni etiquetas adhesivas en el disco. No escriba en éste.

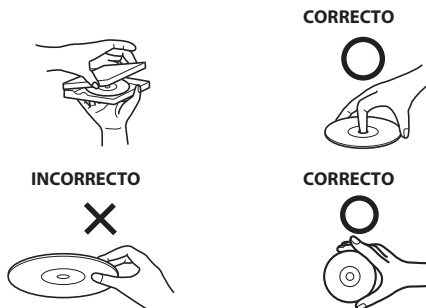

## Limpieza de los discos

Las huellas dactilares, el polvo o la suciedad de la superficie de los discos podría hacer que el reproductor saltase las pistas. Para la limpieza rutinaria, frote la superficie de reproducción con un paño suave y limpio del centro hacia los bordes. Si la superficie está muy manchada, humedezca un paño suave y limpio en una solución de detergente neutro y frote el disco.



## Accesorios para discos

En el mercado hay disponibles diversos accesorios para proteger la superficie del disco y mejorar la calidad del sonido. Sin embargo, la mayoría de accesorios influirá en el grosor y/o el diámetro de dichos discos. La utilización de tales accesorios podría cambiar las especificaciones estándar de los discos y provocar problemas de funcionamiento. No se recomienda utilizar estos accesorios al reproducir discos en reproductores de discos compactos Alpine.



Lámina transparente



Estabilizador de disco

## Manipulación de discos compactos (CD/CD-R/CD-RW)

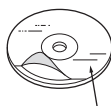
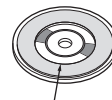
- No toque la superficie.
- No exponga el disco a la luz solar directa.
- No adhiera etiquetas ni adhesivos.
- Limpie el disco cuando tenga polvo.
- Asegúrese de que no existen abultamientos en los bordes del disco.
- No utilice accesorios para discos disponibles en el mercado.

**No deje el disco en el automóvil o en la unidad durante mucho tiempo. No exponga nunca el disco a la luz solar directa.** El calor y la humedad pueden dañar el CD y puede que no sea posible reproducirlo de nuevo.

## Para clientes que utilicen CD-R/CD-RW

- Si no se puede reproducir un CD-R/CD-RW, asegúrese de que se cerró (finalizó) la última sesión de grabación.
- Finalice el CD-R/CD-RW si es necesario y vuelva a intentar reproducirlo.

---

## Acerca de los soportes que se pueden reproducir

Utilice únicamente discos compactos cuya cara de la etiqueta muestre debajo las marcas del logotipo del CD.



Si utiliza discos compactos no estándar, no es posible garantizar un funcionamiento correcto.

Puede reproducir discos CD-R (CD-Recordable)/CD-RW (CD-ReWritable) que se hayan grabado únicamente en dispositivos de audio.

También es posible reproducir discos CD-R/CD-RW que contengan archivos de audio de formato MP3.

- Algunos de los siguientes discos compactos pueden no reproducirse en esta unidad:  
Discos defectuosos, discos con huellas dactilares, discos expuestos a la luz del sol o a temperaturas extremas (por ejemplo, discos que se hayan dejado dentro del coche o dentro de la unidad), discos grabados en condiciones inestables, discos con errores de grabación o en los que se haya intentado regrabar, discos protegidos contra copia que no se ajusten a los estándares de CD de audio.
- Utilice discos con archivos de audio comprimidos cuyo formato sea compatible con esta unidad. Para obtener más información, consulte "Acerca de MP3" en la página 13.
- Los archivos de datos del disco que no sean de audio se omiten y no se reproducen.

---

## Protección del terminal de conexión USB

- Solo pueden conectarse dispositivos de memoria USB Flash o iPod/iPhone al terminal de conexión USB de la unidad. No se garantiza el funcionamiento correcto de otros productos USB conectados. No se pueden conectar concentradores USB.
- En función de la forma o del tamaño de la memoria Flash, tal vez no pueda conectarse al terminal USB de esta unidad. Se recomienda el uso de un cable USB (se vende por separado) para realizar esta conexión.  
Se debe evitar también conectar una memoria Flash y la entrada frontal auxiliar al mismo tiempo.
- Si hay un dispositivo USB insertado en la unidad, su saliente puede ser peligroso al conducir.  
Utilice cables de extensión USB disponibles comercialmente y conéctelo de forma segura.
- En función del dispositivo de memoria Flash conectado, es posible que la unidad no funcione correctamente o que no puedan activarse ciertas funciones.
- El formato de archivo de audio que se puede reproducir en la unidad es MP3.
- Se puede visualizar el nombre del intérprete, de la canción, etc., pero es posible que los caracteres no se muestren correctamente.

---

## Manipulación de la memoria USB Flash

### PRUDENCIA

**Alpine no se responsabiliza de los datos perdidos incluso si éstos se pierden durante el uso del producto.**

- Para evitar averías o daños, tenga en cuenta lo siguiente.  
Lea detenidamente el Manual de operación de la memoria Flash.
- Coloque la memoria Flash en un lugar en el que la acción del conductor no se vea afectada.
- Es posible que la memoria Flash no funcione correctamente a temperaturas demasiado altas o bajas.
- Utilice solamente dispositivos de memoria USB Flash certificados.  
Tenga en cuenta que incluso las memorias Flash certificadas pueden no funcionar correctamente según el estado en que se encuentren.

- No es posible garantizar la funcionalidad de la memoria Flash. Utilice la memoria Flash según las condiciones de este contrato.
- En función de la configuración del tipo de memoria Flash, el estado en que se encuentre o el software de codificación, es posible que la unidad no reproduzca el contenido correctamente.
- No es posible reproducir archivos protegidos frente a copias (con protección de copyright).
- La memoria Flash puede tardar unos segundos en iniciar la reproducción. Si la llave de memoria Flash contiene archivos especiales que no sean de audio, el tiempo que transcurre hasta la reproducción o los resultados de búsqueda es bastante mayor.
- La unidad puede reproducir archivos con extensión "mp3".
- No agregue estas extensiones a archivos que no contengan datos de audio. Los datos de no audio no se reconocerán. La reproducción resultante puede emitir ruidos que podrían averiar los altavoces y los amplificadores.
- Se recomienda hacer copias de seguridad de los datos importantes en un ordenador personal.
- No extraiga el dispositivo USB mientras la reproducción esté en curso. Cambie la fuente (SOURCE) a cualquier opción que no sea USB y, a continuación, extraiga el dispositivo USB para evitar que la memoria se dañe.

- *iPhone, iPod, iPod classic, iPod nano e iPod touch son marcas comerciales de Apple Inc., registradas en los Estados Unidos y en otros países.*
- *"Made for iPod," y "Made for iPhone," significa que un dispositivo electrónico se ha diseñado pensando específicamente en su conexión a un iPod o a un iPhone, respectivamente, y que el fabricante garantiza su conformidad con los requisitos de rendimiento de Apple. Apple no se hace responsable del funcionamiento de este dispositivo o de su cumplimiento de las normas de seguridad o legales. Tenga en cuenta que el uso de este accesorio con iPod o iPhone puede afectar al rendimiento inalámbrico.*
- *Pandora, el logotipo de Pandora y la imagen de marca de Pandora son marcas comerciales o marcas comerciales registradas de Pandora Media, Inc., usadas con permiso. En la actualidad, Pandora está disponible exclusivamente en Estados Unidos. Este dispositivo puede controlar Pandora si se conecta a un iPhone compatible con acceso a Internet y con la versión más reciente de la aplicación Pandora® instalada. (Busque "Pandora" en el App Store de iTunes de Apple para encontrar e instalar la versión más reciente.)*
- *La marca de la palabra BLUETOOTH® y sus logotipos son marcas comerciales registradas propiedad de Bluetooth SIG, Inc. Todo uso que Alpine Electronics, Inc. hace de dichas marcas es bajo licencia.*
- *"Tecnología de codificación de audio MPEG Layer-3 con licencia de Fraunhofer IIS y Thomson."*
- *"El suministro de este producto solo cubre la licencia para uso privado y no comercial, y no implica una licencia ni ningún derecho de uso de este producto en ninguna difusión comercial (es decir, que genere ingresos) en tiempo real (terrestre, por satélite, por cable y/u otros medios), la difusión/reproducción mediante Internet, intranets y/u otras redes o mediante otros sistemas de distribución de contenido electrónico, como aplicaciones de audio de pago o previa petición. Es necesaria una licencia independiente para dicho uso. Si desea obtener más información, visite <http://www.mp3licensing.com> "*



# Primeros pasos

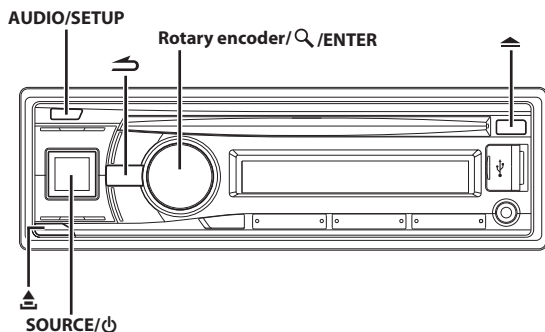

## Lista de accesorios

- Unidad principal.....1
- Cable de alimentación .....1
- Micrófono.....1
- Funda de montaje .....1
- Maletín de transporte .....1
- Llave de montaje .....2
- Tornillo (M5 x 8).....4
- Manual de operación ..... 1 copia

## Conexión y desconexión de la alimentación

Pulse **SOURCE/⏻** para encender la unidad.

### Nota

- Es posible encender la unidad presionando cualquier otro botón, excepto **▲** y **▾** (Liberar).

Mantenga pulsado **SOURCE/⏻** durante al menos 2 segundos para apagar la unidad.

### Nota

- La primera vez que se conecta la unidad, el volumen arranca en el nivel 12.

## Selección de fuente

Pulse **SOURCE/⏻** para cambiar la fuente.

TUNER → DISC → USB AUDIO/iPod\*1 → PANDORA\*2 → BT AUDIO\*3 → AUXILIARY\*4 → TUNER

\*1 Aparece solo si el iPod/iPhone está conectado.

\*2 La fuente Pandora® solo se muestra si PANDORA está ajustado en ON. Para obtener más información, consulte "Configuración de la fuente Pandora®" en la página 21.

\*3 Solo se muestra si AUDIO está ajustado en ON, consulte "Configuración de la conexión BLUETOOTH (BT IN)" en la página 22.

\*4 Consulte "Utilización de la terminal de entrada AUX frontal" en la página 18.

## Extracción y fijación del panel frontal

### Extracción

- 1 Apague la unidad.
- 2 Pulse **▲** (Liberar) en la parte inferior izquierda hasta que el panel frontal salga hacia fuera.
- 3 Sujete la parte izquierda del panel frontal y extráigala.

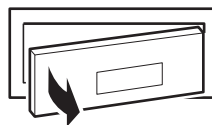

### Notas

- El panel frontal podrá calentarse durante el uso normal (especialmente los terminales del conector del panel frontal). Este comportamiento no es anormal.
- Para proteger el panel frontal, métalo en la caja de transporte suministrada.
- Cuando extraiga el panel frontal, no lo fuerce, ya que podría provocar un mal funcionamiento.

### Fijación

- 1 Inserte la parte derecha del panel frontal en la unidad principal. Alinee la ranura del panel frontal con las proyecciones de la unidad principal.
- 2 Empuje la parte izquierda del panel frontal hasta que quede firmemente fijada en la unidad principal.

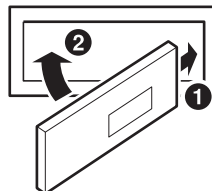

### Notas

- Antes de fijar el panel frontal, cerciórese de que no haya suciedad ni polvo en los terminales del conector, y de que no existan objetos extraños entre el panel frontal y la unidad principal.
- Fije el panel frontal con cuidado, sujetándolo por los lados para evitar pulsar cualquier botón por equivocación.

## Puesta en funcionamiento inicial del sistema

Asegúrese de presionar el interruptor **RESET** cuando utilice la unidad por primera vez, después de cambiar la batería del coche, etc.

- 1 Apague la unidad.
- 2 Extraiga el panel frontal desmontable.
- 3 Pulse **RESET** con un bolígrafo u otro objeto puntiagudo.



Interruptor RESET

## Ajuste del volumen

Gire el **Rotary encoder** hasta obtener el sonido deseado.

## Configuración de la hora

- 1 Si mantiene pulsado **AUDIO/SETUP** durante, al menos, 2 segundos, activará el modo **SETUP**.
- 2 Gire el **Rotary encoder** para seleccionar el modo **GENERAL** y luego pulse **Q/ENTER**.  
BLUETOOTH ↔ GENERAL ↔ AUDIO ↔ DISPLAY ↔ iPod & USB
- 3 Gire el **Rotary encoder** para seleccionar **CLOCK ADJ** y, a continuación, pulse **Q/ENTER**.  
El indicador de la hora parpadeará.
- 4 Gire el **Rotary encoder** para ajustar la hora mientras el indicador de la hora parpadea y, a continuación, pulse **Q/ENTER**.
- 5 Gire el **Rotary encoder** para ajustar los minutos mientras el indicador de la hora parpadea.
- 6 Si mantiene pulsado **AUDIO/SETUP** durante al menos 2 segundos, volverá al modo normal.

### Notas

- Para sincronizar el reloj con otro reloj o anuncio horario de la radio, mantenga pulsado **Q/ENTER** durante al menos 2 segundos después de ajustar la "hora". Los minutos se restablecerán a "00". Si la pantalla muestra un número de minutos superior a "30" cuando lo haga, el reloj avanzará una hora.
- Pulse **↩** para regresar al modo anterior.
- Si no se realiza ninguna operación en un espacio de 60 segundos, la unidad vuelve al modo normal.

### Controlable con el mando a distancia

Esta unidad se puede controlar con un mando a distancia opcional de Alpine. Para obtener más información, consulte con su distribuidor Alpine.  
Apunte el transmisor del mando a distancia opcional hacia el sensor del mismo.

Sensor del mando a distancia

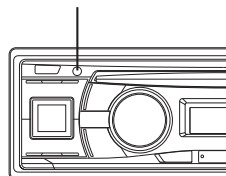

### Puede conectarse a la caja de la interfaz de control remoto del volante

Con una caja de la interfaz de control remoto del volante Alpine opcional (no incluida), esta unidad se puede controlar desde los mandos del volante del vehículo. Para obtener más información, consulte con su distribuidor Alpine.

# Radio

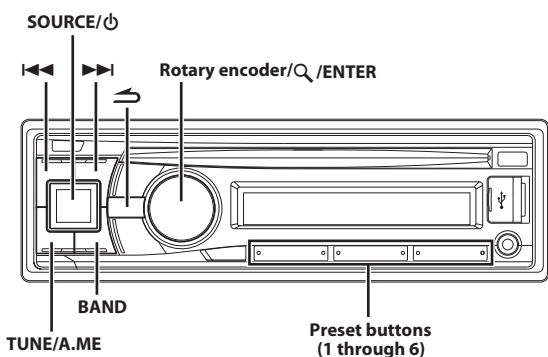

## Funcionamiento de la radio

- 1 Pulse **SOURCE/⏻** para seleccionar el modo TUNER.
- 2 Pulse repetidamente **BAND** hasta que se visualice la banda deseada.

F1 (FM1) → F2 (FM2) → AM → F1 (FM1)

- 3 Pulse **TUNE/A.ME** para seleccionar el modo de sintonización.

DX SEEK (modo distancia) → SEEK (modo local) → OFF (modo manual) → DX SEEK

### Nota

- El modo inicial es modo distancia.

### Modo distancia:

Se sintonizarán automáticamente las emisoras de señal intensa y débil (Sintonización con búsqueda automática).

### Modo local:

Solo se sintonizarán automáticamente las emisoras de señal intensa (Sintonización con búsqueda automática).

### Modo manual:

La frecuencia se puede avanzar de una emisora en una emisora (independientemente de la intensidad de la señal de cada frecuencia).

- 4 Pulse **◀◀** o **▶▶** para sintonizar la emisora deseada.

Si mantiene pulsado **◀◀** o **▶▶**, la frecuencia cambiará continuamente.

## Almacenamiento manual de emisoras presintonizadas

Mientras reciba la emisora que desee almacenar, mantenga pulsado por lo menos durante 2 segundos alguno de los **preset buttons (1 through 6)** en los que desee almacenar la emisora.

El visualizador mostrará la banda, el número de memorización y la emisora almacenada.

### Notas

- Es posible memorizar hasta un total de 18 emisoras en los números de memorización (6 emisoras por cada banda; FM1, FM2 y AM).

- Si almacena una emisora en un número de memorización que ya contiene otra emisora, la emisora anterior será reemplazada por la nueva.

## Almacenamiento automático de emisoras presintonizadas

- 1 Pulse repetidamente **BAND** hasta que se visualice la banda deseada.
- 2 Mantenga pulsado **TUNE/A.ME** durante, al menos, 2 segundos.

Durante el proceso de almacenamiento automático, la frecuencia del visualizador cambiará continuamente. El sintonizador buscará y almacenará automáticamente 6 emisoras de señal intensa en la banda seleccionada. Se almacenarán en los botones de memorización del 1 al 6 según el orden de intensidad de la señal.

Cuando finalice el almacenamiento automático, el sintonizador volverá a la emisora almacenada en la ubicación de memorización 1.

### Nota

- Si no hay emisoras almacenadas, el sintonizador volverá a la emisora original que estaba escuchando antes de iniciar el procedimiento de almacenamiento automático.

## Acceso a las emisoras memorizadas

Seleccione la banda y pulse cualquiera de los **preset buttons (1 through 6)** que contenga en memoria la emisora de radio que desea.

El visualizador mostrará la banda, el número de presintonía y la frecuencia de la emisora seleccionada.

## Función de búsqueda de frecuencia

Puede buscar una emisora de radio por su frecuencia.

- 1 Mantenga pulsado **Q/ENTER** durante al menos 2 segundos, en modo Radio para activar el modo de búsqueda de frecuencia.
- 2 Gire el **Rotary encoder** para seleccionar la frecuencia que desee.
- 3 Pulse **Q/ENTER** para recibir la frecuencia seleccionada.

### Nota

- Pulse **↶** para cancelar el modo de búsqueda. El modo de búsqueda también se cancela cuando no se ha realizado ninguna operación durante 10 segundos.

# CD/MP3

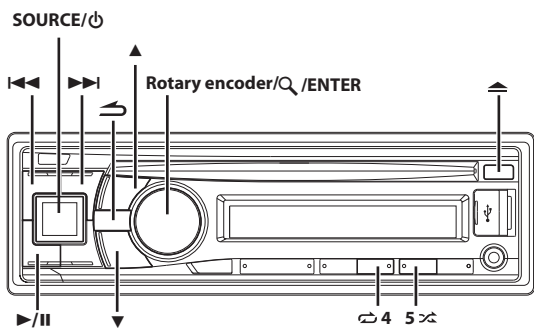

## Reproducción

- 1 **Inserte un disco con la etiqueta hacia arriba.**  
El reproductor introducirá automáticamente el disco dentro de la unidad.

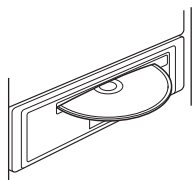

### Nota

- Si ya hay un disco insertado, pulse **SOURCE/⏻** para cambiar al modo DISC.

- 2 Cuando esté reproduciendo MP3, pulse **▼** o **▲** para seleccionar la carpeta que desee.
- 3 Pulse **◀◀** o **▶▶** para seleccionar la pista (o archivo) deseado.  
Si mantiene pulsado **◀◀** o **▶▶** la pista avanzará o retrocederá rápidamente de forma continua.
- 4 Para hacer una pausa en la reproducción, pulse **▶/II**.  
Si vuelve a pulsar **▶/II** volverá a activarse la reproducción.
- 5 Para expulsar el disco, pulse **▲**.

### Notas

- No extraiga un CD durante el proceso de expulsión. No cargue más de un disco a la vez. Cualquiera de estas operaciones puede provocar un mal funcionamiento.
- El indicador "Ⓢ" se ilumina al insertar un disco.
- No se pueden utilizar CD de tres pulgadas (8 cm).
- El visualizador de pistas en la reproducción de datos MP3 muestra el número de archivos grabados en el disco.
- Es posible que el tiempo de reproducción no se muestre correctamente si se reproduce un archivo grabado a VBR (velocidad de bits variable).

## Repetición de reproducción

- 1 Pulse **↺ 4**.  
Se reproducirá repetidamente la canción.  
**↺**\*1 → **⏻**\*2 → (off) → **↺**  
*\*1 Solo se reproduce varias veces una pista.*  
*\*2 Solo se reproducen varias veces los archivos incluidos en una carpeta. (Solo en modo MP3)*
- 2 Para cancelar el modo de repetición, seleccione (off) con el mismo procedimiento que se describió antes.

## M.I.X. (reproducción aleatoria)

- 1 Pulse **5 ⚡**.  
Las canciones se reproducen en secuencia aleatoria.  
**⚡**\*1 → **⚡ ALL**\*2 → (off) → **⚡**  
*\*1 Solo se reproducen en secuencia aleatoria los archivos incluidos en una carpeta. (Solo en modo MP3)*  
*\*2 Los archivos/pistas se reproducen en secuencia aleatoria.*
- 2 Para cancelar el modo M.I.X., seleccione (off) con el mismo procedimiento que se describió antes.

## Búsqueda de texto de CD

En los discos que utilizan texto de CD, se pueden buscar y reproducir canciones mediante sus títulos. En los discos sin texto de CD, las búsquedas se realizan por el número de pista asociado a cada canción.

- 1 Pulse **Q/ENTER** durante la reproducción.  
Se fijará el modo de búsqueda y se iluminará el indicador "Q".
- 2 Gire el **Rotary encoder** para seleccionar la pista que desee y, a continuación, pulse **Q/ENTER**.  
Se reproducirá la pista seleccionada.

### Notas

- Pulse **↺** para cancelar el modo de búsqueda. El modo de búsqueda también se cancela cuando no se ha realizado ninguna operación durante 60 segundos.
- Si se realiza la búsqueda de texto de CD durante la reproducción M.I.X., el modo de reproducción M.I.X. se cancelará.

## Búsqueda de nombre de carpeta/archivo (relacionados con MP3)

Se pueden buscar y visualizar los nombres de carpeta y de archivo durante la reproducción.

### Modo de búsqueda de nombre de carpeta

- 1 Durante la reproducción de MP3, pulse **Q** /ENTER para activar el modo de búsqueda.  
El indicador "Q" se iluminará.
- 2 Gire el **Rotary encoder** para seleccionar el modo de búsqueda de nombre de carpeta y, a continuación, pulse **Q** /ENTER.
- 3 Gire el **Rotary encoder** para seleccionar la carpeta deseada.
- 4 Mantenga pulsado **Q** /ENTER durante al menos 2 segundos para reproducir el primer archivo de la carpeta seleccionada.

#### Notas

- Mantenga pulsado **↵** durante al menos 2 segundos en el modo de búsqueda para cancelarlo. El modo de búsqueda también se cancela cuando no se ha realizado ninguna operación durante 60 segundos.
- Para buscar archivos en el modo de búsqueda de nombres de carpetas, pulse **Q** /ENTER. Se podrán buscar los archivos de la carpeta.
- Pulse **↵** para salir del modo de búsqueda de nombre de carpeta en el paso 3 y seleccionar el modo de búsqueda de nombre de archivo.
- La carpeta raíz aparece como "ROOT".
- Si se realiza la búsqueda de nombres de carpetas durante la reproducción M.I.X., el modo de reproducción M.I.X. se cancelará.

### Modo de búsqueda de nombre de archivo

- 1 Durante la reproducción de MP3, pulse **Q** /ENTER para activar el modo de búsqueda.  
El indicador "Q" se iluminará.
- 2 Gire el **Rotary encoder** para seleccionar el modo de búsqueda de nombre de archivo y, a continuación, pulse **Q** /ENTER.
- 3 Seleccione el archivo deseado con el **Rotary encoder**.
- 4 Pulse **Q** /ENTER para reproducir el archivo seleccionado.

#### Notas

- Mantenga pulsado **↵** durante al menos 2 segundos en el modo de búsqueda para cancelarlo. El modo de búsqueda también se cancela cuando no se ha realizado ninguna operación durante 60 segundos.
- Pulse **↵** en modo de búsqueda para volver al modo anterior.
- Si se realiza la búsqueda de nombres de archivos durante la reproducción M.I.X., el modo de reproducción M.I.X. se cancelará.

## Búsqueda rápida

Puede buscar pistas (archivos).

- 1 Mantenga pulsado **Q** /ENTER durante, al menos, 2 segundos, en modo CD/MP3 para activar el modo de búsqueda rápida.  
El indicador "Q" se iluminará.
- 2 Gire el **Rotary encoder** para seleccionar la pista (archivo) que desee y, a continuación, pulse **Q** /ENTER.  
Se reproducirá inmediatamente la pista seleccionada.

#### Nota

- Pulse **↵** para cancelar el modo de búsqueda. El modo de búsqueda también se cancela cuando no se ha realizado ninguna operación durante 10 segundos.

## Acerca de MP3

### ! PRUDENCIA

**Excepto para uso personal, la duplicación de datos de audio (incluidos datos MP3) o su distribución, transferencia o copia, ya sea de forma gratuita o no, sin el permiso del propietario de copyright están estrictamente prohibidos por las leyes de copyright y por tratados internacionales.**

#### ¿Qué es MP3?

MP3, cuyo nombre oficial es "MPEG Audio Layer 3", es un estándar de compresión formulado por ISO (International Standardization Organization) y MPEG que es una institución conjunta de actividades de IEC.

Los archivos MP3 contienen datos de audio comprimidos. La codificación MP3 puede comprimir los datos de audio a relaciones notablemente altas comprimiendo archivos de música a un décimo de su tamaño original. Esto se obtiene mientras se mantiene una calidad similar a la de CD. El formato MP3 permite obtener relaciones de alta compresión eliminando los sonidos que son inaudibles para el oído humano o enmascarados por otros sonidos.

#### Método de creación de archivos MP3

Los datos de audio se comprimen mediante el software con los códecs MP3. Para obtener información detallada sobre la creación de archivos MP3, consulte el manual del usuario del software.

Los archivos MP3 que se pueden reproducir en este dispositivo tienen las siguientes extensiones de archivo: "mp3". Los archivos sin extensión no podrán reproducirse.

Es posible que el formato no pueda reproducirse aunque la extensión sea válida.

#### Índices de muestreo y velocidades de bits de reproducción admitidos

##### MP3

Índices de muestreo:	48 kHz, 44,1 kHz, 32 kHz, 24 kHz, 22,05 kHz, 16 kHz, 12 kHz, 11,025 kHz, 8 kHz
Velocidades de bits:	8 - 320 kbps

Es posible que este dispositivo no se reproduzca correctamente según los índices de muestreo.

### Etiquetas ID3

Este dispositivo admite las versiones 1 y 2 de etiquetas ID3. Si los datos de etiqueta se encuentran en un archivo MP3, este dispositivo podrá mostrar los datos de etiqueta ID3 de título (título de pista), de nombre de artista y de nombre de álbum. Este dispositivo solo puede mostrar caracteres alfanuméricos de un solo byte (hasta 30 para etiquetas ID3) y el subrayado. En el caso de caracteres no admitidos, aparece "NO SUPPORT". Si la información contiene caracteres que no sean información de la etiqueta ID3, es posible que el archivo de audio no pueda reproducirse. La información de etiqueta puede que no se visualice correctamente, en función del contenido.

### Producción de discos MP3

Los archivos MP3 se preparan y, posteriormente, se escriben en un CD-R o CD-RW con software de escritura CD-R. Un disco puede contener hasta 510 archivos/carpets (incluidas las carpetas raíz) y el número máximo de carpetas es 255. La reproducción puede que no se realice si un disco excede las limitaciones descritas anteriormente.

### Medios admitidos

Los soportes que puede reproducir este dispositivo son discos CD-ROM, CD-R y CD-RW.

### Sistemas de archivo correspondientes

Este dispositivo admite discos formateados con el Nivel 1 o Nivel 2 de ISO9660.

En el estándar ISO9660, deben tenerse en cuenta ciertas restricciones. La profundidad máxima de carpeta es 8 (incluido el directorio raíz). El número de caracteres de los nombres de archivos y carpetas está limitado.

Los caracteres válidos para nombres de carpeta/archivo son las letras de la A a la Z (mayúsculas), los números del 0 al 9 y '\_' (guión bajo). Este dispositivo también puede reproducir discos en estándar Joliet, Romeo, etc., y otros que cumplan con ISO9660. No obstante, ocasionalmente los nombres de archivo, carpeta, etc. no se muestran correctamente.

### Formatos admitidos

Este dispositivo admite CD-ROM XA, discos compactos de modo mixto, mejorados (CD-Extra) y multisesión. Este dispositivo no puede reproducir correctamente discos grabados con "Track At Once" o escritura de paquete.

### Orden de archivos

Los archivos se reproducen en el orden en que el software de escritura los graba en el disco. Por tanto, el orden de reproducción puede no ser el esperado. Compruebe el orden de grabación en la documentación del software. El orden de reproducción de las carpetas y archivos se muestra a continuación.

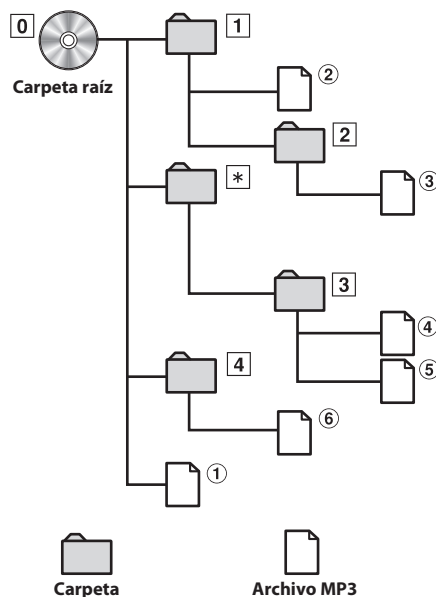

\* No se visualizará el número de carpeta/nombre de carpeta si la carpeta no contiene ningún archivo que se pueda leer.

## Terminología

### Velocidad de bits

Se trata de la velocidad de compresión de "sonido" especificada para la codificación. Cuanto mayor sea la velocidad de bits, mayor será la calidad de sonido, aunque los archivos serán más grandes.

### Índice de muestreo

Este valor muestra las veces que los datos se muestrean (graban) por segundo. Por ejemplo, los discos compactos de música utilizan un índice de muestreo de 44,1 kHz, por lo que el nivel de sonido se muestrea (graba) 44.100 veces por segundo. Cuanto mayor sea el índice de muestreo, mayor será la calidad de sonido, aunque el volumen de datos también será mayor.

### Codificación

Conversión de discos compactos de música, archivos WAVE (AIFF) y demás archivos de sonido en el formato de compresión de audio especificado.

### Etiqueta

Información sobre las canciones como los títulos, nombres de los artistas, nombres de los álbumes, etc., escrita en archivos MP3.

### Carpeta raíz

La carpeta raíz (o directorio raíz) se halla en el nivel superior del sistema de archivos. La carpeta raíz contiene todas las carpetas y archivos. Se crea automáticamente para todos los discos grabados.

# Ajuste de sonido

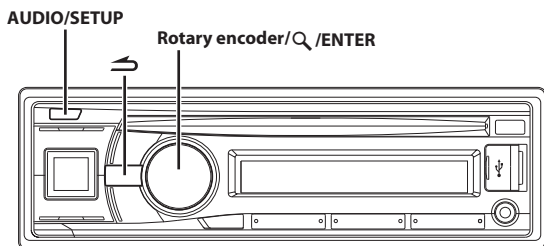

## Ajuste de Nivel del subwoofer/Nivel de graves/Nivel de medios/Nivel de agudos/Balance (entre los altavoces derechos e izquierdos)/Fader (entre los altavoces delanteros y traseros)/Sonoridad/Defeat

### 1 Pulse el AUDIO varias veces para seleccionar el modo deseado.

Cada vez que presione se cambia el modo, como se indica continuación:

SUBW\*<sup>1</sup> → BASS\*<sup>2</sup> → MID\*<sup>2</sup> → TREBLE\*<sup>2</sup> → BAL → FAD → LOUD\*<sup>2</sup> → DEFEAT → VOLUME → SUBW

\*1 Cuando el modo Subwoofer está ajustado en OFF no es posible ajustar su nivel, consulte "Activación/desactivación del subwoofer" en la página 17.

\*2 Solo se puede configurar si DEFEAT está ajustado en OFF.

Subwoofer	0 ~ +15
Nivel de graves	-7 ~ +7
Nivel de medios	-7 ~ +7
Nivel de agudos	-7 ~ +7
Balance	L15 ~ R15
Fader	R15 ~ F15
Sonoridad	ON/OFF
Defeat	ON/OFF
Volumen	0 ~ 35

#### Notas

- Si no se realiza ninguna operación en un espacio de 5 segundos, la unidad vuelve automáticamente al modo normal.
- La sonoridad potencia frecuencias altas y bajas especiales en niveles precarios de escucha. Con ello se compensa la sensibilidad disminuida del oído humano para percibir el sonido de los graves y los agudos.

### 2 Gire el Rotary encoder hasta obtener el sonido deseado en cada modo.

Si ajusta el modo DEFEAT en ON, la configuración previa del nivel ajustado de BASS, MID y TREBLE volverá a la configuración de fábrica.

## Ajuste de sonido

Puede personalizar con flexibilidad la unidad para que se ajuste a sus propias preferencias de utilización. Desde el menú AUDIO SETUP, es posible modificar los ajustes de audio.

**Siga los pasos del 1 al 5 para seleccionar la categoría que desee modificar. Para obtener más información sobre cómo cambiar cada ajuste, consulte las siguientes secciones.**

- 1 Si mantiene pulsado AUDIO/SETUP durante, al menos, 2 segundos, activará el modo SETUP.
- 2 Gire el Rotary encoder para seleccionar AUDIO y, a continuación, pulse Q/ENTER.  
BLUETOOTH ↔ GENERAL ↔ AUDIO ↔ DISPLAY ↔ iPod & USB
- 3 Gire el Rotary encoder para seleccionar el menú de ajuste de sonido que desee y, a continuación, pulse Q/ENTER.  
FACTORY EQ\*<sup>1/2</sup> ↔ 3BAND EQ\*<sup>1/3</sup> ↔ HPF\*<sup>1</sup> ↔ SUBWOOFER ↔ SUBW LPF\*<sup>4</sup> ↔ SUBW PHASE\*<sup>4</sup> ↔ SUBW SYS\*<sup>4</sup>
- 4 Gire el Rotary encoder para cambiar el ajuste y, a continuación, pulse Q/ENTER.  
(por ejemplo, seleccione SUBWOOFER ON o SUBWOOFER OFF).
- 5 Si mantiene pulsado AUDIO/SETUP durante al menos 2 segundos, volverá al modo normal.

#### Notas

- Pulse ↶ para regresar al modo del menú de sonido anterior.
- Se cancelará el modo de menú de sonido si no ha realizado ninguna operación durante 60 segundos.

## Preajustes del ecualizador (FACTORY EQ)

El ecualizador se configura en fábrica con 10 memorias típicas para la reproducción de material procedente de diversas fuentes musicales. Los ajustes de USER se crean en el modo 3BAND EQ.

USER ↔ FLAT (ajuste inicial) ↔ POPS ↔ ROCK ↔ NEWS ↔ JAZZ ↔ ELEC DANCE ↔ HIP HOP ↔ EASY LIS ↔ COUNTRY ↔ CLASSICAL

## Ajuste de curva de ecualizador paramétrico (3BAND EQ)

Es posible modificar los ajustes del ecualizador para crear una curva de respuesta que se ajuste más a sus gustos personales. El ajuste de Bass, Mid y Treble se puede realizar en este modo.

## Ajuste del control de graves

- 1 Tras haber seleccionado BASS en el modo de ajuste 3BAND EQ, gire el Rotary encoder para seleccionar el elemento de configuración de graves y luego pulse Q/ENTER.

WIDTH (Q) ↔ CENTER FRQ ↔ LEVEL

**2** Gire el **Rotary encoder** para seleccionar el valor de configuración que desee y, a continuación, pulse **Q/ENTER**.

**3** Pulse **↩** para regresar al paso anterior.

### ■ Configuración del ancho de banda de graves (WIDTH (Q)):

Gire el **Rotary encoder** para seleccionar el ancho de banda de graves deseado.

WIDE 0.50 ↔ MEDIUM 1.00 ↔ MEDIUM 1.50 (ajuste inicial) ↔ NARROW 2.00

Aumenta o disminuye el ancho de banda de los graves. Un ajuste amplio potenciará una gama amplia de frecuencias por encima y por debajo de la central. Un ajuste menos amplio reducirá solo las frecuencias próximas a la central.

### ■ Ajuste de la frecuencia central de graves (CENTER FRQ)

Gire el **Rotary encoder** para seleccionar la frecuencia central de los graves deseada.

60 (Hz) ↔ 80 (Hz) ↔ 100 (Hz) (ajuste inicial) ↔ 120 (Hz)

Destaca los rangos de frecuencias de graves mostrados.

### ■ Ajuste del nivel de graves

Gire el **Rotary encoder** para seleccionar el nivel de graves que desee (-7~+7)\*.

Puede destacar o reducir el nivel de graves.

\* El ajuste también se puede realizar pulsando el **AUDIO**. Consulte "Ajuste de Nivel del subwoofer/Nivel de graves/Nivel de medios/Nivel de agudos/Balance (entre los altavoces derechos e izquierdos)/Fader (entre los altavoces delanteros y traseros)/Sonoridad/Defeat" en la página 15.

## Ajuste del control de medios

**1** Tras haber seleccionado **MID** en el modo de ajuste **3BAND EQ**, gire el **Rotary encoder** para seleccionar el elemento de configuración de medios y luego pulse **Q/ENTER**.

WIDTH (Q) ↔ CENTER FRQ ↔ LEVEL

**2** Gire el **Rotary encoder** para seleccionar el valor de configuración que desee y, a continuación, pulse **Q/ENTER**.

**3** Pulse **↩** para regresar al paso anterior.

### ■ Configuración del ancho de banda de medios (WIDTH (Q)):

Gire el **Rotary encoder** para seleccionar el ancho de banda de medios deseado.

WIDE 0.75 ↔ MEDIUM 1.00 ↔ MEDIUM 1.25 ↔ NARROW 1.50 (ajuste inicial)

### ■ Ajuste de la frecuencia central de medios (CENTER FRQ)

Gire el **Rotary encoder** para seleccionar la frecuencia central de los medios deseada.

500 (Hz) ↔ 1,0k (Hz) (ajuste inicial) ↔ 1,5k (Hz) ↔ 2,5k (Hz)

### ■ Ajuste del nivel de medios

Gire el **Rotary encoder** para seleccionar el nivel de medios que desee (-7 ~ +7)\*.

Puede destacar o reducir el nivel de medios.

\* El ajuste también se puede realizar pulsando el **AUDIO**. Consulte "Ajuste de Nivel del subwoofer/Nivel de graves/Nivel de medios/Nivel de agudos/Balance (entre los altavoces derechos e izquierdos)/Fader (entre los altavoces delanteros y traseros)/Sonoridad/Defeat" en la página 15.

## Ajuste del control de agudos

**1** Tras haber seleccionado **TREBLE** en el modo de ajuste **3BAND EQ**, gire el **Rotary encoder** para seleccionar el elemento de configuración de agudos y luego pulse **Q/ENTER**.

WIDTH (Q) ↔ CENTER FRQ ↔ LEVEL

**2** Gire el **Rotary encoder** para seleccionar el valor de configuración que desee y, a continuación, pulse **Q/ENTER**.

**3** Pulse **↩** para regresar al paso anterior.

### ■ Configuración del ancho de banda de agudos (WIDTH (Q)):

Gire el **Rotary encoder** para seleccionar el ancho de banda de agudos deseado.

WIDE 0.75 ↔ NARROW 1.25 (ajuste inicial)

### ■ Ajuste de la frecuencia central de agudos (CENTER FRQ)

Gire el **Rotary encoder** para seleccionar la frecuencia central de los agudos deseada.

7,5K (Hz) ↔ 10,0K (Hz) (ajuste inicial) ↔ 12,5K (Hz) ↔ 15,0K (Hz)

### ■ Ajuste del nivel de agudos

Gire el **Rotary encoder** para seleccionar el nivel de agudos que desee (-7~+7)\*.

Puede destacar o reducir el nivel de agudos.

\* El ajuste también se puede realizar pulsando el **AUDIO**. Consulte "Ajuste de Nivel del subwoofer/Nivel de graves/Nivel de medios/Nivel de agudos/Balance (entre los altavoces derechos e izquierdos)/Fader (entre los altavoces delanteros y traseros)/Sonoridad/Defeat" en la página 15.

## Ajuste del filtro paso alto

El filtro paso alto de esta unidad puede ajustarse a su gusto. Esta función produce mejores resultados si se utiliza en combinación con un subwoofer.

### ■ Elemento de configuración: HPF

#### Opciones de configuración:

OFF (ajuste inicial) / 60 (Hz) / 80 (Hz) / 120 (Hz) / 160 (Hz)

Entre los resultados se incluirán todas las frecuencias por encima del límite seleccionado.



## Activación/desactivación del subwoofer

Si el subwoofer está activado (ON), puede ajustar el nivel de salida del subwoofer (consulte "Ajuste de Nivel del subwoofer/Nivel de graves/Nivel de medios/Nivel de agudos/Balance (entre los altavoces derechos e izquierdos)/Fader (entre los altavoces delanteros y traseros)/Sonoridad/Defeat" en la página 15).

### Elemento de configuración: SUBWOOFER

#### Opciones de configuración:

ON (ajuste inicial) / OFF

#### ON:

La señal del subwoofer se emite desde los conectores RCA del subwoofer (consulte "Conexiones" en la página 44).

#### OFF:

No se emite señal del subwoofer desde los conectores RCA del subwoofer (consulte "Conexiones" en la página 44).

## Ajuste del filtro paso bajo

El filtro paso bajo de esta unidad puede ajustarse a su gusto.

### Elemento de configuración: SUBW LPF

#### Opciones de configuración:

OFF (ajuste inicial) / LPF 60 (Hz) / LPF 80 (Hz) / LPF 120 (Hz) / LPF 160 (Hz)

Entre los resultados se incluirán todas las frecuencias por debajo del límite seleccionado.

## Ajuste de la fase del subwoofer

La fase de salida del subwoofer se puede cambiar entre SUBWOOFER NORMAL (0°) y SUBWOOFER REVERSE (180°). Para ajustar el nivel, gire el **Rotary encoder**. En función de la ubicación de instalación del subwoofer, uno de estos ajustes puede sonar mejor que el otro.

### Elemento de configuración: SUBW PHASE

#### Opciones de configuración:

NORMAL (ajuste inicial) / REVERSE

## Ajuste del sistema de subwoofer

Si el subwoofer está conectado, puede seleccionar o bien SYS 1 o bien SYS 2 en función del efecto de subwoofer deseado.

### Elemento de configuración: SUBW SYS

#### Opciones de configuración:

SUBW SYS 1 / SUBW SYS 2 (ajuste inicial)

#### SUBW SYS 1:

El nivel del subwoofer cambia en función del ajuste del volumen principal.

#### SUBW SYS 2:

El cambio en el nivel del subwoofer es diferente respecto al ajuste del volumen principal. Por ejemplo, incluso con ajustes de volumen reducidos, el subwoofer es todavía audible.

## Otras funciones

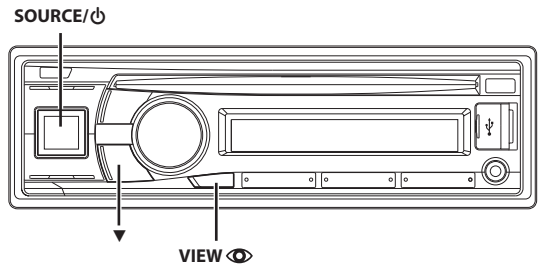

## Visualización de texto

La información de texto, como el título de discos y canciones, aparecerá al reproducir discos compactos compatibles con texto. También es posible mostrar el nombre de la carpeta, del archivo y la etiqueta, etc. mientras se reproducen archivos MP3.

### Pulse VIEW

La pantalla cambiará cada vez que presione el botón.

#### Nota

- Si TEXT SCR está ajustado en SCR MANUAL, mantenga pulsado durante, al menos, 2 segundos y el texto actual se desplazará una vez (excepto el modo de radio).

#### Visualizador en modo Radio:

FRECUENCIA → RELOJ → FRECUENCIA

#### Visualizador en modo de CD:

NÚM. PISTA/TIEMPO TRANSCURRIDO → NÚM. PISTA/RELOJ → TEXTO (NOMBRE DISCO)\*1 → TEXTO (NOMBRE PISTA)\*1 → NÚM. PISTA/TIEMPO TRANSCURRIDO

#### Visualizador en modo MP3:

NÚM. ARCHIVO/TIEMPO TRANSCURRIDO → (NÚM. CARPETA/ NÚM. ARCHIVO)\*2 → NÚM. ARCHIVO/RELOJ → NOMBRE CARPETA → NOMBRE ARCHIVO → NOMBRE ARTISTA\*3 → NOMBRE ÁLBUM\*3 → NOMBRE CANCIÓN\*3 → NÚM. ARCHIVO/ TIEMPO TRANSCURRIDO

#### Visualizador en modo BLUETOOTH Audio:

BT A/TIEMPO TRANSCURRIDO\*4 → NOMBRE ARTISTA → NOMBRE ÁLBUM → NOMBRE CANCIÓN → BT A/RELOJ → BT A/TIEMPO TRANSCURRIDO

\*1 Se muestra durante la reproducción de un disco con CD de texto.

\*2 Solo para el modo de disco MP3.





\*3 Etiqueta ID3

Si un archivo MP3 contiene información de etiqueta ID3, se mostrará esta información de etiqueta ID3 (por ejemplo, el nombre de canción, de artista o de álbum). Los demás datos de la etiqueta se obviarán.

\*4 En función del teléfono móvil conectado, tal vez no se visualice el tiempo transcurrido.

## Acerca del visualizador

Cuando aparezca el texto, se iluminarán los indicadores siguientes en función del modo.

Indicador/ Modo	Modo CD	Modo MP3/ USB AUDIO	Modo iPod/iPhone/ BT AUDIO
	—	Nombre de carpeta* <sup>2</sup> mostrado	—
	—	Nombre de artista* <sup>1</sup> mostrado	Nombre de artista* <sup>1</sup> mostrado
	Texto (nombre de disco* <sup>3</sup> ) mostrado	Nombre de álbum* <sup>1</sup> mostrado	Nombre de álbum* <sup>1</sup> mostrado
	Texto (nombre de pista* <sup>3</sup> ) mostrado	Nombre de canción* <sup>1</sup> / Nombre de archivo mostrado	Nombre de canción* <sup>1</sup> mostrado

\*1 Información de etiquetas:

Si no hay información de etiqueta, se mostrará "ARTIST"/"ALBUM"/"SONG".

\*2 La carpeta raíz aparece como "ROOT".

\*3 Si no existe texto (Nombre de disco o de pista), aparece "DISC TEXT"/"TRACK TEXT".

## Acerca de "Texto"

Los CD compatibles con texto contienen texto informativo como el nombre del disco y el nombre de las pistas. Este texto informativo se denomina "texto".

### Notas

- Dependiendo del tipo de caracteres, algunos caracteres podrán no visualizarse correctamente con este aparato.
- El mensaje "NO SUPPORT" aparecerá si la información de texto deseada no se puede mostrar en la unidad.
- La información de texto o de etiqueta puede que no se visualice correctamente, en función del contenido.

## Utilización de la terminal de entrada AUX frontal

Conecte un reproductor de música portátil, etc., simplemente conectándolo a la entrada del panel frontal. Se necesita un cable adaptador opcional (adaptador de RCA estándar a miniconector de 3,5ø o adaptador de 3,5ø a miniconector de 3,5ø).

Pulse **SOURCE** /  y seleccione el modo **AUXILIARY** para escuchar el dispositivo portátil.

Reproductor portátil, etc.      Unidad principal

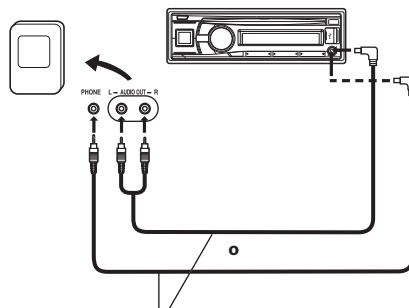

Cable adaptador opcional (conectores de patilla RCA [rojo, blanco] miniconectores de 3,5ø) o (miniconectores de 3,5ø).

### Notas

- Esta función solo es válida cuando **AUX SETUP** está ajustado en **ON**. Para obtener más información, consulte "Configuración del modo AUX SETUP" en la página 19.
- No conecte un dispositivo de memoria Flash y un conector de terminal de entrada AUX al mismo tiempo.

# SETUP

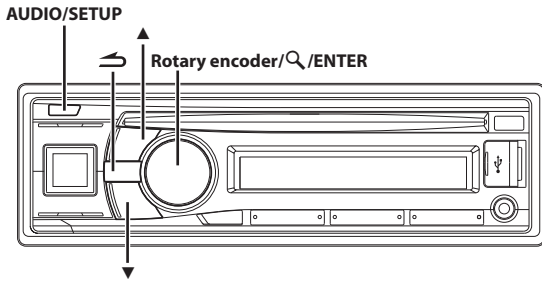

## Configuración

Puede personalizar la unidad para que se ajuste a sus propias preferencias de utilización. Desde el menú SETUP, se pueden modificar la configuración de GENERAL, la configuración de DISPLAY, etc.

**Siga los pasos 1-5 para seleccionar uno de los modos de SETUP que desee modificar. Consulte la sección correspondiente a continuación para obtener más información acerca del elemento SETUP seleccionado.**

- 1** Mantenga pulsado **AUDIO/SETUP** durante al menos 2 segundos para activar el modo SETUP.
- 2** Gire el **Rotary encoder** para seleccionar el elemento que desee y, a continuación, pulse **Q/ENTER**.  
BLUETOOTH\*1 ↔ GENERAL ↔ AUDIO\*2 ↔ DISPLAY ↔ iPod & USB (seleccione, por ejemplo, GENERAL)  
**GENERAL:**  
CLOCK ADJ\*3 ↔ PLAY MODE ↔ AUX SETUP ↔ AUX NAME\*4 ↔ AUX GAIN\*4 ↔ POWER IC ↔ DEMO  
**DISPLAY:**  
DIMMER ↔ SCROLLTYPE ↔ TEXT SCR  
**iPod & USB:**  
USB SEARCH ↔ USB SKIP ↔ PANDORA ↔ PANDORA VL\*5
- 3** Seleccione un elemento con el **Rotary encoder** y, a continuación, pulse **Q/ENTER**.  
(por ejemplo, seleccione POWER IC)
- 4** Gire el **Rotary encoder** para cambiar el ajuste y, a continuación, pulse **Q/ENTER**.  
(por ejemplo, seleccione POWER IC ON o POWER IC OFF.)
- 5** Si mantiene pulsado **AUDIO/SETUP** durante al menos 2 segundos, volverá al modo normal.

### Notas

- Pulse  para regresar al modo anterior.
- Si no se realiza ninguna operación en un espacio de 60 segundos, la unidad vuelve al modo normal.

## Configuración general

GENERAL se selecciona en el menú principal de configuración del paso 2.

## Reproducción de datos MP3 (PLAY MODE)

Esta unidad puede reproducir CD que contengan datos tanto de CD como de MP3 (creados en el formato Enhanced CD (CD Extra)). Sin embargo, en algunos casos la reproducción de un CD en formato Enhanced CD puede resultar complicada. En este caso, puede elegir reproducir únicamente la sesión de datos de CD. Si un disco contiene datos de CD y MP3, la reproducción comenzará por la parte de datos de CD del disco.

### Elemento de configuración: PLAY MODE

#### Opciones de configuración:

CD-DA (ajuste inicial) / CDDA/MP3

#### CD-DA:

Solo es posible reproducir los datos de CD de la sesión 1.

#### CDDA/MP3:

Pueden reproducirse datos de CD, archivos MP3 en modo mixto y discos multisesión.

### Nota

- Realice este ajuste antes de insertar un disco. Si ya hay un disco insertado, quítelo primero.

## Configuración del modo AUX SETUP

Puede recibir sonido de un dispositivo externo (como un reproductor de audio portátil) en el conector AUX de esta unidad.

### Elemento de configuración: AUX SETUP

#### Opciones de configuración:

ON (ajuste inicial) / OFF

#### ON\*:

Está ajustado en ON cuando está conectado un dispositivo portátil. Si se pulsa **SOURCE/** y AUX está seleccionado, el sonido del dispositivo portátil se recibe en la unidad.

\* Puede cambiar la visualización del AUX NAME cuando AUX SETUP está establecido en ON. Pulse **Q/ENTER** si AUX SETUP está ajustado en ON y seleccione AUX NAME girando el **Rotary encoder**. Seguidamente, pulse **Q/ENTER**. Cuando haya terminado, gire el **Rotary encoder** para seleccionar el AUX NAME deseado.

#### Nota

- Si PORTABLE está ajustado, PMD aparece en la unidad.

#### OFF:

Si está ajustado en OFF, no es posible seleccionar la fuente AUX.

## Configuración del nivel AUX (AUX GAIN)

Tras activarlo (ON) en "Ajuste del modo AUX SETUP", se puede realizar este ajuste.

### Elemento de configuración: AUX GAIN

#### Opciones de configuración:

LOW (ajuste inicial) / HIGH

#### LOW:

Reduce el nivel de audio de la entrada externa.

#### HIGH:

Aumenta el nivel de audio de la entrada externa.

## Conexión a un amplificador externo (POWER IC)

Al conectar un amplificador externo, la calidad del sonido mejora si se reduce el consumo actual del amplificador incorporado.

### Elemento de configuración: POWER IC

#### Opciones de configuración:

ON (ajuste inicial) / OFF

#### ON:

Los altavoces reciben la señal desde el amplificador incorporado.

#### OFF:

Utilice este modo cuando la salida de esta unidad se utilice para conectar un amplificador externo. Con este ajuste, el amplificador interno principal de la unidad se apagará (OFF) y no podrá accionar los altavoces.

ON:

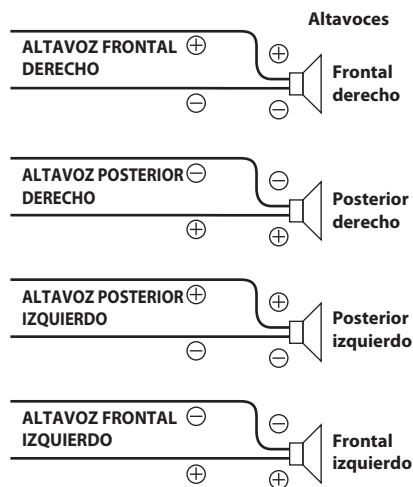

OFF:

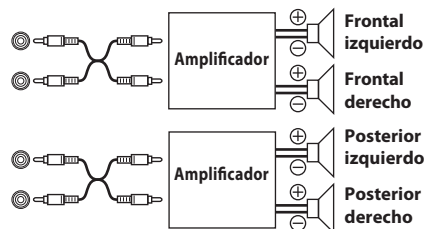

#### Nota

- El sistema no produce ningún sonido si la salida de potencia está ajustada en OFF.

## Demostración

Esta unidad cuenta con una función de demostración que incluye visualización.

### Elemento de configuración: DEMO

#### Opciones de configuración:

DEMO ON / DEMO OFF (ajuste inicial)

#### Nota

- Para salir del modo Demo, ajústelo en DEMO OFF.

## Configuración de visualización

DISPLAY puede seleccionarse en el menú de instalación del paso 2.

## Control de atenuación

Establezca el control Dimmer en AUTO para atenuar el brillo de la unidad con las luces del coche encendidas. Este modo resulta útil si cree que, tras ajustar el nivel de oscurecimiento de la unidad, aún brilla demasiado por la noche.

### Elemento de configuración: DIMMER

#### Opciones de configuración:

DIM AUTO (ajuste inicial) / DIM MANUAL

## Configuración del tipo de desplazamiento

Elija de entre los dos métodos de desplazamiento.

Seleccione el tipo que prefiera.

### Elemento de configuración: SCROLLTYPE

#### Opciones de configuración:

SCR TYPE1 / SCR TYPE2 (ajuste inicial)

#### SCR TYPE1:

Los caracteres se desplazan de derecha a izquierda, de uno en uno.

#### SCR TYPE2:

Las palabras se forman de izquierda a derecha, carácter por carácter. Cuando se llena la pantalla, se borra y las palabras restantes se visualizan del mismo modo hasta que hayan aparecido todas las palabras del título.

## Configuración del desplazamiento (TEXT SCR)

Este reproductor de CD puede desplazarse por el disco y los nombres de pista grabados en discos CD-TEXT, así como por la información de texto de los archivos, nombres de carpetas y etiquetas MP3.

### Elemento de configuración: TEXT SCR

#### Opciones de configuración:

SCR AUTO / SCR MANUAL (ajuste inicial)

#### SCR AUTO:

La información actual de texto del CD, de carpetas, de etiquetas, etc., se desplaza automáticamente.

#### SCR MANUAL:

El visualizador se desplaza cuando se carga un disco, cuando cambia una pista, etc.

#### Nota

- La unidad desplaza los nombres del texto del CD, los nombres de las carpetas, archivos y etiquetas.

## Configuración de iPod/iPhone y USB

“iPod & USB” puede seleccionarse en el menú de instalación del paso 2.

## Configuración del modo de búsqueda USB

Esta unidad permite buscar información de etiquetas MP3 o nombres de archivo en dispositivos de memoria Flash. Solo se visualizan los archivos de audio compatibles durante la búsqueda.

### Elemento de configuración: USB SEARCH

#### Opciones de configuración:

TAG (ajuste inicial) / FILE NAME

#### TAG:

Si se selecciona TAG, puede utilizar el modo de búsqueda Listas de reproducción/Artistas/Álbumes/Canciones/Géneros/Compositores/Carpetas/Archivos para acotar las búsquedas.

#### FILE NAME:

Si selecciona FILE NAME, puede buscar un archivo/carpeta como archivos de búsqueda en un PC.

## Notas

- Una vez realizado el ajuste anterior, gire la llave de contacto hasta la posición de desactivación (ACC OFF) y después de activación (ACC ON).
- Para obtener más información, consulte "Búsqueda de la canción que desea escuchar" en la página 29.

## Configuración de la función de salto USB

Durante la búsqueda en modo (FILE NAME), puede omitir carpetas/archivos designados pulsando ▲/▼. Por ejemplo, si selecciona 10FILE en la búsqueda en modo (FILE NAME), al pulsar ▲ saltará hacia delante 10 carpetas/archivos del archivo/carpeta actual; al pulsar ▼ saltará hacia atrás 10 carpetas/archivos del archivo/carpeta actual. Si los archivos/carpetas encontrados son menos que los que quiere saltar, al pulsar ▲/▼ saltará al primer o último archivo/carpeta.

### Elemento de configuración: USB SKIP

#### Opciones de configuración:

10FILE (ajuste inicial) / 20FILE / 50FILE / 100FILE

## Configuración de la fuente Pandora®

Si lo desea, puede activar o desactivar la fuente Pandora®.

### Elemento de configuración: PANDORA

#### Opciones de configuración:

ON (ajuste inicial) / OFF

#### ON:

La fuente Pandora® se puede cambiar pulsando SOURCE/⏻.

#### OFF:

La fuente Pandora® no está disponible.

## Configuración del volumen de Pandora®

Si PANDORA está ajustado en ON, puede configurar la memoria del volumen de la fuente Pandora®.

Utilice esta función para que, dentro de lo posible, el volumen de la fuente Pandora® coincida con el del resto de fuentes.

### Elemento de configuración: PANDORA VL

#### Opciones de configuración:

0~ 9dB (El valor inicial es 0 dB)

# Llamada manos libres con BT

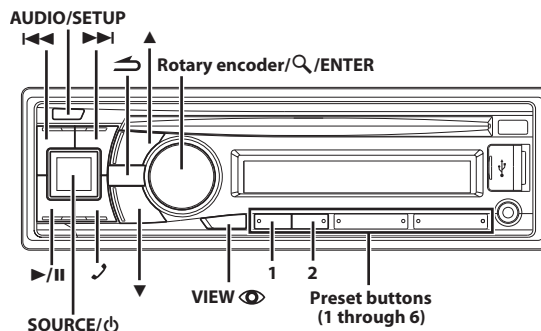

## Configuración previa a la utilización

### Acerca de BLUETOOTH

BLUETOOTH es una tecnología inalámbrica que permite la comunicación entre un dispositivo móvil o un ordenador personal en distancias cortas. De este modo pueden realizarse llamadas manos libres o transmitir datos entre dispositivos compatibles con BLUETOOTH. La transmisión BLUETOOTH puede utilizarse en el espectro de 2,4 GHz sin licencia si la distancia entre los dispositivos no supera los 10 metros. Para obtener más información al respecto, consulte la página oficial de BLUETOOTH (<http://www.bluetooth.com>).

### Notas

- En función de la versión de BLUETOOTH, algunos dispositivos BLUETOOTH no pueden comunicarse con esta unidad.
- No podemos garantizar el funcionamiento correcto de la unidad con todos los dispositivos compatibles con BLUETOOTH. Para obtener instrucciones sobre el dispositivo compatible con BT, consulte a su proveedor ALPINE o visite el sitio web de ALPINE.
- En función del entorno, es posible que la conexión inalámbrica BLUETOOTH sea inestable.
- Cuando realice llamadas o lleve a cabo operaciones de configuración, asegúrese de detener el vehículo en un lugar seguro.
- En función del dispositivo compatible con BLUETOOTH conectado, esta función puede variar. Consulte también el Manual de operación del dispositivo conectado.
- Si realiza una búsqueda de esta unidad con un teléfono compatible con BLUETOOTH, aparece la unidad con el nombre "Alpine CD Receiver".

### Antes de utilizar la función BLUETOOTH

Antes de utilizar la función BLUETOOTH, debe realizar lo siguiente.

Ajuste "HFP" o "AUDIO" en ON cuando quiera utilizar el teléfono manos libres o la función BT Audio. Consulte "Configuración de la conexión BLUETOOTH (BT IN)" en la página 22.

#### Nota

- Antes de utilizar la función BLUETOOTH, debe estar emparejado con esta unidad. Consulte "Conexión de un dispositivo compatible con BLUETOOTH (emparejamiento)" en la página 22.

## Conexión de un dispositivo compatible con BLUETOOTH (emparejamiento)

Para obtener más información sobre el control de las funciones desde un dispositivo compatible con BLUETOOTH, consulte el Manual de operación del dispositivo compatible con BLUETOOTH.

### Emparejamiento de un dispositivo compatible con BLUETOOTH con SSP (Secure Simple Pairing, Emparejamiento sencillo seguro)

- 1 Utilizando su dispositivo compatible con BLUETOOTH, seleccione "Alpine CD Receiver" para el emparejamiento.
- 2 Gire el Rotary encoder para que en la pantalla de la unidad principal aparezca "PAIR YES" en lugar de "PAIR NO" y después pulse **Q** /ENTER.  
Si "PAIR NO" está seleccionado, la conexión se cancelará.
- 3 Si el emparejamiento es correcto, aparecerá "CONNECTED" durante unos segundos. Entonces, la unidad principal vuelve a su estado anterior.

### Emparejamiento de un dispositivo compatible con BLUETOOTH sin SSP (Secure Simple Pairing, Emparejamiento sencillo seguro)

- 1 Utilizando su dispositivo compatible con BLUETOOTH, seleccione "Alpine CD Receiver" para el emparejamiento.
- 2 Introduzca el código PIN ("0000") en un dispositivo compatible con BLUETOOTH.  
**Nota**
  - El código PIN inicial es "0000".
- 3 Si el emparejamiento es correcto, aparecerá "CONNECTED" durante unos segundos. Entonces, la unidad principal vuelve a su estado anterior.

#### Notas

- Si la conexión no se realiza correctamente, aparecerá "FAILED".
- Si el emparejamiento es correcto, los dos dispositivos en principio se emparejarán automáticamente cada vez que el contacto del vehículo se sitúe en ON.
- Ajuste "VISIBLE M" en VISI M ON para permitir que esta unidad sea reconocida por un dispositivo compatible con BLUETOOTH, consulte "Configuración del modo visible" en la página 23.
- También es posible emparejar manualmente los dispositivos BLUETOOTH desde esta unidad. Para obtener más información, consulte "Emparejamiento de un dispositivo BLUETOOTH desde la unidad" en la página 23.

## Configuración de BLUETOOTH

Los pasos del 1 al 5 siguientes son comunes a las distintas funciones de BLUETOOTH. Para obtener información detallada, consulte cada función por separado.

#### Nota

- Ajuste "HFP" o "AUDIO" en ON y, a continuación, realice la operación de configuración de BLUETOOTH. Consulte "Configuración de la conexión BLUETOOTH (BT IN)" en la página 22.

- 1 Mantenga pulsado **AUDIO/SETUP** durante, al menos, 2 segundos para activar el modo SETUP.
- 2 Gire el Rotary encoder para seleccionar "BLUETOOTH" y, a continuación, pulse **Q** /ENTER.  
Se activará el modo de configuración de BLUETOOTH.
- 3 Gire el Rotary encoder para seleccionar el elemento deseado y pulse **Q** /ENTER.  
BLUETOOTH:  
BT IN<sup>\*1</sup> ↔ PAIRED DEV ↔ VISIBLE M<sup>\*1</sup> ↔ SEARCH DEV<sup>\*1</sup> ↔ CALL SOUND<sup>\*2</sup> ↔ CALLER ID<sup>\*2</sup> ↔ PB UPDATE<sup>\*2</sup> ↔ PB ORDER<sup>\*2</sup> ↔ AUTO ANS<sup>\*2</sup> ↔ SEV NAME<sup>\*2</sup> ↔ SPEAKER SL<sup>\*2</sup> ↔ FW VERSION ↔ FW UPDATE<sup>\*1</sup>  
*\*1 Los elementos no se visualizan durante una llamada de teléfono.*  
*\*2 Las opciones no se visualizan si "HFP" está ajustado en OFF. Consulte "Configuración de la conexión BLUETOOTH (BT IN)" en la página 22.*
- 4 Gire el Rotary encoder para cambiar la configuración.
- 5 Mantenga pulsado **AUDIO/SETUP** durante, al menos, 2 segundos.  
Se cancela el modo SETUP.

#### Notas

- Pulse **↶** para regresar al modo anterior.
- Si mantiene pulsado **↶** durante, al menos, 2 segundos volverá al modo normal.
- Si no se realiza ninguna operación en un espacio de 60 segundos, la unidad vuelve al modo normal.

## Configuración de la conexión BLUETOOTH (BT IN)

Con la tecnología BLUETOOTH, podrá instalar un receptor manos libres con un teléfono móvil que disponga de BLUETOOTH. Desde esta unidad es posible controlar o reproducir de forma inalámbrica la información de audio de un teléfono móvil o reproductor portátil compatible con BLUETOOTH.

#### Elemento de configuración: BT IN

#### Otros elementos de configuración: HFP / AUDIO

#### Opciones de configuración:

OFF / ON (ajuste inicial)

### Configuración del teléfono manos libres (HFP)

#### ON:

Selecione esta opción si quiere emparejar su teléfono compatible con BLUETOOTH con esta unidad.

#### OFF:

La función de teléfono manos libres no se usa.

### Configuración de BLUETOOTH Audio (AUDIO)

#### ON:

Selecione cuando quiere utilizar la función BLUETOOTH Audio.

#### OFF:

La función BLUETOOTH Audio no se usa.

## Configuración del dispositivo BLUETOOTH

Seleccione uno de los 3 dispositivos compatibles con BLUETOOTH conectados que registró anteriormente.

### Elemento de configuración: PAIRED DEV

**1** Gire el **Rotary encoder** para seleccionar un dispositivo compatible con BLUETOOTH que quiera utilizar (puede cambiar la conexión) **Q** / **ENTER**.

**2** Gire el **Rotary encoder** para seleccionar "CONNECT" y conectar el dispositivo seleccionado.

El dispositivo conectado aparece marcado como "▲". Seleccione "DISCONNECT" para desconectar este dispositivo. Seleccione "CLEAR" si quiere borrar el dispositivo de la lista de dispositivos.

### Notas

- Si ha cambiado la conexión correctamente, aparecerá "CONNECTED" durante 2 segundos y se iluminará el indicador **8** y, seguidamente, la unidad volverá a la pantalla **SETUP**.
- Si se han registrado las 3 posiciones, no podrá registrar el cuarto dispositivo. Para registrar otro dispositivo, deberá eliminar primero uno de los dispositivos registrados entre las posiciones 1 y 3.

## Configuración del modo visible

Puede decidir si esta unidad puede ser reconocida o no por un dispositivo compatible con BLUETOOTH. Lo normal es ajustar esta opción en **VISI M ON**.

### Elemento de configuración: VISIBLE M

#### Opciones de configuración:

**VISI M OFF** / **VISI M ON** (ajuste inicial)

#### **VISI M OFF:**

No permite que el dispositivo compatible con BLUETOOTH pueda reconocer esta unidad.

#### **VISI M ON:**

Permite que el dispositivo compatible con BLUETOOTH pueda reconocer esta unidad.

## Emparejamiento de un dispositivo BLUETOOTH desde la unidad

Si el dispositivo BLUETOOTH no se empareja inmediatamente, la unidad principal puede iniciar la búsqueda. La búsqueda encontrará dispositivos emparejados y sin emparejar.

### Elemento de configuración: SEARCH DEV

**1** Si está seleccionado **SEARCH DEV**, y aparece "SEARCHING", se inicia la búsqueda.

#### Nota

- La operación "SEARCHING" se puede detener pulsando **↵**.

**2** Gire el **Rotary encoder** para seleccionar el nombre del dispositivo que quiera conectar desde la lista de búsqueda de dispositivos y, a continuación, pulse **Q** / **ENTER**.

**3** Si la unidad está correctamente conectada a un dispositivo compatible con BLUETOOTH, aparecerá "CONNECTED" y la unidad regresará al modo normal.

En función del teléfono móvil, puede que deba introducir una contraseña. En este caso, aparece "CODE 0000". Introduzca la contraseña "0000" en el dispositivo compatible con BLUETOOTH

para realizar el emparejamiento. Cuando haya terminado el emparejamiento, la unidad se conectará automáticamente al dispositivo compatible con BLUETOOTH. Si introduce una contraseña incorrecta o si la comunicación falla, aparecerá "FAILED".

## Configuración de la calidad del sonido BLUETOOTH

Modifique estos ajustes para mejorar la calidad de la llamada entrante o saliente.

### Elemento de configuración: CALL SOUND

### Otros elementos de configuración: VOL LV ADJ / AUTO SET

## Configuración del volumen (VOL LV ADJ)

Puede resaltar o atenuar el nivel de volumen de la llamada de teléfono, del tono de llamada y de la entrada del micrófono para que se ajuste a sus preferencias.

### Opciones de configuración:

**PHONE TALK:**  
-5 dB~ +5 dB

**RING TONE:**  
-5 dB~ +5 dB

**MIC GAIN:**  
-5 dB~ +5 dB

## Configuración automática del sonido (AUTO SET)

En función del entorno de la llamada, seleccione uno de los ajustes siguientes para obtener la mejor calidad de sonido posible.

### Opciones de configuración:

**TYPE1** (ajuste inicial) / **TYPE2** / **TYPE3** / **TYPE4** / **TYPE5**

#### **TYPE1:**

Modo estándar (recomendado)

#### **TYPE2:**

Mejora la reducción de ruido

#### **TYPE3:**

Mejora la cancelación del eco

#### **TYPE4:**

Mejora la reducción de ruido y la cancelación del eco

#### **TYPE5:**

Disminuye la reducción de ruido y la cancelación del eco

#### Nota

- Estas funciones están diseñadas para mejorar la calidad del sonido de la llamada saliente.  
Reducción de ruido: esta función puede reducir el ruido de la carretera, pero si se abusa puede afectar a la calidad del sonido de la llamada.  
Cancelación del eco: esta función puede reducir el eco, pero si se abusa puede afectar a la calidad del sonido de la llamada.

## Activación y desactivación (ON/OFF) de la pantalla de información de llamada

Puede elegir usar esta función según los ajustes siguientes.

### Elemento de configuración: CALLER ID

#### Opciones de configuración:

**OFF** / **ON** (ajuste inicial)

Si quiere ocultar la información de ID de la persona que llama, ajuste esta opción en **OFF**. En función de la información de ID almacenada, mientras marque un número aparecerá solo el número de teléfono o bien el nombre del teléfono aparecerá como "ID UNSENT". Durante una llamada, aparecerá "NO NAME". O mientras se esté recibiendo una llamada, solo aparecerá el número de teléfono o bien el nombre del teléfono aparecerá como "NO NAME".

## Activación y desactivación (ON/OFF) de la actualización automática de la agenda del teléfono

Puede elegir si la agenda del teléfono se actualiza automáticamente o no.

■ **Elemento de configuración:** PB UPDATE

**Opciones de configuración:**

OFF / ON (ajuste inicial)

**OFF:**

La agenda del teléfono no se actualiza.

**ON:**

Cuando se vuelva a conectar el teléfono móvil a esta unidad, se actualizará la agenda del teléfono.

## Cambio del orden de la lista de la agenda del teléfono

Las entradas de la agenda del teléfono se visualizan en orden alfabético comenzando desde la primera letra de FIRST o LAST NAME.

La visualización por FIRST NAME es la predeterminada, pero se puede seleccionar la visualización por LAST NAME.

■ **Elemento de configuración:** PB ORDER

**Opciones de configuración:**

FIRST NAME (ajuste inicial) / LAST NAME

**Nota**

- "WAITING" se visualizará mientras esté cambiando el orden de la agenda del teléfono. Puede salir de la pantalla "WAITING" para seguir utilizando el dispositivo si pulsa  durante el proceso de ordenación. Durante este tiempo, lo único inaccesible es la agenda del teléfono. Además, el cambio de orden puede afectar la reproducción de BT AUDIO.

## Configuración de recepción automática de llamadas entrantes (Auto Answer)

Cuando entra una llamada, puede decidir si quiere atenderla automáticamente o no.

■ **Elemento de configuración:** AUTO ANS

**Opciones de configuración:**

AT ANS OFF (ajuste inicial) / AT ANS ON

**AT ANS OFF:**

Cuando entra una llamada, no se atiende automáticamente. Pulse  para recibir la llamada.

**AT ANS ON:**

Al recibir una llamada, se responde automáticamente transcurridos 5 segundos.

**Nota**

- Si la configuración de llamadas entrantes del teléfono móvil está activada, la llamada se atenderá automáticamente aunque el ajuste esté situado en OFF.

## Visualización del nombre del proveedor de servicios de telefonía

Se mostrará el nombre del proveedor de servicios del dispositivo compatible con BLUETOOTH conectado. Si no hay conectado ningún dispositivo compatible con BLUETOOTH, aparecerá "ID UNSENT".

■ **Elemento de configuración:** SEV NAME

**Nota**

- En algunos casos, no se podrá mostrar el nombre del proveedor de servicios de telefonía. "ID UNSENT" aparecerá en la pantalla.

## Selección del altavoz de salida

Seleccione el altavoz del vehículo desde el que quiera escuchar la llamada.

■ **Elemento de configuración:** SPEAKER SL

**Opciones de configuración:**

ALL (ajuste inicial) / FRONT-L / FRONT-R / FRONT-LR

**ALL:**

El sonido se emite por los altavoces del vehículo.

**FRONT-L:**

El sonido solo se emite por el altavoz frontal izquierdo.

**FRONT-R:**

El sonido solo se emite por el altavoz frontal derecho.

**FRONT-LR:**

El sonido se emite por el altavoz frontal izquierdo y derecho.

## Visualización de la versión del firmware

Aparecerá la versión del firmware actual.

■ **Elemento de configuración:** FW VERSION

## Actualización del firmware

Es posible que se publiquen actualizaciones de firmware de BLUETOOTH para garantizar la interoperabilidad de los teléfonos. Si desea más información sobre cómo actualizar el firmware de BLUETOOTH, visite la página de Alpine America (<http://www.alpine-usa.com>).

■ **Elemento de configuración:** FW UPDATE

**Opciones de configuración:**

UPDATE NO (ajuste inicial) / UPDATE YES

## Control del teléfono manos libres

### Acerca del teléfono manos libres

Es posible realizar llamadas en modo manos libres si se utiliza un teléfono móvil compatible con HSP (perfil de auriculares) y HFP (perfil manos libres) en esta unidad.

**Notas**

- No realice llamadas manos libres en situaciones de mucho tráfico o en carreteras con muchas curvas.
- Cierre las ventanas durante la llamada para reducir el ruido de fondo.
- Si las dos personas que se comunican utilizan dispositivos manos libres o si la llamada se realiza en una zona con mucho ruido, puede que resulte difícil escuchar a la otra persona.
- En función de las condiciones de la línea o del teléfono móvil, puede que las voces no suenen naturales.



- Al utilizar un micrófono, hable tan directamente como pueda al micrófono para obtener un sonido de la máxima calidad.
- Algunas funciones de los teléfonos móviles dependen de las capacidades y parámetros de la red del proveedor de servicios. Además, los proveedores de servicios no siempre pueden activar todas las funciones y algunos parámetros de la red de los proveedores limitan ciertas funcionalidades.

Póngase siempre en contacto con su proveedor de servicios para obtener detalles sobre la disponibilidad y la funcionalidad de su teléfono. Todas las funciones, la funcionalidad y otras especificaciones del producto, así como la información contenida en el Manual de operación se basan en la información más reciente a la que se ha tenido acceso y se interpretan como precisos en el momento de la impresión de este manual.

Alpine se reserva el derecho de cambiar o modificar cualquier información o especificación sin previo aviso y sin obligación de notificarlo.

## Atender una llamada

Las llamadas entrantes se anuncian con el tono de llamada entrante y con un mensaje (PHONE).

Pulse .

Se inicia la llamada.

### Notas

- Si "AUTO ANS" está ajustado en AT ANS ON, puede atender una llamada automáticamente. Consulte "Configuración de recepción automática de llamadas entrantes (Auto Answer)" en la página 24.
- Durante la llamada, el sonido de la fuente de salida de la unidad se silencia. Una vez finalizada la llamada, la reproducción se reanuda.

## Colgar el teléfono

Pulse .

Finaliza la llamada.

### Nota

- También puede colgar manteniendo pulsado  durante al menos 2 segundos.

## Realizar una llamada

La unidad almacena un registro de llamadas de las últimas llamadas realizadas, recibidas y perdidas (80 registros para cada una). Existen varias formas de realizar llamadas desde el modo de "llamada". Los pasos siguientes del 1 al 5 son operaciones comunes a varias formas de realizar estas llamadas. Para obtener información detallada, consulte cada categoría de realización de llamadas.

**1 Mantenga pulsado  durante, al menos, 2 segundos.**

Aparecerá la lista de llamadas salientes.

**2 Gire el Rotary encoder para seleccionar el modo de llamadas salientes.**

### Opciones de configuración:

VOICE DIAL / DIALED / RECEIVED / MISSED / PHONE BOOK

#### VOICE DIAL:

Operación de marcación por voz

#### DIALED:

Historial de llamadas marcadas

#### RECEIVED:

Historial de llamadas recibidas

#### MISSED:

Historial de llamadas entrantes perdidas

#### PHONE BOOK:

Agenda del teléfono móvil

**3 Pulse  /ENTER.**

Se activa el modo de llamadas salientes y se mostrará cada lista del modo.

### Nota

- Es posible que la lista tarde un tiempo en mostrarse y, además, justo después de realizar la conexión, es posible que la lista no se muestre actualizada.



**4 Gire el Rotary encoder para seleccionar un nombre o un número de teléfono de la lista.**

### Nota

- Puede utilizar la función de búsqueda alfabética en la agenda para buscar un nombre o un número de la agenda del teléfono. Para obtener más información, consulte "Función de búsqueda alfabética en la agenda" en la página 26.

**5 Pulse  /ENTER.**

Se llamará al número de teléfono seleccionado.

Si un nombre tiene registrados varios números en la agenda del teléfono, pulse  /ENTER tras haber seleccionado el nombre\*, gire el Rotary encoder para seleccionar el número que desee y pulse  /ENTER: se llamará al número de teléfono. Mantenga pulsado  /ENTER durante, al menos, 2 segundos tras haber seleccionado el nombre: se llamará al número predeterminado del nombre. En función del teléfono móvil conectado, tal vez no sea posible utilizar esta función.

\* Si no se reconoce el nombre, aparece el número predeterminado.

### Notas

- Pulse  para regresar al modo anterior.
- Si no se realiza ninguna operación en un espacio de 60 segundos, la unidad vuelve al modo normal.
- Se muestran los nombres registrados en la agenda del teléfono. Si el nombre no está registrado, se muestra un número. Si no se puede mostrar ni el número ni el nombre, aparece "ID UNSENT".

## Operación de marcación por voz

Puede realizar una llamada mediante órdenes por voz.

### Elemento de configuración: VOICE DIAL

Si el modo VOICE DIAL está activado, aparece "SPEAK". Diga el número de teléfono\* o el nombre\* al que desea llamar por el micrófono.

\* Este mensaje depende de la etiqueta de voz preguardada en el teléfono móvil.

### Notas

- Puede realizar esta operación únicamente si ha conectado un teléfono móvil compatible con marcación por voz. Si el teléfono móvil no es compatible con marcación por voz, aparecerá "NO SUPPORT" en la pantalla durante 2 segundos.
- El rendimiento de la función de marcación de voz depende del alcance de reconocimiento del teléfono móvil y de la ubicación del micrófono. Se debe tener en cuenta la posición de montaje del micrófono.
- El funcionamiento de marcación por voz depende de la funcionalidad del teléfono móvil. Para obtener más información, consulte el Manual de operación del teléfono móvil.
- Si el nombre de la persona a la que quiere llamar no se encuentra, aparecerá "NO CALL" en la pantalla durante 2 segundos.

## Rellamada de un número del historial de llamadas salientes

Los números de teléfono marcados previamente se guardan en un historial de llamadas marcadas. Puede volver a marcar un número buscándolo en el directorio de llamadas marcadas.

■ **Elemento de configuración:** DIALED

## Rellamada de un número del historial de llamadas entrantes

Los números de teléfono de las llamadas entrantes se guardan en la lista de llamadas recibidas. Puede volver a llamar a estos números desde aquí.

■ **Elemento de configuración:** RECEIVED

## Rellamada de un número del historial de llamadas entrantes perdidas

Los números de teléfono de las llamadas entrantes perdidas se guardan en la lista de llamadas perdidas. Puede volver a llamar a estos números desde aquí.

■ **Elemento de configuración:** MISSED

## Rellamada de un número de la agenda del teléfono

Se pueden descargar hasta 1.000 nombres (con un máximo de 5 números de teléfono para cada nombre) desde un teléfono móvil. Utilice la lista de la agenda del teléfono para realizar llamadas seleccionando a una persona determinada.

■ **Elemento de configuración:** PHONE BOOK

### Notas

- El orden en que se visualiza la lista depende del ajuste de "PB ORDER" (consulte "Cambio del orden de la lista de la agenda del teléfono" en la página 24).
- Si se agrega o se borra el historial de llamadas o la agenda telefónica del teléfono móvil mientras éste está conectado a la unidad, la lista mostrada en la unidad podría no visualizarse actualizada. Aunque no esté actualizada, la función de llamada de teléfono está totalmente operativa.
- Puede ver la información de un número guardado en la agenda del teléfono si pulsa **VIEW** . Cada vez que pulse el botón, la pantalla cambiará del modo siguiente Nombre → Número de teléfono → Etiqueta teléfono\* → Nombre. Si no es posible obtener la información, aparecerá "NO NAME", "NO NUMBER" o "NO LABEL".

\* La etiqueta de teléfono de un número depende de la información del número guardada en la agenda del teléfono móvil, y se admiten cinco tipos: GENERAL, MOBILE, HOME, OFFICE y OTHER.

## Función de búsqueda alfabética en la agenda

Puede seleccionar las tres primeras letras para buscar el nombre que desee en la lista de la agenda del teléfono mediante la función de búsqueda alfabética en la agenda.

### Por ejemplo:

Búsqueda del nombre "Michael James"

El siguiente ejemplo explica cómo se realiza la búsqueda.

En función del ajuste de PB ORDER (consulte "Cambio del orden de la lista de la agenda del teléfono" en la página 24), la agenda del teléfono se muestra por orden de nombre o de apellido. Busque el nombre o el apellido según el ajuste seleccionado.

- 1 Pulse **▼** o **▲** en la pantalla de la lista de la agenda del teléfono: se activará el modo de búsqueda alfabética en la agenda.  
Se muestra la lista de selección de letras.
- 2 Gire el **Rotary encoder** para seleccionar la primera letra (por ejemplo, M) y, a continuación, pulse **▶▶**.  
Se muestra la lista de selección de letras.
- 3 Gire el **Rotary encoder** para seleccionar la segunda letra (por ejemplo, I) y, a continuación, pulse **▶▶**.  
Se muestra la lista de selección de letras.
- 4 Gire el **Rotary encoder** para seleccionar la tercera letra (por ejemplo, C) y, a continuación, pulse **Q / ENTER**.  
Se buscarán los nombres guardados en la agenda del teléfono que empiecen por "MIC".
- 5 Gire el **Rotary encoder** para seleccionar el nombre que desee (por ejemplo, Michael James) y, a continuación, pulse **Q / ENTER** para realizar la llamada.

### Notas

- La función de búsqueda alfabética solo se aplica a caracteres alfabéticos en inglés.
- Del paso 2 al 4, también puede pulsar **▲** o **▼** para seleccionar la letra que desee.
- Si el nombre seleccionado tiene varios números asociados en la agenda del teléfono, deberá girar el **Rotary encoder** para seleccionar el número adecuado y, después, deberá pulsar **Q / ENTER**.
- Pulse **◀◀** en el paso 3 o 4 para eliminar la entrada actual y volver al paso anterior.
- Puede buscar nombres por su primera letra, las dos primeras letras o las tres primeras letras. Pulse **Q / ENTER** después de introducir el número de letras que desee. Una lista muestra los nombres que empiezan con las letras deseadas.

## Función de llamada en espera

Si se recibe una segunda llamada durante una llamada activa, es posible hacer que el primer interlocutor espere unos instantes mientras se atiende la segunda llamada. Cuando haya terminado con una llamada, podrá cambiar a la otra.

Si se recibe una segunda llamada durante la llamada activa (llamada1), la información de la segunda llamada (llamada2) se visualiza en vez del nombre de la persona que llama. Si pulsa **2**, activará el modo de llamada en espera.

En este caso, llamada1 está en espera y se atiende llamada2.

### Notas

- En el modo de llamada en espera, pulse **1** o **2** para alternar entre la persona de la llamada activa y la persona en espera.
- En el modo de llamada en espera, si mantiene pulsado **1** o **2** durante al menos 2 segundos para colgar llamada1 o llamada2, se atenderá automáticamente la otra llamada.
- En el modo de llamada en espera, puede pulsar **VIEW** para pasar del número en espera (1 o 2) al nombre de la persona que llama y viceversa.

## Cree un número de memorización en el menú del teléfono (marcación abreviada)

Asigne los números que marca con más frecuencia a números de memorización para poder aplicar la función de rellamada. Es posible asignar hasta seis números de teléfono frecuentes a los números de memorización.

**Seleccione un número que quiera memorizar en la lista de la agenda del teléfono (PHONE BOOK, DIALLED, etc.). Mantenga pulsado durante al menos 2 segundos cualquiera de los preset buttons (1 through 6) para almacenar el número en él.**

El número de teléfono seleccionado se almacenará en el número de memorización.

### Notas

- Si el nombre tiene varios números registrados en la agenda, pulse **Q / ENTER** después de seleccionar el nombre. Gire el **Rotary encoder** para seleccionar el número que desee. Mantenga pulsado cualquier **preset buttons (1 through 6)** durante, al menos, 2 segundos. El número seleccionado se guarda como número de memorización.
- Se pueden guardar hasta un total de 18 números de teléfono como números de memorización (6 números para cada teléfono móvil de la lista de dispositivos emparejados). Si se elimina un teléfono móvil de la lista de dispositivos emparejados, los números de memorización de dicho teléfono se eliminarán y no se recuperan aunque vuelva a emparejar el teléfono.
- Si almacena un número de teléfono en un número de memorización que ya tenía un número guardado, el número actual se borrará y será reemplazado por el nuevo.

## Marcación del número de memorización

**1** Pulse cualquiera de los **preset buttons (1 through 6)** que tenga un número asociado en el modo de teléfono.

Se visualizará la información (nombre/número) del número de memorización.

**2** Pulse **Q / ENTER**.

El número almacenado en el botón de memorización se marcará directamente.

## Ajuste del volumen al recibir una llamada

Puede ajustar el volumen mientras realiza la llamada.

**Gire el Rotary encoder para ajustar el volumen.**

### Nota

- Tal vez necesite subir el volumen del nivel de la fuente de escucha de audio habitual. Sin embargo, tenga en cuenta que puede producirse retroalimentación si sube demasiado el volumen. La retroalimentación está directamente relacionada con el volumen. Si baja el volumen al mínimo necesario conseguirá reducirla. Si aleja el micrófono de los altavoces principales del vehículo (por ejemplo, si lo tiene fijado en los protectores solares), también puede reducir la retroalimentación.

## Silenciamiento rápido de la entrada del micrófono (Voice Mute)

Durante una llamada, si activa la función Voice Mute silenciará instantáneamente la entrada del micrófono. El interlocutor no escuchará su voz.

Durante la llamada, pulse **►/II** para silenciar la entrada del micrófono.

Vuelva a pulsar **►/II** para recuperar el nivel de volumen anterior de la entrada del micrófono.

## Conmutación de audio de llamada

Cuando se realiza una llamada, esta función permite transferir el audio entre el teléfono móvil y los altavoces del vehículo.

**Durante la llamada, mantenga pulsado **Q / ENTER** o **►/II** durante, al menos, 2 segundos para conmutar el sonido de la llamada entre la unidad y el teléfono móvil.**

### Nota

- En función del teléfono móvil, esta operación tal vez no pueda realizarse.

## Funcionamiento de BLUETOOTH Audio

Desde esta unidad es posible controlar o reproducir de forma inalámbrica\* la información de audio de un teléfono móvil o reproductor portátil compatible con BLUETOOTH.

- \* Para poder reproducir audio, es necesario un teléfono móvil o un reproductor portátil que cumpla las normas A2DP (Advanced Audio Distribution Profile, Perfil de distribución de audio avanzada) o AVRCP (Audio/Video Remote Control Profile, Perfil de control remoto de audio/video). No todas las funciones están operativas en todos los dispositivos.

### Notas

- Sitúe "AUDIO" en ON cuando quiera utilizar la función BLUETOOTH Audio. Consulte "Configuración de la conexión BLUETOOTH (BT IN)" en la página 22.
- Durante una llamada se silencia el sonido de la fuente de audio BLUETOOTH.
- Si utiliza un teléfono manos libres (por ejemplo, al buscar en la agenda) mientras usa la función BLUETOOTH Audio, es posible que la reproducción de BLUETOOTH Audio se vea afectada.

## Recuperación del modo BLUETOOTH Audio

Pulse **SOURCE/⏻** para seleccionar el modo BT AUDIO.

## Seleccionar una canción

Pulse **◀◀**.

Regresa al principio de la canción reproducida.

Pulse **▶▶**.

Avanza hasta la siguiente canción.

Si mantiene pulsado **◀◀** o **▶▶** la pista avanzará o retrocederá rápidamente de forma continua.

## Pausa

Pulse **►/II**.

La reproducción se detiene. Si vuelve a pulsar volverá a activarse la reproducción.

# Memoria Flash (opcional)

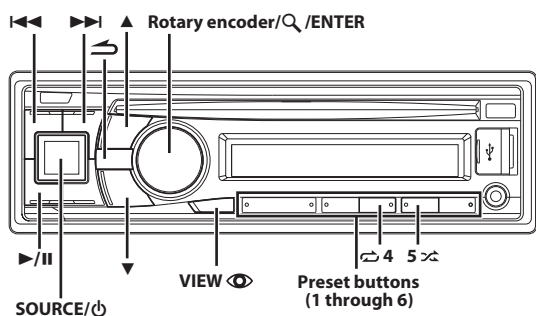

## Conexión de memoria Flash (opcional)

Si hay conectado un dispositivo de memoria Flash a la unidad, es posible reproducir archivos MP3.

### Nota

- Cuando TAG está ajustado en "Configuración del modo de búsqueda USB" (consulte "Configuración del modo de búsqueda USB" en la página 20), "BANKING" aparece durante varios segundos cada vez que el dispositivo de memoria Flash se conecta o se arranca el vehículo.

## Cómo conectar una memoria Flash al terminal de conexión USB delantero

- 1 Abra la tapa del terminal de conexión USB.
- 2 Conecte la memoria Flash directamente al terminal de conexión USB o mediante el cable USB.

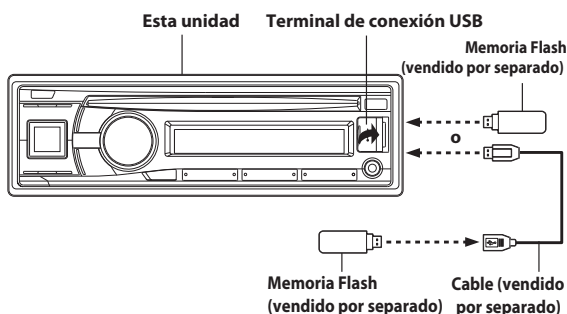

## Extracción de la memoria Flash del terminal de conexión USB delantero

- 1 Con cuidado, tire de la memoria Flash, del cable USB o del terminal de conexión USB.
- 2 Cierre la tapa del terminal de conexión USB.

### Notas

- Cambie a una fuente que no sea memoria Flash y, a continuación, retire la memoria Flash. Si retira la memoria Flash mientras la unidad todavía se encuentra en dicho modo, los datos podrían resultar dañados.
- Al desconectar la memoria Flash, tire de ella de forma recta.
- Si no se emite ningún sonido o si la memoria Flash no se reconoce al conectarla, extraiga la memoria Flash una vez y vuelva a conectarla.
- Una vez extraída la memoria Flash, cierre la tapa del terminal de conexión USB para evitar que entre polvo u objetos extraños que puedan averiarlo.

## Uso de la función Banking de la memoria Flash

### Nota

- Si hay conectada una memoria Flash, la descripción siguiente solo está disponible cuando TAG está ajustado en "Configuración del modo de búsqueda USB" (consulte "Configuración del modo de búsqueda USB" en la página 20).

### ¿Qué es un banco?

Un banco es una unidad que contiene un máximo de 1.000 canciones, que se guardan en la memoria. La creación de bancos ("BANKING") hace referencia a la acción de crear un banco (de canciones) a partir de las canciones disponibles en la memoria Flash, en bancos de 1.000 canciones cada uno. No obstante, a no ser que se sigan las siguientes estimaciones, el número total de canciones guardadas podría ser inferior.

Listas de reproducción: 20 (32 caracteres; 64 bytes)  
Géneros: 10 (32 caracteres; 64 bytes)  
Compositores: 30 (32 caracteres; 64 bytes)  
Artistas: 30 (32 caracteres; 64 bytes)  
Álbumes: 100 (32 caracteres; 64 bytes)  
Títulos: 1.000 (32 caracteres; 64 bytes)  
Carpetas: 100 (32 caracteres; 64 bytes)  
Archivos: 1.000 (32 caracteres; 64 bytes)  
Rutas de archivo: 1.000 (128 caracteres; 256 bytes)

### Acerca de la creación de bancos

Mientras se está creando el banco, aparece "BANKING". La creación de bancos se produce cada vez que se conecta un dispositivo de memoria Flash o cuando se enciende la unidad principal. La creación de un banco puede tardar desde unos pocos segundos hasta varios minutos. Esto dependerá del número de archivos y carpetas de la memoria Flash.

### Operaciones disponibles durante la creación de bancos

- Durante el proceso de creación de bancos, la pantalla de información cambia y la operación VIEW no está disponible.
- Mientras suena una canción, está disponible el avance rápido habitual y la selección de la canción siguiente.
- Durante la creación de bancos, el orden de reproducción de canciones puede no coincidir con el orden del dispositivo de memoria Flash.
- No se recomienda realizar búsquedas durante el proceso de creación de bancos, ya que la base de datos se encuentra en pleno proceso de creación y pueden producirse errores.

Esta unidad dispone de la función BANK, que divide automáticamente cada 1.000 canciones almacenadas en la memoria Flash en bancos individuales para hacer que la búsqueda y la reproducción sean más fáciles. Cada banco puede almacenar 1.000 canciones como máximo de acuerdo con el orden en el que se almacenaron en la memoria Flash. Se puede reconocer un máximo de 20 bancos (20.000 canciones).

N.º banco	Número de canción
Bank1	1~1.000
Bank2	1.001~2.000
⋮	⋮
Bank20	19.001~20.000

## Reproducción

**1** Pulse **SOURCE** /  para seleccionar el modo USB.

**2** Pulse **◀◀** o **▶▶** para seleccionar la pista (o archivo) deseado.

Si mantiene pulsado **◀◀** o **▶▶** la pista avanzará o retrocederá rápidamente de forma continua.

**3** Para hacer una pausa en la reproducción, pulse **▶/II**.

Si vuelve a pulsar **▶/II** volverá a activarse la reproducción.

### Notas

- El tiempo de reproducción puede no mostrarse correctamente cuando se reproduce un archivo grabado en VBR (velocidad variable de bits).
- Si está disponible la información de las etiquetas, se mostrará el nombre del artista/título del álbum/título de la pista.
- Si un archivo MP3 contiene información de etiqueta ID3, se mostrará esta información de etiqueta ID3 (por ejemplo, el nombre de canción, de artista o de álbum). Los demás datos de la etiqueta se omitirán.
- Aparecerá "NO SUPPORT" cuando la información del texto no sea compatible con esta unidad.
- Antes de desconectar la memoria Flash, es importante cambiar a otra fuente o poner la unidad en pausa.
- Pulse **VIEW**  para cambiar la visualización. Para obtener más información, consulte "Visualización de texto" en la página 17.

## Búsqueda de la canción que desea escuchar

Puede buscar una canción en modo de información de etiqueta o modo (FILE NAME). Antes de buscar una canción, seleccione el modo de búsqueda que desee en "Configuración del modo de búsqueda USB" (consulte "Configuración del modo de búsqueda USB" en la página 20).

### Búsqueda por información de etiqueta

Antes de llevar a cabo los procedimientos siguientes, asegúrese de que TAG esté seleccionado en "Configuración del modo de búsqueda USB" (consulte "Configuración del modo de búsqueda USB" en la página 20). Una dispositivo memoria Flash puede contener cientos de canciones. Mediante el uso de información de etiqueta y la organización de las canciones en listas de reproducción, las funciones de búsqueda de la unidad pueden buscar las canciones fácilmente. Cada categoría musical tiene su propia jerarquía. Utilice el modo de búsqueda de Banco\*<sup>1</sup>/Listas de reproducción/Artistas/Álbumes/Canciones/Géneros/Compositores/Carpetas/Archivos para restringir las búsquedas, según la tabla siguiente.

Jerarquía 1	Jerarquía 2	Jerarquía 3	Jerarquía 4	Jerarquía 5
Banco (BANK)* <sup>1</sup>	Lista de reproducción (PLAYLIST)	Canción	—	—
Banco (BANK)* <sup>1</sup>	Artista (ARTIST)*	Álbum*	Canción	—
Banco (BANK)* <sup>1</sup>	Álbum (ALBUM)*	Canción	—	—
Banco (BANK)* <sup>1</sup>	Canción (SONG)	—	—	—
Banco (BANK)* <sup>1</sup>	Género (GENRE)*	Artista*	Álbum*	Canción
Banco (BANK)* <sup>1</sup>	Compositor (COMPOSER)*	Álbum*	Canción	—
Banco (BANK)* <sup>1</sup>	Carpetas (FOLDER)	Archivo	—	—
Banco (BANK)* <sup>1</sup>	Archivo (FILE)	—	—	—

\*<sup>1</sup> Cada banco puede almacenar 1.000 canciones como máximo de acuerdo con el orden en el que se almacenaron en la memoria Flash. No obstante, el orden de canciones guardado en el banco puede no ser el mismo que el del dispositivo de memoria Flash en algunos casos.

### Por ejemplo:

búsqueda por nombre de artista

El ejemplo siguiente muestra cómo se realiza una búsqueda por artista. Se puede utilizar otro modo de búsqueda para la misma operación, aunque la jerarquía es diferente.

## Búsqueda por nombre de artista

**1** Pulse **Q** / **ENTER** para activar el modo de selección de búsqueda.

**2** Gire el **Rotary encoder** para seleccionar un banco que desee y, a continuación, pulse **Q** / **ENTER**.

**3** Gire el **Rotary encoder** para seleccionar el modo de búsqueda artista y, a continuación, pulse **Q** / **ENTER**.

PLAYLIST ↔ ARTIST ↔ ALBUM ↔ SONG ↔ GENRE ↔ COMPOSER  
↔ FOLDER ↔ FILE ↔ PLAYLIST

**4** Gire el **Rotary encoder** para seleccionar el artista que desee y, a continuación, pulse **Q** / **ENTER**.

**5** Gire el **Rotary encoder** para seleccionar un álbum y, a continuación, pulse **Q** / **ENTER**.

**6** Gire el **Rotary encoder** para seleccionar una canción y, a continuación, pulse **Q** / **ENTER**.

Se reproducirá la canción seleccionada.

## Búsqueda en modo (FILE NAME)

Antes de llevar a cabo los procedimientos siguientes, asegúrese de que FILE NAME esté seleccionado en "Configuración del modo de búsqueda USB" (consulte "Configuración del modo de búsqueda USB" en la página 20).

La memoria Flash puede contener cientos de canciones. Si organiza las canciones por carpetas, podrá encontrar rápidamente un archivo o carpeta que desee. Esta operación se similar a buscar carpetas o archivos en un PC.

**1** Pulse **Q** / **ENTER** para activar el modo de búsqueda.

- 2 Gire el **Rotary encoder** para seleccionar un archivo/ carpeta que desee.  
Cuando se busca una carpeta, se ilumina el indicador .  
Cuando se busca un archivo, se ilumina el indicador .
- 3 Pulse /ENTER para reproducir el archivo seleccionado o para abrir la carpeta seleccionada.  
Mantenga pulsado /ENTER durante al menos 2 segundos para reproducir todas las canciones de la carpeta seleccionada.
- 4 Repita los pasos 2 a 3 hasta que encuentre la carpeta/ archivo que desee en la carpeta abierta en el paso 3.

#### Notas

- En el modo de búsqueda de información de etiqueta, tras mantener pulsado /ENTER por lo menos 2 segundos en cada jerarquía (salvo en la jerarquía de canciones y archivos), todas las canciones de la jerarquía seleccionada se reproducirán.
- Tras seleccionar [ALL] en el modo de búsqueda de etiqueta con “\*”, mantenga pulsado /ENTER durante al menos 2 segundos para reproducir todas las canciones en el modo de búsqueda seleccionado.
- Aunque las canciones se encuentren en la misma lista de reproducción, pueden guardarse como un banco (BANK) distinto.
- En el modo de búsqueda, si mantiene pulsado durante 2 segundos o no se realiza ninguna operación durante 60 segundos, el modo de búsqueda se cancela.
- La carpeta raíz de la memoria Flash se muestra como “\ROOT”.
- Si cambia el banco durante la reproducción repetida, ésta se cancela.
- Si pulsa en modo de búsqueda, volverá al modo anterior.
- Si se realiza la búsqueda durante la reproducción M.I.X., el modo de reproducción M.I.X. se cancelará.
- Si se pulsa alguno de los **presets buttons (1 through 6)** en el modo de búsqueda, puede realizarse una búsqueda rápidamente saltando hasta la ubicación especificada. Para obtener más información, consulte “Función de búsqueda directa” en la página 33.
- En el modo de búsqueda de etiqueta, puede realizarse una búsqueda mediante esta función para encontrar el artista o la canción que desee. Para obtener más información, consulte “Función de búsqueda alfabética (solo modo de búsqueda de etiqueta)” en la página 31.
- En el modo de búsqueda (FILE NAME), se puede llevar a cabo rápidamente una búsqueda con la función de salto USB para encontrar el archivo/carpeta que desee. Para obtener más información, consulte “Configuración de la función de salto USB” en la página 21.
- Cuando se busca una canción, artista, etc., en una memoria Flash, el orden de visualización puede no ser correcto si el código de caracteres de la información de etiquetado del archivo no está bien organizado.

## Repetición de reproducción

- 1 Pulse 4.

Se reproducirá repetidamente la canción.

Quando se busca una canción por información de etiqueta

<sup>\*1</sup> → <sup>\*2</sup> → <sup>\*3</sup> → (off) →

Quando se busca un archivo/capeta en modo (FILE NAME)

<sup>\*1</sup> → <sup>\*4</sup> → (off) →

- \*1 Solo se reproduce varias veces un archivo.
- \*2 Según la información del artista de la canción actual, se incluye una lista de reproducción de todas las canciones de la selección Bank con el mismo artista y, seguidamente, se inicia su reproducción.
- \*3 Según la información del álbum de la canción actual, se incluye una lista de reproducción de todas las canciones de la selección Bank con el mismo álbum y, seguidamente, se inicia su reproducción.
- \*4 Solo se reproducen varias veces los archivos incluidos en una carpeta.

- 2 Para cancelar el modo de repetición, seleccione (off) con el mismo procedimiento que se describió antes.

#### Nota

- Durante el modo de repetición, si ajusta M.I.X. en ON, cancelará la reproducción repetida.

## M.I.X. (reproducción aleatoria)

- 1 Pulse 5 .

Las canciones se reproducen en secuencia aleatoria.

Quando se busca una canción por información de etiqueta

<sup>\*1</sup> → ALL<sup>\*2</sup> → (off) →

Quando se busca un archivo/capeta en modo (FILE NAME)

<sup>\*3</sup> → ALL<sup>\*4</sup> → (off) →

- \*1 La reproducción aleatoria de canciones reproduce las canciones de una categoría seleccionada (lista de reproducción, álbum, etc.). Las canciones de dicha categoría se reproducen solo una vez hasta que todas las canciones se hayan reproducido.
- \*2 Todas las canciones del banco actual se reproducen de forma aleatoria. No se repite ninguna canción hasta que no se hayan reproducido todas.
- \*3 Todas las canciones de la carpeta actual se reproducen de forma aleatoria. No se repite ninguna canción hasta que no se hayan reproducido todas.
- \*4 Todas las canciones de la memoria Flash se reproducen de forma aleatoria. No se repite ninguna canción hasta que no se hayan reproducido todas.

- 2 Para cancelar el modo M.I.X., seleccione (off) con el mismo procedimiento que se describió antes.

#### Notas

- Cuando las canciones se reproducen durante la reproducción aleatoria (M.I.X.) en el modo USB, puede reproducirse de nuevo una canción de forma aleatoria aunque no se hayan reproducido todavía todas las canciones del banco actual o de la memoria Flash.
- Durante la reproducción M.I.X., si ajusta el modo de repetición en ON, cancelará la reproducción M.I.X.
- Durante la reproducción repetida, etc., la visualización del número de pista en la reproducción M.I.X. puede no ser correcto.

## Selección de Lista de reproducción/Artista/Álbum/Género/Compositor/Carpeta

Se puede cambiar de un modo fácil la Lista de reproducción/Artista/Álbum/Género/Compositor/Carpeta. Por ejemplo, si escucha una canción de un álbum seleccionado, el álbum se puede cambiar.

Pulse o para seleccionar la Lista de reproducción/Artista/Álbum/Género/Compositor que desee.

#### Notas

- Si se utilizó el modo de búsqueda de canción para seleccionar la canción, esta función no estará activa.
- Si se selecciona un álbum durante la búsqueda de artista, se buscarán otros álbumes de ese artista.
- Esta función está inactiva durante la reproducción de canciones en modo M.I.X. ALL/M.I.X.
- Esta función está inactiva durante la reproducción RPT ALBUM/RPT ARTIST.

## Función de búsqueda alfabética (solo modo de búsqueda de etiqueta)

Encuentre rápidamente un artista, álbum, etc., por la primera letra del título o del nombre.

- 1** Durante el modo de búsqueda de etiqueta, pulse ▲ o ▼ para activar la función de búsqueda alfabética.
- 2** Gire el **Rotary encoder** o pulse ▲ o ▼ para seleccionar letra inicial que desee (por ejemplo, seleccione "M") y, a continuación, pulse **Q/ENTER**.  
Se buscará en una lista con contenido que empiece por la letra inicial seleccionada.
- 3** Gire el **Rotary encoder** para seleccionar el elemento que desee (que empiece por la letra inicial "M") y, a continuación, pulse **Q/ENTER**.  
Se seleccionará el elemento.

### Notas

- La función de búsqueda alfabética solo se aplica a caracteres alfabéticos en inglés.
- Los caracteres ilegibles para la unidad principal no se pueden buscar.
- Si el modo de búsqueda por canción está activado en la búsqueda por lista de reproducción, esta función no es válida.

## Búsqueda rápida

Puede buscar una canción entre todas las canciones del banco actual de la memoria Flash sin necesidad de seleccionar un álbum, artista, etc.

- 1** Mantenga pulsado **Q/ENTER** durante al menos 2 segundos para activar el modo de búsqueda rápida.
- 2** Gire el **Rotary encoder** para seleccionar la pista deseada (archivo).  
Se reproducirá inmediatamente la pista seleccionada.

### Nota

- Pulse **↵** para cancelar el modo de búsqueda. El modo de búsqueda también se cancela cuando no se ha realizado ninguna operación durante 10 segundos.

## Memoria de posición de búsqueda

Durante la reproducción, puede volver rápidamente al último nivel jerárquico seleccionado en el modo de búsqueda.

Pulse **↵**.

El visualizador mostrará la última jerarquía seleccionada en el modo de búsqueda.

## iPod/iPhone (opcional)

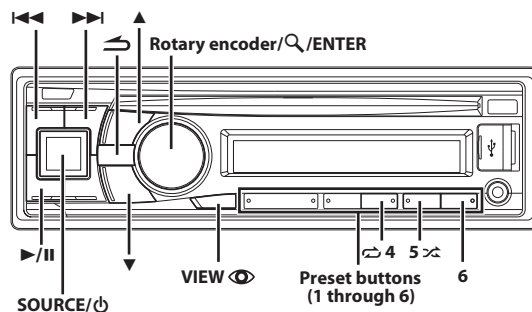

## Conexión de un iPod/iPhone

Se puede conectar un iPod/iPhone a esta unidad mediante el cable de interfaz para iPod (incluido con el iPod/iPhone). Si se conecta iPod/iPhone a esta unidad, puede elegir controlar el iPod/iPhone con sus propios mandos o mediante los controles de la unidad principal. Para obtener más información, consulte "Configuración del control del iPod" en la página 32.

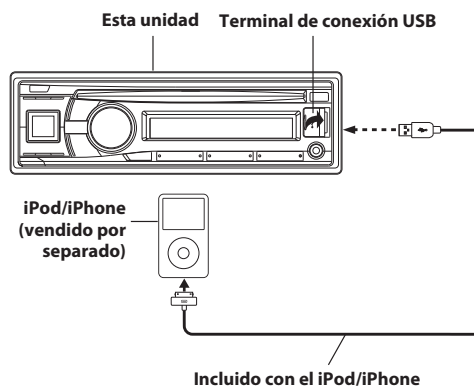

### Notas

- Las funciones de Internet y teléfono del iPod touch o del iPhone, etc., también pueden utilizarse al realizar la conexión a la unidad. Al utilizar estas funciones, las canciones en reproducción se detienen o se ponen en pausa. Durante el proceso, no utilice la unidad para evitar errores.
- Si conecta un iPhone a esta unidad, puede utilizarse como si fuera un iPod. Si utiliza el iPhone como teléfono manos libres, debe usar la unidad en la que se incluye la función BLUETOOTH.
- No deje un iPod/iPhone en el interior del coche, ya que al quedar expuestos a niveles elevados de calor y humedad podrían resultar dañados.

### Acerca de los modelos de iPod/iPhone que pueden utilizarse con esta unidad

- Dispositivos confirmados con la marca Made for iPod. No se garantiza el funcionamiento correcto con versiones anteriores.  
iPod touch (4.ª generación): Ver. 4.3  
iPod nano (6.ª generación): Ver. 1.0.0  
iPod touch (3.ª generación): Ver. 4.3  
iPod nano (5.ª generación): Ver. 1.0.2  
iPod classic (160 GB) (finales de 2009): Ver. 2.0.4  
iPod touch (2.ª generación): Ver. 4.2.1

iPod nano (4.ª generación): Ver. 1.0.4  
 iPod classic (120 GB): Ver. 2.0.1  
 iPod touch (1.ª generación): Ver. 3.1.3  
 iPod nano (3.ª generación): Ver. 1.1.3  
 iPod classic (80 GB, 160 GB): Ver. 1.1.2  
 iPod nano (2.ª generación): Ver. 1.1.3  
 iPod con vídeo: Ver. 1.3  
 iPod nano (1.ª generación): Ver. 1.3.1

- Dispositivos confirmados con la marca Made for iPhone. No se garantiza el funcionamiento correcto con versiones anteriores.  
 iPhone 4: Ver. 4.2.1  
 iPhone 3GS: Ver. 4.3  
 iPhone 3G: Ver. 4.2.1  
 iPhone: Ver. 3.1.3
- Para facilitar la identificación de los modelos de iPod, consulte el documento de Apple "Identifying iPod models" en <http://support.apple.com/kb/HT1353>.
- Esta unidad no es compatible con la reproducción de vídeo de iPod/iPhone, aunque se utilice un cable de vídeo compatible.

## Configuración del control del iPod

Cuando conecte un iPod/iPhone, puede controlarlo desde sus propios mandos o desde la unidad principal.

**Pulse  /ENTER sin soltarlo durante al menos 2 segundos para cambiar el modo de control del iPod entre la HU (HEAD UNIT) y iPod.**

Una vez modificado el modo de control, la unidad quedará en pausa, así que pulse  para continuar.

**HU (HEAD UNIT):**

Se utiliza el iPod/iPhone mediante esta unidad.







**iPod:**

Se utiliza el iPod/iPhone con sus propios controles. Cuando se selecciona iPod, algunas funciones no se pueden utilizar desde la unidad principal.





**Nota**

- En función del iPod utilizado, es posible que no se puedan usar los controles del iPod. O bien, si está seleccionado iPod, el funcionamiento debe realizarse desde la unidad principal.

## Reproducción

- 1 Pulse SOURCE/  para cambiar al modo iPod.**
- 2 Pulse  o  para seleccionar la canción deseada.**  
Si mantiene pulsado  o  la pista actual avanzará o retrocederá rápidamente de forma continua.
- 3 Para hacer una pausa en la reproducción, pulse  /II.**  
Si vuelve a pulsar  /II volverá a activarse la reproducción.

**Notas**

- Si se reproducía una canción en el iPod/iPhone mientras estaba conectado a la unidad, continuará reproduciéndose a partir del punto en que se interrumpió al desconectarse.
- Si escucha un episodio de un Podcast o un audiolibro, éste se puede cambiar pulsando  o .
- Un episodio puede contener varios capítulos. Para cambiar de capítulo, pulse  o .

## Búsqueda de la canción que desea escuchar

Un iPod/iPhone puede contener cientos o miles de canciones. Mediante el uso de información de etiqueta y la organización de las canciones en listas de reproducción, las funciones de búsqueda de la unidad pueden buscar las canciones fácilmente.

Cada categoría musical tiene su propia jerarquía. Utilice el modo de búsqueda Lista de reproducción/Artista/Álbum/Canción/Podcast/Género/Compositor/Audiolibro para restringir las búsquedas, según la tabla siguiente.







Jerarquía 1	Jerarquía 2	Jerarquía 3	Jerarquía 4
Lista de reproducción (PLAYLIST)	Canción	—	—
Artista (ARTIST)*	Álbum*	Canción	—
Álbum (ALBUM)*	Canción	—	—
Canción (SONG)	—	—	—
Podcast (PODCAST)	Episodio	—	—
Género (GENRE)*	Artista*	Álbum*	Canción
Compositor (COMPOSER)*	Álbum*	Canción	—
Audiolibro (AUDIOBOOK)	—	—	—

**Por ejemplo:**



*Búsqueda por nombre de artista*

*El siguiente ejemplo explica cómo se realiza la búsqueda por ARTIST.*





*Se puede utilizar otro modo de búsqueda para la misma operación, aunque la jerarquía es diferente.*

- 1 Pulse  /ENTER para activar el modo de selección de búsqueda.**  
El indicador "" se iluminará.
- 2 Gire el Rotary encoder para seleccionar el modo de búsqueda por ARTIST y, a continuación, pulse  /ENTER.**  
PLAYLIST ↔ ARTIST ↔ ALBUM ↔ SONG ↔ PODCAST ↔ GENRE  
↔ COMPOSER ↔ AUDIOBOOK ↔ PLAYLIST
- 3 Gire el Rotary encoder para seleccionar el artista que desee y, a continuación, pulse  /ENTER.**
- 4 Gire el Rotary encoder para seleccionar el álbum que desee y, a continuación, pulse  /ENTER.**
- 5 Gire el Rotary encoder para seleccionar la canción que desee y, a continuación, pulse  /ENTER.**

**Notas**

- Esta función no está disponible si iPod está seleccionado en "Configuración del control del iPod" (consulte "Configuración del control del iPod" en la página 32).
- Tras mantener pulsado  /ENTER por lo menos 2 segundos en cada jerarquía (salvo en las jerarquías SONG y AUDIOBOOK), todas las canciones de la jerarquía seleccionada se reproducirán.
- Tras seleccionar [ALL] en el modo de búsqueda con "a", mantenga pulsado  /ENTER durante al menos 2 segundos para reproducir todas las canciones en el iPod/iPhone o el modo de búsqueda seleccionado.



- En el modo de búsqueda, si mantiene pulsado  durante al menos 2 segundos o no se realiza ninguna operación durante 60 segundos, el modo de búsqueda se cancela.
- Si pulsa  en modo de búsqueda, volverá al modo anterior.
- Si se realiza la búsqueda durante la reproducción M.I.X., el modo de reproducción M.I.X. se cancelará.
- Aparecerá "NO SONG" si no hay canciones en la lista de reproducción seleccionada en el modo de búsqueda PLAYLIST.
- "NO PODCAST" aparecerá si no hay datos de podcasts en el iPod/iPhone en el modo de búsqueda PODCAST.
- "NO AUDIOBOOK" aparecerá si no hay datos de audiolibros en el iPod/iPhone en el modo de búsqueda AUDIOBOOK.
- Si se ha seleccionado "el nombre de iPod" almacenado en el iPod/iPhone en el modo de búsqueda por lista de reproducción deseado y si se pulsa  /ENTER, podrá buscar todas las canciones del iPod/iPhone. Además, si mantiene pulsado  /ENTER durante por lo menos 2 segundos, se reproducen todas las canciones del iPod/iPhone.
- En función del iPod/iPhone, la búsqueda por podcast no es compatible.
- Si se pulsa alguno de los **presets buttons (1 through 6)** en el modo de búsqueda, puede realizarse una búsqueda rápidamente saltando hasta la ubicación especificada. Para obtener más información, consulte "Función de búsqueda directa" en la página 33.
- En el modo de búsqueda, puede realizarse una búsqueda mediante la función de búsqueda alfabética para encontrar el artista o la canción que desee. Para obtener más información, consulte "Función de búsqueda alfabética" en la página 33.

## Función de búsqueda directa

Puede utilizar la función de búsqueda directa de la unidad para buscar álbumes, canciones, etc. de forma más eficaz. En modo PLAYLIST/ARTIST/ALBUM/SONG/PODCAST/GENRE/COMPOSER/AUDIOBOOK, encontrará cualquier canción rápidamente.

**En el modo de búsqueda, pulse cualquiera de los preset buttons (1 through 6) para saltar rápidamente un porcentaje designado del contenido de la canción.**

### Ejemplo de búsqueda de canción:

Si el iPod/iPhone contiene 100 canciones, estarán divididas en 6 grupos mediante porcentajes (que se muestran a continuación). Estos grupos se asignan a los botones de memorización (del 1 al 6).

#### Ejemplo 1:

Supongamos que la canción que busca está ubicada hacia la mitad (50%) de la biblioteca: pulse el botón 4 para saltar hasta la canción 50 y gire el **Rotary encoder** para encontrar la canción que desea.

#### Ejemplo 2:

Supongamos que la canción que busca está ubicada hacia el final (83%) de la biblioteca: pulse el botón 6 para saltar hasta la canción 83 y gire el **Rotary encoder** para encontrar la canción que desea.

	Las 100 canciones (100%)					
	0%	17%	33%	50%	67%	83%
Botones de memorización	1	2	3	4	5	6
Canciones	1. <sup>a</sup> canción	17. <sup>a</sup> canción	33. <sup>a</sup> canción	50. <sup>a</sup> canción	67. <sup>a</sup> canción	83. <sup>a</sup> canción

### Nota

- Esta función está inactiva durante el modo de búsqueda alfabética.

## Selección de Lista de reproducción/Artista/Álbum/Género/Compositor/Episodio

Se puede cambiar de un modo fácil la Lista de reproducción/Artista/Álbum/Género/Compositor/Episodio.

Por ejemplo, si escucha una canción de un álbum seleccionado, el álbum se puede cambiar.



**Pulse  o  para seleccionar la Lista de reproducción/Artista/Álbum/Género/Compositor/Episodio que desee.**



### Notas

- Si se utilizó el modo de búsqueda de canción para seleccionar la canción, esta función no estará activa.
- Si se selecciona un álbum durante la búsqueda de artista, se buscarán otros álbumes de ese artista.
- Esta función no estará activa durante la reproducción shuffle (M.I.X.).

## Función de búsqueda alfabética

Encuentre rápidamente un artista, álbum, etc., por la primera letra del título o del nombre.

**1** Durante el modo de búsqueda, pulse  o  para activar la función de búsqueda alfabética.

**2** Gire el **Rotary encoder** o pulse  o  para seleccionar letra inicial que desee (por ejemplo, seleccione "M") y, a continuación, pulse  /ENTER.

Se buscará en una lista con contenido que empiece por la letra inicial seleccionada.

**3** Gire el **Rotary encoder** para seleccionar el elemento que desee (que empiece por la letra inicial "M") y, a continuación, pulse  /ENTER.

Se seleccionará el elemento.

### Nota

- La función de búsqueda alfabética solo se aplica a caracteres alfabéticos en inglés.

## Memoria de posición de búsqueda

Durante la reproducción del iPod/iPhone, puede volver rápidamente al último nivel jerárquico seleccionado en el modo de búsqueda.

**Pulse .**

El visualizador mostrará la última jerarquía seleccionada en el modo de búsqueda.

### Nota

- Esta función no está disponible si iPod está seleccionado en "Configuración del control del iPod" (consulte "Configuración del control del iPod" en la página 32).

## Reproducción aleatoria Shuffle (M.I.X.)

La función aleatoria del iPod/iPhone aparece como  en esta unidad.

### Reproducción aleatoria de álbumes:







Las canciones de cada álbum se reproducen en el orden en que fueron grabadas. Al finalizar todas las canciones de un álbum, se selecciona el siguiente álbum de forma aleatoria. El mismo proceso continúa hasta que se han reproducido todos los álbumes.

### Reproducción aleatoria de canciones:

La reproducción aleatoria de canciones reproduce las canciones de una categoría seleccionada (lista de reproducción, álbum, etc.). Las canciones de dicha categoría se reproducen solo una vez hasta que todas las canciones se hayan reproducido.

#### 1 Pulse 5 .

Las canciones se reproducen en secuencia aleatoria.

 \*1 →  \*2 → (off) →  

\*1 Reproducción aleatoria de álbumes.

\*2 Reproducción aleatoria de canciones.

#### 2 Para cancelar el modo M.I.X., seleccione (off) con el mismo procedimiento que se describió antes.

##### Nota



- Si se ha seleccionado una canción en el modo de búsqueda por álbum antes de seleccionar la reproducción M.I.X., las canciones no se reproducirán de forma aleatoria aunque se haya seleccionado Reproducir álbum en forma aleatoria.

### TODO aleatorio:

La función Shuffle ALL reproduce todas las canciones del iPod/iPhone de forma aleatoria. No se repite ninguna canción hasta que no se hayan reproducido todas.

#### 1 Pulse 6.

Las canciones se reproducen en secuencia aleatoria.

 ALL → (off) →  ALL

\* TODO aleatorio.

#### 2 Para cancelar el modo M.I.X., seleccione (off) con el mismo procedimiento que se describió antes.

##### Notas

- Si Shuffle ALL está seleccionado, se cancelan las canciones seleccionadas que se reprodujeron en el modo de búsqueda.
- Esta función no está disponible si iPod está seleccionado en "Configuración del control del iPod" (consulte "Configuración del control del iPod" en la página 32).

## Repetición de reproducción



Solo está disponible la opción de repetición única para el iPod/iPhone.

### Repetición única:

Una sola canción se reproduce de forma repetida.

#### 1 Pulse 4.

Se reproducirá repetidamente la canción.

\* → (off) → 

\* Repetición única

#### 2 Para cancelar el modo de repetición, seleccione (off) con el mismo procedimiento que se describió antes.

##### Nota

- En función del iPod conectado, el avance/retroceso de pistas puede no estar disponible en la reproducción repetida.

## Visualización de texto

Puede visualizar la información de la etiqueta de una canción en el reproductor iPod/iPhone.

### Pulse VIEW .

Cada vez que pulse el botón, la pantalla cambiará.

##### Nota

- Si TEXT SCR está ajustado en SCR MANUAL, mantenga pulsado  durante, al menos, 2 segundos y el texto actual se desplazará una vez.

NÚM. PISTA/TIEMPO TRANSCURRIDO → NÚM. PISTA/RELOJ →

NOMBRE ARTISTA\* → NOMBRE ÁLBUM\* → TÍTULO CANCIÓN\* →

NÚM. PISTA/TIEMPO TRANSCURRIDO

\* Información de etiquetas

Aparece el mensaje "ARTIST"/"ALBUM"/"SONG" si no hay información de etiqueta disponible.

##### Notas

- Solo se pueden mostrar caracteres alfanuméricos (ASCII).
- El número máximo de caracteres de la unidad principal es 128 (128 bytes).
- Es posible que algunos caracteres no se muestren correctamente.
- Aparece "NO SUPPORT" cuando la información del texto no sea compatible con esta unidad.

# Radio por Internet Pandora® (iPhone) (Opcional)

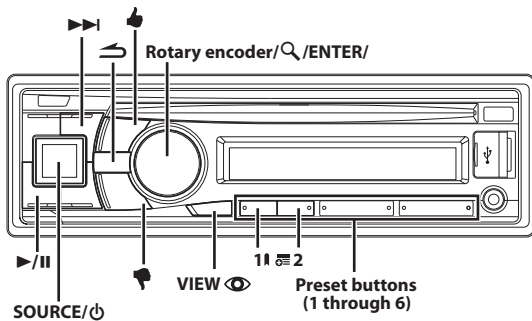

La radio por Internet Pandora® es su propia radio personalizada y GRATUITA ahora disponible para transmitir música en el iPhone. Simplemente busque el nombre de uno de sus artistas favoritos, canciones o compositores clásicos y Pandora® creará una "emisora" que reproduzca su música y otras canciones relacionadas.

La unidad CDE-136BT permite interactuar con su cuenta de Pandora® si conecta un iPhone o iPod touch con la versión más reciente de la aplicación Pandora® instalada. (Busque "Pandora®" en el App Store de Apple iTunes para encontrar e instalar la versión más reciente.)

## Notas

- Algunas de las funciones de la aplicación Pandora® para iPhone o iPod touch no están disponibles si se utiliza la unidad CDE-136BT.
- Pandora® también se puede controlar desde un iPod touch con conexión wifi.

## Escuchar Pandora®

- 1 Inicie la aplicación Pandora® en el iPhone.
- 2 Pulse SOURCE/⏏ para cambiar al modo PANDORA.

### Notas

- La fuente Pandora® solo se muestra si PANDORA está ajustado en ON. Para obtener más información, consulte "Configuración de la fuente Pandora®" en la página 21.
  - Si PANDORA VL se ajusta en un valor distinto de 0 dB en "Configuración del volumen de Pandora®" (consulte "Configuración del volumen de Pandora®" en la página 21), el volumen de la fuente Pandora® puede ser más alto que el del resto de fuentes.
- 3 Para hacer una pausa en la reproducción, pulse ▶/||. Si vuelve a pulsar ▶/|| volverá a activarse la reproducción.
  - 4 Para saltar a la canción siguiente, pulse ►►.

### Notas

- La función de reproducción de una canción anterior no está disponible.
- Pandora® limita el número de saltos permitidos en su servicio. Si intenta saltar más canciones, aparecerá el mensaje "SKIP LIMIT".
- La unidad CDE-136BT recuerda la fuente justo antes de apagarla. Si Pandora® es la última fuente SOURCE por reproducir, aparecerá como SOURCE la próxima vez que se encienda la unidad, incluso si la aplicación no se ha iniciado en el iPhone.
- El audio de Pandora® puede entrecortarse si se encuentra en zonas con poca cobertura.

- El contenido visualizado varía cuando se reciben anuncios.
- Es posible que el tiempo de reproducción no se muestre correctamente.

## Opiniones gestuales

Puede personalizar las emisoras con su opinión mediante gestos "pulsar hacia arriba (aprobación)" o "pulsar hacia abajo (desaprobación)". De este modo, el sistema lo tendrá en cuenta para las selecciones de música que haga en el futuro

**Durante la reproducción, pulse 👍 o 👎 para activar el pulgar hacia arriba o el pulgar hacia abajo.**

- 👍: Aparece el indicador "👍" en la pantalla. Pandora® agregará música parecida a su emisora.
- 👎: Aparece el indicador "👎". Pandora® bloqueará esta canción en su emisora y se saltará la canción actual. Si supera el número de saltos permitidos, la canción actual sigue reproduciéndose.

### Nota

- En algunas situaciones, las opiniones mediante "pulgares" pueden no estar disponibles.

## Búsqueda de una emisora deseada

Puede visualizar la lista de emisoras y seleccionarlas directamente desde la unidad CDE-136BT.

### Búsqueda alfabética:

- 1 Pulse ⏏ / ENTER para activar el modo de búsqueda.
- 2 Gire el Rotary encoder para seleccionar "A-Z" y, a continuación, pulse ⏏ / ENTER.  
El modo de búsqueda "A-Z" se activa y los nombres de las emisoras se muestran alfabéticamente.
- 3 Gire el Rotary encoder para seleccionar la emisora que desee y, a continuación, pulse ⏏ / ENTER.  
Pandora® reproducirá dicha emisora.

### Búsqueda por fecha de agregación:

- 1 Pulse ⏏ / ENTER para activar el modo de búsqueda.
- 2 Gire el Rotary encoder para seleccionar "BY DATE" y, a continuación, pulse ⏏ / ENTER.  
El modo de búsqueda "By Date" se activa y los nombres de las emisoras se visualizan según la fecha en que se agregaron a la cuenta.
- 3 Gire el Rotary encoder para seleccionar la emisora que desee y, a continuación, pulse ⏏ / ENTER.  
Pandora® reproducirá dicha emisora.

### Nota

- Si se pulsa algún **preset buttons (1 through 6)** en el modo de búsqueda, puede realizarse una búsqueda rápidamente saltando el número especificado de canales. Para obtener más información, consulte "Función de búsqueda directa" en la página 33.

---

## QuickMix

---

Utilice QuickMix para crear una lista de reproducción basada en dos o más de sus emisoras de Pandora®. Edite las selecciones de emisoras de QuickMix en la aplicación compatible con Pandora® para iPhone cuando no esté conectado a la unidad CDE-136BT.

- 1 Pulse **Q** /ENTER para activar el modo de búsqueda.
- 2 Gire el **Rotary encoder** para seleccionar "A-Z" o "BY DATE" y, a continuación, pulse **Q** /ENTER.  
El modo de búsqueda "A-Z" o "By Date" se activa y se visualiza el nombre de la emisora.
- 3 Pulse **Q** /ENTER con "QUICKMIX" seleccionado.

### Notas

- Las canciones de las emisoras creadas se reproducen en secuencia aleatoria.
- Seleccione otra emisora durante el modo de búsqueda para cancelar QuickMix.

---

## Agregar a favoritos una canción o artista que desee

---

La pista o artista que se esté reproduciendo en ese momento puede agregarse a favoritos y guardarse en su cuenta de Pandora®.

- 1 Durante la reproducción, pulse **1** (Bookmarks).  
Aparecerá la pantalla de favoritos de Pandora®.
- 2 Gire el **Rotary encoder** para seleccionar "TRACK (Bookmark)" o "ARTIST (Bookmark)" y, a continuación, pulse **Q** /ENTER.  
La pista o el artista actual se ha marcado como favorito. Aparece "BMK TRACK" o "BMK ARTIST".

### Notas

- Puede ver sus favoritos en la página "Profile" en [www.pandora.com](http://www.pandora.com).
- En algunas situaciones, los favoritos pueden no estar disponibles.
- Si fallan los favoritos, aparecerá el texto BMK N/A.

---

## Creación de una nueva emisora

---

Basándose en la pista o artista que esté reproduciéndose en ese momento, puede crear una nueva emisora y guardarla en su cuenta de Pandora®.

- 1 Durante la reproducción, pulse **2** (New Station).  
Aparecerá la pantalla de nueva emisora de Pandora®.
- 2 Gire el **Rotary encoder** para seleccionar "TRACK" o "ARTIST" y, a continuación, pulse **Q** /ENTER.  
Aparece una ventana "NEW TRACK" o "NEW ARTIST" emergente para nueva canción o nuevo artista.  
Se crea una nueva emisora a partir de la pista o el artista actual.

### Notas

- Puede ver la nueva emisora en la página "Profile" en [www.pandora.com](http://www.pandora.com).
- En algunas situaciones, la función de creación de una nueva emisora podría no estar disponible.
- Si falla esta operación, aparecerá el texto N/A.

- Si el iPhone no está conectado a esta unidad, puede crear emisoras personalizadas de Pandora® mediante la aplicación Pandora® del iPhone. También puede crear emisoras desde Internet en [www.pandora.com](http://www.pandora.com).

---

## Memoria de posición de búsqueda

---

Durante la reproducción, puede volver rápidamente al último nivel jerárquico seleccionado en el modo de búsqueda.

Pulse **↩**.

El visualizador mostrará la última jerarquía seleccionada en el modo de búsqueda.

---

## Cambio de pantalla

---

Pulse **VIEW** .

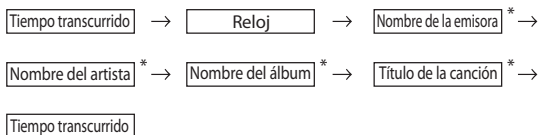

\* Información de etiquetas

Si no hay información de texto, no aparecerá nada.

### Notas

- Solo se pueden mostrar caracteres alfanuméricos.
- El número de caracteres máximo es 128 (128 bytes).
- Es posible que algunos caracteres no se muestren correctamente.

# Información

## En caso de dificultad

Si surge algún problema, apáguelo y vuelva a encenderlo. Si la unidad sigue sin funcionar correctamente, compruebe las cuestiones que aparecen en la lista siguiente. Esta guía le ayudará a aislar el problema si la unidad no funciona. Si el problema persiste, compruebe si el resto de su sistema está adecuadamente conectado o consulte a un proveedor autorizado por Alpine.

## Cuestiones básicas

### En la pantalla no aparece ningún elemento o función.

- El vehículo tiene el contacto apagado.
  - Si ha realizado las conexiones de acuerdo con las instrucciones, la unidad no funcionará con la llave de encendido en OFF.
- Las conexiones del conductor de alimentación (Rojo) y el conductor de batería (Amarillo) no son adecuadas.
  - Compruebe las conexiones del conductor de alimentación y el conductor de batería.
- Fusible fundido.
  - Compruebe el fusible de la unidad; si fuera necesario, cámbielo por otro del valor apropiado.
- El microordenador interno funciona mal a causa de interferencias, ruido, etc.
  - Presione el interruptor RESET con un bolígrafo u otro elemento puntiagudo.

## Radio

### No se recibe ninguna emisora.

- La antena no está conectada o el cable está desconectado.
  - Compruebe que la antena esté correctamente conectada; sustituya la antena o el cable en caso necesario.

### No se pueden sintonizar emisoras en el modo de búsqueda.

- Se encuentra en una zona en la que las señales son demasiado débiles.
  - Compruebe si el sintonizador está en el modo DX.
- Si se encuentra en un área de señal primaria, es posible que la antena no tenga conexión a tierra o no esté conectada correctamente.
  - Compruebe la conexión de la antena; asegúrese de que la antena esté correctamente conectada a tierra en la ubicación de montaje.
- Es posible que la antena no tenga la longitud adecuada.
  - Compruebe que la antena está completamente extendida y, si está rota, sustitúyala por una nueva.

### La emisión es ruidosa.

- La longitud de la antena no es adecuada.
  - Extienda la antena completamente; sustitúyala si está rota.
- La antena no tiene una buena conexión a tierra.
  - Asegúrese de que la antena está correctamente conectada a tierra en su ubicación de montaje.

## CD

### El reproductor de CD no funciona.

- Se encuentra por encima del rango de temperatura para CD, de +50 °C.
  - Deje que se enfríe la temperatura en el interior (o en el maletero) del vehículo.

### El sonido de reproducción de un CD oscila.

- Condensación de humedad en el módulo de CD.
  - Espere el tiempo necesario para que se evapore la humedad (1 hora aproximadamente).

### No es posible insertar CD.

- Ya hay un CD en el reproductor de CD.
  - Expulse el CD y retírelo.
- El CD no está correctamente insertado.
  - Asegúrese de insertar el CD de acuerdo con las instrucciones de la sección Funcionamiento del reproductor de CD.

### El CD no avanza ni retrocede.

- El CD está dañado.
  - Extraiga el CD y tírelo; la utilización de un CD dañado en la unidad podría averiar el mecanismo.

### El sonido del CD salta debido a las vibraciones.

- Montaje incorrecto de la unidad.
  - Vuelva a montar la unidad de manera que quede bien sujeta.
- El disco está muy sucio.
  - Limpie el disco.
- El disco está rayado.
  - Cambie el disco.
- La lente de la unidad está sucia.
  - No utilice un disco limpiador de lentes de venta en comercios. Póngase en contacto con su distribuidor Alpine más cercano.

### El sonido del CD salta sin haber vibraciones.

- El disco está sucio o rayado.
  - Limpie el disco; si el disco está dañado debe sustituirse.

### Aparece Error (solo reproductor de CD integrado).

- Error mecánico
  - Pulse . Una vez que desaparezca la indicación de error, introduzca de nuevo el disco. Si la solución señalada no resuelve el problema, consulte a su proveedor Alpine más cercano.

### No es posible reproducir discos CD-R/CD-RW.

- No se ha realizado la sesión de cierre (finalización).
  - Finalice el disco y vuelva a intentar reproducirlo.

## MP3

### Los archivos MP3 no se reproducen.

- Se produjo un error de escritura. El formato MP3 no es compatible.
  - Compruebe que los datos MP3 se han escrito en un formato válido. Consulte "Acerca de MP3" en la página 13 y vuelva a grabar en el formato compatible con este dispositivo.

## Audio

### No sale el sonido por los altavoces.

- La unidad no recibe señal del amplificador interno.
  - POWER IC está en "ON"; consulte "Conexión a un amplificador externo (POWER IC)" en la página 20.

## iPod

El iPod no puede reproducir y no emite ningún sonido.

- El iPod no se ha reconocido.
  - Reinicie esta unidad y el iPod. Consulte “Puesta en funcionamiento inicial del sistema” en la página 10. Para reiniciar el iPod, consulte el Manual de operación del iPod.

## Indicaciones para el reproductor de CD

### NO DISC

- No se ha insertado ningún CD.
  - Inserte un CD.
- Aunque hay un disco introducido, aparece la indicación “NO DISC” y la unidad no reproduce ni expulsa el disco.
  - Retire el disco siguiendo estos pasos:
    - Pulse el botón ▲ de nuevo durante, al menos, 2 segundos.
  - Si el disco no sale, consulte con un distribuidor de Alpine.

### ERROR

- Error del mecanismo.
  - 1 **Pulse el botón ▲ y expulse el CD.**  
Si la unidad no expulsa el disco, consulte con su proveedor Alpine.
  - 2 **Si la indicación de error persiste tras la expulsión del disco, vuelva a pulsar el botón ▲.**  
Si la indicación de error tampoco desaparece al pulsar el botón ▲ varias veces, consulte a su proveedor Alpine.
- Si aparece “ERROR”:  
Si no puede expulsar el disco pulsando ▲, pulse el interruptor **RESET** (Consulte “Puesta en funcionamiento inicial del sistema” en la página 10) y vuelva a pulsar ▲.  
Si sigue sin poder expulsar el disco, consulte con un distribuidor de Alpine.

### UNSUPPORT

- Se ha utilizado una velocidad de bit/velocidad de muestreo no admitida por la unidad.
  - Utilice una velocidad de bit/velocidad de muestreo admitida por la unidad.

## Indicaciones para memorias Flash

### ERROR-01

- Error de base de datos o de decodificador.
  - Puede resolver este problema cambiando la fuente.

### ERROR-02

- Error de comunicación o error de arranque, etc.
  - Puede resolver este problema volviendo a conectar la memoria Flash o cambiando la fuente.

### ERROR-04

- El dispositivo de memoria USB Flash recibe una corriente anómala.
  - Puede resolver este problema cambiando la fuente.

### NO SONG

o

### NO FILE

- La memoria Flash no contiene ninguna canción (o ningún archivo).
  - Conecte el dispositivo de memoria Flash una vez que haya almacenado canciones (archivos) en él.

### UNSUPPORT

- Se ha utilizado una velocidad de bit/velocidad de muestreo no admitida por la unidad.
  - Utilice una velocidad de bit/velocidad de muestreo admitida por la unidad.

### NO SUPPORT

- Se ha recibido información de texto que no es compatible con la unidad.
  - Cambie la información de texto por texto que sea compatible con la unidad.

## Modo BLUETOOTH

### NO UNIT

- El dispositivo BLUETOOTH no está conectado.
  - Conecte el dispositivo BLUETOOTH.

## Indicaciones para el modo iPod

### NO SONG

- No hay canciones en el iPod/iPhone.
  - Descargue canciones en el iPod/iPhone.

### ERROR-01

- Error de base de datos o de decodificador.
  - Sustituya el iPod.

### ERROR-02

- Error de comunicación o error de arranque, etc.
  - Puede resolver este problema volviendo a conectar el iPod/iPhone o utilizando un iPod/iPhone distinto.

### ERROR-03

- El iPod/iPhone no está verificado.
  - Puede resolver este problema volviendo a conectar el iPod/iPhone.

### ERROR-04

- El dispositivo de conexión USB recibe una corriente anómala.
  - Puede resolver este problema cambiando la fuente.

## Indicaciones para el modo Pandora®

### NO STATION

- No ha creado ninguna emisora personalizada de Pandora®.
    - Si no está conduciendo, puede utilizar la aplicación compatible con Pandora® para iPhone para crear sus emisoras de Pandora®.
- 

### SEE DEVICE

- La música no se puede reproducir porque la aplicación compatible con Pandora® para iPhone exige la atención del usuario.
    - Si no está conduciendo, consulte la aplicación compatible con Pandora® para iPhone.
- 

### NO SERVICE

- Ha puesto el CDE-136BT en modo Pandora® pulsando **SOURCE/⏻** con un iPhone o iPod touch conectado y sin haber iniciado o instalado la aplicación Pandora®.
    - Inicie la aplicación Pandora® en el iPhone o iPod touch.
    - Seleccione una fuente que no sea Pandora® pulsando **SOURCE/⏻**.
-

# Especificaciones

## SECCIÓN DEL SINTONIZADOR FM

Gama de sintonización	87,7~107,9 MHz
Sensibilidad útil mono	9,3 dBf (0,8 $\mu$ V/75 ohmios)
Sensibilidad de silenciamiento de 50 dB	13,5 dBf (1,3 $\mu$ V/75 ohmios)
Selectividad de canal alternativo	80 dB
Relación señal/ruido	65 dB
Separación estéreo	35 dB
Relación de captura	2,0 dB

## SECCIÓN DEL SINTONIZADOR AM

Gama de sintonización	530-1.710 kHz
Sensibilidad (Norma IEC)	22,5 $\mu$ V/27 dB

## SECCIÓN DEL REPRODUCTOR DE CD

Respuesta de frecuencia	5~20.000 Hz ( $\pm$ 1 dB)
Fluctuación y trémolo (% WRMS)	Por debajo de los límites medibles
Distorsión armónica total	0,008% (a 1 kHz)
Gama dinámica	95 dB (a 1 kHz)
Relación señal/ruido	105 dB
Separación de canales	85 dB (a 1 kHz)

## SECCIÓN USB

Requisitos de USB	USB 1.1/2.0
Consumo de energía máximo	500 mA
Clase de USB	Almacenamiento masivo
Sistema de archivos	FAT 12/16/32
Descodificación de MP3	MPEG AUDIO Layer-3
Número de canales	2 canales (estéreo)
Respuesta de frecuencia*	5~20.000 Hz ( $\pm$ 1 dB)
Distorsión armónica total	0,008% (a 1 kHz)
Gama dinámica	95 dB (a 1 kHz)
Relación señal/ruido	105 dB
Separación de canales	85 dB (a 1 kHz)

\* La respuesta de frecuencia puede variar en función de la velocidad de bits y el software del codificador.

## LENTE LECTORA

Longitud de onda	795 nm
Potencia láser	CLASS I

## SECCIÓN BLUETOOTH

Especificación de BLUETOOTH	BLUETOOTH V 3.0
Potencia de salida	+4 dBm máx. (Clase 2)
Perfil	HFP (Perfil manos libres) HSP (Perfil auriculares) A2DP (Perfil de distribución de audio avanzada) AVRCP (Perfil del control remoto de audio/vídeo)

## GENERAL

Requisito de alimentación	14,4 V CC (11~16 V margen permisible)
Salida de alimentación	18 W RMS $\times$ 4*
Tensión de salida de preamplificación máxima	2 V/10 k ohmios
Graves	$\pm$ 14 dB a 100 Hz
Medios	$\pm$ 14 dB a 1 kHz
Agudos	$\pm$ 14 dB a 10 kHz
Sonoridad	10 dB a 100 Hz
Peso	1,6 kg

\* Niveles del amplificador principal según la norma CEA-2006

- Salida de alimentación: medida a 4 ohmios y  $\leq$  1% THD+N
- S/N: 80 dBA (referencia: 1 W en 4 ohmios)

## TAMAÑO DEL CHASIS

Anchura	178 mm
Altura	50 mm
Profundidad	161 mm

## TAMAÑO DE LA PIEZA FRONTAL

Anchura	170 mm
Altura	46 mm
Profundidad	25 mm

## Nota

• Debido a la mejora continua del producto, las especificaciones y el diseño están sujetos a cambio sin previo aviso.



# Ubicación y conexiones

Antes de instalar o conectar la unidad, lea lo siguiente y consulte "Manual de instrucciones" en la página 6 para hacer un uso correcto.

## ADVERTENCIA

### REALICE LAS CONEXIONES CORRECTAMENTE.

Una conexión incorrecta puede producir un incendio o dañar el equipo.

### UTILICE LA UNIDAD SOLAMENTE EN VEHÍCULOS QUE TENGAN 12 VOLTIOS CON NEGATIVO A MASA.

(Consulte a su distribuidor en caso de duda.) De no ser así, podría ocasionar un incendio, etc.

### ANTES DE EFECTUAR EL CABLEADO, DESCONECTE EL CABLE DEL TERMINAL NEGATIVO DE LA BATERÍA.

De no hacerlo así, podría ocasionar una descarga eléctrica o heridas debido a cortocircuitos eléctricos.

### NO EMPALME CABLES ELÉCTRICOS.

Nunca corte el aislamiento de un cable para suministrar energía a otro equipo. Esto hace que la capacidad portadora del cable se supere y puede ser la causa de incendios o descargas eléctricas.

### EVITE DAÑAR LOS TUBOS Y EL CABLEADO CUANDO TALADRE AGUJEROS.

Si taladra agujeros en el chasis durante la instalación, tome las precauciones necesarias para no rozar, dañar u obstruir los tubos, las tuberías de combustible, los depósitos o el cableado eléctrico. De lo contrario, podría provocar un incendio.

### NO UTILICE TUERCAS O PERNOS EN EL SISTEMA DE FRENOS O DE DIRECCIÓN PARA REALIZAR LAS CONEXIONES A MASA.

Los pernos o tuercas empleados en los sistemas de freno o de dirección (o en cualquier otro sistema relacionado con la seguridad del vehículo), o los depósitos, NUNCA deben utilizarse para instalaciones de cableado o conexión a masa. Si utiliza tales partes podrá incapacitar el control del vehículo y provocar un incendio, etc.

### MANTENGA LOS OBJETOS PEQUEÑOS, COMO LAS PILAS, FUERA DEL ALCANCE DE LOS NIÑOS.

La ingestión de estos objetos puede provocar lesiones graves. Si esto ocurre, consulte con un médico inmediatamente.

### NO INSTALE EL EQUIPO EN LUGARES QUE PUEDAN INTERFERIR CON LA OPERACIÓN DEL VEHÍCULO, COMO EL VOLANTE DE DIRECCIÓN O LA CAJA DE CAMBIOS DE VELOCIDAD.

Esto podría obstaculizar la visibilidad y dificultar el movimiento, etc. y provocar accidentes graves.

## PRUDENCIA

### CONFÍE EL CABLEADO Y LA INSTALACIÓN A PROFESIONALES.

El cableado y la instalación de este equipo requieren una competencia y experiencia técnica confirmada. Para garantizar la

seguridad, póngase siempre en contacto con el distribuidor al que ha comprado el equipo para confiarle estas tareas.

### UTILICE LOS ACCESORIOS ESPECIFICADOS E INSTÁLELOS CORRECTAMENTE.

Asegúrese de utilizar los accesorios especificados solamente. La utilización de otras piezas no designadas puede ser la causa de daños en el interior de la unidad o de una instalación incorrecta. Las piezas pueden aflojarse, lo que, además de ser peligroso, puede provocar averías.

### DISPONGA EL CABLEADO DE FORMA QUE LOS CABLES NO SE DOBLEN, NO SE CONTRAIGAN NI ROCEN UN BORDE METÁLICO AFILADO.

Aleje los cables y el cableado de piezas móviles (como los raíles de los asientos) o de bordes puntiagudos o afilados. De esta forma evitará dobleces y daños en el cableado. Si los cables se introducen por un orificio de metal, utilice una arandela de goma para evitar que el borde metálico del orificio corte el aislamiento del cable.

### NO INSTALE LA UNIDAD EN LUGARES MUY HÚMEDOS O LLENOS DE POLVO.

Evite instalar la unidad en lugares con altos índices de humedad o polvo. Si entra polvo o humedad, el equipo puede averiarse.

## PRECAUCIONES

- Asegúrese de desconectar el cable del polo (-) de la batería antes de instalar su CDE-136BT. Esto reducirá cualquier posibilidad de dañar la unidad en caso de un cortocircuito.
- Asegúrese de conectar los conductores con clave de colores según el diagrama. Si realiza las conexiones incorrectamente, podría averiar la unidad o dañar el sistema eléctrico del vehículo.
- Cuando haga las conexiones al sistema eléctrico del vehículo, tenga en cuenta los componentes instalados en fábrica (por ejemplo, el ordenador de a bordo). No coja corriente de estos conductores para alimentar esta unidad. Al conectar el CDE-136BT a la caja de fusibles, asegúrese de que el fusible designado para el circuito del CDE-136BT sea del amperaje adecuado. En caso contrario podrá ocasionar daños a la unidad y/o al vehículo. Cuando no esté seguro, consulte a su distribuidor Alpine.
- El CDE-136BT emplea conectores hembra tipo RCA para la conexión de otras unidades (por ejemplo, amplificador) equipadas con conectores RCA. Es posible que necesite un adaptador para conectar otras unidades. En ese caso, póngase en contacto con su distribuidor Alpine autorizado para que le aconseje.
- Asegúrese de conectar los cables (-) de altavoz al terminal (-) de altavoz. No conecte nunca entre sí los cables de altavoz de los canales izquierdo y derecho ni a la carrocería del vehículo.

### IMPORTANTE

Anote el número de serie de la unidad en el espacio proporcionado a continuación y consérvelo como registro permanente. La placa del número de serie se encuentra en la base de la unidad.

NÚMERO DE SERIE: [	]
FECHA DE INSTALACIÓN: [	]
INSTALADOR: [	]
LUGAR DE ADQUISICIÓN: [	]

## Instalación

### ⚠ Precaución

Cuando instale esta unidad en el vehículo, no extraiga el panel frontal desmontable.

Si lo hace durante la instalación, podría presionar demasiado y deformar la placa de metal que lo sujeta.

Monte la unidad principal en un ángulo de 35 grados en relación con el plano horizontal, desde atrás hacia adelante.

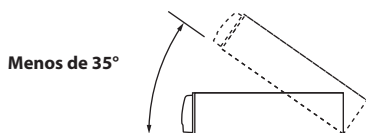
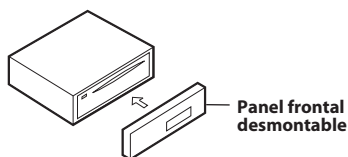

- 1 Extraiga el manguito de montaje de la unidad principal (consulte "Retirada" en la página 42).

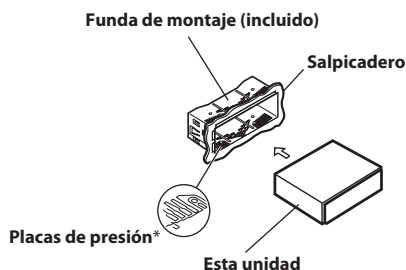

\* Si el manguito de montaje instalado en el salpicadero está flojo, las placas de presión pueden doblarse un poco para solventar el problema.

- 2 Refuerce la unidad principal con una brida de montaje metálica (no suministrada). Fije el cable de tierra de la unidad a un punto metálico limpio con un tornillo (\*1) ya fijado al chasis del vehículo.

Conecte cada conductor de entrada de los amplificadores o equalizadores al conductor de salida correspondiente de la parte posterior izquierda del CDE-136BT. Conecte todos los demás conectores del CDE-136BT de acuerdo con las instrucciones descritas en la sección CONEXIONES.

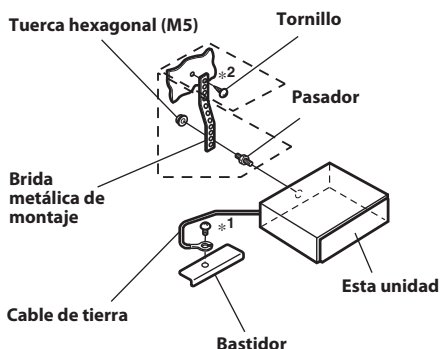

### Nota

- En el caso del tornillo con la marca "\*2", debe utilizar un tornillo adecuado para el punto de montaje elegido.

- 3 Deslice el CDE-136BT hacia el interior del salpicadero. Eso permite asegurarse de que la unidad queda correctamente fijada y no se saldrá accidentalmente del salpicadero.

## Retirada

- 1 Extraiga el panel frontal desmontable.
- 2 Introduzca las llaves de montaje en la unidad, por las guías de cada lado. Entonces ya podrá retirar la unidad del manguito de montaje.

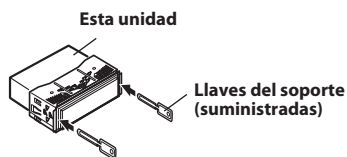

- 3 Estire de la unidad hacia afuera, manteniéndola desbloqueada mientras tanto.

### VEHÍCULO JAPONÉS

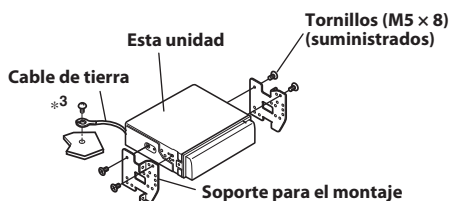
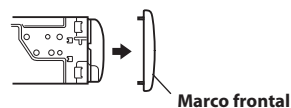

### Nota

- Conecte el conductor de puesta a masa de la unidad con seguridad a un punto metálico desnudo con un tornillo (\*3) ya fijado al chasis del vehículo.

---

## Montaje del micrófono

---

Por motivos de seguridad, monte el micrófono en.

- En un lugar estable y seguro.
- En un lugar que permita conducir el vehículo con seguridad.
- Monte el micrófono en un lugar donde pueda reconocer fácilmente la voz del conductor.

Elija el micrófono en un lugar donde pueda reconocer fácilmente la voz del conductor. Si el conductor debe inclinarse hacia delante para que el micrófono detecte su voz, puede llegar a distraerse y crear una situación de peligro.

# Conexiones

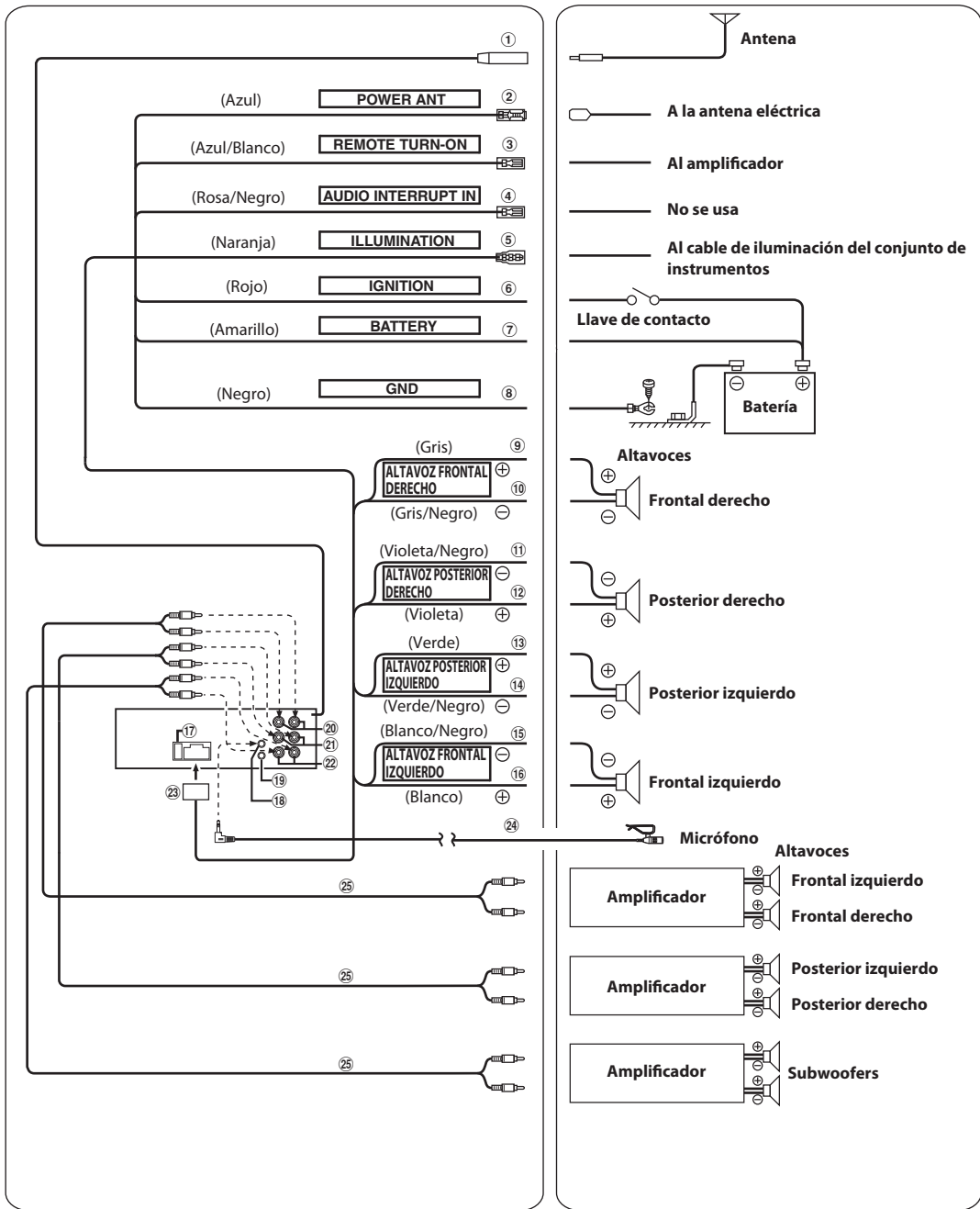

① **Receptáculo de la antena**

② **Cable de antena eléctrica (Azul)**

Si es necesario, conecte este cable al terminal +B de la antena eléctrica.

**Nota**

- *Este cable solo se debe utilizar para controlar la antena del vehículo. No lo utilice para encender un amplificador o un procesador de señales, etc.*

③ **Cable de encendido remoto (Azul/Blanco)**

Conecte este cable al cable de control remoto del amplificador.

④ **No se usa**

⑤ **Cable de iluminación (Naranja)**

Este cable puede conectarse al cable de iluminación del grupo de instrumentos del automóvil. De este modo será posible atenuar la luz de fondo del CDE-136BT al encender las luces del vehículo.

⑥ **Cable de potencia conmutada (Contacto) (Rojo)**

Conecte este cable a un terminal abierto de la caja de fusibles del vehículo o a otra fuente de alimentación no utilizada que genere una potencia de (+)12 V solo cuando el contacto esté encendido o en posición auxiliar.

⑦ **Cable de la batería (Amarillo)**

Conecte este cable al borne positivo (+) de la batería del vehículo.

⑧ **Cable de tierra (Negro)**

Conecte este cable a una buena toma de tierra del vehículo. Asegúrese de realizar la conexión solo en el metal y de que quede perfectamente sujeto utilizando el tornillo de chapa de metal incorporado.

⑨ **Cable de salida del altavoz delantero derecho (+) (Gris)**

⑩ **Cable de salida del altavoz delantero derecho (-) (Gris/ Negro)**

⑪ **Cable de salida del altavoz trasero derecho (-) (Violeta/ Negro)**

⑫ **Cable de salida del altavoz trasero derecho (+) (Violeta)**

⑬ **Cable de salida del altavoz trasero izquierdo (+) (Verde)**

⑭ **Cable de salida del altavoz trasero izquierdo (-) (Verde/ Negro)**

⑮ **Cable de salida del altavoz delantero izquierdo (-) (Blanco/ Negro)**

⑯ **Cable de salida del altavoz delantero izquierdo (+) (Blanco)**

⑰ **Portafusible (10A)**

⑱ **Conector de entrada MIC**

Al micrófono.

⑲ **Conector de la interfaz de control remoto del volante**

A la caja de la interfaz de control remoto del volante. Para obtener más información, consulte con su distribuidor Alpine.

⑳ **Conectores RCA delanteros de salida**

ROJO (derecha) y BLANCO (izquierda).

㉑ **Conectores RCA traseros de salida**

ROJO (derecha) y BLANCO (izquierda).

㉒ **Conectores RCA de salida del subwoofer**

ROJO (derecha) y BLANCO (izquierda).

㉓ **Conector de alimentación de energía**

㉔ **Micrófono (incluido)**

㉕ **Prolongador eléctrico RCA (vendido por separado)**

㉖ **Terminal de entrada AUX frontal**

Esta terminal permite recibir sonido desde un dispositivo externo (como un reproductor portátil), utilizando un cable de convertidor disponible en el mercado.

㉗ **Terminal USB delantero**

Conecte este conector a una memoria Flash o a un iPod/iPhone.

**Para evitar ruidos externos en el sistema de audio.**

- Ubique la unidad y guíe los cables a una distancia mínima de 10 cm del bastidor del coche.
- Mantenga los cables de alimentación de la batería lo más lejos posible de los demás cables.
- Conecte el cable de tierra de forma segura a un punto metálico limpio (elimine posibles restos de pintura, suciedad o grasa si es necesario) del bastidor del coche.
- Si añade un supresor de ruido opcional, conéctelo lo más lejos posible de la unidad. Su proveedor Alpine ofrece distintos supresores de ruido; póngase en contacto con él para obtener más información.
- Su proveedor Alpine conoce mejor las medidas de prevención de ruido; consúltelo para obtener más información.

## About the Rules of Bluetooth Electromagnetic Radiation Regulation

<b>USA/Canada</b>	This device complies with Part 15 of the FCC Rules and RSS-Gen of IC Rules. Operation is subject to the following two conditions: (1) this device may not cause interference, and (2) this device must accept any interference, including interference that may cause undesired operation of this device. <b>FCC WARNING</b> Changes or modifications not expressly approved by the party responsible for compliance could void the user's authority to operate the equipment.
<b>México</b>	Este equipo opera a título secundario, consecuentemente, debe aceptar interferencias perjudiciales incluyendo equipos de la misma clase y puede no causar interferencias a sistemas operando a título primario.

Don't forget to take a moment to protect your purchase by registering your product now at the following address: [www.alpine-usa.com/registration](http://www.alpine-usa.com/registration).

N'oubliez pas de consacrer un moment à la protection de votre achat en enregistrant votre produit dès maintenant à l'adresse suivante : [www.alpine-usa.com/registration](http://www.alpine-usa.com/registration).

Recuerde que con solo unos pocos pasos podrá proteger su producto, registrándolo a través de la siguiente dirección: [www.alpine-usa.com/registration](http://www.alpine-usa.com/registration).

## Free Manuals Download Website

<http://myh66.com>

<http://usermanuals.us>

<http://www.somanuals.com>

<http://www.4manuals.cc>

<http://www.manual-lib.com>

<http://www.404manual.com>

<http://www.luxmanual.com>

<http://aubethermostatmanual.com>

Golf course search by state

<http://golfingnear.com>

Email search by domain

<http://emailbydomain.com>

Auto manuals search

<http://auto.somanuals.com>

TV manuals search

<http://tv.somanuals.com>