



CD/USB RECEIVER WITH ADVANCED BLUETOOTH

**CDE-153BT**

USB RECEIVER WITH ADVANCED BLUETOOTH

**UTE-52BT**



Alpine Tunelt App



compatible



- OWNER'S MANUAL  
Please read before using this equipment.
- MODE D'EMPLOI  
Veuillez lire avant d'utiliser cet appareil.
- MANUAL DE OPERACIÓN  
Léalo antes de utilizar este equipo.

Thank you for purchasing this Alpine product. Please take a moment to protect your purchase by registering your product now at the following address: [www.alpine-usa.com/registration](http://www.alpine-usa.com/registration). You will be informed of product and software updates (if applicable), special promotions, news about Alpine, and entered for a chance to win prizes.

Merci d'avoir acheté ce produit Alpine. Nous vous invitons à consacrer un moment à la protection de votre achat en enregistrant votre produit dès maintenant à l'adresse suivante : [www.alpine-usa.com/registration](http://www.alpine-usa.com/registration).

Vous serez tenu informé des mises à jour des produits et des logiciels (le cas échéant), des promotions spéciales, de l'actualité d'Alpine, et vous aurez une chance de remporter des prix.

Gracias por adquirir este producto Alpine. Con solo unos pocos pasos podrá proteger su producto, registrándolo a través de la siguiente dirección: [www.alpine-usa.com/registration](http://www.alpine-usa.com/registration). Recibirá información sobre nuevos productos y software, promociones especiales, novedades sobre Alpine y participará en el sorteo de premios.

**ALPINE ELECTRONICS OF AMERICA, INC.**  
19145 Gramercy Place, Torrance,  
California 90501, U.S.A.  
Phone 1-800-ALPINE-1 (1-800-257-4631)

Designed by ALPINE Japan  
68-24567Z32-A

EN

FR

ES

**ALPINE ELECTRONICS MARKETING, INC.**

1-7, Yukigaya-Otsukamachi, Ota-ku,  
Tokyo 145-0067, JAPAN  
Phone: 03-5499-4531

**ALPINE ELECTRONICS FRANCE S.A.R.L.**

(RCS PONTOISE B 338 101 280)  
98, Rue de la Belle Etoile, Z.I. Paris Nord II,  
B.P. 50016, 95945 Roissy Charles de Gaulle  
Cedex, France  
Phone 01-48638989

**ALPINE ELECTRONICS OF AUSTRALIA PTY. LTD.**

161-165 Princes Highway, Hallam  
Victoria 3803, Australia  
Phone 03-8787-1200

**ALPINE ELECTRONICS GmbH**

Wilhelm-Wagenfeld-Str. 1-3, 80807 München, Germany  
Phone 089-32 42 640

**ALPINE ELECTRONICS OF U.K. LTD.**

Alpine House  
Fletchamstead Highway, Coventry CV4 9TW, U.K.  
Phone 0870-33 33 763

**ALPINE ITALIA S.p.A.**

Viale C. Colombo 8, 20090 Trezzano  
Sul Naviglio (MI), Italy  
Phone 02-484781

**ALPINE ELECTRONICS DE ESPAÑA, S.A.**

Portal de Gamarra 36, Pabellón, 32  
01013 Vitoria (Alava)-APDO 133, Spain  
Phone 945-283588

## Mode d'emploi

### AVERTISSEMENT

AVERTISSEMENT .....	6
ATTENTION .....	6
PRÉCAUTIONS .....	6

### Mise en route

Liste des accessoires .....	9
Mise sous et hors tension .....	9
Fonction de démonstration .....	9
Sélection de la source .....	9
Retrait et pose du panneau avant .....	9
Retrait .....	9
Pose .....	10
Mise en service de l'appareil .....	10
Réglage du volume .....	10
Réglage de l'heure .....	10

### Radio

Écoute de la radio .....	11
Préréglage manuel des stations .....	11
Préréglage automatique des stations .....	11
Accord d'une station préréglée .....	11
Fonction de recherche de la fréquence .....	11

### CD/MP3/WMA (CDE-153BT uniquement)

Lecture .....	12
Lecture répétée et aléatoire .....	12
Recherche de CD-texte .....	12
Recherche par nom de dossier/fichier (fichiers MP3/WMA) .....	13
Mode de recherche par nom de dossier .....	13
Mode de recherche par nom de fichier .....	13
Mémorisation de la position de recherche .....	13
À propos des données MP3/WMA .....	13
Terminologie .....	14

### Réglage du son

Réglage du niveau du caisson de graves, du niveau des graves, du niveau des aigus, de la balance (droite et gauche), de l'équilibreur (avant/arrière) et de la fonction Defeat .....	15
Réglage du son .....	15
Préréglages de l'égaliseur .....	16
Réglage de la fonction BASS ENGINE SQ ON/OFF .....	16

Affichage de BASS ENGINE SQ PARAMETER .....	16
Réglage de la courbe de l'égaliseur paramétrique (9BAND P-EQ) .....	16
Réglage de la fréquence (CENTER FRQ) .....	16
Réglage de la largeur de bande (WIDTH (Q)) .....	16
Réglage du niveau .....	16
Réglage du niveau de volume de la source .....	16
Réglage du filtre passe-haut .....	16
Activation/désactivation du caisson de graves .....	17
Réglage du filtre passe-bas .....	17
Réglage de la phase du caisson de graves .....	17
Réglage du système du caisson de graves .....	17
Appareil externe .....	17
Raccordement à un amplificateur externe (POWER IC) .....	17
Réglage du mode Media Xpander .....	18
Fonction BASS ENGINE SQ .....	18
Commutation du mode BASS ENGINE SQ .....	18
Réglage du niveau BASS ENGINE SQ .....	18

### Autres fonctions

Affichage du texte .....	19
À propos du « Texte » .....	19
Utilisation de l'entrée AUX avant .....	19
Réglage via le menu Option .....	20
Utilisation de l'application Tunelt .....	21
Réglage du son via le téléphone portable .....	21
Fonction de notifications Facebook .....	21
Notification de réception .....	21
Affichage de la liste des notifications .....	21

### Menu SETUP

Réglage .....	22
Réglages généraux .....	22
Réglage du mode AUX SETUP .....	22
Réglage du mode AUX NAME .....	22
Activation/désactivation du mode Silencieux (INT MUTE) .....	22
Lecture de données MP3/WMA (PLAY MODE) (CDE-153BT uniquement) .....	23
Réglage du mode de fonctionnement continu .....	23
Démonstration .....	23

Réglage de l'affichage.....	23
Commande d'extinction progressive.....	23
Réglage du défilement (TEXTSCROLL).....	23
Réglage du type de défilement.....	23
Réglage du tuner.....	24
Réglage du pas de fréquence du TUNER (FM) (TUNER FREQ).....	24
Réglage de la qualité tonale du TUNER (FM) (FM SET).....	24
Réglage de l'iPod.....	24
Réglage du mode de recherche de l'iPod/iPhone.....	24
Réglage de l'application (APP).....	24
Réglage du mode de communication avec un téléphone portable (ALPINE APP).....	24
Réglage du volume de la fonction TTS (Text To Speech, texte vers parole).....	24

## Appel mains libres BT

Configuration avant utilisation.....	25
À propos des données BLUETOOTH.....	25
Avant d'utiliser la fonction BLUETOOTH.....	25
Comment connecter un périphérique compatible BLUETOOTH (jumelage).....	25
Pour un périphérique compatible BLUETOOTH à l'aide du protocole SSP (Secure Simple Pairing).....	25
Pour un périphérique compatible BLUETOOTH sans avoir recours au protocole SSP (Secure Simple Pairing).....	25
Jumelage automatique avec un iPod/iPhone.....	25
Configuration de la fonction BLUETOOTH.....	26
Réglage de la connexion BLUETOOTH (BT IN).....	26
Réglage du jumelage automatique avec un iPod/iPhone.....	26
Sélection du périphérique BLUETOOTH.....	26
Réglage du mode Visible.....	26
Réglage de la qualité du son de la fonction BLUETOOTH.....	27
Réglage du volume (SOURCE VOL).....	27
Réglage automatique du son (TYPE SET).....	27
Activation/désactivation de l'affichage des informations d'identification de l'appelant.....	27
Réglage de la mise à jour du répertoire.....	27
Activation/désactivation de la mise à jour automatique du répertoire (AUTO).....	27
Activation/désactivation de la mise à jour manuelle du répertoire (MANUAL).....	27

Modification de l'ordre de la liste des contacts.....	27
Réception automatique des appels (Auto Answer).....	28
Sélection du haut-parleur de sortie.....	28
Affichage de la version du microprogramme.....	28
Mise à jour du microprogramme.....	28
Commande du téléphone mains libres.....	28
À propos du téléphone mains libres.....	28
Prise d'appel.....	28
Fin d'un appel.....	28
Historique des appels.....	28
Rappel d'un numéro de l'historique des appels sortants.....	29
Appel d'un numéro de l'historique des appels entrants.....	29
Appel d'un numéro de l'historique des appels manqués.....	29
Appel d'un numéro de la liste des contacts.....	29
Fonction de recherche alphabétique de la liste des contacts.....	29
Fonction de contrôle vocal.....	30
Fonction de mise en attente d'appel.....	30
Mémorisation d'un numéro dans le menu du téléphone (numérotation rapide).....	30
Appel d'un numéro mémorisé.....	30
Réglage du volume lors de la réception d'un appel.....	30
Désactivation rapide du son de l'entrée microphone (Voice Mute).....	31
Commutation d'appel.....	31
Utilisation du mode audio BLUETOOTH.....	31
Rappel du mode audio BLUETOOTH.....	31
Sélection du morceau souhaité.....	31
Interruption de la lecture.....	31
Sélection du groupe souhaité.....	31
Recherche d'un morceau souhaité.....	31

## Périphérique de mémoire flash (en option)

Lecture de fichiers MP3/WMA du périphérique de mémoire flash (en option).....	32
À propos des fichiers MP3/WMA du périphérique de mémoire flash.....	32

## iPod/iPhone (en option)

Connexion d'un iPod/iPhone .....	32
Réglage de la commande iPod .....	33
Lecture .....	33
Recherche d'un morceau souhaité.....	33
Fonction de recherche directe .....	34
Sélection d'une liste de lecture/d'un artiste/ d'un album/d'un genre/d'un compositeur/ d'un épisode .....	34
Fonction de recherche alphabétique .....	34
Mémorisation de la position de recherche.....	35
Lecture aléatoire Shuffle (M.I.X.).....	35
Lecture répétée.....	35
Affichage du texte .....	35

## Radio par Internet Pandora® (en option)

Écoute de la radio Pandora® .....	36
Indications visuelles personnalisées.....	36
Recherche d'une station souhaitée.....	36
QuickMix .....	37
Mise en signet d'un morceau ou d'un artiste.....	37
Création d'une nouvelle station .....	37
Mémorisation de la position de recherche.....	37
Modification de l'affichage.....	37

## Utilisation de la radio par satellite SiriusXM (en option)

Reception de stations avec le tuner SiriusXM.....	38
Réglage SiriusXM .....	38
Gestion des alertes d'artiste et de morceau .....	39
Réglage des alertes sur l'équipe sportive favorite.....	39
Réglage du contrôle parental.....	39
Vérification de la puissance du signal SiriusXM.....	40
Réglage de la fonction Tune Start.....	40
Vérification de l'ID de la radio SiriusXM.....	40
Mémorisation des préséglages de canaux.....	40
Syntonisation de canaux via les touches de préséglage .....	40
Fonction Tune Start.....	40
Fonction Tune Scan.....	40
Mémorisation des alertes d'artiste et de morceau .....	41

Reception et syntonisation d'une alerte .....	41
Fonction de recherche.....	41
Recherche par canal .....	41
Recherche par My Music.....	42
Recherche par My Games.....	42
Recherche par favoris recommandés (FEATURED) .....	42
Utilisation des fonctions de saut mémoire et de rappel de saut .....	42
Fonction de relecture.....	42
Fonction de verrouillage parental .....	43
Mémorisation des informations d'étiquetage d'iTunes .....	43
Modification de l'affichage.....	43

## Informations

En cas de problème .....	44
Problèmes communs .....	44
Radio .....	44
CD.....	44
MP3/WMA .....	44
Audio.....	44
iPod.....	45
Indications relatives au lecteur de CD.....	45
Indications relatives au périphérique de mémoire flash .....	45
Indications relatives au mode iPod .....	46
Indications relatives au mode Pandora® .....	46
Messages d'avertissement de SiriusXM.....	46
Indications relatives au mode BLUETOOTH .....	47
Spécifications .....	48

## Installation et raccordements

<b>AVERTISSEMENT</b> .....	<b>49</b>
<b>ATTENTION</b> .....	<b>49</b>
<b>PRÉCAUTIONS</b> .....	<b>49</b>
Installation .....	50
Retrait .....	50
Installation du microphone .....	51
Raccordements.....	52

## GARANTIE LIMITÉE

# Mode d'emploi

## AVERTISSEMENT

### ⚠ AVERTISSEMENT

**Ce symbole désigne des instructions importantes. Le non-respect de ces instructions peut entraîner de graves blessures, voire la mort.**

#### **N'ACTIVER AUCUNE FONCTION SUSCEPTIBLE DE DETOURNER VOTRE ATTENTION DE LA CONDUITE DU VEHICULE.**

Les fonctions requérant une attention prolongée ne doivent être exploitées qu'à l'arrêt complet du véhicule. Toujours arrêter le véhicule à un endroit sûr avant d'activer ces fonctions. Il y a risque de provoquer un accident.

#### **GARDER LE VOLUME À FAIBLE NIVEAU DE MANIÈRE À POUVOIR ENTENDRE LES BRUITS EXTÉRIEURS PENDANT LA CONDUITE.**

Des niveaux de volume excessifs qui couvrent les sirènes des ambulances ou les signaux routiers (passages à niveau, etc.) peuvent être dangereux et provoquer un accident. **UN NIVEAU DE VOLUME TROP ÉLEVÉ À L'INTÉRIEUR DU VÉHICULE PEUT ÉGALEMENT AVOIR DES EFFETS IRRÉVERSIBLES SUR VOTRE AUDITION.**

#### **MINIMISER L'AFFICHAGE EN COURS DE CONDUITE.**

La visualisation de l'affichage peut distraire le conducteur de la conduite du véhicule et, partant, de provoquer un accident.

#### **NE PAS DESASSEMBLER NI MODIFIER L'APPAREIL.**

Il y a risque d'accident, d'incendie ou de choc électrique.

#### **A UTILISER UNIQUEMENT SUR DES VOITURES A MASSE NEGATIVE DE 12 VOLTS.**

(Vérifiez auprès de votre concessionnaire si vous n'en êtes pas certain.) Il y a risque d'incendie, etc.

#### **GARDER LES PETITS OBJETS COMME LES PILES HORS DE PORTEE DES ENFANTS.**

L'ingestion de tels objets peut entraîner de graves blessures. En cas d'ingestion, consulter immédiatement un médecin.

#### **UTILISER DES FUSIBLES DE L'AMPERAGE APPROPRIÉE.**

Il y a risque d'incendie ou de décharge électrique.

#### **NE PAS OBSTRUER LES SORTIES D'AIR NI LES PANNEAUX DU RADIATEUR.**

Une surchauffe interne peut se produire et provoquer un incendie.

#### **UTILISER CET APPAREIL POUR DES APPLICATIONS MOBILES DE 12 V.**

Toute utilisation autre que l'application désignée comporte un risque d'incendie, de choc électrique ou de blessure.

#### **NE PAS INTRODUIRE LES MAINS, LES DOIGTS NI DE CORPS ETRANGERS DANS LES FENTES ET LES INTERSTICES.**

Il y a risque de blessures ou de dommages à l'appareil.

### ⚠ ATTENTION

**Ce symbole désigne des instructions importantes. Le non-respect de ces instructions peut entraîner des blessures ou des dommages matériels.**

#### **INTERROMPRE TOUTE UTILISATION EN CAS DE PROBLEME.**

Le non-respect de cette précaution peut entraîner des blessures ou endommager l'appareil. Retourner l'appareil auprès du distributeur Alpine agréé ou un centre de service après-vente Alpine en vue de la réparation.

### ⚠ PRÉCAUTIONS

#### **Nettoyage du produit**

Utilisez un chiffon doux pour le nettoyage périodique du produit. Pour les taches plus importantes, veuillez humidifier le chiffon avec de l'eau uniquement. Les autres produits risquent de dissoudre la peinture ou d'endommager le plastique.

#### **Température**

Veillez à ce que la température dans le véhicule soit comprise entre +60 °C (+140 °F) et -10 °C (+14 °F) avant de démarrer l'unité.

#### **Condensation d'humidité**

Si le son est irrégulier pendant la lecture de CD, de l'humidité s'est probablement condensée. Dans ce cas, enlevez le disque du lecteur et attendez environ une heure pour que l'humidité s'évapore.

#### **Disque endommagé**

N'essayez pas de reproduire des disques craquelés, déformés ou endommagés. Vous risquez en effet de détériorer sérieusement le mécanisme de lecture.

#### **Maintenance**

Si vous rencontrez des problèmes, ne tentez pas de réparer l'unité vous-même. Retournez-la à votre distributeur Alpine ou à la centre de réparation Alpine le plus proche de chez vous pour les réparations.

#### **Ne tentez jamais d'effectuer les opérations suivantes**

Ne saisissez pas ou ne tirez pas sur le disque pendant qu'il est attiré dans le lecteur par le mécanisme de recharge automatique. N'essayez pas d'insérer un disque dans l'appareil quand celui-ci est hors tension.

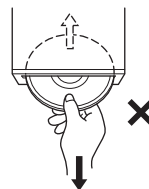

## Insertion des disques

Votre appareil ne peut lire qu'un seul disque à la fois. N'essayez donc pas de charger plusieurs disques.

Insérez le disque en orientant vers le haut la face imprimée. Le message « ERROR » s'affiche sur l'appareil si le disque n'est pas correctement inséré. Si le message « ERROR » persiste alors que le disque est correctement inséré, appuyez sur l'interrupteur **RESET** avec un objet pointu comme un stylo à bille.

L'écoute d'un disque sur une route très abîmée peut provoquer des sautes de son, mais ne risque pas de rayer le disque ou d'endommager le lecteur.

## Disques neufs

Pour éviter qu'un disque reste coincé, le message « ERROR » s'affiche si vous n'insérez pas le disque correctement ou si sa surface est irrégulière. Si le lecteur éjecte un disque neuf chargé pour la première fois, passez votre doigt sur le contour de l'orifice central et sur la périphérie du disque. La présence de petites résidus ou d'irrégularités peut empêcher le chargement du disque. Pour retirer ces résidus, passez un stylo à bille ou un objet similaire sur le contour de l'orifice central et de la périphérie du disque, puis réinsérez le disque.

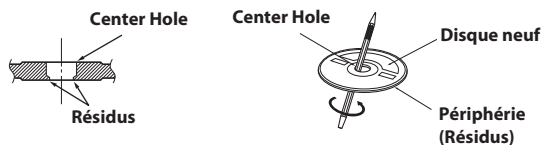

## Disques de forme irrégulière

Utilisez uniquement des disques ronds avec cet appareil à l'exclusion de tout autre.

L'utilisation de disques de forme spéciale peut endommager le mécanisme.



## Emplacement de montage

Veillez à ne pas installer cet appareil dans un endroit présentant l'une des caractéristiques suivantes :

- Directement au soleil ou à la chaleur,
- À l'humidité et à l'eau,
- Aux poussières excessives,
- Aux vibrations excessives.

## Manipulation correcte

Veillez à ne pas faire tomber le disque. Tenez le disque de manière à ne pas laisser d'empreintes sur la surface. Ne collez pas de ruban adhésif, papier ou étiquette sur le disque. N'écrivez pas sur le disque.

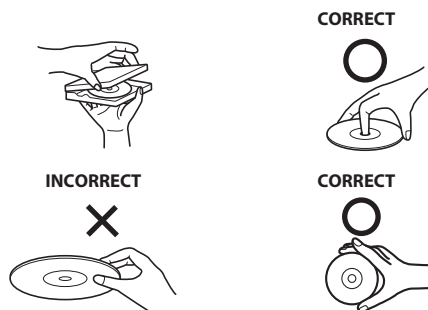

## Nettoyage des disques

Des traces de doigts, de poussière ou de saleté sur la surface du disque peuvent provoquer des sautes de son. Essayez le disque du centre vers la périphérie avec un chiffon doux et propre. Si la surface du disque est vraiment sale, humidifiez le chiffon d'une solution détergente neutre avant d'essuyer le disque.



## Au sujet des accessoires pour disque

Beaucoup d'accessoires sont disponibles dans le commerce pour protéger la surface du disque et améliorer la qualité sonore. Cependant, certains de ces accessoires peuvent affecter l'épaisseur et/ou le diamètre du disque. L'utilisation de tels accessoires peut modifier les spécifications du disque et provoquer des erreurs de fonctionnement. Nous déconseillons l'utilisation de tels accessoires avec des disques à reproduire sur les lecteurs CD Alpine.

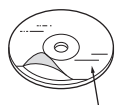

Feuille transparente

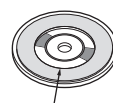

Stabilisateur de disque

## Manipulation des disques compacts (CD/CD-R/CD-RW)

- Ne touchez pas la surface du disque.
- N'exposez pas le disque à la lumière directe du soleil.
- N'apposez pas d'autocollants ou d'étiquettes sur le disque.
- Nettoyez le disque lorsqu'il est poussiéreux.
- Assurez-vous que le disque ne présente pas d'irrégularités.
- N'utilisez pas d'accessoires pour disques vendus dans le commerce.

**Ne laissez pas le disque dans la voiture ou dans l'appareil pendant une période prolongée. N'exposez jamais le disque à la lumière directe du soleil.** La chaleur et l'humidité risquent de l'endommager et d'empêcher son fonctionnement ultérieur.

### A l'attention des utilisateurs de disques CD-R/CD-RW

- S'il est impossible de lire un CD-R/CD-RW, assurez-vous que la dernière session d'enregistrement a bien été fermée (finalisée).
- Finalisez le CD-R/CD-RW si nécessaire, puis reprenez la lecture.

## A propos des supports susceptibles d'être lus

Utilisez exclusivement des disques compacts dont la face de l'étiquette fait apparaître les marques du logo CD ci-dessous.



Si vous utilisez des CD non standard, les performances risquent de ne pas être correctes.

Vous pouvez lire des CD-R (CD-Recordable)/CD-RW (CD-ReWritable) enregistrés exclusivement sur des périphériques audio.

Vous pouvez également lire des CD-R/CD-RW contenant des fichiers audio au format MP3.

- Il est possible que cet appareil ne puisse pas lire certains disques : CD imparfaits, CD contenant des traces de doigt, CD exposés à des températures extrêmes ou aux rayons directs du soleil (par exemple, abandonnés dans le véhicule ou dans l'appareil), CD enregistrés dans des conditions défavorables, CD sur lesquels un enregistrement a échoué ou qui ont fait l'objet d'une tentative de réenregistrement et CD protégés contre la copie qui ne sont pas conformes aux normes industrielles applicables aux CD audio.
- Utilisez des disques dont les fichiers audio compressés ont été créés dans un format compatible avec cet appareil. Pour plus de détails, reportez-vous à la section « À propos des données MP3/WMA » à la page 13.
- Les fichiers de données, autres qu'audio, sur le disque sont ignorés et ne sont pas lus.

## Protection du port USB

- Seuls un périphérique USB et un iPod/iPhone peuvent être raccordés au port USB de cet appareil. Le bon fonctionnement de l'appareil n'est pas garanti si vous utilisez d'autres produits USB. Un concentrateur USB n'est pas pris en charge.
- Selon la forme ou la taille du périphérique USB, il est possible que vous ne puissiez pas le raccorder à la borne USB de cet appareil. Un câble d'extension USB (vendu séparément) est dans ce cas recommandé. Évitez en outre de raccorder simultanément un périphérique de mémoire flash et l'entrée auxiliaire avant.
- Si vous insérez un dispositif USB dans l'appareil, celui-ci forme saillie et peut être dangereux lors de la conduite. Procurez-vous un câble d'extension USB, vendu dans le commerce, et connectez-le correctement.
- Selon le type de périphérique de mémoire flash raccordé, il est possible que l'appareil ne fonctionne pas ou que certaines fonctions ne soient pas disponibles.
- Le format de fichier audio pouvant être lu sur cet appareil est le suivant : MP3/WMA.
- Vous pouvez afficher le nom de l'artiste, du morceau, etc., mais il est possible que certains caractères ne s'affichent pas correctement.

## Utilisation de la clé USB

### ATTENTION

**Alpine décline toute responsabilité en cas de perte de données, etc., même si les données sont perdues pendant l'utilisation de ce produit.**

- Afin d'éviter tout dysfonctionnement, notez les points suivants. Lisez attentivement le mode d'emploi du périphérique de mémoire flash.
- Installez le périphérique de mémoire flash dans un endroit qui ne fasse pas obstacle aux manœuvres du conducteur.
- Le périphérique de mémoire flash risque de ne pas fonctionner correctement sous des températures extrêmes.

- N'utilisez que des clés USB certifiées. Notez cependant que certains périphériques de mémoire flash certifiés conformes risquent de ne pas fonctionner correctement selon leur type ou leur état.
- Le fonctionnement du périphérique de mémoire flash n'est pas garanti. Utilisez le périphérique de mémoire flash conformément aux conditions d'utilisation.
- Selon les réglages du périphérique de mémoire flash, l'état de la mémoire ou le logiciel d'encodage, il est possible que cet appareil ne lise pas ou n'affiche pas correctement.
- Un fichier protégé contre la copie (protection par copyright) ne peut pas être lu.
- Le périphérique de mémoire flash peut prendre un certain temps pour démarrer la lecture. Si le périphérique de mémoire flash comporte un fichier autre qu'un fichier audio, il est possible que la lecture ou la recherche de ce fichier soit extrêmement lente.
- Cet appareil peut lire des fichiers portant des extensions « mp3 » ou « wma ».
- N'ajoutez pas les extensions de fichier ci-dessus à un fichier autre qu'un fichier audio. Les données non audio ne seront pas reconnues. La lecture consécutive peut contenir des bruits qui endommagent les enceintes et/ou les amplificateurs.
- Nous vous recommandons de sauvegarder les données importantes sur un ordinateur personnel.
- Ne retirez pas la clé USB pendant la lecture. Sélectionnez une SOURCE autre que USB, puis retirez la clé USB pour éviter d'endommager sa mémoire.

- *Windows Media et le logo Windows sont des marques déposées ou des marques déposées enregistrées chez Microsoft Corporation aux États-Unis et/ou dans d'autres pays.*
- *iPhone, iPod, iPod classic, iPod nano et iPod touch sont des marques déposées d'Apple Inc. enregistrées aux États-Unis et dans d'autres pays.*
- *"Made for iPod," et "Made for iPhone," indiquent que l'accessoire électronique a été spécialement conçu pour se connecter spécifiquement à un iPod, un iPhone et que les performances des standard Apple sont garanties par les concepteurs. Apple n'est pas responsable quant au fonctionnement de ce système ou bien du respect de celui-ci, de la législation ou des normes de sécurité en vigueur. Veuillez noter que l'utilisation de cet accessoire avec un iPod où iPhone peut affecter les performances de communication sans fil.*
- *La marque et les logos BLUETOOTH® sont des marques de commerce appartenant à Bluetooth SIG, Inc. Ces marques sont utilisées par Alpine Electronics, Inc. sous licence. Les autres marques déposées et appellations commerciales sont celles de leurs propriétaires respectifs.*
- *Technologie de codage audio MPEG Layer-3 sous licence de Fraunhofer IIS et Thomson. La fourniture de ce produit ne confère qu'une licence pour une utilisation privée de nature non commerciale, mais ne confère aucune licence et n'implique aucun droit d'utiliser ce produit pour une diffusion commerciale (c'est-à-dire générant des recettes) en temps réel (par voie terrestre, satellite, câble et/ou tout autre support), une diffusion/lecture en transit via Internet, des intranets et/ou autres réseaux, ou sur tout autre système de distribution de contenu électronique tel que les applications audio à péage ou à la demande. Une licence indépendante est requise pour ce type d'utilisation. Pour obtenir de plus amples informations, consultez le site <http://www.mp3licensing.com>.*
- *Pandora, le logo Pandora et le nom commercial Pandora sont des marques de commerce ou des marques déposées de Pandora Media, Inc. utilisées sous autorisation. Pandora est actuellement disponible aux États-Unis, en Australie et en Nouvelle-Zélande.*
- *Sirius, XM et toutes les marques et logos associés sont des marques de commerce de Sirius XM Radio Inc. Tous droits réservés.*
- *Android est une marque de Google Inc.*



# Mise en route

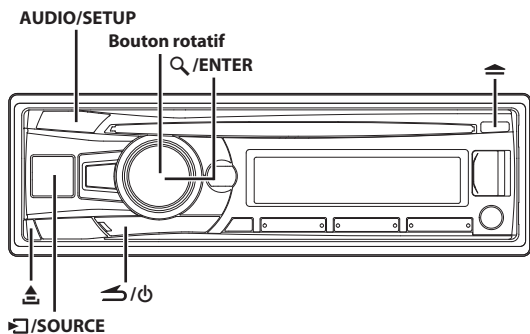

## Liste des accessoires

- Unité principale.....1
- Câble d'alimentation.....1
- Microphone .....1
- Gaine de montage.....1
- Etui .....1
- Clé de support .....2
- Vis (M5 x 8).....4
- Mode d'emploi.....1 exemplaire

## Mise sous et hors tension

Appuyez sur pour mettre l'appareil sous tension.

### Remarque

- Vous pouvez également mettre l'appareil sous tension en appuyant sur n'importe quelle autre touche à l'exception des touches et (Retrait).

Appuyez sur la touche pendant au moins 2 secondes pour mettre l'appareil hors tension.

### Remarque

- La première fois que vous mettez l'appareil sous tension, le niveau du volume est 12.

## Fonction de démonstration

Cet appareil possède une fonction de démonstration de l'affichage. Lorsque vous réglez le mode de démonstration sur ON (réglage initial), l'appareil commence la démonstration si vous n'exécutez aucune opération pendant 30 secondes.

La première fois que vous installez cet appareil dans un véhicule, l'écran DEMO OFF s'affiche pendant 30 secondes après la mise sous tension de l'appareil.

Appuyez sur dans les 30 secondes qui suivent pour désactiver le mode de démonstration\*.

Dans le cas contraire, le mode de démonstration reste activé (réglé sur ON) et l'appareil lance la démonstration si vous n'effectuez aucune opération dans les 30 secondes.

\* Cette opération équivaut à régler DEMO MODE sur OFF dans le menu Setup. Néanmoins, si vous déconnectez l'appareil de la batterie du véhicule, le mode DEMO MODE sera automatiquement activé (ON) lors de la prochaine utilisation de l'appareil. Si vous souhaitez quitter complètement le mode de démonstration, réglez DEMO MODE sur QUITE OFF. Pour plus de détails, reportez-vous à la section « Démonstration » à la page 23.

## Sélection de la source

Appuyez sur /SOURCE pour changer de source.

TUNER → SIRIUSXM\*1 → DISC\*2 → USB AUDIO\*3/iPod\*4 → BT AUDIO\*5 → PANDORA\*6 → AUXILIARY\*7 → TUNER

- \*1 S'affiche uniquement lors du raccordement d'un tuner SiriusXM.
- \*2 CDE-153BT uniquement.
- \*3 S'affiche uniquement lorsqu'aucun iPod/iPhone n'est raccordé.
- \*4 S'affiche uniquement lorsqu'un iPod/iPhone est raccordé.
- \*5 S'affiche uniquement lorsque vous réglez BT IN sur ON, reportez-vous à la section « Réglage de la connexion BLUETOOTH (BT IN) » à la page 26.
- \*6 Ne s'affiche pas lorsque vous réglez ALPINE APP sur OFF, reportez-vous à la section « Réglage du mode de communication avec un téléphone portable (ALPINE APP) » à la page 24.
- \*7 Reportez-vous à la section « Utilisation de l'entrée AUX avant » à la page 19.

## Retrait et pose du panneau avant

### Retrait

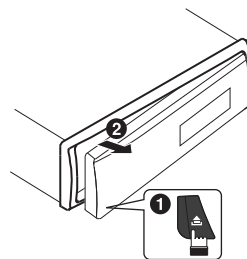

### Remarques

- Le panneau avant peut chauffer en cours de fonctionnement normal (surtout au niveau des bornes des connecteurs à l'arrière du panneau avant). Il ne s'agit pas d'un dysfonctionnement.
- Afin de protéger le panneau avant, rangez-le dans l'étui fourni.
- Ne forcez pas sur le panneau avant lors du retrait, car vous pourriez provoquer un dysfonctionnement.

## Pose

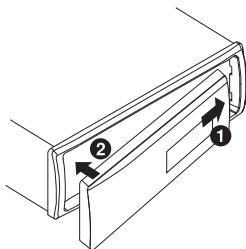

### Remarques

- Avant de fixer le panneau avant, vérifiez qu'il n'y a pas de poussière ni de saleté sur les bornes du connecteur et qu'aucun objet ne se trouve entre le panneau avant et l'appareil.
- Fixez soigneusement le panneau avant, en le tenant par les côtés pour éviter d'appuyer sur les touches par inadvertance.

## Mise en service de l'appareil

Appuyez sur le commutateur **RESET** lorsque vous utilisez l'appareil pour la première fois, après avoir changé la batterie du véhicule, etc.

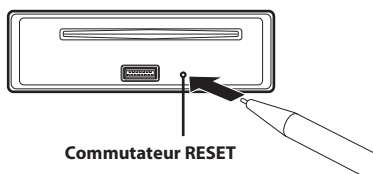

## Réglage du volume

Tournez le **bouton rotatif** jusqu'à ce que vous obteniez le niveau souhaité.

## Réglage de l'heure

- 1 Appuyez sur la touche **AUDIO/SETUP** pendant au moins 2 secondes pour activer le mode de sélection **SETUP**.
- 2 Tournez le **bouton rotatif** pour sélectionner **GENERAL**, puis appuyez sur **Q/ENTER**.
- 3 Tournez le **bouton rotatif** pour sélectionner le mode **CLOCK ADJ**, puis appuyez sur **Q/ENTER**.  
L'heure clignote.
- 4 Tournez le **bouton rotatif** pour régler les heures pendant que l'indication de l'heure clignote.
- 5 Une fois les heures réglées, appuyez sur **Q/ENTER**.
- 6 Tournez le **bouton rotatif** pour régler les minutes pendant que l'indication de l'heure clignote.
- 7 Appuyez sur la touche **AUDIO/SETUP** pendant au moins 2 secondes pour revenir au mode normal.

### Remarques

- Pour synchroniser l'horloge sur une autre horloge/montre ou annonce horaire radio, appuyez sur la touche **Q/ENTER** pendant au moins 2 secondes après le réglage de l'heure. Les minutes sont remises à zéro (« 00 »). Si l'écran indique plus de « 30 » minutes lorsque vous effectuez cette opération, l'horloge avance d'une heure.
- Appuyez sur **S** pour revenir au mode précédent.
- Si vous n'effectuez aucune opération dans les 60 secondes, le mode normal est automatiquement rétabli.

### Utilisation de la télécommande pour commander l'appareil

Il est possible de commander cet appareil avec une télécommande Alpine en option. Pour obtenir de plus amples informations, contactez votre revendeur Alpine. Dirigez l'émetteur de la télécommande en option vers le capteur de télécommande.

#### Capteur de télécommande

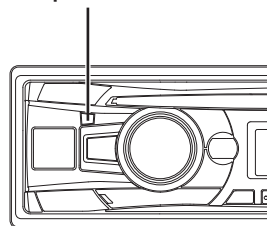

### Connexion au boîtier d'interface de la télécommande

Il est possible de commander cet appareil via les commandes au volant du véhicule à l'aide d'un boîtier d'interface de télécommande au volant Alpine en option (non fourni). Pour obtenir de plus amples informations, contactez votre revendeur Alpine.

# Radio

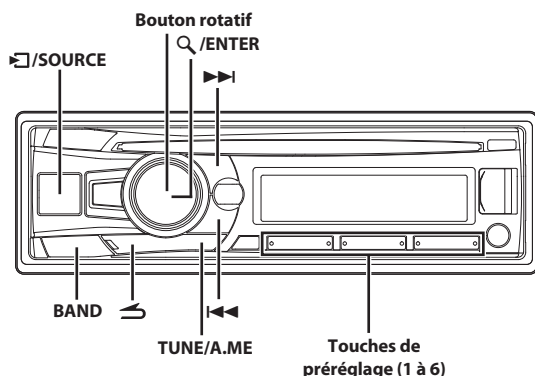

## Écoute de la radio

- 1 Appuyez sur **◻ / SOURCE** pour sélectionner le mode TUNER.
- 2 Appuyez plusieurs fois sur **BAND** jusqu'à ce que la gamme souhaitée soit affichée.  
F1 (FM1) → F2 (FM2) → AM → F1 (FM1)
- 3 Appuyez sur **TUNE / A.ME** pour sélectionner le mode de recherche de fréquence.  
SEEK DX (Mode distance) → SEEK LOCAL (Mode local) → MANUAL (Mode manuel) → SEEK DX  
**Remarque**
  - Le mode distance est sélectionné initialement.**Mode distance :**  
Toutes les stations à signal puissant ou faible sont captées automatiquement (accord par recherche automatique).  
**Mode local :**  
Seules les stations à signal puissant sont captées automatiquement (accord par recherche automatique).  
**Mode manuel :**  
La fréquence est accordée manuellement par étapes (accord manuel).
- 4 Appuyez sur **◀◀** ou **▶▶** pour accorder l'appareil sur la station souhaitée.  
Si vous maintenez la touche **◀◀** ou **▶▶** enfoncée, la fréquence change en continu.

## Préréglage manuel des stations

Lorsque vous recevez la station que vous souhaitez mémoriser, maintenez enfoncée pendant au moins 2 secondes l'une des touches de pré-réglage (1 à 6) sous laquelle vous souhaitez pré-régler la station.

L'affichage indique la gamme, le numéro de pré-réglage et la fréquence de la station mémorisée.

### Remarques

- Vous pouvez mémoriser 18 stations au total (6 stations sur chaque gamme : FM1, FM2 et AM).

- Si vous mémorisez une station sur un pré-réglage qui a déjà été utilisé pour une autre station, cette station sera effacée et remplacée par la nouvelle.

## Préréglage automatique des stations

- 1 Appuyez plusieurs fois sur **BAND** jusqu'à ce que la gamme souhaitée soit affichée.
- 2 Maintenez la touche **TUNE / A.ME** enfoncée pendant au moins 2 secondes.  
La fréquence change continuellement sur l'affichage pendant que la mémorisation automatique est en cours. Le tuner recherche et mémorise automatiquement les 6 stations les plus puissantes sur la gamme sélectionnée. Elles seront mémorisées sous les touches de pré-réglage 1 à 6, dans l'ordre de la puissance des signaux.  
Une fois la mémorisation automatique terminée, le tuner revient à la station mémorisée sous la touche de pré-réglage 1.

### Remarque

- Si aucune station n'est mémorisée, le tuner revient à la station que vous écoutiez avant que la mémorisation automatique ne commence.

## Accord d'une station pré-réglée

Sélectionnez l'une des gammes, puis appuyez sur l'une des touches de pré-réglage (1 à 6) sous laquelle la station souhaitée est mémorisée.

L'affichage indique la gamme, le numéro pré-réglé et la fréquence de la station sélectionnée.

## Fonction de recherche de la fréquence

Vous pouvez rechercher une station radio par sa fréquence.

- 1 Appuyez sur **Q / ENTER** en mode Radio pour activer le mode de recherche de fréquence.
- 2 Tournez le bouton rotatif pour sélectionner la fréquence de votre choix.
- 3 Appuyez sur **Q / ENTER** pour recevoir la fréquence sélectionnée.

### Remarque

- Appuyez sur **◻** en mode de recherche pour annuler. Le mode de recherche est également annulé si vous n'effectuez aucune opération dans les 60 secondes.

# CD/MP3/WMA (CDE-153BT uniquement)

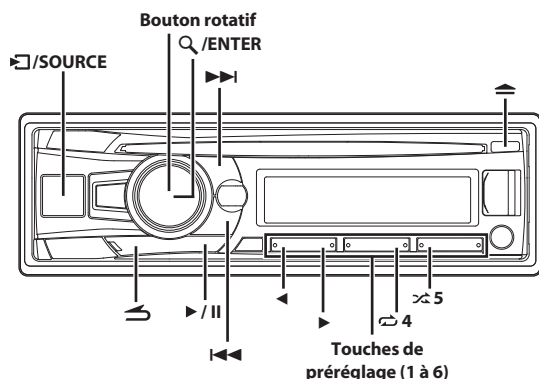

## Lecture

- 1 Insérez un disque avec la face imprimée vers le haut.  
Le disque est automatiquement inséré dans l'appareil.

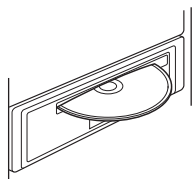

### Remarque

- Si un disque est déjà inséré, appuyez sur **SOURCE** pour passer en mode DISC.

- 2 Pendant la lecture d'un fichier MP3/WMA, appuyez sur **◀** ou **▶** pour sélectionner le dossier de votre choix.
- 3 Appuyez sur **◀◀** ou **▶▶** pour sélectionner la piste (fichier) désirée.  
Maintenez enfoncée la touche **◀◀** ou **▶▶** pour effectuer une recherche rapide vers l'arrière/vers l'avant au sein de la piste de façon continue.
- 4 Pour interrompre la lecture, appuyez sur **▶/II**.  
Appuyez à nouveau sur **▶/II** pour reprendre la lecture.
- 5 Pour éjecter le disque, appuyez sur **▲**.

### Remarques

- Ne retirez pas un CD pendant l'éjection. Ne chargez pas plus d'un disque à la fois. Dans les deux cas, cela pourrait entraîner une défaillance de l'appareil.
- Les CD de 8 cm (trois pouces) ne peuvent pas être utilisés.
- Cet appareil ne prend pas en charge les fichiers protégés par DRM (Digital Rights Management, gestion des droits numériques).
- L'affichage des pistes pour la lecture de données MP3/WMA correspond aux numéros des fichiers enregistrés sur le disque.
- Pendant la lecture d'un fichier VBR (débit binaire variable), le temps écoulé risque de ne pas s'afficher correctement.

## Lecture répétée et aléatoire

- 1 Pendant la lecture, appuyez plusieurs fois sur **↺ 4** ou **↻ 5** jusqu'à ce que le réglage apparaisse.

### RPT ONE :

Le fichier/la piste est lu(e) de manière répétée.

### RPT FOLDER\* :

Les fichiers d'un dossier sont lus de manière répétée.

### MIX FOLDER\* :

Les fichiers d'un dossier sont lus de manière aléatoire.

### MIX ALL :

Tous les fichiers du disque ou du périphérique de mémoire flash sont lus de manière aléatoire.

\* Lors de la lecture de fichiers MP3/WMA.

- 2 Pour annuler la lecture répétée ou la lecture M.I.X., sélectionnez (off) en exécutant la procédure ci-dessus.

### Remarques

- L'indicateur **↺** s'allume en mode de lecture répétée.
- L'indicateur **↻** s'allume en mode de lecture aléatoire.

## Recherche de CD-texte

Si le disque est muni de la fonction de CD-texte, vous pouvez rechercher et lire les morceaux à l'aide des titres enregistrés sur le disque. Si le disque n'est pas muni de la fonction de CD-texte, les recherches sont effectuées à l'aide du numéro de piste associé à chaque morceau.

- 1 Appuyez sur **Q/ENTER** pendant la lecture.  
Vous passez ainsi en mode de recherche et l'indicateur « **Q** » s'allume.
- 2 Tournez le bouton rotatif pour sélectionner la piste souhaitée, puis appuyez sur **Q/ENTER**.  
La lecture de la piste sélectionnée commence.

### Remarques

- Appuyez sur l'une des **touches de pré-réglage (1 à 6)** pendant une recherche pour sauter un pourcentage de pistes donné. Pour plus de détails, reportez-vous à la section « Fonction de recherche directe » à la page 34.
- Appuyez sur **↺** en mode de recherche pour annuler. Le mode recherche est également annulé si vous n'effectuez aucune opération dans les 60 secondes.
- Lorsque la recherche à partir du CD-texte est effectuée lors de la lecture M.I.X., le mode de lecture M.I.X. est annulé.

## Recherche par nom de dossier/fichier (fichiers MP3/WMA)

Il est possible de rechercher et d'afficher les noms de dossier et de fichier pendant la lecture.

### Mode de recherche par nom de dossier

- 1 Pendant la lecture d'un fichier MP3/WMA, appuyez sur **Q** /ENTER pour activer le mode recherche.  
L'indicateur « **Q** » s'allume.
- 2 Tournez le **bouton rotatif** pour sélectionner le mode recherche par nom de dossier, puis appuyez sur **Q** /ENTER.
- 3 Tournez le **bouton rotatif** pour sélectionner le dossier de votre choix.
- 4 Appuyez sur **Q** /ENTER pendant au moins 2 secondes pour lire le premier fichier du dossier sélectionné.

#### Remarques

- Appuyez sur l'une des **touches de préreglage (1 à 6)** pendant une recherche par nom de dossier pour sauter un pourcentage de dossiers donné. Pour plus de détails, reportez-vous à la section « Fonction de recherche directe » à la page 34.
- Appuyez sur **↵** en mode recherche pour revenir au mode précédent. Le mode recherche est également annulé si vous n'effectuez aucune opération dans les 60 secondes.
- Pour rechercher des fichiers en mode recherche par nom de dossier, appuyez sur **Q** /ENTER. La recherche des fichiers contenus dans le dossier commence.
- Le dossier racine est représenté par « \ROOT ».
- Lorsque la recherche par nom de dossier est effectuée pendant la lecture M.I.X., le mode de lecture M.I.X. est annulé.

### Mode de recherche par nom de fichier

- 1 Pendant la lecture d'un fichier MP3/WMA, appuyez sur **Q** /ENTER pour activer le mode recherche.  
L'indicateur « **Q** » s'allume.
- 2 Tournez le **bouton rotatif** pour sélectionner le mode recherche par nom de fichier, puis appuyez sur **Q** /ENTER.
- 3 Sélectionnez le fichier de votre choix en tournant le **bouton rotatif**.
- 4 Appuyez sur **Q** /ENTER pour lire le fichier sélectionné.

#### Remarques

- Appuyez sur l'une des **touches de préreglage (1 à 6)** pendant une recherche par nom de fichier pour sauter un pourcentage de fichiers donné. Pour plus de détails, reportez-vous à la section « Fonction de recherche directe » à la page 34.
- Appuyez sur **↵** en mode recherche pour revenir au mode précédent. Le mode recherche est également annulé si vous n'effectuez aucune opération dans les 60 secondes.
- Lorsque la recherche par nom de fichier est effectuée pendant la lecture M.I.X., le mode de lecture M.I.X. est annulé.

## Mémorisation de la position de recherche

Lors de la lecture, vous pouvez revenir rapidement à la dernière hiérarchie sélectionnée en mode de recherche.

Appuyez sur **↵**.

La dernière hiérarchie que vous avez sélectionnée en mode de recherche s'affiche.

## À propos des données MP3/WMA

### ⚠ ATTENTION

À l'exception d'un usage personnel, la copie et le transfert de données audio (y compris de données MP3/WMA), gratuitement ou contre rémunération, sans l'autorisation du détenteur du copyright sont strictement interdits par le Copyright Act et par un traité international.

#### Que signifie MP3 ?

MP3, dont le nom officiel est « MPEG Audio Layer 3 » est une norme de compression prescrite par l'organisation internationale de normalisation (ISO) et MPEG, une institution conjointe de l'IEC. Les fichiers MP3 contiennent des données audio compressées. L'encodage MP3 est capable de compresser ces données audio à des taux très élevés en réduisant les fichiers musicaux à dix pour cent de leur taille originale. Tout ceci en conservant une qualité proche de la qualité du CD. Le format MP3 parvient à de tels taux de compression en éliminant les sons inaudibles à l'oreille humaine ou masqués par d'autres sons.

#### Que signifie WMA ?

WMA ou « Windows Media™ Audio » correspond à des données audio compressées. Les données audio WMA sont similaires aux données audio MP3.

#### Méthode de création de fichiers MP3/WMA

Les données audio sont compressées à l'aide de codecs MP3/WMA. Pour plus de détails sur la création de fichiers MP3/WMA, reportez-vous au guide utilisateur du logiciel. Les fichiers MP3/WMA pouvant être lus par cet appareil portent l'extension de fichier « mp3 » / « wma ». Il est impossible de lire les fichiers ne portant aucune extension (les versions WMA 7.1, 8 et 9 sont prises en charge). Les fichiers protégés ne sont pas pris en charge. Assurez-vous que le logiciel utilisé est conforme à l'un des formats reconnus énumérés ci-dessus. Il est possible que le format soit illisible, même si l'extension est correcte.

## Taux d'échantillonnage et débit binaire de lecture pris en charge

### MP3

Taux d'échantillonnage : 48 kHz, 44,1 kHz, 32 kHz, 24 kHz, 22,05 kHz, 16 kHz, 12 kHz, 11,025 kHz, 8 kHz  
Débit binaire : 8 - 320 kbps

### WMA

Taux d'échantillonnage : 48 kHz, 44,1 kHz, 32 kHz  
Débit binaire : 32 - 192 kbps

En fonction des taux d'échantillonnage, la lecture sur cet appareil peut être incorrecte.

## Étiquettes ID3/étiquettes WMA

Cet appareil prend en charge les étiquettes ID3 v1 et v2 et les étiquettes WMA.

Si un fichier MP3/WMA contient des données d'étiquette, cet appareil peut afficher le titre (titre de la piste), le nom de l'artiste et le nom de l'album des données d'étiquette ID3 ou d'étiquette WMA.

Cet appareil peut uniquement afficher des caractères alphanumériques d'un octet (jusqu'à 30 pour les étiquettes ID3 et 15 pour les étiquettes WMA) et le trait de soulignement. Pour les caractères non pris en charge, l'indication « NO SUPPORT » s'affiche ou un espace s'affiche à la place du caractère.

Si les informations contiennent des caractères autres qu'une étiquette ID3, la lecture du fichier risque d'être impossible.

Les informations d'étiquette peuvent ne pas s'afficher correctement en fonction du contenu.

## Production de disques MP3/WMA

Les fichiers MP3/WMA sont préparés, puis écrits sur un CD-R ou un CD-RW à l'aide d'un logiciel d'écriture de CD-R. Un disque peut contenir jusqu'à 509 fichiers/255 dossiers.

Si un disque dépasse ces limites, il risque de ne pas pouvoir être lu.

## Supports pris en charge

Les supports pouvant être lus par cet appareil sont les CD-ROM, les CD-R et les CD-RW.

## Systèmes de fichiers correspondants

Cet appareil prend en charge les disques au format ISO9660 Niveau 1 ou Niveau 2.

Pour la norme ISO9660, certaines restrictions doivent être respectées. Le nombre maximal de fichiers imbriqués est 8 (répertoire racine compris). Le nombre de caractères d'un nom de dossier/fichier est limité.

Les caractères valides pour les noms de dossiers/fichiers sont les lettres A à Z (en majuscule), les nombres 0 à 9 et ' \_ ' (trait de soulignement). Cet appareil peut également lire des disques au format Joliet, Romeo, etc., ainsi que d'autres formats normalisés conformes à la norme ISO9660. Cependant, les noms de fichiers, de dossiers, etc., n'apparaissent parfois pas correctement.

## Formats pris en charge

Cet appareil peut lire les CD-ROM XA, les Mixed Mode CD (mixtes), les Enhanced CD (améliorés) (CD-Extra) et les Multi-Session.

Cet appareil ne peut pas lire correctement les disques enregistrés en mode Track At Once (piste à piste) ou en écriture par paquets.

## Ordre des fichiers

Les fichiers sont lus dans l'ordre où ils sont écrits sur le disque par le logiciel d'enregistrement. L'ordre de lecture ne correspond donc peut-être pas à ce que vous souhaitez. Vérifiez l'ordre d'écriture dans la documentation du logiciel. L'ordre de lecture des dossiers et des fichiers est le suivant.

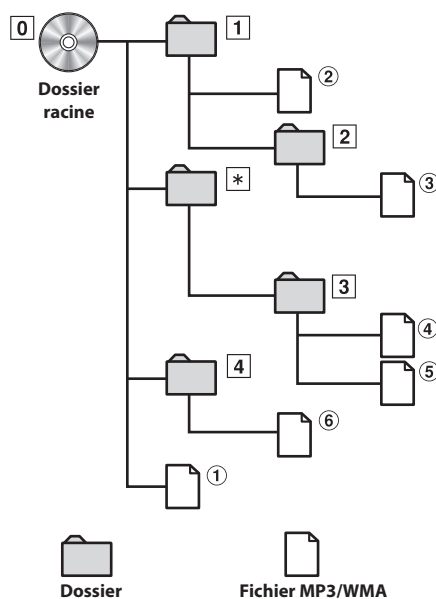

\* Le numéro et le nom du dossier ne s'affichent pas si le dossier ne contient aucun fichier lisible.

## Terminologie

### Débit binaire

Il s'agit du taux de compression du « son » spécifié pour l'encodage. Plus il est élevé, plus la qualité sonore est bonne, mais plus la taille des fichiers est importante.

### Taux d'échantillonnage

Cette valeur indique combien de fois par seconde les données sont échantillonnées (enregistrées). Par exemple, les CD musicaux utilisent un taux d'échantillonnage de 44,1 kHz ; le niveau de son est donc échantillonné (enregistré) 44 100 fois par secondes. Plus le taux d'échantillonnage est élevé, plus la qualité du son est bonne, mais plus le volume des données est important.

### Encodage

Conversion des CD musicaux, des fichiers WAVE (AIFF) et d'autres fichiers de son au format de compression audio spécifié.

### Étiquette

Informations concernant les morceaux, telles que les titres des pistes, noms d'artiste, noms d'album, etc., écrites sur les fichiers MP3/WMA.

### Dossier racine

Le dossier racine (aussi appelé répertoire racine) se trouve au sommet du système de fichiers. C'est lui qui contient l'ensemble des dossiers et fichiers. Il est automatiquement créé chaque fois qu'un disque est gravé.

# Réglage du son

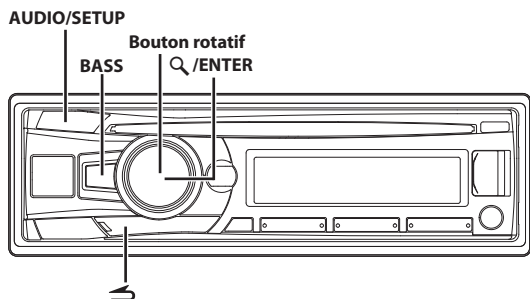

## Réglage du niveau du caisson de graves, du niveau des graves, du niveau des aigus, de la balance (droite et gauche), de l'équilibreur (avant/arrière) et de la fonction Defeat

### 1 Appuyez plusieurs fois sur AUDIO pour sélectionner le mode désiré.

Chaque fois que vous appuyez sur cette touche, le mode change de la façon suivante :

SUBWOOFER\*1/\*2 → BASS LEVEL \*2/\*3 → TRE LEVEL \*2/\*3 →  
BALANCE → FADER → DEFEAT → VOLUME → SUBWOOFER

- \*1 Lorsque le mode subwoofer est réglé sur OFF, son niveau ne peut pas être ajusté, reportez-vous à la section « Activation/désactivation du caisson de graves » à la page 17.
- \*2 Ne s'affiche pas lorsque le mode BASS ENGINE SQ est sélectionné. (Reportez-vous à la section « Commutation du mode BASS ENGINE SQ » à la page 18)
- \*3 Réglable uniquement si DEFEAT est réglé sur OFF.

Caisson de graves	+0 ~ +15
Niveau des graves	-7 ~ +7
Niveau des aigus	-7 ~ +7
Balance	L15 ~ R15
Équilibreur	R15 ~ F15
Fonction Defeat	ON/OFF
Volume	0 ~ 35

#### Remarque

- Si vous n'exécutez aucune opération dans les 5 secondes, le mode normal est automatiquement rétabli.

### 2 Tournez le bouton rotatif jusqu'à ce que le son désiré soit obtenu dans chaque mode.

Lorsque vous choisissez DEFEAT ON, les valeurs par défaut des paramètres BASS et TREBLE sont rétablies.

## Réglage du son

Vous pouvez facilement personnaliser l'appareil en fonction de vos préférences et de l'utilisation que vous en faites. Il est possible de modifier le réglage audio dans le menu AUDIO SETUP.

Suivez les étapes 1 à 5 pour sélectionner la catégorie à modifier. Pour plus de détails sur la façon de modifier chaque réglage, reportez-vous aux sections ci-dessous.

- 1 Maintenez la touche AUDIO /SETUP enfoncée pendant au moins 2 secondes pour activer le mode SETUP.
- 2 Tournez le bouton rotatif pour sélectionner AUDIO, puis appuyez sur Q /ENTER.
- 3 Tournez le bouton rotatif pour sélectionner le menu de réglage du son de votre choix, puis appuyez sur Q /ENTER.

EQ PRESETS\*1/\*2/\*3 ↔ BASS ENGINE\*4 ↔ PARAMETER\*5 ↔  
9BAND P-EQ\*1/\*3/\*6 ↔ SOURCE VOL ↔ HPF\*1/\*3 ↔  
SUBWOOFER\*7 ↔ SUBW LPF\*1/\*3/\*8 ↔ SUBW PHASE\*1/\*8/\*9 ↔  
SUBW SYS\*3/\*8 ↔ POWER IC ↔ MX SETTING\*1/\*3

- \*1 Le réglage ne peut être effectué lorsque DEFEAT est défini sur ON.
- \*2 Toute modification apportée au réglage EQ PRESETS ou 9BAND P-EQ est appliquée aux autres réglages.
- \*3 Ces options ne peuvent pas être réglées en mode BASS ENGINE SQ. Si vous souhaitez régler ces options séparément, suivez le message de confirmation et sélectionnez « YES » pour quitter le mode BASS ENGINE SQ, puis procédez au réglage.
- \*4 Ne s'affiche pas lorsque le mode de réglage du son est activé en appuyant sur la touche BASS.
- \*5 Ne s'affiche pas lorsque BASS ENGIN est défini sur OFF.
- \*6 À l'étape 3, après avoir sélectionné une gamme (BAND1 à BAND9) en mode de réglage 9BAND P-EQ. Tournez le bouton rotatif pour sélectionner le réglage de votre choix, puis appuyez sur Q /ENTER pour passer à l'étape 4.
- \*7 Cette option est également associée au mode BASS ENGINE SQ lorsque vous procédez aux réglages sonores via l'application TuneIt sur un Smartphone. (Reportez-vous à la section « Réglage du son via le téléphone portable » à la page 21)
- \*8 Ces fonctions sont inopérantes lorsque Subwoofer est réglé sur OFF.
- \*9 Ne s'affiche pas lorsque SUBW LPF est défini sur OFF.

### 4 Tournez le bouton rotatif pour modifier le paramètre, puis appuyez sur Q /ENTER.

(par exemple, sélectionnez SUBWOOFER ON ou SUBWOOFER OFF)

### 5 Maintenez la touche AUDIO /SETUP enfoncée pendant au moins 2 secondes pour revenir au mode normal.

#### Remarques

- Il est impossible de sélectionner ce réglage pendant un appel.
- Appuyez sur  pour revenir au mode du menu Son précédent.
- Si aucune opération n'est effectuée dans les 60 secondes, le mode du menu Son est annulé.
- Vous pouvez accéder au mode du menu Son en appuyant sur la touche BASS lorsque BASS ENGIN est défini sur OFF.

## Préréglages de l'égaliseur

10 paramètres de l'égaliseur sont préréglés en usine pour une grande variété de sources musicales. Les paramètres du réglage USER sont créés en mode 9BAND P-EQ.

USER ↔ FLAT (Réglage initial) ↔ POPS ↔ ROCK ↔ NEWS ↔ JAZZ  
↔ ELEC DANCE ↔ HIP HOP ↔ EASY LIS ↔ COUNTRY ↔  
CLASSICAL

### Remarque

- Le réglage 9Band P-EQ permet de définir les paramètres du réglage EQ PRESETS.

## Réglage de la fonction BASS ENGINE SQ ON/OFF

Cette fonction offre un raccourci vers le réglage BASS ENGINE SQ. EQ PRESETS, 9BAND P-EQ, etc., ne peuvent plus être réglés lorsque vous avez sélectionné ON.

### ■ Désignation du réglage : BASS ENGIN

#### Valeurs du réglage :

OFF (Réglage initial) / ON

#### OFF (mode MANUAL SET) :

Réglez chaque effet audio séparément.

#### ON (mode BASS ENGINE SQ) :

Réglez BASS ENGINE SQ via un raccourci.

#### Remarque

- Vous pouvez également régler la fonction BASS ENGINE SQ sur ON/OFF directement en maintenant enfoncée la touche **BASS**.

## Affichage de BASS ENGINE SQ PARAMETER

Après avoir réglé BASS ENGIN sur ON, vous pouvez afficher le paramètre BASS ENGINE SQ actuel.

### ■ Désignation du réglage : PARAMETER

#### Contenu de l'affichage :

Le nom du paramètre actuellement sélectionné s'affiche. (INITIAL / TUNEIT A ~ TUNEIT E)

## Réglage de la courbe de l'égaliseur paramétrique (9BAND P-EQ)

Vous pouvez modifier les paramètres de l'égaliseur afin de créer une courbe de réponse plus adaptée à vos goûts.

- Après avoir sélectionné une BAND (BAND1 ~ BAND9) en mode de réglage 9BAND P-EQ, tournez le bouton rotatif pour sélectionner le réglage souhaité, puis appuyez sur **Q/ENTER**.

CENTER FRQ ↔ WIDTH (Q) ↔ LEVEL

- Tournez le bouton rotatif pour sélectionner la valeur de réglage de votre choix, puis appuyez sur **Q/ENTER**.

- Appuyez sur **↵** pour revenir à l'étape précédente.

## Réglage de la fréquence (CENTER FRQ)

### Gammes de fréquences ajustables : 20 Hz à 20 kHz

Band1	20 Hz ~ 100 Hz (63 Hz)
Band2	63 Hz ~ 315 Hz (125 Hz)
Band3	125 Hz ~ 500 Hz (250 Hz)
Band4	250 Hz ~ 1 kHz (500 Hz)
Band5	500 Hz ~ 2 kHz (1 kHz)
Band6	1 kHz ~ 4 kHz (2 kHz)
Band7	2 kHz ~ 7,2 kHz (4 kHz)
Band8	5,8 kHz ~ 12 kHz (8 kHz)
Band9	9 kHz ~ 20 kHz (16 kHz)

## Réglage de la largeur de bande (WIDTH (Q))

### Valeurs du réglage :

3.0 (Réglage initial) / 4.0 / 5.0

## Réglage du niveau

### Valeurs du réglage :

-7 à +7 (Réglage initial : 0)

### Remarques

- BAND2 et BAND8 équivalent aux commandes de graves et d'aigus. Il est également possible de contrôler le réglage de leur niveau en appuyant sur **AUDIO** et en sélectionnant Bass Level ou Treble Level. Reportez-vous à la section « Réglage du niveau du caisson de graves, du niveau des graves, du niveau des aigus, de la balance (droite et gauche), de l'équilibreur (avant/arrière) et de la fonction Defeat » à la page 15.
- Les réglages qui dépassent les fréquences des gammes adjacentes ne sont pas disponibles.
- Pendant le réglage de 9BAND P-EQ, vous devez prendre en compte la réponse en fréquence des enceintes raccordées.
- Le réglage 9Band P-EQ permet de définir les paramètres du réglage EQ PRESETS.

## Réglage du niveau de volume de la source

Le niveau de sortie de chaque source peut être réglé individuellement. Par exemple, si le niveau du TUNER est plus faible que celui du CD, il est possible de régler sa sortie sans affecter les autres sources.

### ■ Désignation du réglage : SOURCE VOL

### ■ Autres réglages : TUNER / SIRIUSXM / DISC\* / USB / iPod / BT AUDIO / PANDORA / AUX

#### Valeurs du réglage :

-14 dB ~ +14 dB

\* CDE-153BT uniquement.

## Réglage du filtre passe-haut

Le filtre passe-haut de cet appareil peut être réglé selon vos préférences.

### ■ Désignation du réglage : HPF

#### Valeurs du réglage :

OFF (Réglage initial) / 60 (Hz) / 80 (Hz) / 120 (Hz) / 160 (Hz)

Toutes les fréquences situées au-dessus de la fréquence de coupure choisie sont reproduites.



## Activation/désactivation du caisson de graves

Lorsque le caisson de graves est activé, vous pouvez en régler le niveau de sortie (reportez-vous à la section « Réglage du niveau du caisson de graves, du niveau des graves, du niveau des aigus, de la balance (droite et gauche), de l'équilibreur (avant/arrière) et de la fonction Defeat » à la page 15).

### ■ Désignation du réglage : SUBWOOFER

#### Valeurs du réglage :

ON (Réglage initial) / OFF

#### ON :

Le signal du caisson de graves provient des connecteurs RCA du caisson de graves (reportez-vous à la section « Raccordements » à la page 52).

#### OFF :

Aucun signal du caisson de graves ne provient des connecteurs RCA du caisson de graves (reportez-vous à la section « Raccordements » à la page 52).

## Réglage du filtre passe-bas

Le filtre passe-bas de cet appareil peut être réglé selon vos préférences.

### ■ Désignation du réglage : SUBW LPF

#### Valeurs du réglage :

OFF (Réglage initial) / 60 (Hz) / 80 (Hz) / 120 (Hz) / 160 (Hz)

Toutes les fréquences situées en dessous de la fréquence de coupure choisie sont reproduites.

## Réglage de la phase du caisson de graves

La phase de sortie du caisson de graves bascule sur SUBWOOFER NORMAL (0°) ou sur SUBWOOFER REVERSE (180°). Selon l'emplacement d'installation de votre caisson de graves, l'un de ces réglages produit un meilleur son.

### ■ Désignation du réglage : SUBW PHASE

#### Valeurs du réglage :

NORMAL (Réglage initial) / REVERSE

## Réglage du système du caisson de graves

Lorsque le caisson de graves est activé, vous pouvez sélectionner SYSTEM 1 ou SYSTEM 2 pour obtenir l'effet de caisson de graves souhaité.

### ■ Désignation du réglage : SUBW SYS

#### Valeurs du réglage :

SUBW SYS 1 / SUBW SYS 2 (Réglage initial)

#### SUBW SYS 1 :

Le niveau du caisson de graves varie en fonction du réglage du volume principal.

#### SUBW SYS 2 :

Le niveau du caisson de graves est différent du réglage du volume principal. Par exemple, le caisson de graves demeure audible même lorsque le volume est réglé à un niveau bas.

## Appareil externe

### Raccordement à un amplificateur externe (POWER IC)

Lorsque vous raccordez un amplificateur externe, vous pouvez améliorer la qualité sonore en coupant l'alimentation de l'amplificateur intégré.

### ■ Désignation du réglage : POWER IC

#### Valeurs du réglage :

ON (Réglage initial) / OFF

#### ON :

Les enceintes sont pilotées par un amplificateur intégré.

#### OFF :

Utilisez ce mode lorsque la sortie de ligne de cet appareil est utilisée pour piloter un amplificateur externe. Lorsque ce mode est activé, l'amplificateur interne de l'appareil principal est désactivé (OFF) et ne peut plus piloter les enceintes.

#### ON :

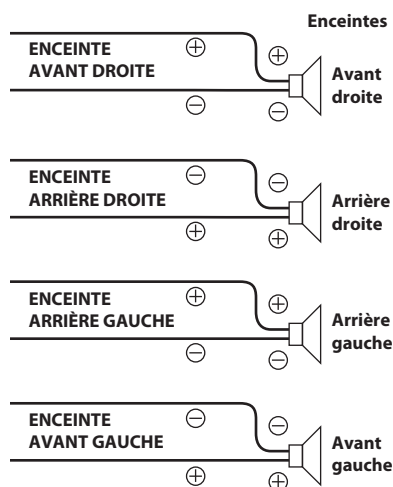

#### OFF :

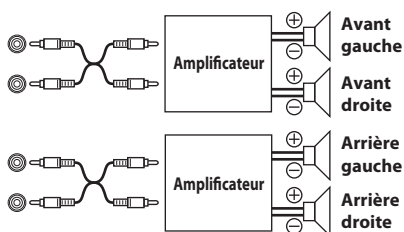

#### Remarque

- Le système n'émet aucun son lorsque l'alimentation est réglée sur OFF.

## Réglage du mode Media Xpander

Le mode MX (Media Xpander) différencie les sons vocaux des sons des instruments, indépendamment de la source musicale. Il permet au CD et à l'iPod, entre autres, de reproduire clairement la musique, même lorsque les bruits de la route envahissent le véhicule.

### ■ Désignation du réglage : MX SETTING

**1** Tournez le bouton rotatif pour sélectionner la source à laquelle vous souhaitez appliquer le mode Media Xpander, puis appuyez sur **Q** /ENTER.

FM ↔ SIRIUSXM ↔ CD\* ↔ CMPM\* ↔ USB ↔ iPod ↔ BT AUDIO  
↔ PANDORA ↔ AUX

\* Mode appliqué aux fichiers MP3/WMA d'un disque (CDE-153BT uniquement).

**2** Tournez le bouton rotatif pour sélectionner le niveau Media Xpander, puis appuyez sur **Q** /ENTER.

LEVEL OFF ↔ LEVEL 1 ↔ LEVEL 2 ↔ LEVEL 3

### Remarque

- Le mode MX n'est pas disponible pour la radio AM.

## Fonction BASS ENGINE SQ

Grâce à la fonction BASS ENGINE SQ de cet appareil, il est possible de régler simultanément plusieurs paramètres liés aux performances des graves. Le réglage du niveau des graves permet de varier ces paramètres uniformément pour un effet de graves optimal à différents niveaux.

## Commutation du mode BASS ENGINE SQ

Maintenez la touche **BASS** enfoncée pendant au moins 2 secondes en mode son.

BASS ENGIN ↔ MANUAL SET (Réglage initial)

### BASS ENGIN :

Réglez les paramètres de graves concernés uniformément et automatiquement. (Reportez-vous à la section « Réglage du niveau BASS ENGINE SQ » à la page 18)

### MANUAL SET :

Réglez chaque effet audio séparément et manuellement.

### Remarques

- Vous pouvez également effectuer cette opération en sélectionnant BASS ENGIN en mode de réglage du son. (Reportez-vous à la section « Réglage de la fonction BASS ENGINE SQ ON/OFF » à la page 16)
- L'indicateur  s'allume lorsque vous réglez le mode BASS ENGINE SQ sur ON.
- Vous pouvez accéder au mode du menu Son en appuyant sur la touche **BASS** lorsque BASS ENGIN est défini sur OFF. (Reportez-vous à la section « Réglage de la fonction BASS ENGINE SQ ON/OFF » à la page 16)
- Vous pouvez régler cette option via l'application TuneIt installée sur le smartphone. (Reportez-vous à la section « Réglage du son via le téléphone portable » à la page 21)

## Réglage du niveau BASS ENGINE SQ

Avec le réglage BASS ENGINE SQ ON, le réglage uniforme du niveau des graves a un effet sur divers paramètres sonores pour un effet de graves optimal.

**1** Appuyez sur **BASS** pour afficher l'écran de réglage du niveau du mode BASS ENGINE SQ.

Les touches de l'appareil clignotent pendant cette période.

**2** Tournez le bouton rotatif pour sélectionner le niveau de votre choix (0-+6).

Le niveau initial est de +3.

### Remarques

- Disponible uniquement si DEFEAT est réglé sur OFF.
- Les paramètres de graves concernés sont les suivants : EQ PRESETS, 9BAND EQ, HPF, SUBWOOFER (lorsque cette option a été réglée via l'application TuneIt), SUBW LPF, SUBW SYS et MX SETTING. Ces options sont définies automatiquement en mode BASS ENGINE SQ et ne peuvent pas être réglées séparément.
- Du niveau 0 au niveau 6, l'effet du mode BASS ENGINE SQ augmente progressivement.
- L'indicateur  affiche le niveau actuel du mode BASS ENGINE SQ. Cet indicateur change uniquement si vous réglez chacun des deux niveaux.
- Si vous n'exécutez aucune opération dans les 5 secondes, le mode normal est automatiquement rétabli.

### À propos de la configuration lorsque l'amplificateur de puissance externe est raccordé

Pour optimiser le réglage BASS ENGINE SQ, nous recommandons la configuration d'amplificateur de puissance suivante.

Après la configuration, vous pouvez régler le niveau de BASS ENGINE SQ en fonction de la musique.

- 1** Réglez le gain de l'amplificateur de puissance sur « MIN ».
- 2** Réglez le sélecteur du mode de transfert sur « OFF ».
- 3** Réglez le paramètre BASS ENGIN de cet appareil sur « ON », puis le niveau du mode BASS ENGINE SQ sur « +3 ».
- 4** Lisez un morceau du genre que vous écoutez fréquemment, puis réglez le gain de l'amplificateur de puissance.

# Autres fonctions

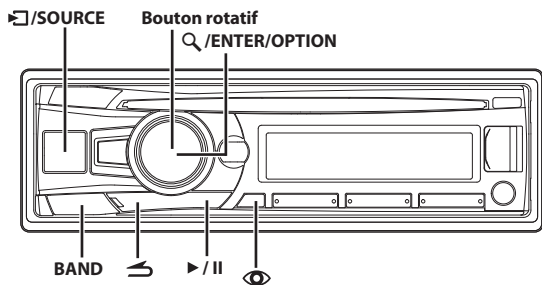

## Affichage du texte

Les informations de texte, telles que le nom du disque et le titre de la piste, s'affichent lors de la lecture d'un disque compatible avec la fonction de CD-texte. Il est par ailleurs possible d'afficher le nom du dossier, le nom du fichier, l'étiquette, etc., lors de la lecture de fichiers MP3/WMA.

Appuyez sur **👁**.

L'affichage change chaque fois que vous appuyez sur cette touche.

### Remarque

- Lorsque vous réglez **TEXTSCROLL** sur **SCR MANUAL**, appuyez sur la touche **👁** pendant au moins 2 secondes pour faire défiler le texte actuel une seule fois (sauf mode Radio).

### L'affichage en mode Radio :

GAMME/FRÉQUENCE → GAMME/HORLOGE →  
GAMME/FRÉQUENCE

### L'affichage en mode CD :

N° DE LA PISTE/TEMPS ÉCOULÉ → TEXTE DU DISQUE\*1 →  
TEXTE DE LA PISTE\*1 → N° DE LA PISTE/HORLOGE →  
N° DE LA PISTE/TEMPS ÉCOULÉ

### L'affichage en mode MP3/WMA :

N° DU FICHIER/TEMPS ÉCOULÉ → N° DU DOSSIER/N° DU FICHIER  
→ NOM DU DOSSIER\*2 → NOM DU FICHIER\*2 →  
NOM DE L'ARTISTE\*3 → NOM DE L'ALBUM\*3 →  
NOM DU MORCEAU\*3 → N° DU FICHIER/HORLOGE →  
N° DU FICHIER/TEMPS ÉCOULÉ

### L'affichage en mode audio BLUETOOTH :

BT A/TEMPS ÉCOULÉ\*4 → NOM DE L'ARTISTE\*3 →  
NOM DE L'ALBUM\*3 → NOM DU MORCEAU\*3 →  
BT A/HORLOGE → BT A/TEMPS ÉCOULÉ

\*1 S'affiche pendant la lecture d'un disque avec CD texte. En cas d'absence de texte (nom du disque ou de la piste), l'indication « DISC TEXT »/« TRACK TEXT » s'affiche.

\*2 En l'absence de texte (nom du dossier ou nom du fichier), l'indication « FOLDER »/« FILE » s'affiche.

\*3 Étiquettes ID3/étiquettes WMA  
Si un fichier MP3/WMA contient des informations d'étiquette ID3 ou d'étiquette WMA, les informations d'étiquette ID3/d'étiquette WMA s'affichent (par ex., nom du morceau, nom de l'artiste et nom de l'album). Toutes les autres informations d'étiquette sont ignorées.  
S'il n'existe aucune information d'étiquette, « ARTIST »/« ALBUM »/« SONG » est affiché.

\*4 Selon le Smartphone raccorder, il est possible que la durée écoulée ne s'affiche pas.

## À propos du « Texte »

Les CD compatibles texte contiennent des informations sous forme de texte telles que le nom de disque et le nom de piste. De telles informations sont appelées « texte ».

### Remarques

- Certains caractères peuvent ne pas être affichés correctement avec cet appareil, suivant le type de caractère.
- L'indication « NO SUPPORT » apparaît lorsque les informations de texte souhaitées ne peuvent pas être affichées sur cet appareil.
- Les informations de texte ou d'étiquette peuvent ne pas s'afficher correctement en fonction du contenu.

## Utilisation de l'entrée AUX avant

Pour connecter un lecteur portable ou d'autres appareils, il vous suffit de le raccorder à la borne d'entrée du panneau avant. Vous devez vous procurer un câble adaptateur en option (connecteur RCA standard à miniprise phono 3,5ø, ou miniprise phono 3,5ø à miniprise phono 3,5ø).

Appuyez sur **□/SOURCE**, puis sélectionnez le mode **AUXILIARY** pour utiliser le lecteur portable.

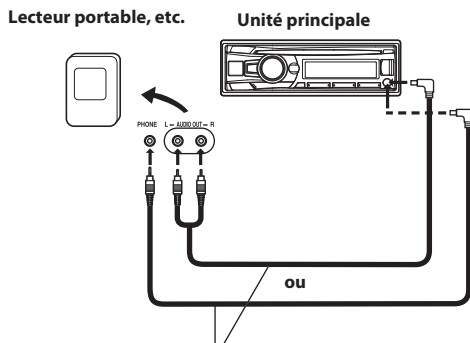

Câble adaptateur en option (connecteur à broche RCA [rouge, blanc] miniprises 3,5ø) ou (miniprises 3,5ø).

### Remarques

- Cette fonction n'est disponible que lorsque vous réglez **AUX SETUP** sur **ON**. Pour obtenir de plus amples informations, reportez-vous à la section « Réglage du mode AUX SETUP » à la page 22.
- Ne raccordez pas simultanément un périphérique de mémoire flash et un appareil à la borne d'entrée AUX.

## Réglage via le menu Option

Vous pouvez rapidement définir les options de réglage correspondant à la SOURCE actuelle à l'aide du menu Option.

- 1 Appuyez sur la touche **Q** /ENTER/OPTION pendant au moins 2 secondes pour activer le menu Option correspondant à la source actuelle.

### Remarque

- Le menu d'options varie en fonction de la source.

- 2 Tournez le bouton rotatif pour sélectionner l'option de réglage votre choix, puis appuyez sur **Q** /ENTER.

- 3 Tournez le bouton rotatif pour modifier le réglage, puis appuyez sur **Q** /ENTER.

Une fois le réglage effectué, l'écran de la source actuelle est automatiquement rétabli.

### ■ Désignation du réglage :

#### Mode TUNER :

TUNER SET<sup>\*1</sup> ↔ SOURCE VOL<sup>\*2</sup> ↔ MX SETTING<sup>\*6</sup>

#### Mode SiriusXM :

TUNE SCAN<sup>\*3</sup> ↔ ALERT MEMO<sup>\*4</sup> ↔ SXM SET<sup>\*5</sup> ↔ SOURCE VOL<sup>\*2</sup> ↔ MX SETTING<sup>\*6</sup>

#### Mode DISC (CDE-153BT uniquement) :

CD SET<sup>\*7</sup> ↔ SOURCE VOL<sup>\*2</sup> ↔ MX SETTING<sup>\*6</sup>

#### Mode USB :

SOURCE VOL<sup>\*2</sup> ↔ MX SETTING<sup>\*6</sup>

#### Mode iPod :

APP DIRECT<sup>\*8</sup> ↔ iPod SET<sup>\*9</sup> ↔ SOURCE VOL<sup>\*2</sup> ↔ MX SETTING<sup>\*6</sup>

#### Mode Pandora :

SOURCE VOL<sup>\*2</sup> ↔ MX SETTING<sup>\*6</sup>

#### Mode AUX :

AUX SET<sup>\*10</sup> ↔ SOURCE VOL<sup>\*2</sup> ↔ MX SETTING<sup>\*6</sup>

#### Mode BT AUDIO :

BT SET<sup>\*11</sup> ↔ SOURCE VOL<sup>\*2</sup> ↔ MX SETTING<sup>\*6</sup>

#### Mode téléphone (pas d'appel en cours) :

PHONE SET<sup>\*12</sup> ↔ SOURCE VOL<sup>\*13</sup>

#### Mode téléphone (appel en cours) :

MIC GAIN<sup>\*14</sup> ↔ CALL SOUND<sup>\*14</sup> ↔ SPK SWITCH<sup>\*15</sup> ↔ VOICE MUTE<sup>\*16</sup> ↔ CALL WAIT<sup>\*17</sup> ↔ END CALL<sup>\*18</sup> ↔ SOURCE VOL<sup>\*13</sup>

\*1 Les options de réglage sont identiques à celles du réglage TUNER en mode SETUP. Pour obtenir de plus amples informations, reportez-vous à la section « Menu SETUP » à la page 22.

\*2 Vous pouvez augmenter ou réduire le niveau de volume de la source actuelle pour créer la tonalité de votre choix. Les valeurs de réglage en mode Option et en mode SETUP sont liées. Reportez-vous à la section « Réglage du niveau de volume de la source » à la page 16.

\*3 S'affiche uniquement lors du raccordement d'un tuner SiriusXM SXV200. Pour plus de détails, reportez-vous à la section « Fonction Tune Scan » à la page 40.

\*4 Reportez-vous à la section « Mémorisation des alertes d'artiste et de morceau » à la page 41.

\*5 Dans ce mode, vous pouvez sélectionner ALERTSETUP, GAME ALERT, P-LOCK, SIGNAL IND et TUNE START. Pour plus de détails sur ces réglages, reportez-vous à la section « Réglage SiriusXM » à la page 38.

\*6 Reportez-vous à la section « Réglage du mode Media Xpander » à la page 18.

\*7 Dans ce mode, vous pouvez sélectionner PLAY MODE. Pour obtenir de plus amples informations, reportez-vous à la section « Lecture de données MP3/WMA (PLAY MODE) (CDE-153BT uniquement) » à la page 23.

\*8 Reportez-vous à la section « Réglage de la commande iPod » à la page 33.

\*9 Les options de réglage sont identiques à celles du réglage iPod en mode SETUP. Pour obtenir de plus amples informations, reportez-vous à la section « Réglage du mode de recherche de l'iPod/iPhone » à la page 24.

\*10 Dans ce mode, vous pouvez sélectionner AUX NAME. Pour obtenir de plus amples informations, reportez-vous à la section « Réglage du mode AUX NAME » à la page 22.

\*11 Dans ce mode, vous pouvez sélectionner FW VERSION. Ce réglage permet d'afficher la version actuelle du microprogramme de l'appareil BLUETOOTH.

\*12 CALL SOUND, CALLER ID, PB UPDATE, PB ORDER, AUTO ANS, SPEAKER SL et FW VERSION sont disponibles dans ce mode. Pour plus de détails sur ces réglages, reportez-vous à la section « Configuration de la fonction BLUETOOTH » à la page 26.

\*13 Vous pouvez régler le niveau de volume du téléphone mains libres, le niveau de la sonnerie et le niveau de gain du microphone à l'aide de ce réglage. Les valeurs de réglage en mode Option et en mode SETUP sont liées. Reportez-vous à la section « Réglage du volume (SOURCE VOL) » à la page 27.

\*14 Reportez-vous à la section « Réglage de la qualité du son de la fonction BLUETOOTH » à la page 27.

\*15 Pendant un appel, utilisez ce réglage pour commuter le son de l'appel entre l'appareil et le Smartphone. Vous pouvez également effectuer cette opération en appuyant sur **BAND**. Reportez-vous à la section « Commutation d'appel » à la page 31.

\*16 Pendant un appel, si la fonction Voice Mute est activée, l'entrée du microphone est instantanément coupée et l'indication « VOICE MUTE » clignote à l'écran. Vous pouvez également effectuer cette opération en appuyant sur **▶/II**. Reportez-vous à la section « Désactivation rapide du son de l'entrée microphone (Voice Mute) » à la page 31.

\*17 Si un appel est en attente, sélectionnez cette option pour afficher le nom du correspondant et le numéro en attente (1 ou 2). Appuyez sur **⏏** pour commuter l'affichage.

\*18 Sélectionnez cette option pour raccrocher.

### Remarques

- Appuyez sur **↶** pour revenir au mode précédent.
- Si vous n'exécutez aucune opération dans les 60 secondes, le mode normal est automatiquement rétabli.

## Utilisation de l'application Tunelt

Il est possible de programmer les réglages sonores de cet appareil via un smartphone connecté. Il est également possible de télécharger des paramètres spécifiques pour certains véhicules via la base de données Tunelt d'Alpine disponible sur le nuage. Grâce à l'application Tunelt, il est également possible de charger des paramètres personnalisés afin que d'autres personnes puissent les partager et les évaluer.

Cet appareil permet par ailleurs de recevoir et de répondre aux informations du réseau social Alpine (SNS) disponible via le téléphone portable connecté.

Vous devez lancer l'application Tunelt App sur le téléphone portable avant de connecter ce dernier à l'appareil.

Vous pouvez télécharger Tunelt depuis l'App Store d'Apple; les utilisateurs d'Android peuvent télécharger l'application depuis Google Play. Pour obtenir de plus amples informations, contactez votre revendeur Alpine.

Avant toute opération, réglez ALPINE APP sur USB ou BT selon le téléphone portable connecté. Pour obtenir de plus amples informations, reportez-vous à la section « Réglage du mode de communication avec un téléphone portable (ALPINE APP) » à la page 24.

### Remarques

- Le programme d'application, ainsi que les spécifications et les données associées, peuvent être supprimés sans avis préalable.
- Il est possible que certaines fonctions de Tunelt ne soient pas disponibles si le Smartphone ne se trouve pas dans la zone de service ou ne reçoit pas de signal.

## Réglage du son via le téléphone portable

Une fois la procédure ci-dessus effectuée, l'indicateur  s'allume et vous pouvez régler le son de l'appareil sur le smartphone.

- Vérifiez que l'appareil est sous tension.
- Lancez l'application Tunelt App sur le téléphone portable. Réglez le son de l'appareil en fonction du téléphone portable.

Lors du réglage du son, il est possible que l'indicateur  clignote.

### Remarques

- Vous ne pouvez pas régler le volume via le Smartphone.
- Il est possible d'effectuer ce réglage sur le téléphone portable et sur cet appareil simultanément. Lorsque vous réglez le son de cet appareil via le smartphone, les réglages sonores sur le CDE-153BT/UTE-52BT s'affichent comme suit : « APPCONNECT ».
- Dans certaines situations, par exemple si vous mettez l'appareil hors tension ou passez ou recevez un appel, il est impossible de régler le son via le Smartphone.
- Il est possible que cette fonction ne soit pas disponible selon le téléphone portable connecté.
- Veillez à respecter la législation en matière de circulation routière lorsque vous utilisez cette fonction.

## Fonction de notifications Facebook

Certaines fonctions seront disponibles dans une prochaine version de Tunelt.

### Remarque

- Selon le téléphone portable connecté, les fonctions suivantes peuvent ne pas être disponibles même si vous utilisez la version mise à jour de Tunelt.

## Notification de réception

Lorsque le smartphone connecté à cet appareil reçoit une notification de Facebook, toutes les touches et l'indicateur  clignotent (selon les paramètres de l'application Tunelt installée sur le téléphone). En même temps, le nom de l'utilisateur s'affiche à l'écran (20 caractères maximum). Lisez la notification via la fonction TTS (Text To Speech, texte vers parole) en suivant la procédure suivante.

- Lors de la réception d'une notification Facebook, appuyez sur  /SOURCE.

L'écran du menu des notifications s'affiche.

- Tournez le bouton rotatif pour sélectionner le mode de votre choix, puis appuyez sur  /ENTER.

LIKE\*1 ↔ REPLAY ↔ NEXT ↔ PREVIOUS ↔ TTS VOLUME\*2

\*1 Ne s'affiche pas lorsque la notification reçue est un message.

\*2 Il est également possible de régler ce mode à la section SETUP. Pour obtenir de plus amples informations, reportez-vous à la section « Réglage du volume de la fonction TTS (Text To Speech, texte vers parole) » à la page 24.

LIKE :	Le téléphone portable envoie une notification « J'aime » sur Facebook, et les publications du mur ou les commentaires reçus sont lus par la fonction TTS (Text To Speech, texte vers parole).
REPLAY :	Ce mode permet de relire la notification via la fonction TTS (Text To Speech, texte vers parole).
NEXT :	Ce mode permet de sélectionner la notification suivante.
PREVIOUS :	Ce mode permet de sélectionner la notification précédente.
TTS VOLUME :	Ce mode permet de régler le volume de la fonction TTS (Text To Speech, texte vers parole).

### Remarques

- Appuyez sur  pour revenir au mode précédent.
- Le message indiquant la réception d'une nouvelle notification reste affiché pendant 30 secondes. Si aucune opération n'est effectuée dans les 30 secondes, l'appareil revient en mode normal.
- Dans certaines situations, par exemple si vous mettez l'appareil hors tension ou passez ou recevez un appel, les notifications du smartphone ne s'affichent pas sur cet appareil.

## Affichage de la liste des notifications

Vous pouvez afficher les notifications Facebook reçues sur le téléphone portable via cet appareil.

- Maintenez la touche  /SOURCE enfoncée pendant au moins 2 secondes.

La notification reçue s'affiche en fonction de sa date de publication.

- Tournez le bouton rotatif pour sélectionner la notification de votre choix, puis appuyez sur  /ENTER.

- Passez alors à l'étape 2 de la section « Réception de notifications ».

### Remarques

- Si aucune notification n'est disponible, l'indication « NO NOTIF » s'affiche.
- Le nombre de notifications affichées dans la liste dépend du téléphone connecté.
- Si vous n'exécutez aucune opération dans les 60 secondes, le mode normal est automatiquement rétabli.

# Menu SETUP

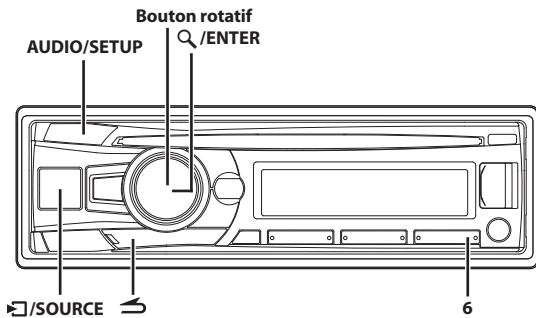

## Réglage

Vous pouvez facilement personnaliser l'appareil en fonction de vos préférences et de l'utilisation que vous en faites. Vous pouvez modifier les réglages GENERAL, DISPLAY, etc., dans le menu SETUP.

**Suivez les étapes 1 à 5 pour sélectionner un des modes SETUP à modifier. Reportez-vous à la section correspondante pour plus d'informations sur l'option SETUP sélectionnée.**

**1** Maintenez la touche **AUDIO/SETUP** enfoncée pendant au moins 2 secondes pour activer le mode SETUP.

**2** Tournez le **bouton rotatif** pour sélectionner l'option de votre choix, puis appuyez sur **Q/ENTER**.

AUDIO\*<sup>1</sup> ↔ GENERAL ↔ DISPLAY ↔ TUNER ↔ SIRIUSXM\*<sup>2</sup> ↔ iPod ↔ APP ↔ BLUETOOTH\*<sup>3</sup>  
(par exemple sélectionnez GENERAL)

**GENERAL :**

CLOCK ADJ\*<sup>4</sup> ↔ AUX SETUP ↔ AUX NAME\*<sup>5</sup> ↔ INT MUTE ↔ PLAY MODE\*<sup>6</sup> ↔ STAY ON ↔ DEMO MODE

**DISPLAY :**

DIMMER ↔ TEXTSCROLL ↔ SCROLLTYPE

**TUNER :**

TUNER FREQ ↔ FM SET

**iPod :**

iPod LIST

**APP :**

ALPINE APP ↔ TTS VOLUME

\*1 Reportez-vous à la section « Réglage du son » à la page 15.

\*2 Reportez-vous à la section « Réglage SiriusXM » à la page 38.

\*3 Reportez-vous à la section « Configuration de la fonction BLUETOOTH » à la page 26.

\*4 Reportez-vous à la section « Réglage de l'heure » à la page 10.

\*5 S'affiche uniquement lorsque AUX SETUP est défini sur ON.

\*6 CDE-153BT uniquement.

**3** Sélectionnez une option avec le **bouton rotatif**, puis appuyez sur **Q/ENTER**.

(par exemple sélectionnez AUX SETUP)

**4** Tournez le **bouton rotatif** pour modifier le paramètre, puis appuyez sur **Q/ENTER**.

(par exemple sélectionnez ON ou OFF)

**5** Maintenez la touche **AUDIO/SETUP** enfoncée pendant au moins 2 secondes pour revenir au mode normal.

### Remarques

- Appuyez sur  pour revenir au mode précédent.
- Si vous n'exécutez aucune opération dans les 60 secondes, le mode normal est automatiquement rétabli.

## Réglages généraux

Les réglages généraux (GENERAL) sont sélectionnés dans le menu de configuration principal à l'étape 2.

## Réglage du mode AUX SETUP

Vous pouvez reproduire le son d'un périphérique externe (un lecteur audio portable, par exemple) au connecteur AUX de cet appareil.

### ■ Désignation du réglage : AUX SETUP

#### Valeurs du réglage :

AUX OFF / AUX ON (Réglage initial)

#### AUX OFF :

Lorsque vous sélectionnez OFF, il est impossible de sélectionner la source AUX.

#### AUX ON :

Sélectionnez ON lorsqu'un dispositif portable est raccordé. Si vous appuyez sur  /SOURCE et sélectionnez AUX, le son du dispositif portable est reproduit sur cet appareil.

## Réglage du mode AUX NAME

Vous pouvez modifier l'affichage AUX NAME en mode SETUP.

### ■ Désignation du réglage : AUX NAME

#### Valeurs du réglage :

AUXILIARY (Réglage initial) / TV / DVD / PORTABLE / GAME

### Remarque

- PORTABLE est abrégé sous la forme PMD sur l'affichage.

## Activation/désactivation du mode Silencieux (INT MUTE)

Si vous raccordez un périphérique doté de la fonction d'interruption, le son est automatiquement coupé dès la réception du signal d'interruption envoyé par le périphérique.

Vérifiez que le fil d'entrée d'interruption du son (rose/noir) est raccordé à la borne où le courant devient 0 V (GND) lorsqu'un son provenant de l'appareil externe est reproduit sur la source AUX. Dans le cas contraire, il est possible que cette fonction ne soit pas disponible. Pour plus de détails, reportez-vous à la section « Raccordements » à la page 52.

### ■ Désignation du réglage : INT MUTE

#### Valeurs du réglage :

OFF AUX (Réglage initial) / ON

#### OFF AUX :

Lors de la réception du signal d'interruption envoyé par le périphérique, le son de la source AUX est reproduit sur l'appareil.

#### ON :

Lors de la réception du signal d'interruption envoyé par le périphérique, aucun son n'est reproduit.

## Lecture de données MP3/WMA (PLAY MODE) (CDE-153BT uniquement)

Cet appareil peut lire des CD contenant des données de CD et de MP3/WMA (créées au format Enhanced CD (CD Extra)). Toutefois, dans certains cas, la lecture des CD améliorés peut s'avérer difficile. Dans ce cas, vous pouvez choisir de lire la session des données de CD uniquement. Lorsqu'un disque contient à la fois des données de CD et de MP3/WMA, la lecture commence à partir de l'endroit où débutent les données de CD du disque.

### ■ Désignation du réglage : PLAY MODE

#### Valeurs du réglage :

CD-DA / CDDA/MP3 (Réglage initial)

#### CD-DA :

Seul le CD de données de la session 1 peut être lu.

#### CDDA/MP3 :

Vous pouvez lire des données de CD, des fichiers MP3/WMA en mode mixte et des disques multisessions.

#### Remarque

- Effectuez ce réglage avant d'insérer un disque. Si un disque est déjà inséré, retirez-le.

## Réglage du mode de fonctionnement continu

Vous pouvez régler le délai en mettant l'appareil hors tension (OFF) une fois la clé de contact mise sur la position d'arrêt (ACC OFF). Lorsque vous sélectionnez un mode autre que OFF, la musique est mise en pause une fois la clé de contact mise sur la position d'arrêt (ACC OFF). En même temps, le message d'invite « PRESS PRESET 6 TO STAY ON » défile une fois. Appuyez sur **6** dans les 15 secondes qui suivent pour continuer à écouter la musique pendant la période sélectionnée. Si vous n'appuyez pas sur **6**, l'appareil se met hors tension dans les 15 secondes qui suivent. Pendant cette période, vous ne pouvez recevoir des appels qu'en utilisant un Smartphone jumelé.

### ■ Désignation du réglage : STAY ON

#### Valeurs du réglage :

OFF (Réglage initial) / 5 MIN / 15 MIN / 30 MIN

#### Remarque

- Notez qu'il est possible que la batterie s'épuise complètement si elle est déjà faible durant cette période.

## Démonstration

Cet appareil possède une fonction de démonstration de l'affichage.

### ■ Désignation du réglage : DEMO MODE

#### Valeurs du réglage :

ON (Réglage initial) / OFF / QUITTE OFF

#### ON :

L'appareil lance la démonstration si aucune opération n'est effectuée dans les 30 secondes.

#### OFF :

Vous quittez le mode de démonstration. Notez que si vous déconnectez l'appareil de la batterie du véhicule, le mode DEMO sera défini sur ON lors de la prochaine utilisation de l'appareil.

#### QUITE OFF :

Vous quittez complètement le mode de démonstration.

## Réglage de l'affichage

Les réglages généraux (DISPLAY) sont sélectionnés dans le menu de configuration principal à l'étape 2.

## Commande d'extinction progressive

Réglez la commande Dimmer sur AUTO pour diminuer la luminosité de l'affichage de l'appareil lorsque les phares du véhicule sont allumés (ON). Ce mode est utile si vous trouvez que le rétroéclairage de l'appareil est trop lumineux dans l'obscurité.

### ■ Désignation du réglage : DIMMER

#### Valeurs du réglage :

DIM MANUAL / DIM AUTO (Réglage initial)

## Réglage du défilement (TEXTSCROLL)

Ce lecteur CD peut faire défiler les noms de disque et de piste enregistrés sur des disques CD-TEXT, ainsi que les informations de texte des fichiers MP3/WMA, les noms de dossier et les étiquettes.

### ■ Désignation du réglage : TEXTSCROLL

#### Valeurs du réglage :

SCR AUTO / SCR MANUAL (Réglage initial)

#### SCR AUTO :

Les informations de texte du CD, du dossier, des étiquettes, etc., défilent automatiquement.

#### SCR MANUAL :

L'affichage défile uniquement au moment où vous chargez un disque, changez de piste, etc.

#### Remarque

- L'appareil fait défiler les noms de CD de texte, les noms des dossiers, les noms des fichiers ou les étiquettes.

## Réglage du type de défilement

Choisissez l'une des deux méthodes de défilement. Sélectionnez celle de votre choix.

### ■ Désignation du réglage : SCROLLTYPE

#### Valeurs du réglage :

SCR TYPE1 / SCR TYPE2 (Réglage initial)

#### SCR TYPE1 :

Les caractères défilent de droite à gauche, un caractère à la fois.

#### SCR TYPE2 :

Les caractères s'accumulent de gauche à droite, un caractère à la fois. Lorsque l'affichage est rempli, il s'efface et les autres mots s'affichent de la même manière, jusqu'à ce que tous les mots du titre aient été affichés.

## Réglage du tuner

Les réglages généraux (TUNER) sont sélectionnés dans le menu de configuration principal à l'étape 2.

### Réglage du pas de fréquence du TUNER (FM) (TUNER FREQ)

Lors de l'accord manuel, vous pouvez sélectionner le pas de fréquence pour rechercher les stations radio analogiques FM.

#### ■ Désignation du réglage : TUNER FREQ

##### Valeurs du réglage :

200 KHZ (Réglage initial) / 100 KHZ

### Réglage de la qualité tonale du TUNER (FM) (FM SET)

Vous pouvez régler la qualité sonore des stations radio analogiques FM.

#### ■ Désignation du réglage : FM SET

##### Valeurs du réglage :

HI-FI / NORMAL (Réglage initial) / STABLE

##### HI-FI :

Réglage haute qualité

##### NORMAL :

Réglage standard

##### STABLE :

Contrôle du bruit

#### Remarque

- Il est possible que vous entendiez plus de bruit lorsque vous sélectionnez HI-FI, selon l'état de réception. Dans ce cas, sélectionnez Normal.

## Réglage de l'iPod

«iPod » est sélectionné dans le menu de réglage principal à l'étape 2.

### Réglage du mode de recherche de l'iPod/iPhone

Cet appareil dispose de neuf modes de recherche différents pour effectuer des recherches sur un iPod/iPhone.

#### ■ Désignation du réglage : iPod LIST

#### ■ Autres réglages : PLAYLISTS / ARTISTS / ALBUMS / AUDIOBOOKS / PODCASTS / GENRES / COMPOSERS / SONGS / GENIUS MIX

##### Valeurs du réglage :

OFF / ON

#### Remarques

- Lorsque le mode de recherche Listes de lecture/Artistes/Albums/Podcasts/Genres/Morceaux/Genius Mix est sélectionné, le réglage initial est On. Lorsque le mode de recherche est Livres audio/Compositeurs, le réglage initial est Off.
- Pour plus d'informations sur le mode recherche, reportez-vous à la section « Recherche d'un morceau souhaité » à la page 33.

## Réglage de l'application (APP)

Vous avez sélectionné APP dans le menu de configuration principal à l'étape 2.

### Réglage du mode de communication avec un téléphone portable (ALPINE APP)

Réglez ALPINE APP sur USB lorsque vous connectez un iPhone, ou sur BT lorsque vous connectez un téléphone Android.

#### ■ Désignation du réglage : ALPINE APP

##### Valeurs du réglage :

USB (Réglage initial) / BT / OFF

##### USB :

Lorsque vous connectez un iPhone au port USB du CDE-153BT/UTE-52BT, vous pouvez utiliser la fonction Pandora, programmer les paramètres de réglage du son de l'appareil ou communiquer avec le réseau SNS.

##### BT :

Choisissez ce réglage lorsque vous connectez un téléphone Android à cet appareil via la technologie BLUETOOTH. À ce stade, vous pouvez programmer les paramètres de réglage du son de l'appareil ou communiquer avec le réseau SNS.

##### OFF :

Aucun téléphone connecté.

#### Remarques

- La validation de cette fonction prend quelques secondes.
- Pour que cette fonction fonctionne correctement, vous devez installer des applications spécifiques sur votre téléphone portable avant la connexion. Pour obtenir de plus amples informations, contactez votre revendeur Alpine ou consultez le site Web Alpine.
- Seuls l'iPhone et certains téléphones Android prennent en charge cette fonction.

### Réglage du volume de la fonction TTS (Text To Speech, texte vers parole)

Cette fonction permet de transformer le texte, notamment les commentaires, en message vocaux, qui sont ensuite diffusés via les enceintes de l'appareil.

#### ■ Désignation du réglage : TTS VOLUME

##### Valeurs du réglage :

0 ~ 35

#### Remarque

- Le niveau de volume initial est de 12.



# Appel mains libres BT

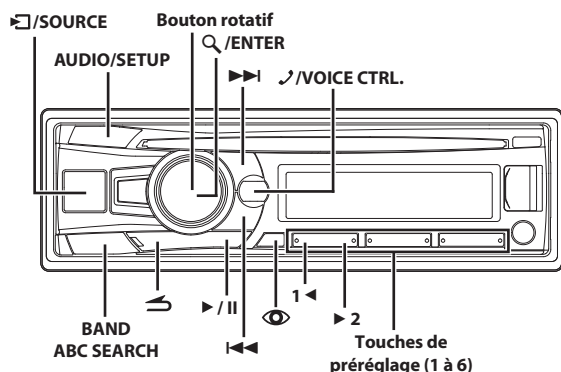

## Configuration avant utilisation

### À propos des données BLUETOOTH

BLUETOOTH est une technologie sans fil permettant d'établir une communication entre des périphériques mobiles ou ordinateurs personnels sur de courtes distances. Vous pouvez ainsi passer des appels mains libres ou transmettre des données entre des périphériques compatibles BLUETOOTH. La transmission BLUETOOTH est disponible dans le spectre 2,4 GHz sans licence si la distance entre les périphériques est inférieure ou égale à 10 mètres. Pour obtenir de plus amples informations, consultez la page d'accueil du site BLUETOOTH (<http://www.bluetooth.com>).

#### Remarques

- Selon la version BLUETOOTH, il est possible que le périphérique compatible BLUETOOTH ne puisse pas communiquer avec cet appareil.
- Le fonctionnement correct de cet appareil avec tous les périphériques compatibles BLUETOOTH n'est pas garanti. Pour savoir comment utiliser le périphérique compatible BT, adressez-vous au revendeur ALPINE ou consultez le site Web d'ALPINE.
- Selon l'environnement d'utilisation, il est possible que la connexion sans fil BLUETOOTH soit instable.
- Lorsque vous passez un appel ou effectuez des réglages, arrêtez votre véhicule dans un lieu sûr.
- Cette fonction peut différer selon le ou les périphériques compatibles BLUETOOTH raccordés. Consultez également le mode d'emploi du ou des périphériques raccordés.
- Lorsque vous recherchez cet appareil à l'aide d'un téléphone compatible BLUETOOTH, le nom de l'appareil est le suivant : « CDE-153Series » / « UTE-52Series ».

### Avant d'utiliser la fonction BLUETOOTH

Effectuez les réglages suivants avant d'utiliser la fonction BLUETOOTH.

Réglez BT IN sur ON lorsque vous souhaitez utiliser le téléphone mains libres ou BT la fonction Bluetooth audio. Reportez-vous à la section « Réglage de la connexion BLUETOOTH (BT IN) » à la page 26.

#### Remarque

- Avant d'utiliser la fonction BLUETOOTH, vous devez procéder au jumelage avec cet appareil. Reportez-vous à la section « Comment connecter un périphérique compatible BLUETOOTH (jumelage) » à la page 25.

### Comment connecter un périphérique compatible BLUETOOTH (jumelage)

Pour plus de détails sur la commande à partir d'un périphérique compatible BLUETOOTH, consultez le mode d'emploi du périphérique compatible BLUETOOTH.

- 1 À l'aide de votre périphérique compatible BLUETOOTH, sélectionnez le « CDE-153Series » / « UTE-52Series » pour le jumelage.

### Pour un périphérique compatible BLUETOOTH à l'aide du protocole SSP (Secure Simple Pairing)

- 2-1 Tournez le bouton rotatif pour que l'affichage de l'appareil principal n'indique plus « PAIR NO », mais « PAIR YES », puis appuyez sur Q/ENTER.

Si vous sélectionnez « PAIR NO », la connexion est annulée.

### Pour un périphérique compatible BLUETOOTH sans avoir recours au protocole SSP (Secure Simple Pairing)

- 2-2 Saisissez le code PIN (« 0000 ») sur le périphérique compatible BLUETOOTH.

#### Remarque

- Le code PIN par défaut est « 0000 ».

- 3 Si le jumelage réussit, l'indication « CONNECTED » s'affiche pendant quelques secondes. L'appareil principal revient au mode précédent.

### Jumelage automatique avec un iPod/iPhone

Lorsque vous connectez un iPod/iPhone au port USB, l'appareil est automatiquement jumelé à celui-ci.

- 1 Vérifiez que USB PAIR est défini sur ON. (Reportez-vous à la section « Réglage du jumelage automatique avec un iPod/iPhone » à la page 26)
- 2 Connectez un iPod/iPhone au port USB de cet appareil.
- 3 Tournez le bouton rotatif pour sélectionner « PAIR YES », puis appuyez sur Q/ENTER.\*

Si vous sélectionnez « PAIR NO », la connexion est annulée.

\* Selon la version d'iOS, vous devez peut-être activer manuellement la fonction Bluetooth sur l'iPod/iPhone avant d'effectuer cette étape.

- 4 Si le jumelage réussit, « CONNECTED » s'affiche pendant quelques secondes. L'appareil principal revient au mode précédent.

#### Remarques

- Si vous avez préalablement jumelé le périphérique à cet appareil, le jumelage USB n'est pas automatique.
- Si la connexion échoue, l'indication « FAILED » s'affiche.

- Une fois le jumelage effectué, les deux périphériques sont automatiquement connectés chaque fois que vous placez la clé de contact sur ON. Si la reconnexion automatique échoue, essayez de connecter le périphérique manuellement.
- Réglez « VISIBLE M » sur VISIBLE M ON afin qu'un périphérique compatible BLUETOOTH puisse détecter cet appareil, reportez-vous à la section « Réglage du mode Visible » à la page 26.

## Configuration de la fonction BLUETOOTH

Les étapes suivantes 1 à 5 sont communes à différentes fonctions BLUETOOTH. Pour plus de détails, reportez-vous à chaque fonction.

### Remarque

- Réglez BT IN sur ON, puis effectuez le réglage de la fonction BLUETOOTH. Reportez-vous à la section « Réglage de la connexion BLUETOOTH (BT IN) » à la page 26.

**1** Maintenez enfoncée la touche **AUDIO/SETUP** pendant au moins 2 secondes pour activer le mode **SETUP**.

**2** Tournez le bouton rotatif pour sélectionner « **BLUETOOTH** », puis appuyez sur **Q/ENTER**.  
Le mode de configuration de la fonction BLUETOOTH est activé.

**3** Tournez le bouton rotatif pour sélectionner les options de votre choix, puis appuyez sur **Q/ENTER**.

BLUETOOTH :

BT IN\* ↔ USB PAIR ↔ PAIRED DEV ↔ VISIBLE M ↔  
CALL SOUND ↔ CALLER ID ↔ PB UPDATE\* ↔ PB ORDER ↔  
AUTO ANS ↔ SPEAKER SL ↔ FW VERSION ↔ FW UPDATE\*

\* Ces options ne sont pas disponibles pendant un appel téléphonique.

**4** Tournez le bouton rotatif pour modifier les réglages.

**5** Maintenez la touche **AUDIO/SETUP** enfoncée pendant au moins 2 secondes.

Le mode **SETUP** est annulé.

### Remarques

- Appuyez sur **↵** pour revenir au mode précédent.
- Si vous n'exécutez aucune opération dans les 60 secondes, le mode normal est automatiquement rétabli.

## Réglage de la connexion BLUETOOTH (BT IN)

Grâce à la technologie BLUETOOTH, vous pouvez passer des appels mains libres via un Smartphone compatible BLUETOOTH.

Vous pouvez commander/lire sans fil les informations audio d'un Smartphone compatible BLUETOOTH, d'un lecteur audio portable, etc., à partir de cet appareil.

### ■ Désignation du réglage : BT IN

#### Valeurs du réglage :

OFF / ON (Réglage initial)

#### OFF :

Les fonctions téléphone mains libres et BLUETOOTH Audio ne sont pas utilisées.

#### ON :

Sélectionnez ce réglage lorsque vous souhaitez jumeler votre téléphone compatible BLUETOOTH avec cet appareil ou utiliser la fonction BLUETOOTH audio.

### Remarque

- Lorsque vous réglez BT IN sur OFF, les indicateurs liés au téléphone mains libres (niveau de la batterie) ne s'affichent pas.

## Réglage du jumelage automatique avec un iPod/iPhone

Avec le réglage de cette option sur ON, l'appareil est automatiquement jumelé à celui-ci lorsqu'un iPod/iPhone est connecté au port USB de cet appareil.

### ■ Désignation du réglage : USB PAIR

#### Valeurs du réglage :

OFF / ON (Réglage initial)

#### OFF :

Désactive la fonction de jumelage automatique.

#### ON :

Effectue le jumelage automatique lorsqu'un iPod/iPhone est connecté au port USB de cet appareil.

#### Remarque

- Le jumelage automatique USB est impossible si les périphériques ont été jumelés précédemment. Veuillez à supprimer le nom des deux périphériques.

## Sélection du périphérique BLUETOOTH

Sélectionnez l'un des 5 périphériques compatibles BLUETOOTH connectés précédemment enregistrés.

### ■ Désignation du réglage : PAIRED DEV

**1** Tournez le bouton rotatif pour sélectionner le périphérique compatible BLUETOOTH que vous souhaitez utiliser (dont vous souhaitez modifier la connexion), puis appuyez sur **Q/ENTER**.

**2** Tournez le bouton rotatif pour sélectionner « **CONNECT** » afin de connecter le périphérique sélectionné.

Le périphérique connecté est identifié comme suit : « **▲** ».

Sélectionnez « **DISCONNECT** » pour déconnecter le périphérique. Sélectionnez « **CLEAR** » si vous souhaitez supprimer le périphérique de la liste des périphériques.

### Remarques

- Si vous avez correctement modifié la connexion, l'indication « **CONNECTED** » s'affiche pendant 2 secondes, l'indicateur **Ⓢ** s'allume et l'écran **SETUP** est rétabli.
- Si vous parvenez à connecter un smartphone à cet appareil, l'indicateur **🔋** s'allume pour indiquer le niveau de batterie du smartphone connecté.
- Selon le modèle du smartphone connecté, il est possible que l'indicateur **🔋** (niveau de la batterie) ne s'affiche pas.
- Cinq périphériques peuvent être enregistrés au total. Si un 6e périphérique est enregistré, le plus ancien appareil enregistré est automatiquement supprimé.

## Réglage du mode Visible

Vous pouvez activer ou désactiver la détection de cet appareil par un périphérique compatible BLUETOOTH. En règle générale, ce mode est réglé sur VISIBLE M ON.

### ■ Désignation du réglage : VISIBLE M

#### Valeurs du réglage :

VISIBLE M ON (Réglage initial) / VISIBLE M OFF

#### VISIBLE M ON :

La détection de l'appareil par le périphérique compatible BLUETOOTH est activée.

#### VISIBLE M OFF :

La détection de l'appareil par le périphérique compatible BLUETOOTH est désactivée.

## Réglage de la qualité du son de la fonction BLUETOOTH

Modifiez les réglages suivants pour améliorer la qualité du son de l'appel entrant ou sortant.

■ **Désignation du réglage :** CALL SOUND

■ **Autres réglages :** SOURCE VOL / TYPE SET

### Réglage du volume (SOURCE VOL)

Vous pouvez augmenter ou réduire le niveau de volume de l'appel téléphonique, de la sonnerie et de l'entrée microphone selon vos préférences.

#### Valeurs du réglage :

PHONE TALK :  
-5 dB ~ +5 dB  
RING TONE :  
-5 dB ~ +5 dB  
MIC GAIN :  
-5 dB ~ +5 dB

### Réglage automatique du son (TYPE SET)

Selon votre environnement d'appel, sélectionnez l'un des réglages suivants pour optimiser la qualité du son.

#### Valeurs du réglage :

TYPE1 (Réglage initial) / TYPE2 / TYPE3 / TYPE4 / TYPE5

##### TYPE1 :

Mode standard (recommandé)

##### TYPE2 :

Améliore la réduction du bruit

##### TYPE3 :

Améliore l'annulation de l'écho acoustique

##### TYPE4 :

Améliore la réduction du bruit et l'annulation de l'écho acoustique

##### TYPE5 :

Diminue la réduction du bruit et l'annulation de l'écho acoustique

#### Remarque

- Les fonctions ci-dessous permettent d'améliorer la qualité du son de l'appel sortant.  
Réduction du bruit : cette fonction peut réduire le bruit de la route, mais une amélioration excessive risque d'affecter la qualité du son de l'appel.  
Annulation de l'écho acoustique : cette fonction peut réduire l'écho acoustique, mais une amélioration excessive risque d'affecter la qualité du son de l'appel.

## Activation/désactivation de l'affichage des informations d'identification de l'appelant

Vous pouvez choisir d'utiliser ou non cette fonction à l'aide du réglage suivant.

■ **Désignation du réglage :** CALLER ID

#### Valeurs du réglage :

ON (Réglage initial) / OFF

Si vous ne souhaitez pas révéler aux autres les informations d'ID de l'appelant, réglez cette option sur OFF. Selon les informations d'ID mémorisées, lorsque vous composez un numéro ou bien en cours de numérotation, seul le numéro de téléphone s'affiche ; pendant un appel, l'indication « NO NAME » s'affiche.

## Réglage de la mise à jour du répertoire

Vous pouvez mettre à jour le répertoire automatiquement ou manuellement.

■ **Désignation du réglage :** PB UPDATE

■ **Autres valeurs du réglage :** AUTO/MANUAL

### Activation/désactivation de la mise à jour automatique du répertoire (AUTO)

Lorsque vous sélectionnez AUTO ON, dès que vous placez la clé de contact sur ON ou connectez le téléphone à cet appareil, le répertoire est automatiquement mis à jour.

#### Valeurs du réglage :

AUTO OFF / AUTO ON (Réglage initial)

#### Remarque

- L'indication « UPDATING » s'affiche lors de la mise à jour du répertoire.

### Activation/désactivation de la mise à jour manuelle du répertoire (MANUAL)

Lorsque vous sélectionnez UPDATE YES, le répertoire est immédiatement mis à jour, que vous ayez activé ou non la fonction de mise à jour automatique.

#### Valeurs du réglage :

UPDATE NO (Réglage initial) / UPDATE YES

#### Remarque

- L'indication « UPDATING » s'affiche lors de la mise à jour du répertoire.

## Modification de l'ordre de la liste des contacts

Les noms du répertoire sont classés par ordre alphabétique en commençant par la première lettre du prénom (FIRST) ou du nom (LAST NAME).

Le classement par prénoms (FIRST NAME) est le réglage par défaut, bien que vous puissiez sélectionner le classement par noms (LAST NAME).

■ **Désignation du réglage :** PB ORDER

#### Valeurs du réglage :

FIRST NAME (Réglage initial) / LAST NAME

#### Remarque

- L'indication « WAITING » s'affiche lorsque vous modifiez l'ordre de classement du répertoire. Vous pouvez quitter l'écran « WAITING » pour effectuer d'autres opérations en appuyant sur  lorsque le classement est toujours en cours. À ce stade, le répertoire n'est pas accessible. En outre, le classement peut affecter la lecture en mode BT AUDIO.

## Réception automatique des appels (Auto Answer)

Lors de la réception d'un appel, vous pouvez choisir d'y répondre automatiquement.

### ■ Désignation du réglage : AUTO ANS

#### Valeurs du réglage :

AT ANS ON / AT ANS OFF (Réglage initial)

#### AT ANS ON :

L'appel reçu est automatiquement pris au bout de 5 secondes.

#### AT ANS OFF :

L'appel reçu n'est pas pris automatiquement. Appuyez sur  pour prendre l'appel.

#### Remarque

- Si vous activez la prise d'appel automatique sur le Smartphone, l'appel est automatiquement pris même si ce réglage est défini sur OFF.

## Sélection du haut-parleur de sortie

Choisissez le haut-parleur de votre véhicule via lequel vous souhaitez écouter l'appel.

### ■ Désignation du réglage : SPEAKER SL

#### Valeurs du réglage :

ALL (Réglage initial) / FRONT-L / FRONT-R / FRONT-LR

#### ALL :

Le son est diffusé sur tous les haut-parleurs du véhicule.

#### FRONT-L :

Le son est diffusé uniquement sur le haut-parleur avant gauche.

#### FRONT-R :

Le son est diffusé uniquement sur le haut-parleur avant droit.

#### FRONT-LR :

Le son est diffusé sur les haut-parleurs avant gauche et avant droit.

## Affichage de la version du microprogramme

La version actuelle du microprogramme s'affiche.

### ■ Désignation du réglage : FW VERSION

## Mise à jour du microprogramme

De nouvelles mises à jour du microprogramme BLUETOOTH seront disponibles pour assurer l'interopérabilité du téléphone.

Pour plus d'informations sur la mise à jour de votre microprogramme BLUETOOTH, consultez votre site Web local Alpine ou sélectionnez votre pays sur la page d'accueil du site Alpine (<http://www.alpine-usa.com>).

### ■ Désignation du réglage : FW UPDATE

#### Valeurs du réglage :

UPDATE NO (Réglage initial) / UPDATE YES

## Commande du téléphone mains libres

### À propos du téléphone mains libres

Vous pouvez passer des appels mains libres lorsque vous utilisez un Smartphone compatible HSP (profil casque) et HFP (profil mains libres) avec cet appareil.

#### Remarques

- Évitez de passer un appel mains libres si la circulation est dense, ou dans des rues étroites ou ventées.
- Fermez les fenêtres pendant l'appel afin de réduire le bruit de fond.
- Si vous passez l'appel dans un endroit bruyant, ou si vous et votre correspondant utilisez un téléphone mains libres, il est normal que vous ayez des difficultés à entendre la voix de l'autre personne.
- Selon les conditions de la ligne téléphonique ou le type de téléphone portable que vous utilisez, les voix peuvent paraître artificielles.
- Lorsque vous utilisez un microphone, parlez le plus près possible du microphone pour optimiser la qualité du son.
- Certaines fonctions du Smartphone dépendent des capacités et des réglages du réseau de votre fournisseur de services. Il est par ailleurs possible que votre fournisseur de services ait désactivé certaines fonctions et/ou que les paramètres réseau qu'il a définis limitent leurs fonctionnalités.



Veillez à toujours contacter votre fournisseur de services pour connaître la disponibilité et l'étendue des fonctions.

Les fonctions, fonctionnalités et spécifications, ainsi que les informations contenues dans le mode d'emploi, sont basées sur les dernières informations disponibles et ont été mises à jour au moment de l'impression.

Alpine se réserve le droit de modifier ces informations ou spécifications sans avis préalable.

### Prise d'appel

Les appels entrants sont annoncés par la sonnerie d'appel reçu et par un message à l'écran (PHONE).

Appuyez sur  ou  / ENTER.

L'appel commence.

#### Remarques

- Lorsque vous réglez « AUTO ANS » sur AT ANS ON, vous pouvez prendre un appel automatiquement. Reportez-vous à la section « Réception automatique des appels (Auto Answer) » à la page 28.
- Pendant l'appel, le son de l'appareil est coupé. Une fois l'appel terminé, la lecture reprend.

### Fin d'un appel

Appuyez sur  ou .

L'appel est terminé.

### Historique des appels

L'historique des appels répertorie les derniers appels numérotés/reçus/en absence (20 entrées pour chaque type d'appel). Il existe plusieurs façons d'effectuer des appels en fonction du « mode d'appel ». Les étapes suivantes 1 à 5 sont communes aux différentes façons de passer des appels. Pour plus de détails, reportez-vous à chaque catégorie d'appel.

#### 1 Appuyez sur .

La liste des modes d'émission d'appel s'affiche.

**2** Tournez le **bouton rotatif** pour sélectionner le mode sortant.

**Valeurs du réglage :**

DIALED / RECEIVED / MISSED / PHONE BOOK

**DIALED :**

Historique des appels composés

**RECEIVED :**

Historique des appels reçus

**MISSED :**

Historique des appels manqués

**PHONE BOOK :**

Liste des contacts du Smartphone

**3** Appuyez sur **Q / ENTER**.

Le mode d'émission d'appel est activé et la liste de chaque mode s'affiche.

**Remarque**

- L'affichage de la liste peut prendre un certain temps après la connexion. Il est possible que cette liste ne soit pas mise à jour selon le périphérique connecté.

**4** Tournez le **bouton rotatif** pour sélectionner un nom ou un numéro de téléphone dans la liste.

**Remarque**

- Vous pouvez utiliser la fonction de recherche alphabétique pour rechercher un nom ou un numéro de téléphone dans la liste des contacts. Pour plus de détails, reportez-vous à la section « Fonction de recherche alphabétique de la liste des contacts » à la page 29.

**5** Appuyez sur **Q / ENTER**.

Le numéro de téléphone sélectionné est appelé.

Si plusieurs numéros du répertoire sont associés à un même nom, appuyez sur **Q / ENTER** après avoir sélectionné le nom\*, tournez le **bouton rotatif** pour sélectionner le numéro de votre choix, puis appuyez sur **Q / ENTER** pour appeler le numéro de téléphone.

\* Si la détection du nom s'avère impossible, l'indication « NO NAME » s'affiche.

**Remarques**

- Appuyez sur **↶** pour revenir au mode précédent.
- Si vous n'exécutez aucune opération dans les 60 secondes, le mode normal est automatiquement rétabli.

## Rappel d'un numéro de l'historique des appels sortants

Les numéros de téléphone précédemment composés (20 appels au maximum dans l'historique) sont mémorisés dans l'historique des numéros composés. Vous pouvez rappeler un numéro en effectuant une recherche dans l'historique des appels numérotés.

■ **Désignation du réglage :** DIALED

## Appel d'un numéro de l'historique des appels entrants

Les numéros de téléphone des appels reçus (20 appels maximum dans l'historique) sont mémorisés dans la liste des appels reçus. Vous pouvez rappeler ces numéros en effectuant une recherche dans cette liste.

■ **Désignation du réglage :** RECEIVED

## Appel d'un numéro de l'historique des appels manqués

Les numéros de téléphone des appels en absence (20 appels maximum dans l'historique) sont mémorisés dans la liste des appels en absence. Vous pouvez rappeler ces numéros en effectuant une recherche dans cette liste.

■ **Désignation du réglage :** MISSED

## Appel d'un numéro de la liste des contacts

Vous pouvez télécharger jusqu'à 1 000 noms (maximum 5 numéros de téléphone pour chaque nom) de votre smartphone. Passez un appel en sélectionnant une personne dans le répertoire.

■ **Désignation du réglage :** PHONE BOOK

**Remarques**

- L'ordre de la liste dépend du réglage de « PB ORDER » (reportez-vous à la section « Modification de l'ordre de la liste des contacts » à la page 27).
- Si vous ajoutez ou supprimez l'historique des appels ou la liste des contacts du Smartphone lorsque ce dernier est connecté à l'appareil, il est probable que la liste affichée sur l'appareil ne soit pas à jour. Si elle n'est pas à jour, vous ne pouvez pas passer correctement l'appel.
- Vous pouvez afficher les informations d'un numéro mémorisé dans le répertoire en appuyant sur **⊕**. Chaque fois que vous appuyez sur cette touche, l'affichage change comme suit : Nom → N° de téléphone → Étiquette téléphonique\* → Nom  
S'il s'avère impossible d'obtenir ces informations, l'indication « NO NAME », « NO NUMBER » ou « NO LABEL » s'affiche.
- \* L'étiquette téléphonique d'un numéro dépend des informations de numéro mémorisées dans le répertoire du Smartphone, qui inclut 4 types de numéros : MOBILE, HOME, OFFICE et OTHER.

## Fonction de recherche alphabétique de la liste des contacts

Vous pouvez sélectionner les trois premières lettres pour rechercher un nom dans la liste des contacts à l'aide de la fonction de recherche alphabétique.

**Par exemple :**

Recherche du nom « Michael James »  
L'exemple suivant illustre comment effectuer la recherche.  
Selon le réglage de PB ORDER (reportez-vous à la section « Modification de l'ordre de la liste des contacts » à la page 27), la liste des contacts est classée par prénom ou par nom. Recherchez le prénom ou le nom en fonction de ce réglage.

**1** Appuyez sur **BAND/ABC SEARCH** lorsque vous trouvez dans le répertoire pour activer la fonction de recherche alphabétique du répertoire.

L'écran de sélection des lettres s'affiche.

**2** Tournez le **bouton rotatif** pour sélectionner la première lettre (par exemple, M), puis appuyez sur **▶▶I**.

**3** Tournez le **bouton rotatif** pour sélectionner la deuxième lettre (par exemple, l), puis appuyez sur **▶▶I**.

**4** Tournez le **bouton rotatif** pour sélectionner la troisième lettre (par exemple, C), puis appuyez sur **Q / ENTER**.

Les noms enregistrés dans la liste des contacts commençant par « MIC » s'affichent.

**5** Tournez le **bouton rotatif** pour sélectionner le nom de votre choix (par exemple, Michael James), puis appuyez sur **Q / ENTER** pour passer l'appel.

## Remarques

- La fonction de recherche alphabétique est uniquement applicable aux caractères alphabétiques français.
- Si plusieurs numéros ont été attribués au nom sélectionné dans le répertoire, vous devez tourner le **bouton rotatif** pour sélectionner le numéro souhaité, puis appuyer sur **Q / ENTER**.
- Appuyez sur **◀** à l'étape 3 ou 4 pour supprimer l'entrée en cours et revenir à l'étape précédente.
- Vous pouvez rechercher un nom en indiquant la lettre initiale, les deux premières lettres ou les trois premières lettres. Appuyez sur **Q / ENTER** après avoir saisi le nombre de lettres souhaité. Une liste contenant les noms commençant par la ou les lettres saisies s'affiche.

## Fonction de contrôle vocal

Lorsque vous jumelez un téléphone portable doté d'une fonction de reconnaissance vocale, il est possible de commander le téléphone portable via cet appareil grâce à la fonction de contrôle vocal.

**Appuyez sur la touche VOICE CTRL. pendant au moins 2 secondes pour activer le mode de reconnaissance vocale.**

Une fois le mode de reconnaissance vocale activé et l'indication « SPEAK » affichée, vous pouvez passer un appel, lire un morceau, etc., via cet appareil en créant des commandes de contrôle vocal\*.

\* Reportez-vous à la documentation de votre téléphone portable pour connaître les autres commandes de contrôle vocal.

## Remarques

- La reconnaissance vocale est disponible uniquement lorsque vous connectez un Smartphone compatible avec cette fonction. Si votre Smartphone n'est pas compatible avec la fonction de reconnaissance vocale, l'indication « NO SUPPORT » s'affiche pendant 2 secondes.
- Les performances de la fonction de reconnaissance vocale dépendent du smartphone et de l'emplacement d'installation du microphone. Soyez attentif lors de l'installation du microphone.
- La reconnaissance vocale dépend des fonctionnalités du Smartphone. Pour obtenir de plus amples informations, reportez-vous au mode d'emploi du Smartphone.
- Si le nom de la personne que vous appelez est introuvable, l'indication « NO CALL » s'affiche pendant 2 secondes.
- Veillez à respecter la législation en matière de circulation routière lorsque vous utilisez cette fonction.

## Fonction de mise en attente d'appel

Si vous recevez un autre appel pendant l'appel en cours, vous pouvez mettre en attente le premier correspondant pour prendre le second appel. Lorsque vous avez terminé un appel, vous pouvez prendre l'autre.

**Si vous recevez un autre appel pendant l'appel en cours (appel1), les informations du deuxième correspondant (appel2) s'affichent en lieu et place du nom du correspondant actuel. Appuyez sur 2 pour activer le mode de mise en attente.**

Dans ce cas, l'appel1 est en attente pendant que vous prenez l'appel2.

## Remarques

- En mode de mise en attente, appuyez sur **1** ou sur **2** pour basculer entre l'appel en cours et la personne en attente.
- En mode de mise en attente, maintenez enfoncée la touche **1** ou **2** pendant au moins 2 secondes pour raccrocher l'appel1 ou l'appel2 et prendre automatiquement l'autre appel. (L'action dépend du périphérique jumelé.)
- En mode de mise en attente, vous pouvez appuyer sur **👁** pour commuter l'affichage du numéro en attente (1 ou 2) et l'affichage du nom du correspondant.

## Mémorisation d'un numéro dans le menu du téléphone (numérotation rapide)

Affectez les numéros que vous appelez fréquemment à des touches de pré-réglage de façon à les rappeler rapidement. Vous pouvez attribuer jusqu'à six numéros de téléphone aux touches de pré-réglage.

**Sélectionnez le numéro que vous souhaitez mémoriser dans la liste du menu du téléphone (PHONE BOOK, DIALED, etc.). Appuyez pendant au moins 2 secondes sur l'une des touches de pré-réglage (1 à 6) sous laquelle vous souhaitez mémoriser le numéro.**

Le numéro de téléphone que vous avez sélectionné est mémorisé sous la touche indiquée.

## Remarques

- Si le nom dispose de plusieurs numéros enregistrés dans la liste des contacts, appuyez sur **Q / ENTER** après avoir sélectionné le nom. Tournez le **bouton rotatif** pour choisir le numéro souhaité. Maintenez enfoncée l'une des **touches de pré-réglage (1 à 6)** pendant au moins 2 secondes. Le numéro sélectionné est mémorisé sous une touche de pré-réglage.
- Vous pouvez mémoriser jusqu'à 30 numéros de téléphone (6 numéros par Smartphone de la liste des périphériques jumelés). Si vous supprimez un Smartphone de la liste des périphériques jumelés, les numéros mémorisés de ce Smartphone sont également supprimés, même si vous le jumelez à nouveau.
- Si vous mémorisez un numéro de téléphone sous une touche de pré-réglage comportant déjà un numéro, le numéro actuel est effacé et remplacé par le nouveau.

## Appel d'un numéro mémorisé

**1 Appuyez sur l'une des touches de pré-réglage (1 à 6) disposant d'un numéro mémorisé en mode téléphone.**

Les informations (nom/numéro) enregistrées sous la touche de pré-réglage s'affichent.

**2 Appuyez sur **Q / ENTER** ou **↵**.**

Le numéro mémorisé est directement composé.

## Réglage du volume lors de la réception d'un appel

Vous pouvez régler le volume lors d'un appel.

**Tournez le bouton rotatif pour régler le volume.**

## Remarque

- Il est possible que vous deviez augmenter le volume par rapport à votre source d'écoute audio habituelle. Une augmentation excessive du volume risque néanmoins de provoquer un effet de larsen. L'effet de larsen est directement lié au volume. Baissez le volume à un niveau acceptable pour minimiser cet effet. Placer le microphone à l'écart des haut-parleurs principaux du véhicule (par exemple, sur le rétroviseur) peut également réduire l'effet de larsen à un volume élevé.

## Désactivation rapide du son de l'entrée microphone (Voice Mute)

Si vous activez la fonction Voice Mute pendant un appel, le son de l'entrée microphone est instantanément coupé. Votre correspondant n'entend plus votre voix.

**Pendant un appel, appuyez sur ►/II pour désactiver le son de l'entrée microphone.**

Appuyez à nouveau sur ►/II pour rétablir le son de l'entrée microphone au niveau de volume précédent.

## Commutation d'appel

Pendant un appel, cette fonction vous permet d'initier le transfert du son entre le Smartphone et les haut-parleurs du véhicule.

**Lors d'un appel, appuyez sur BAND ou maintenez la touche ►/II enfoncée pendant au moins 2 secondes pour commuter le son de l'appel entre l'appareil et le Smartphone.**

### Remarque

- Selon le Smartphone, il se peut que cette opération soit impossible.

## Utilisation du mode audio BLUETOOTH

Avec un lecteur de musique ou un Smartphone compatible Bluetooth, il est possible de lire et de commander la lecture de musique sans fil\*.

\* Pour lire les informations audio, vous devez disposer d'un Smartphone ou d'un lecteur portable conforme au profil A2DP (profil de distribution audio avancé) et au profil AVRCP (profil de télécommande audio/vidéo).

Toutes les fonctions ne sont pas disponibles sur tous les périphériques.

### Remarques

- Réglez BT IN sur ON lorsque vous souhaitez utiliser la fonction BLUETOOTH Audio. Reportez-vous à la section « Réglage de la connexion BLUETOOTH (BT IN) » à la page 26.
- Pendant un appel, le son de la source audio BLUETOOTH est désactivé.
- Si vous utilisez un téléphone mains libres (notamment si vous effectuez une recherche dans la liste des contacts) lorsque la fonction BLUETOOTH Audio est activée, il est possible vous ayez des difficultés à lire le son BLUETOOTH.

## Rappel du mode audio BLUETOOTH

Appuyez sur **☐**/SOURCE pour sélectionner le mode BT AUDIO.

## Sélection du morceau souhaité

Appuyez sur **◀◀** ou **▶▶** pour sélectionner le morceau souhaité.

Maintenez enfoncée la touche **◀◀** ou **▶▶** pour effectuer une recherche rapide vers l'arrière/vers l'avant au sein de la piste de façon continue.

### Remarque

- L'action dépend du périphérique jumelé.

## Interruption de la lecture

Appuyez sur **►/II**.

La lecture s'arrête. Appuyez à nouveau sur cette touche pour reprendre la lecture.

## Sélection du groupe souhaité

Appuyez sur **◀** ou **▶** pour sélectionner le groupe souhaité.

### Remarque

- Il est possible que cette fonction ne soit pas disponible sur tous les périphériques jumelés.

## Recherche d'un morceau souhaité

Vous pouvez rechercher et afficher le nom de l'artiste, le titre de l'album, etc., pendant la lecture ou la pause.

- 1 Appuyez sur **Q** /ENTER pour activer le mode de recherche.
- 2 Tournez le **bouton rotatif** pour sélectionner le groupe (dossier) de votre choix, puis appuyez sur **Q** /ENTER.
- 3 Tournez le **bouton rotatif** pour sélectionner l'album, le dossier, etc., de votre choix au sein du groupe (dossier) sélectionné, puis appuyez sur **Q** /ENTER.
- 4 Répétez l'étape 3 si nécessaire jusqu'à ce que vous trouviez le morceau souhaité.

### Remarques

- Le mode de recherche peut varier selon le périphérique jumelé.
- Le mode pause peut être annulé après la recherche.
- Il est possible que cette fonction ne soit pas disponible selon le périphérique jumelé.

## Périphérique de mémoire flash (en option)

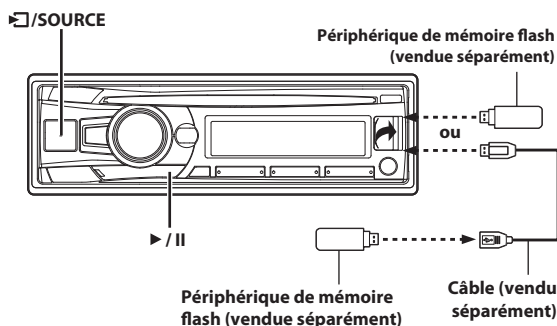

## Lecture de fichiers MP3/WMA du périphérique de mémoire flash (en option)

Si vous raccordez un périphérique de mémoire flash à cet appareil, il est possible de rechercher et de lire des fichiers MP3/WMA.

- 1 Appuyez sur **SOURCE** pour sélectionner le mode USB AUDIO.
- 2 Pour interrompre la lecture, appuyez sur **II**. Appuyez à nouveau sur **II** pour reprendre la lecture.

### Remarques

- La lecture des fichiers du périphérique de mémoire flash est effectuée à l'aide des mêmes commandes et modes que la lecture de CD contenant des fichiers MP3/WMA. Pour plus de détails, reportez-vous à la section « CD/MP3/WMA (CDE-153BT uniquement) » à la page 12.
- Avant de déconnecter le périphérique de mémoire flash, veillez à changer de source ou à activer le mode pause.
- Pendant la lecture d'un fichier VBR (débit binaire variable), le temps écoulé risque de ne pas s'afficher correctement.

## À propos des fichiers MP3/WMA du périphérique de mémoire flash

### Lecture de fichiers MP3/WMA

Les fichiers MP3/WMA sont préparés, puis enregistrés sur un périphérique de mémoire flash. Cet appareil peut reconnaître au maximum 255 dossiers et 255 fichiers par dossier enregistrés sur un périphérique de mémoire flash. La lecture peut être impossible si un périphérique de mémoire flash dépasse les restrictions décrites ci-dessus.

La lecture d'un fichier ne doit pas dépasser 1 heure.

### Supports pris en charge

Cet appareil prend en charge les fichiers enregistrés sur des périphériques de mémoire flash prenant en charge la connexion USB.

### Systèmes de fichiers correspondants

Cet appareil prend en charge la table d'allocation de fichiers FAT 12/16/32 pour les périphériques de mémoire flash.

## iPod/iPhone (en option)

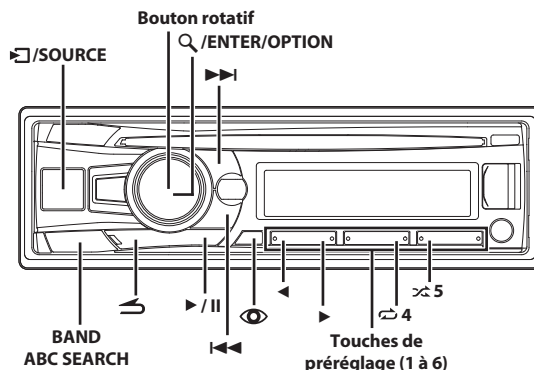

## Connexion d'un iPod/iPhone

Il est possible de raccorder un iPod/iPhone à cet appareil à l'aide du câble d'interface pour iPod fourni avec l'iPod/iPhone. Lorsque vous raccordez un iPod/iPhone à cet appareil, vous pouvez choisir de contrôler l'iPod/iPhone avec ses propres commandes ou à l'aide des commandes de l'unité principale. Pour plus de détails, reportez-vous à la section « Réglage de la commande iPod » à la page 33.

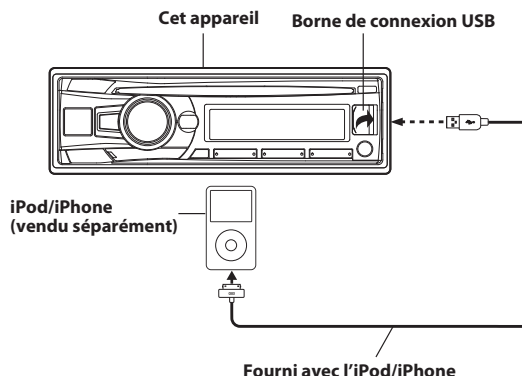

### Remarques

- Il est également possible d'utiliser les fonctions Internet et téléphone de l'iPod touch ou de l'iPhone, par exemple, lorsque celui-ci est connecté à cet appareil. Néanmoins, l'utilisation de ces fonctions arrête ou met en pause les morceaux en cours de lecture. Veillez à ne pas utiliser l'appareil pendant cette opération afin d'éviter un dysfonctionnement.
- Si vous raccordez un iPhone à cet appareil, vous pouvez utiliser comme un iPod. Si vous utilisez un iPhone comme téléphone mains libres, utilisez l'appareil disposant de la fonction BLUETOOTH.
- Ne laissez pas un iPod/iPhone dans une voiture ; son mécanisme est en effet sensible aux températures élevées et à l'humidité, et risquerait d'être endommagé.

### À propos des modèles d'iPod/iPhone compatibles avec cet appareil

- Dispositifs portant la marque Made for iPod. Le fonctionnement correct des versions antérieures n'est pas garanti.  
iPod nano (7<sup>e</sup> génération) : Ver.1.0.2  
iPod touch (5<sup>e</sup> génération) : Ver.6.1.3  
iPod touch (4<sup>e</sup> génération) : Ver. 6.1.3  
iPod nano (6<sup>e</sup> génération) : Ver. 1.2  
iPod touch (3<sup>e</sup> génération) : Ver. 5.1.1



- iPod nano (5e génération) : Ver.1.0.2
- iPod classic (160 Go) (Fin 2009) : Ver.2.0.4
- iPod touch (2e génération) : Ver.4.2.1
- iPod nano (4e génération) : Ver.1.0.4
- iPod classic (120 Go) : Ver.2.0.1
- iPod touch (1ère génération) : Ver.3.1.3
- iPod nano (3e génération) : Ver.1.1.3
- iPod classic (80 Go, 160 Go) : Ver.1.1.2

- Dispositifs portant la marque Made for iPhone. Le fonctionnement correct des versions antérieures n'est pas garanti.
  - iPhone 5 : Ver.6.1.3
  - iPhone 4S : Ver.6.1.3
  - iPhone 4 : Ver.6.1.3
  - iPhone 3GS : Ver.6.1.3
  - iPhone 3G : Ver.4.2.1
  - iPhone : Ver.3.1.3
- Pour identifier votre modèle d'iPod, consultez le document d'Apple intitulé « Identifying iPod models » sur la page <http://support.apple.com/kb/HT1353>
- Cet appareil ne prend pas en charge la lecture vidéo à partir de l'iPod/iPhone, même lorsque vous utilisez un câble compatible vidéo.

## Réglage de la commande iPod

Lorsque vous raccordez un iPod/iPhone, commandez-le à partir de ses propres commandes ou de celles de l'unité principale.

- Appuyez sur la touche **Q/ENTER/OPTION** pendant au moins 2 secondes lorsque la source iPod est sélectionnée. Le menu d'options du mode iPod s'affiche.

- Tournez le bouton rotatif pour sélectionner **APP DIRECT**, puis appuyez sur **Q/ENTER**.

Le mode de commande de l'iPod commute les modes iPod MODE et HU MODE.

### HU (HEAD UNIT) MODE :

Pour commander l'iPod/iPhone via cet appareil. Ce mode permet d'utiliser les fonctions de lecture M.I.X., de lecture répétée et de recherche de morceaux dans un iPod/iPhone à partir de l'appareil principal.

### Remarque

- En mode HU MODE, si vous utilisez un iPod/iPhone, il est possible que l'affichage et les opérations de l'appareil principal ne correspondent pas à ceux de l'iPod/iPhone.

### iPod MODE :

Pour commander l'iPod/iPhone à l'aide de ses propres commandes. Lorsque vous sélectionnez l'iPod MODE, il est impossible de commander certaines fonctions via l'appareil principal.

### Remarques

- En mode HU MODE, vous pouvez passer directement au mode iPod MODE en appuyant sur **BAND**.
- Une fois le mode de commande modifié, l'iPod/iPhone est mis en pause. Appuyez sur **►/II** pour continuer.

## Lecture

- Appuyez sur **⏮/SOURCE** pour passer à la source iPod.
- Appuyez sur **◀◀** ou **▶▶** pour sélectionner le morceau souhaité.

Maintenez enfoncée la touche **◀◀** ou **▶▶** pour effectuer une recherche rapide vers l'avant/vers l'arrière au sein de la piste actuelle.

### 3 Pour interrompre la lecture, appuyez sur **►/II**.

Appuyez à nouveau sur **►/II** pour reprendre la lecture.

### Remarques

- La lecture d'un morceau sur l'iPod/iPhone raccordé à l'appareil reprend là où elle a été interrompue après son débranchement.
- Lorsque vous écoutez un épisode du podcast ou du livre audio sélectionné, vous pouvez changer d'épisode en appuyant sur **◀** ou **▶**.
- Un épisode peut contenir plusieurs chapitres. Pour changer de chapitre, appuyez sur **◀◀** ou **▶▶**.

## Recherche d'un morceau souhaité

Un iPod/iPhone peut contenir plusieurs centaines de morceaux. Utilisez l'un des modes de recherche ci-dessous pour trouver le morceau de votre choix.

Chaque catégorie musicale possède sa propre hiérarchie. Utilisez le mode de recherche par liste de lecture/artiste/album/morceau/podcast/gener/compositeur/livre audio/liste Genius Mix pour affiner les recherches en vous basant sur le tableau ci-dessous.

Hiérarchie 1	Hiérarchie 2	Hiérarchie 3	Hiérarchie 4
Liste de lecture (PLAYLIST)	Morceau	—	—
Artiste (ARTIST)*	Album*	Morceau	—
Album (ALBUM)*	Morceau	—	—
Morceau (SONG)	—	—	—
Podcast (PODCAST)	Épisode	—	—
Genre (GENRE)*	Artiste*	Album*	Morceau
Compositeur (COMPOSER)*	Album*	Morceau	—
Livre audio (AUDIOBOOK)	—	—	—
Liste Genius Mix (Genius Mix List)	—	—	—

### Par exemple :

Recherche par nom d'artiste

L'exemple suivant illustre comment effectuer une recherche par ARTIST. Un autre mode de recherche peut être choisi pour la même opération, bien que la hiérarchie soit différente.

- Appuyez sur **Q/ENTER** pour activer le mode de sélection de recherche.

- Tournez le bouton rotatif pour sélectionner le mode recherche par ARTIST, puis appuyez sur **Q/ENTER**.

SHUFFLEALL\*1 ↔ PLAYLIST ↔ ARTIST ↔ ALBUM ↔ SONG ↔ PODCAST ↔ GENRE ↔ COMPOSER ↔ AUDIOBOOK ↔ GENIUS MIX\*2/\*3 ↔ SHUFFLEALL

\*1 Reportez-vous à la section « Lecture aléatoire Shuffle (M.I.X.) » à la page 35.

\*2 Selon l'iPod/iPhone connecté, il est possible que la fonction Genius Mix ne soit pas prise en charge.

\*3 Lorsque vous raccordez à cet appareil un iPod/iPhone doté d'une liste Genius Mix créée sur iTunes, vous pouvez utiliser le mode de recherche GENIUS MIX pour rechercher une liste Genius Mix.

### Remarque

- L'affichage de la liste du mode de recherche varie selon le réglage de iPod LIST. Pour obtenir de plus amples informations, reportez-vous à la section « Réglage du mode de recherche de l'iPod/iPhone » à la page 24.

- 3 Tournez le bouton rotatif pour sélectionner l'artiste de votre choix, puis appuyez sur **Q** / ENTER.
- 4 Tournez le bouton rotatif pour sélectionner l'album de votre choix, puis appuyez sur **Q** / ENTER.
- 5 Tournez le bouton rotatif pour sélectionner le morceau de votre choix, puis appuyez sur **Q** / ENTER.

### Remarques

- Cette fonction n'est pas disponible lorsque vous sélectionnez iPod MODE à la section « Réglage de la commande iPod » (reportez-vous à la section « Réglage de la commande iPod » à la page 33). L'indication « iPod CONT » s'affiche.
- Après avoir appuyé sur **Q** / ENTER pendant 2 secondes au moins au sein d'une hiérarchie (sauf les hiérarchies SONG, AUDIOBOOK et liste GENIUS MIX), tous les morceaux de la hiérarchie sélectionnée sont lus.
- Le mode de lecture [ALL] est uniquement applicable aux catégories accompagnées du symbole « \* » ; appuyez sur la touche **Q** / ENTER pendant au moins 2 secondes pour lire tous les morceaux de l'iPod/iPhone ou du mode de recherche sélectionné.
- Si aucune opération n'est effectuée dans les 60 secondes, le mode de recherche est annulé.
- En mode recherche, appuyez sur **↵** pour revenir au mode précédent.
- Lorsque vous effectuez une recherche pendant la lecture M.I.X., le mode de lecture M.I.X. est annulé.
- Lorsque la recherche est effectuée pendant le téléchargement des morceaux sur iPhone, l'indication « UPDATING » s'affiche pendant quelques secondes et le mode de recherche est annulé.
- L'indication « NO SONG » s'affiche si la liste de lecture sélectionnée en mode recherche PLAYLIST ne contient aucun morceau.
- L'indication « NO PODCAST » s'affiche si l'iPod/iPhone ne contient aucun podcast en mode recherche PODCAST.
- L'indication « NO AUDIOBOOK » s'affiche si l'iPod/iPhone ne contient aucun livre audio en mode de recherche AUDIOBOOK.
- L'indication « NO GENIUS » s'affiche s'il n'existe aucune donnée de liste Genius Mix en mode de recherche GENIUS MIX.
- Si le « nom de l'iPod » enregistré dans l'iPod/iPhone est sélectionné dans le mode de recherche par liste de lecture, et si vous appuyez sur la touche **Q** / ENTER, vous pouvez rechercher tous les morceaux présents sur l'iPod/iPhone. En outre, si vous maintenez la touche **Q** / ENTER enfoncée pendant au moins 2 secondes, tous les morceaux de l'iPod/iPhone sont lus.
- La recherche par podcast n'est pas prise en charge par tous les iPod/iPhone.
- Appuyez sur l'une des touches de pré-réglage (1 à 6) pendant une recherche pour sauter un pourcentage de morceaux donné. Pour plus de détails, reportez-vous à la section « Fonction de recherche directe » à la page 34.
- En mode de recherche, il est possible de rechercher rapidement l'artiste, le morceau, etc., de votre choix. Pour plus de détails, reportez-vous à la section « Fonction de recherche alphabétique » à la page 34.

## Fonction de recherche directe

Vous pouvez utiliser la fonction de recherche directe de l'appareil pour rechercher plus efficacement un album, un morceau, etc. Recherchez le morceau de votre choix en un éclair en mode PLAYLIST/ARTIST/ALBUM/SONG/PODCAST/GENRE/COMPOSER/AUDIOBOOK.

En mode de recherche, appuyez sur une des touches de pré-réglage (1 à 6) qui correspondent chacune à un pourcentage différent pour progresser rapidement dans le morceau.

### Exemple de recherche d'un morceau :

Si l'iPod/iPhone contient 100 morceaux, ils sont divisés en 6 groupes sous la forme de pourcentages (illustrés ci-dessous). Ces groupes correspondent aux touches de pré-réglage (1 à 6).

#### Exemple 1 :

Supposons que le morceau recherché se situe plus ou moins au milieu (50 %) de la bibliothèque : appuyez sur la touche 4 pour accéder au 50e morceau et tournez le bouton rotatif pour rechercher le morceau souhaité.

#### Exemple 2 :

Supposons que le morceau recherché se situe plus ou moins à la fin (83 %) de la bibliothèque : appuyez sur la touche 6 pour accéder au 83e morceau et tournez le bouton rotatif pour rechercher le morceau souhaité.

	Total : 100 morceaux (100 %)					
	0 %	17 %	33 %	50 %	67 %	83 %
Touche de pré-réglage	1	2	3	4	5	6
Morceaux	1er morceau	17e morceau	33e morceau	50e morceau	67e morceau	83e morceau

### Remarques

- Cette fonction est inactive en mode de recherche alphabétique.
- Cette fonction s'applique uniquement à la recherche CD/MP3/WMA.

## Sélection d'une liste de lecture/d'un artiste/d'un album/d'un genre/d'un compositeur/d'un épisode

Vous pouvez changer facilement de liste de lecture, d'artiste, d'album, de genre, de compositeur ou d'épisode.

Si, par exemple, vous écoutez un morceau d'un album déterminé, vous pouvez changer celui-ci.

Appuyez sur **◀** ou **▶** pour sélectionner la liste de lecture, l'artiste, l'album, le genre, le compositeur ou l'épisode de votre choix.

### Remarques

- Si vous recherchez un morceau à l'aide du mode de recherche par morceaux, cette fonction est inopérante.
- Si vous sélectionnez un album pendant la recherche d'un artiste, il est possible de rechercher d'autres albums du même artiste.
- Cette fonction est inactive lors de la lecture aléatoire (M.I.X.).

## Fonction de recherche alphabétique

Vous pouvez rapidement rechercher un artiste, un album, etc., grâce à la première lettre de son nom ou de son titre.

- 1 En mode de recherche, appuyez sur **BAND/ABC SEARCH** pour activer la fonction de recherche alphabétique.

- 2 Tournez le bouton rotatif pour sélectionner la lettre initiale souhaitée (par exemple, « M »), puis appuyez sur **Q** / ENTER.

La recherche de la liste commençant par la lettre initiale sélectionnée démarre.

- 3** Tournez le bouton rotatif pour sélectionner l'entrée de votre choix (qui commence par la lettre « M »), puis appuyez sur  /ENTER.

L'entrée correspondante est sélectionnée.

#### Remarques

- La fonction de recherche alphabétique est uniquement applicable aux caractères alphabétiques français.
- En mode de recherche alphabétique, appuyez sur  pour revenir au mode précédent.
- Si vous utilisez le mode de recherche PLAYLIST pour rechercher un morceau, la fonction de recherche alphabétique n'est pas active dans la hiérarchie de recherche des morceaux.
- Cette fonction n'est pas disponible lorsque vous sélectionnez GENIUS MIX.

---

## Mémorisation de la position de recherche

---

Lors de la lecture d'un iPod/iPhone, vous pouvez revenir rapidement à la dernière hiérarchie sélectionnée en mode recherche.

Appuyez sur .

La dernière hiérarchie que vous avez sélectionnée en mode recherche s'affiche.

#### Remarque

- Cette fonction n'est pas disponible lorsque vous sélectionnez iPod MODE à la section « Réglage de la commande iPod » (reportez-vous à la section « Réglage de la commande iPod » à la page 33).

---

## Lecture aléatoire Shuffle (M.I.X.)

---

La fonction de lecture aléatoire de l'iPod/iPhone s'affiche sous le nom  sur cet appareil.

#### Lecture aléatoire des albums :

Les morceaux de chaque album sont lus dans l'ordre dans lequel ils ont été enregistrés. Une fois que tous les morceaux de l'album ont été lus, un autre album est choisi au hasard. Cela se poursuit jusqu'à ce que tous les albums aient été lus.

#### Lecture aléatoire des morceaux :

Cette fonction lit de manière aléatoire les morceaux d'une catégorie choisie (liste de lecture, album, etc.). Chaque morceau de la catégorie n'est lu qu'une seule fois jusqu'à ce que tous les morceaux soient lus.

- 1** Appuyez sur  5.

Les morceaux sont lus dans un ordre aléatoire.

MIX ALBUM\*<sup>1</sup> → MIX SONG\*<sup>2</sup> → MIX OFF → MIX ALBUM

\*1 Lecture aléatoire des albums.

\*2 Lecture aléatoire des morceaux.

- 2** Pour annuler la lecture M.I.X., sélectionnez (MIX OFF) en suivant la procédure ci-dessus.

#### Remarque

- Si un morceau est sélectionné en mode de recherche par album avant que soit sélectionnée la lecture M.I.X., les morceaux ne sont pas lus de manière aléatoire, même si la lecture aléatoire des albums est sélectionnée.

#### Lecture aléatoire de tous les morceaux (ALL) :

La fonction Shuffle ALL permet de lire tous les morceaux de l'iPod/iPhone de manière aléatoire. Chaque morceau n'est lu qu'une seule fois jusqu'à ce que tous les morceaux soient tous lus.

- 1** Appuyez sur  /ENTER pour activer le mode de sélection de recherche.

- 2** Tournez le bouton rotatif pour sélectionner SHUFFLEALL, puis appuyez sur  /ENTER.

Pour annuler la lecture M.I.X., appuyez sur  5 en vue de sélectionner OFF.

#### Remarques

- Si vous avez choisi la lecture aléatoire ALL, les morceaux sélectionnés qui sont lus en mode de recherche sont annulés.
- Cette fonction n'est pas disponible lorsque vous sélectionnez iPod MODE à la section « Réglage de la commande iPod » (reportez-vous à la section « Réglage de la commande iPod » à la page 33).

---

## Lecture répétée

---

Seul Répéter Un est disponible pour l'iPod/iPhone.

#### Répéter Un :

Un seul morceau peut être lu de manière répétée.

- 1** Appuyez sur  4.

Le morceau est lu de manière répétée.

RPT ONE\* → RPT OFF → RPT ONE

\* Répéter Un.

- 2** Pour annuler la lecture répétée, sélectionnez (RPT OFF) en suivant la procédure ci-dessus.

#### Remarque

- Selon l'iPod connecté, il est possible que la recherche des pistes précédentes ou suivantes ne soit pas disponible pendant la lecture répétée.

---

## Affichage du texte

---

Vous pouvez afficher les informations d'étiquette d'un morceau dans l'iPod/iPhone.

Appuyez sur .

Chaque fois que vous appuyez sur cette touche, l'affichage change.

#### Remarque

- Lorsque vous réglez TEXTSCROLL sur SCR MANUAL, appuyez sur la touche  pendant au moins 2 secondes pour faire défiler le texte actuel une seule fois.

N° DE LA PISTE/TEMPS ÉCOULÉ → NOM DE L'ARTISTE\* →

NOM DE L'ALBUM\* → TITRE DU MORCEAU\* →

N° DE LA PISTE/HORLOGE →

N° DE LA PISTE/TEMPS ÉCOULÉ

\* Informations d'étiquette

« ARTIST » / « ALBUM » / « SONG » s'affiche s'il n'existe pas d'information d'étiquette.

#### Remarques

- Le nombre maximal de caractères est de 70 (70 octets) pour l'appareil principal.
- Il est possible que certains caractères ne s'affichent pas correctement.
- « NO SUPPORT » s'affiche si les informations textuelles ne sont pas prises en charge par l'appareil.

# Radio par Internet Pandora® (en option)

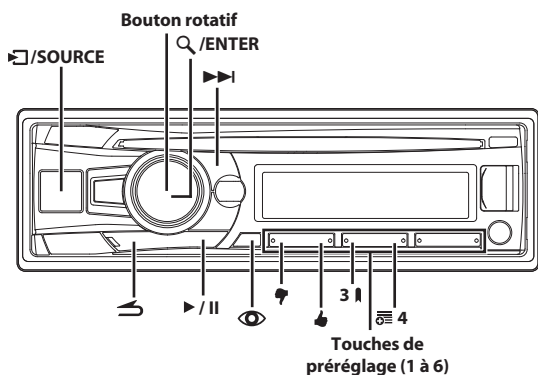

La radio par Internet Pandora® est un service radio personnalisé permettant de diffuser de la musique sur votre smartphone (qui exécute Android ou iOS).

Il suffit d'indiquer le nom d'un artiste ou d'un compositeur (ou le titre d'un morceau) pour que Pandora® crée une « station » qui diffuse sa musique et des morceaux similaires.

Cet appareil permet d'interagir avec votre compte Pandora® en connectant un smartphone doté de la dernière version de l'application Pandora®.

## Remarques

- Certaines fonctions de l'application Pandora® ne sont pas disponibles lors de l'utilisation de cet appareil.
- Vous pouvez aussi commander Pandora® à partir de votre iPod touch en vous connectant au réseau Wi-Fi.
- Pandora® est disponible sur iOS et Android avec cet appareil.
- Avant toute opération, réglez ALPINE APP sur USB ou BT selon le smartphone connecté. Pour plus de détails, reportez-vous à la section « Réglage de l'application (APP) » à la page 24.

## Écoute de la radio Pandora®

- 1 Raccordez un smartphone doté de la dernière version de Pandora®.
- 2 Appuyez sur ☐ / SOURCE pour passer en mode PANDORA.
- 3 Pour interrompre la lecture, appuyez sur ▶ / II. Appuyez à nouveau sur ▶ / II pour reprendre la lecture.
- 4 Pour passer au morceau suivant, appuyez sur ▶▶.

## Remarques

- Il est impossible de lire une nouvelle fois le morceau précédent.
- Pandora® limite l'utilisation des fonctions de sauts sur son service. Si vous tentez d'activer la fonction de saut au-delà de cette limite, l'indication « SKIP LIMIT » s'affiche.
- L'appareil mémorise la source juste avant la mise hors tension. Si Pandora® est la dernière SOURCE à lire, elle est automatiquement sélectionnée lors de la prochaine mise sous tension, même si vous ne lancez pas l'application sur votre iPhone.
- Il est possible que le son de la source Pandora® soit coupé dans les zones à faible couverture.

- Le contenu de l'affichage varie lors de la réception d'annonces publicitaires.
- Il est possible que la durée de lecture ne soit pas correctement affichée.

## Indications visuelles personnalisées

Vous pouvez personnaliser vos stations en indiquant si vous avez aimé des morceaux (« THUMBS UP », pouce vers le haut) ou non (« THUMBS DOWN », pouce vers le bas). Le système prendra en compte ces informations lors de futures sélections musicales.

Pendant la lecture, appuyez sur 👍 ou sur 👎 pour sélectionner le pouce vers le haut ou le pouce vers le bas.

- 👍: L'indication « THUMBS UP » s'affiche. Pandora® ajoute des morceaux musicaux similaires à votre station.
- 👎: L'indication « THUMBS DN » s'affiche. Pandora® supprime ce morceau de votre station et le morceau en cours est ignoré. Si vous dépassez le nombre de sauts autorisé, la lecture du morceau en cours continue.

## Remarque

- Dans certains cas, il est possible que les indications visuelles (« THUMBS ») ne soient pas disponibles.

## Recherche d'une station souhaitée

Vous pouvez afficher la liste de vos stations et sélectionner des stations directement à partir de cet appareil.

### Recherche alphabétique :

- 1 Appuyez sur Q / ENTER pour activer le mode de recherche.
- 2 Tournez le bouton rotatif pour sélectionner « A-Z », puis appuyez sur Q / ENTER.  
Le mode de recherche « A-Z » est activé et les noms des stations s'affichent par ordre alphabétique.
- 3 Tournez le bouton rotatif pour sélectionner la station de votre choix, puis appuyez sur Q / ENTER.  
Pandora® lit la station sélectionnée.

### Recherche par date d'ajout :



- 1 Appuyez sur Q / ENTER pour activer le mode de recherche.
- 2 Tournez le bouton rotatif pour sélectionner « BY DATE », puis appuyez sur Q / ENTER.  
Le mode de recherche « By Date » est activé et les noms des stations s'affichent en fonction de leur date d'ajout au compte.
- 3 Tournez le bouton rotatif pour sélectionner la station de votre choix, puis appuyez sur Q / ENTER.  
Pandora® lit la station sélectionnée.

## Remarques

- Les stations partagées sont accompagnées du symbole « \* » dans la liste des stations.
- Si vous appuyez sur l'une des touches de pré-réglage (1 à 6) en mode de recherche, il est possible d'effectuer une recherche rapide en sautant le nombre de canaux spécifié. Pour plus de détails, reportez-vous à la section « Fonction de recherche directe » à la page 34.

## QuickMix

Utilisez QuickMix pour créer une liste de lecture basée sur deux ou plusieurs stations Pandora®. Modifiez les sélections de votre station QuickMix dans l'application Pandora® pour iPhone lorsque ce dernier n'est pas raccordé à cet appareil.



- 1 Appuyez sur  /ENTER pour activer le mode de recherche.
- 2 Tournez le bouton rotatif pour sélectionner « A-Z » ou « BY DATE », puis appuyez sur  /ENTER.  
Le mode de recherche « A-Z » ou « By Date » est activé et le nom de la station s'affiche.
- 3 Appuyez sur  /ENTER lors de la sélection de « QUICKMIX ».

### Remarques

- Les morceaux des stations créées sont lus dans un ordre aléatoire
- Sélectionnez une autre station en mode de recherche pour annuler QuickMix.
- En mode de recherche, l'indicateur  s'allume si la station en cours appartient à QUICKMIX.

## Mise en signet d'un morceau ou d'un artiste

Il est possible de mettre en signet et d'enregistrer le morceau ou l'artiste en cours de lecture sur votre compte Pandora®.



- 1 Pendant la lecture, appuyez sur **3**  (Bookmarks).  
L'écran de mise en signet Pandora® s'affiche.
- 2 Tournez le bouton rotatif pour sélectionner « TRACK (Bookmark) » ou « ARTIST (Bookmark) », puis appuyez sur  /ENTER.  
Le morceau ou l'artiste en cours est mis en signet. L'indication « BMK TRACK » ou « BMK ARTIST » s'affiche.

### Remarques

- Il est possible d'afficher vos signets sur la page « Profile » (Profil) du site [www.pandora.com](http://www.pandora.com).
- Dans certains cas, il est possible que les signets ne soient pas disponibles.
- Lorsque la mise en signet échoue, l'indication BMK N/A s'affiche.

## Création d'une nouvelle station

Selon le morceau en l'artiste en cours de lecture, vous pouvez créer une nouvelle station et l'enregistrer sur votre compte Pandora®.

- 1 Pendant la lecture, appuyez sur  **4 (New Station)**.  
L'écran de la nouvelle station Pandora® s'affiche.
- 2 Tournez le bouton rotatif pour sélectionner « TRACK » ou « ARTIST », puis appuyez sur  /ENTER.  
L'indication « NEW TRACK » ou « NEW ARTIST » s'affiche.  
Une nouvelle station basée sur le morceau ou l'artiste en cours est créée.

### Remarques

- Il est possible d'afficher votre nouvelle station sur la page « Profile » (Profil) du site [www.pandora.com](http://www.pandora.com).
- Dans certains cas, il est possible que la fonction de création d'une nouvelle station ne soit pas disponible.
- Si cette opération échoue, l'indication N/A s'affiche.
- Vous pouvez créer des stations Pandora® personnalisées via l'application Pandora® installée sur le smartphone (ce dernier ne doit pas être raccordé à l'appareil). Vous pouvez par ailleurs créer des stations directement sur le site [www.pandora.com](http://www.pandora.com).

## Mémorisation de la position de recherche

Pendant la lecture, vous pouvez rapidement revenir au dernier niveau hiérarchique sélectionné en mode de recherche.

Appuyez sur .

La dernière hiérarchie que vous avez sélectionnée en mode de recherche s'affiche.

## Modification de l'affichage

Appuyez sur .

Temps écoulé	→	Nom de la station	*	→	
Nom de l'artiste	*	→	Titre de l'album	*	→
Titre du morceau	*	→	Horloge	→	
Temps écoulé					

\* Informations d'étiquette

Si aucune information de texte n'est disponible, rien ne s'affiche.

### Remarque

- Il est possible que certains caractères ne s'affichent pas correctement.

# Utilisation de la radio par satellite SiriusXM (en option)

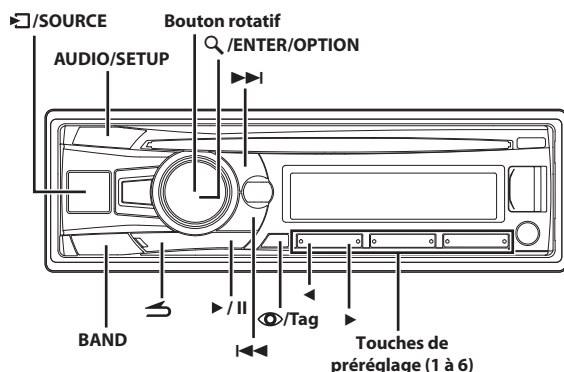

## Utilisation du tuner SiriusXM :

Lors du raccordement d'un tuner SiriusXM à cet appareil, les opérations suivantes sont disponibles.

## À propos des indicateurs sur cet appareil

<b>i.R.</b>	S'allume en mode de relecture instantanée.
<b>T.S.</b>	S'allume en mode de recherche de canaux. (Reportez-vous à la section « Fonction Tune Scan » à la page 40)
	S'allume lors de la détection d'une ALERTE.
	S'allume lors de la détection d'une ALERTE concernant un artiste, lors de l'activation de la fonction de recherche d'artistes ou lors de la modification d'une option associée à un artiste dans SETUP.
	S'allume lors de la détection d'une ALERTE concernant un match, lors de l'activation de la fonction de recherche de matchs ou lors de la modification d'une option associée à un match dans SETUP.
	S'allume lors de la détection d'une ALERTE concernant un morceau, lors de l'activation de la fonction de recherche de morceaux ou lors de la modification d'une option associée à un morceau dans SETUP.
<b>Tag</b>	S'allume lorsqu'un morceau lu sur un canal SiriusXM dispose d'informations d'étiquette. Clignote lors de l'étiquetage.

## Réception de stations avec le tuner SiriusXM

### À propos de la radio par satellite SiriusXM

Les meilleures émissions sont sur SiriusXM. Avec plus de 130 stations disponibles, écoutez gratuitement toute la musique actuelle, ainsi que vos émissions sportives, émissions de divertissement, bulletins d'information et débats favoris. Vous devez vous procurer le tuner SiriusXM et vous abonner à ce service. Pour plus d'informations, consultez la page [www.siriusxm.com/activatenow](http://www.siriusxm.com/activatenow), ou composez le 1-866-635-2349.

Pour activer le service SiriusXM Canada, accédez à la page [www.xradio.ca](http://www.xradio.ca) et cliquez sur « ACTIVATE RADIO » dans le coin supérieur droit ou composez le 1-877-438-9677.

### Remarque

- Vous pouvez utiliser les commandes de la radio par satellite SiriusXM sur cet appareil uniquement lorsque vous raccordez un tuner SiriusXM.

**1** Appuyez sur **☐ /SOURCE** pour activer le mode radio par satellite (SIRIUSXM).

**2** Appuyez sur **◀◀** ou **▶▶** pour sélectionner le canal souhaité.

Maintenez enfoncée la touche **◀◀** ou **▶▶** pour parcourir rapidement les canaux.

Vous pouvez également saisir le numéro du canal de votre choix à l'aide du clavier numérique de la télécommande en option.

## Réglage SiriusXM

Les étapes suivantes 1 à 5 sont communes à différentes fonctions SiriusXM. Pour plus de détails, reportez-vous à chaque fonction.

**1** Maintenez la touche **AUDIO/SETUP** enfoncée pendant au moins 2 secondes pour activer le mode SETUP.

**2** Tournez le bouton rotatif pour sélectionner « SIRIUSXM », puis appuyez sur **Q /ENTER**.

Le mode de configuration de la fonction SIRIUSXM est activé.

**3** Tournez le bouton rotatif pour sélectionner les options de votre choix, puis appuyez sur **Q /ENTER**.

**SIRIUSXM :**

ALERTSETUP ↔ GAME ALERT ↔ P-LOCK ↔ SIGNAL IND ↔ TUNE START\*

\* S'affiche uniquement lors du raccordement d'un tuner SiriusXM SXV200.

**4** Tournez le bouton rotatif pour modifier les réglages.

**5** Maintenez la touche **AUDIO/SETUP** enfoncée pendant au moins 2 secondes.

Le mode SETUP est annulé.

### Remarques

- Appuyez sur **↶** pour revenir au mode précédent.
- Si vous n'exécutez aucune opération dans les 60 secondes, le mode normal est automatiquement rétabli.

## Gestion des alertes d'artiste et de morceau

Les opérations suivantes peuvent être effectuées pour changer les réglages de l'alerte. La fonction Alertes de morceau et d'artiste permet d'identifier les artistes et les morceaux de la station syntonisée afin que l'appareil vous alerte lorsque les artistes et morceaux identifiés passent sur d'autres stations.

### ■ Désignation du réglage : ALERTSETUP

#### Valeurs du réglage :

ALERT LIST / ALERT / A S ALERT / DELETE ALL

#### ALERT LIST

Cette option de menu permet d'activer l'alerte d'artiste/de morceau pour des artistes/morceaux individuels (ALERT ON ou OFF), ou de supprimer des alertes d'artiste/de morceau mises en mémoire (DELETE).

- 1 Tournez le **bouton rotatif** pour sélectionner ALERT LIST, puis appuyez sur **Q/ENTER**.
- 2 Tournez le **bouton rotatif** pour sélectionner un artiste ou un morceau mémorisé, puis appuyez sur **Q/ENTER**.
- 3 Tournez le **bouton rotatif** sur ALERT pour activer (ALERT ON) ou désactiver (ALERT OFF) l'alerte correspondant à l'artiste ou au morceau sélectionné, ou tournez le **bouton rotatif** pour sélectionner DELETE en vue de supprimer l'artiste ou le morceau de la mémoire.

#### ALERT

Cette option de menu permet de désactiver temporairement les alertes d'artiste/de morceau pour tous les artistes/morceaux. Lorsque vous activez à nouveau les alertes, les alertes d'artiste/de morceau désactivées dans le menu ALERT LIST restent désactivées.

Tournez le **bouton rotatif** pour sélectionner ALERT ON ou OFF, puis appuyez sur **Q/ENTER**.

Si vous sélectionnez ON, les alertes de tous les artistes/morceaux mémorisés sont activées.

Si vous sélectionnez OFF, les alertes de tous les artistes/morceaux mémorisés sont désactivées.

#### A S ALERT

Cette option de menu permet d'activer les alertes de toutes les sources.

Tournez le **bouton rotatif** pour sélectionner ON ou OFF, puis appuyez sur **Q/ENTER**.

Si vous sélectionnez ON, l'alerte de toutes les sources est activée.

Si vous sélectionnez OFF, seule l'alerte de la source SIRIUSXM est activée.

#### DELETE ALL

Cette opération efface toutes les alertes (artistes, morceaux et équipes) mises en mémoire.

Après avoir sélectionné cet élément,

Tournez le **bouton rotatif** pour sélectionner DELETE YES, puis appuyez sur **Q/ENTER**.

## Réglage des alertes sur l'équipe sportive favorite

Cette option de menu permet de sélectionner vos équipes sportives favorites, organisées pas ligues, afin de recevoir des alertes lorsque celles-ci sont diffusées sur d'autres stations.

### ■ Désignation du réglage : GAME ALERT

Après avoir sélectionné GAME ALERT, une liste de ligues sportives s'affiche.

1 Tournez le **bouton rotatif** pour sélectionner la ligue de votre choix, puis appuyez sur **Q/ENTER**.

2 Tournez le **bouton rotatif** pour sélectionner l'équipe que vous souhaitez mémoriser, puis appuyez sur **Q/ENTER**. Les indications « TEAM SAVED » et « X U(sed)/ Y E(empty) » s'affichent.

X représente le nombre total d'alertes d'artiste/morceau/match mémorisées et Y le nombre total d'informations pouvant encore être mémorisées.

#### Remarque

- Sélectionnez « NONE » dans la liste des équipes si vous souhaitez ne rien enregistrer.

## Réglage du contrôle parental

Vous pouvez verrouiller les canaux en définissant un code d'accès. Il sera ainsi impossible d'accéder aux canaux verrouillés sans saisir le code d'accès. Vous pouvez déverrouiller un canal ou modifier le code d'accès à l'aide de cette option de menu.

### ■ Désignation du réglage : P-LOCK

#### Valeurs du réglage :

CLEAR ALL / LOCKED CH / EDIT CODE

#### Comment saisir le code d'accès ?

1 Après avoir sélectionné P-LOCK, l'écran de saisie du code d'accès s'affiche.

2 Saisissez le code d'accès à l'aide du bouton rotatif.

Le code d'accès à 4 chiffres par défaut est défini sur 0000.

Saisissez les chiffres du code d'accès l'un après l'autre avec le **bouton rotatif**.

Par exemple, tournez-le de 2 crans dans le sens des aiguilles d'une montre pour sélectionner le chiffre 1.

Après avoir saisi un chiffre, il s'affiche sous la forme d'un astérisque « \* ».

3 Appuyez sur **▶▶**, puis saisissez le chiffre suivant du code d'accès en suivant les instructions de l'étape 2.

4 Répétez les étapes 2 et 3 pour saisir les 4 chiffres du code d'accès, puis appuyez sur **Q/ENTER**.

Une fois le code d'accès correctement saisi, vous pouvez définir les éléments de réglage CLEARALL/LOCKED CH/EDIT CODE.

#### CLEAR ALL :

Pour déverrouiller tous les canaux verrouillés.

Tournez le **bouton rotatif** pour sélectionner CLEAR YES, puis appuyez sur **Q/ENTER**.

#### LOCKED CH :

Après avoir sélectionné cette option, tournez le **bouton rotatif** pour sélectionner un canal dans la liste des canaux, puis appuyez sur **Q/ENTER** pour le verrouiller ou le déverrouiller. Il est impossible de régler les canaux verrouillés sans saisir le code d'accès.

Lorsqu'un canal est verrouillé, le numéro de canal est précédé de la lettre « L ».

#### EDIT CODE :

Pour modifier le code d'accès.

- 1 Saisissez l'ancien code d'accès en suivant les étapes 1 à 4 de la section « Comment saisir le code d'accès ? ». Une fois l'ancien code d'accès saisi, l'écran de saisie du nouveau code d'accès apparaît.
- 2 Saisissez le nouveau code d'accès en suivant les étapes 1 à 4 de la section « Comment saisir le code d'accès ? ». Un écran de confirmation (CNFIRM) s'affiche. Dans cet écran, saisissez une nouvelle fois le code d'accès pour le confirmer. Une fois la modification du code d'accès terminée, l'appareil affiche l'indication CODE SAVED.

**Remarque**

- Annotez le code d'accès et gardez-le dans un endroit sûr pour ne pas l'oublier.

## Vérification de la puissance du signal SiriusXM

Vous pouvez vérifier la puissance du signal à l'aide de ce réglage.

### ■ Désignation du réglage : SIGNAL IND

**Option de réglage :**

SIGNAL IND

**SIGNAL IND :**

Ce réglage affiche la puissance du signal SiriusXM comme suit : STRONG, GOOD, WEAK ou NO SIGNAL.

**Remarque**

- Si l'indicateur de signaux indique un signal faible ou aucun signal et que votre véhicule est garé à l'extérieur à un emplacement avec une vue dégagée, il est probable que votre antenne SiriusXM ne soit pas correctement installée ou ait été endommagée.

## Réglage de la fonction Tune Start

L'accord d'une station musicale préréglée démarre la lecture du morceau en cours depuis le début.

### ■ Désignation du réglage : TUNE START

**Valeurs du réglage :**

OFF / ON (Réglage initial)

**OFF :**

Lorsque vous sélectionnez OFF, le mode Tune Start n'est pas disponible.

**ON :**



Lorsque vous sélectionnez ON, la lecture du morceau sur la station préréglée sélectionnée reprend depuis le début. Appuyez sur  pour revenir à la radio par satellite en direct.

**Remarque**

- S'affiche uniquement lors du raccordement d'un tuner SiriusXM SXV200.

## Vérification de l'ID de la radio SiriusXM

Pour vous abonner au service de radio par satellite SiriusXM, il est nécessaire de localiser et d'identifier l'ID de votre tuner SiriusXM. Cet ID, qui contient 8 caractères, se trouve sous le tuner SiriusXM ; vous pouvez également l'afficher en sélectionnant le canal 0, comme suit :

- 1 En mode radio par satellite, appuyez sur  ou  pour sélectionner le canal « 0 ».

L'indication « RADIO ID » et le numéro ID s'affichent en alternance sur l'appareil.

**Remarque**

- L'ID n'inclut pas les lettres I, O, S ou F.

- 2 Pour annuler l'affichage de l'ID, sélectionnez un canal autre que « 0 ».

## Mémorisation des préréglages de canaux

- 1 Appuyez sur **BAND** pour sélectionner la bande dans laquelle vous souhaitez enregistrer le préréglage. Il existe 3 bandes de préréglage pour la radio par satellite. Chaque fois que vous appuyez sur **BAND**, la gamme change comme suit : SXM1 → SXM2 → SXM3 → SXM1
- 2 Réglez le canal de votre choix et appuyez sur l'une des touches de préréglage (1 à 6) pendant au moins 2 secondes pour le mémoriser. L'affichage indique alors la bande mémorisée et le numéro de la touche de préréglage (par exemple, SXM1-3 s'affiche lorsque vous sélectionnez la touche de préréglage 3 de la BAND1).
- 3 Répétez cette procédure pour mémoriser jusqu'à 5 autres canaux sur la même gamme.

**Remarques**

- Vous pouvez mémoriser 18 stations au total (6 stations sur chaque bande : SXM1, SXM2 et SXM3).
- Si vous mémorisez un canal dans une touche de préréglage qui a déjà été utilisée pour un autre canal, ce canal sera effacé et remplacé par le nouveau.

## Syntonisation de canaux via les touches de préréglage

- 1 Appuyez sur **BAND** pour sélectionner la touche de préréglage à laquelle vous souhaitez accéder.
- 2 Appuyez sur la touche de préréglage (1 à 6) sous laquelle vous avez mémorisé le canal satellite sélectionné.

## Fonction Tune Start

Utilisez TUNE START pour lire un morceau musical depuis le début sur les stations préréglées programmées. L'utilisateur peut ainsi écouter la totalité de la piste (du morceau) au lieu de démarrer la lecture à la position de diffusion en direct. Il est possible de désactiver (OFF) la fonction TUNE START. Pour plus de détails, reportez-vous à la section « Réglage de la fonction Tune Start » à la page 40.

**Remarque**

- Pour les stations préréglées qui ne diffusent pas de contenu musical, la lecture commence depuis le point de diffusion en direct.

## Fonction Tune Scan

Lorsque vous écoutez la radio par satellite SiriusXM, vous pouvez rechercher tous les morceaux que vous avez manqués dans votre gamme actuelle de canaux préréglés.

- 1 Maintenez enfoncée la touche  /ENTER/OPTION pendant au moins 2 secondes pour rechercher les morceaux préréglés.

Le mode Option est activé.



- 2** Tournez le **bouton rotatif** pour sélectionner TUNE SCAN, puis appuyez sur **Q/ENTER**.

L'indicateur « **T.S.** » s'allume en mode TUNE SCAN.

Appuyez sur **Q/ENTER** pendant la lecture ; le mode de recherche de morceaux est annulé, le morceau sélectionné est lu normalement et l'indicateur « **T.S.** » s'affiche.

Appuyez sur **↵** pendant la lecture pour annuler le mode Tune Scan. Le tuner revient au canal que vous écoutiez avant l'activation du mode Tune Scan et l'indication « SCAN STOP » s'affiche.

#### Remarques

- Cette fonction est disponible lorsque le tuner pour véhicules SiriusXM SXV200 est raccordé.
- Si aucune opération n'est effectuée pendant le processus de recherche, le mode qui suit la fin de la recherche dépend du tuner SiriusXM.
- En mode Tune Scan, le nom de l'artiste et le titre du morceau s'affichent.
- Le tuner SiriusXM recherche les morceaux dans les canaux musicaux pré-réglés sur la gamme actuelle uniquement, du plus ancien au plus récent.

## Mémorisation des alertes d'artiste et de morceau

Lorsque vous écoutez la radio par satellite SiriusXM, vous pouvez recevoir des alertes lorsque vos morceaux ou artistes favoris sont diffusés sur d'autres stations. Une ALERT d'interruption s'affiche lorsqu'un artiste ou un morceau est détecté sur une autre station. Pour plus de détails sur la réception des ALERT d'interruption, reportez-vous à la section « Réception et syntonisation d'une alerte » à la page 41.

- 1** Appuyez sur la touche **Q/ENTER/OPTION** pendant au moins **2 secondes** lors de la diffusion d'un morceau ou d'un artiste que vous souhaitez mémoriser.
- Le mode Option est activé.
- 2** Tournez le **bouton rotatif** pour sélectionner ALERT MEMO, puis appuyez sur **Q/ENTER**.
- 3** Tournez le **bouton rotatif** pour sélectionner SAVE ART? ou SAVE SNG? (le cas échéant), puis appuyez sur **Q/ENTER**.

#### Remarque

- S'il est impossible de mémoriser le nom de l'artiste ou le titre du morceau, l'indication NO ARTIST ou NO SONG s'affiche.

- 4** La nouvelle alerte a été mémorisée.

Un écran contextuel intitulé « ART/SONG SAVED » s'affiche, suivi de « XX U(sed)/YY E(mpty) ».

XX représente le nombre total de noms d'artiste ou de titres de morceau et YY le nombre total d'emplacements libres dans la mémoire.

#### Remarques

- Si vous essayez de mettre des données en mémoire lorsque la mémoire est pleine, l'indication « MEMFULL » s'affiche, suivie de l'indication « REPLACE/CANCEL ». Si vous souhaitez remplacer une alerte existante, sélectionnez « REPLACE » en tournant le **bouton rotatif**, puis appuyez sur **Q/ENTER** ; la liste des alertes que vous avez mémorisées s'affiche. Sélectionnez l'une des alertes mémorisées à l'aide du **bouton rotatif**. Pour remplacer l'alerte sélectionnée, appuyez sur **Q/ENTER** ; les indications « ART/SONG SAVED » et « X U(sed)/ Y E(mpty) » s'affichent.
- Vous pouvez gérer le réglage de la mémoire d'alerte en mode de configuration ; pour plus d'informations, reportez-vous à la section « Gestion des alertes d'artiste et de morceau » à la page 39.
- Si aucune opération n'est effectuée dans les 60 secondes, le mode de réglage est annulé.

## Réception et syntonisation d'une alerte

Dès la diffusion d'une équipe sportive, d'un artiste ou d'un morceau sur une autre station, une ALERT d'interruption s'affiche sur l'écran de l'appareil (reportez-vous à la section « À propos des indicateurs sur cet appareil » à la page 38). Pour syntoniser le match, l'artiste ou le morceau identifié par l'alerte, procédez comme suit :

- 1** Tournez le **bouton rotatif** pour sélectionner le match, l'artiste ou le morceau de votre choix dans la liste des alertes actives.
- 2** Appuyez sur **Q/ENTER**.

#### Remarques

- Si vous n'effectuez aucune opération dans les 5 secondes, l'appareil revient au mode normal.
- L'équipe sportive, le nom de l'artiste et le titre du morceau que vous avez mémorisés et qui sont en cours de lecture s'affichent dans une catégorie appelée « MYMUSIC »/« MY GAMES » en mode de recherche. Pour plus de détails, reportez-vous à la section « Fonction de recherche » à la page 41.
- Lors de la diffusion d'une alerte d'artiste ou de morceau, vous pouvez appuyer sur **⊕** pour modifier les informations, comme suit.  
Nom de l'artiste\* → Titre du morceau\* → Numéro de canal → Nom du canal → Nom de l'artiste\*

\* Selon le type d'alerte, l'ordre d'affichage du nom de l'artiste ou du titre du morceau est inversé.

## Fonction de recherche

Vous pouvez rechercher le contenu de la programmation SiriusXM par catégorie ou par canal.

- 1** Accédez au mode SEARCH en appuyant sur **Q/ENTER** en mode SiriusXM.
- 2** Tournez le **bouton rotatif** pour sélectionner la catégorie de votre choix, puis appuyez sur **Q/ENTER**.
- 3** Tournez le **bouton rotatif** pour sélectionner le nom du Channel de votre choix, puis appuyez sur **Q/ENTER**.

### Recherche par canal

- 1** Accédez au mode de recherche et tournez le **bouton rotatif** pour sélectionner ALL CHANS. Appuyez sur **Q/ENTER**.
- All Channels s'affichent dans une liste.
- 2** Tournez le **bouton rotatif** pour sélectionner le canal de votre choix, puis appuyez sur **Q/ENTER** pour confirmer.

#### Remarques

- Appuyez sur **⊕** pour afficher les informations des canaux émis. Vous pouvez choisir le canal de votre choix parmi la liste des noms d'artistes ou les titres de morceaux.  
Chaque fois que vous appuyez sur **⊕**, l'affichage change comme suit.  
Numéro de canal → Nom du canal → Nom de l'artiste → Titre du morceau → Numéro de canal
- Pendant la recherche d'un canal, appuyez sur **◀** ou **▶** pour sélectionner une autre catégorie.

## Recherche par My Music

- 1 Accédez au mode de recherche et tournez le bouton rotatif pour sélectionner MY MUSIC\*. Appuyez sur **Q** /ENTER.  
Les noms d'artistes et les titres de morceaux que vous avez mémorisés et qui sont en cours de lecture s'affichent dans une liste.  
*\* S'affiche uniquement si le morceau ou l'artiste mémorisé est en cours de diffusion.*
- 2 Tournez le bouton rotatif pour sélectionner l'artiste/le morceau de votre choix, puis appuyez sur **Q** /ENTER pour confirmer.  
Le canal de l'artiste/du morceau sélectionné est reçu.

### Remarques

- Appuyez sur **⦿** pour afficher les informations des canaux émis. Vous pouvez choisir le canal de votre choix parmi la liste des noms d'artistes ou les titres de morceaux.  
Chaque fois que vous appuyez sur **⦿**, l'affichage change comme suit.  
Nom de l'artiste\* → Titre du morceau\* → Numéro de canal → Nom du canal → Nom de l'artiste\*
- \* Selon le type d'alerte, l'ordre d'affichage du nom de l'artiste ou du titre du morceau est inversé.

## Recherche par My Games

- 1 Accédez au mode de recherche et tournez le bouton rotatif pour sélectionner MY GAMES\*. Appuyez sur **Q** /ENTER.  
Les équipes sportives que vous avez mémorisées et le match en cours de retransmission s'affichent dans une liste.  
*\* S'affiche uniquement si le match de l'équipe mémorisée est en cours de retransmission.*
- 2 Tournez le bouton rotatif pour sélectionner l'équipe de votre choix, puis appuyez sur **Q** /ENTER pour confirmer.  
Le canal du match sélectionné en cours de retransmission est reçu.

### Remarque

- Appuyez sur **⦿** pour afficher les informations des canaux émis.  
Chaque fois que vous appuyez sur **⦿**, l'affichage change comme suit.  
Nom de la ligue et nom de l'équipe → Numéro de canal → Nom du canal → Nom de la ligue et nom de l'équipe

## Recherche par favoris recommandés (FEATURED)

La catégorie (banque) recommandée par SiriusXM s'affiche après la sélection de cette fonction.  
Une fois la catégorie sélectionnée, le canal correspondant s'affiche.  
Chaque fois que vous appuyez sur **⦿**, l'affichage change dans l'ordre N° de canal (écran initial) → Nom du canal → Nom de l'artiste → Titre du morceau, lorsque la liste des canaux s'affiche.

- 1 Accédez au mode de recherche et tournez le bouton rotatif pour sélectionner FEATURED\*. Appuyez sur **Q** /ENTER.  
La catégorie (banque) recommandée par SiriusXM s'affiche sous forme de liste.

\* S'affiche uniquement lors du raccordement d'un tuner SiriusXM SXV200.

- 2 Tournez le bouton rotatif pour sélectionner une catégorie, puis appuyez sur **Q** /ENTER.
- 3 Tournez le bouton rotatif pour sélectionner un canal au sein de la catégorie sélectionnée, puis appuyez sur **Q** /ENTER pour confirmer.

### Remarques

- Appuyez sur **↶** pour revenir au mode précédent.
- Si vous n'exécutez aucune opération dans les 60 secondes, le mode normal est automatiquement rétabli.
- Si la station recommandée choisie n'est pas en cours de diffusion, le canal 000 est automatiquement sélectionné.
- Si vous sélectionnez un canal auquel vous n'êtes pas abonné, le numéro de canal est accompagné du symbole « \* ».

## Utilisation des fonctions de saut mémoire et de rappel de saut

- 1 En mode SiriusXM, sélectionnez votre canal SiriusXM favori.
- 2 Maintenez la touche **▶/II** enfoncée pendant au moins 2 secondes.  
Le canal vous avez sélectionné est mémorisé comme source de saut.
- 3 Appuyez sur la touche **BAND** pendant au moins 2 secondes pour rappeler et syntoniser le canal de la source de saut mémorisée.

### Remarques

- Rappuyez sur la touche **BAND** pendant au moins 2 secondes pour revenir au mode ou au canal SiriusXM précédent.
- Pendant la lecture du canal de la source de saut mémorisée, la fonction de recherche, le changement de canal, etc. sont indisponibles.

## Fonction de relecture

En mode SiriusXM, vous pouvez utiliser les fonctions de pause, de retour arrière et de relecture de la radio par satellite SiriusXM.

- 1 Lorsque vous écoutez une station SiriusXM, appuyez sur **▶/II** pour accéder au mode de relecture, qui coupe le son.  
L'indication « PAUSED » s'affiche à l'écran lorsque vous êtes dans ce mode.  
L'indicateur « **I.R.** » s'allume.
- 2 Appuyez à nouveau sur **▶/II** reprendre la lecture de la piste audio mise en mémoire là où elle a été interrompue.  
Pendant la lecture, le tuner SiriusXM continue d'enregistrer le son de la station jusqu'à ce que vous quittiez le mode de relecture.

### En mode de lecture REPLAY :

- Recherche rapide vers l'arrière :  
Maintenez la touche **◀◀** enfoncée.
- Recherche rapide vers l'avant :  
Maintenez la touche **▶▶** enfoncée.
- Retour au début du morceau en cours :  
Appuyez sur **◀◀**.
- Avance jusqu'au début du morceau suivant :  
Appuyez sur **▶▶**.

### Remarque

- Si vous continuez d'appuyer sur la touche de recherche rapide vers l'avant jusqu'à la fin, le mode Replay est annulé et l'appareil passe en mode de diffusion en direct de la radio SiriusXM.

## 3 Appuyez sur pour annuler le mode REPLAY.



L'appareil revient en mode de diffusion en direct de la radio SiriusXM.

## Fonction de verrouillage parental

Cette fonction peut aider à limiter l'écoute de canaux en fonction des tranches d'âge des enfants. Pour plus d'informations sur la définition du code de niveau d'accès, reportez-vous à la section « Réglage du contrôle parental » à la page 39.

Lors de la sélection d'un canal verrouillé, un écran contextuel intitulé « CH LOCKED » s'affiche, suivi de l'indication « LOCK CODE? ».

Entrez le code d'accès à 4 chiffres que vous avez défini, puis appuyez sur  /ENTER, reportez-vous à la section « Réglage du contrôle parental » à la page 39.

Tournez le **bouton rotatif** pour sélectionner un chiffre de 0 à 9, puis utilisez  ou  pour le valider.

Le mot de passe initial est 0000.

### Remarques

- Si vous saisissez un code d'accès incorrect, l'indication « CODE ERROR » s'affiche.
- Après avoir saisi le code correct, vous pouvez accéder à tous les canaux verrouillés sans saisir à nouveau le code jusqu'à ce que vous éteigniez l'appareil.

## Mémorisation des informations d'étiquetage d'iTunes

La fonction d'étiquetage d'iTunes permet d'étiqueter les morceaux que vous écoutez sur des stations SiriusXM. Utilisez cet appareil en combinaison avec un tuner SiriusXM en option et un iPod/iPhone compatible avec la fonction d'étiquetage pour étiqueter les morceaux de musique que vous écoutez. Ces informations d'étiquette sont automatiquement transférées sur votre iPod/iPhone. Ensuite, lorsque vous connectez votre iPod/iPhone à iTunes, vous pouvez pré-écouter, acheter et télécharger les morceaux étiquetés. Pour plus d'informations, reportez-vous au mode d'emploi de l'iPod/iPhone compatible avec l'étiquetage.

Le témoin **Tag** s'allume lorsqu'un morceau sur une station SiriusXM dispose d'informations d'étiquette.

Appuyez sur la touche  /Tag pendant au moins 2 secondes pour enregistrer les informations d'étiquette du morceau.

Pendant l'étiquetage, l'indicateur **Tag** clignote.

Si votre iPod/iPhone n'est pas raccordé, l'indication « TAG COUNTX » s'affiche (X correspond à la quantité totale d'informations d'étiquette enregistrées dans l'appareil).

### Remarques

- Lors de l'étiquetage, l'iPod/iPhone est prioritaire pour enregistrer les informations d'étiquette. Si aucun iPod/iPhone n'est raccordé, les informations d'étiquette sont enregistrées dans cet appareil.
- Si la mémoire de l'iPod/iPhone est pleine, les indications « iPod FULL » et « TAG COUNTX » s'affichent. Les informations d'étiquette sont alors enregistrées dans l'appareil.
- Si l'opération échoue, l'indication « CANNOT TAG » s'affiche.

- Cet appareil peut enregistrer jusqu'à 50 morceaux étiquetés. Si la mémoire de l'appareil est pleine, les indications « TAGCOUNT50 » et « MEMO FULL » s'affichent.
- Si vous raccordez un iPod qui ne prend pas en charge la fonction d'étiquetage, l'indication « NON-TAGGING IPOD » s'affiche.
- Si vous déconnectez l'iPod/iPhone de l'appareil pendant l'étiquetage, les informations d'étiquette qu'il contient seront enregistrées dans l'appareil.
- Si l'appareil contient des informations d'étiquette, lorsqu'un iPod/iPhone prenant en charge la fonction d'étiquetage est raccordé, ces informations sont transférées automatiquement à l'iPod/iPhone. Lorsque la mémoire de l'iPod/iPhone est pleine, le message « iPod FULL » s'affiche et les informations d'étiquette restantes sur l'appareil ne sont pas transférées sur l'iPod/iPhone.
- S'il existe déjà des informations d'étiquette, le message « ALREADY TAGGED » s'affiche lorsque vous tentez d'étiqueter à nouveau les informations.

## Modification de l'affichage

Les informations textuelles, telles que le nom du canal, le nom de l'artiste/artiste invité et le titre du morceau/programme, sont disponibles avec chaque canal SiriusXM. Cet appareil peut afficher des informations textuelles, comme expliqué ci-après.

En mode SiriusXM, appuyez sur .

Chaque fois que vous appuyez sur cette touche, l'affichage change, comme indiqué ci-dessous.

Gamme/Numéro de canal → Nom du canal\* → Nom de l'artiste\* → Titre du morceau\* → Infos sur le contenu\* → Nom de la catégorie\* → Horloge → Gamme/Numéro de canal

\* Si aucune information de texte n'est disponible, rien ne s'affiche.

# Informations

## En cas de problème

En cas de problème, éteignez l'appareil, puis remettez-le sous tension. Si l'appareil ne fonctionne toujours pas correctement, vérifiez les éléments de la liste de contrôle ci-dessous. Ce guide devrait vous aider à résoudre tout problème provenant de l'appareil. Sinon, vérifiez les connexions du reste du système ou consultez un revendeur Alpine agréé.

## Problèmes communs

### Fonctions inopérantes ou absence d'affichage.

- La clé de contact du véhicule est sur la position d'arrêt.
  - Si l'appareil est raccordé selon les instructions, il ne fonctionne pas quand la clé de contact est sur la position d'arrêt.
- Connexions incorrectes du fil d'alimentation (Rouge) et du fil de la batterie (Jaune).
  - Vérifiez les connexions du fil d'alimentation et du fil de la batterie.
- Fusible grillé.
  - Vérifiez le fusible de l'appareil et remplacez-le par un fusible approprié, si nécessaire.
- Dysfonctionnement du microprocesseur interne dû à des interférences de bruit, etc.
  - Appuyez sur le commutateur **RESET** avec un stylo à bille ou un objet pointu.

## Radio

### Impossible de recevoir les stations.

- Pas d'antenne ou connexion incorrecte des câbles.
  - Vérifiez que l'antenne est bien raccordée ; remplacez l'antenne ou le câble si nécessaire.

### Impossible d'accorder les stations en mode de recherche automatique.

- Les signaux dans la région sont faibles.
  - Vérifiez que le tuner est en mode DX.
- Si vous vous trouvez dans une région à signal fort, l'antenne n'est peut-être pas mise à la terre ou raccordée correctement.
  - Vérifiez les connexions de l'antenne ; vérifiez qu'elle est correctement reliée à l'emplacement de montage.
- Il est possible que la longueur de l'antenne ne convienne pas.
  - Vérifiez si l'antenne est complètement déployée ; si l'antenne est endommagée, remplacez-la par une neuve.

### Réception parasitée.

- La longueur de l'antenne ne convient pas.
  - Déployez complètement l'antenne, remplacez-la si elle est endommagée.
- L'antenne n'est pas correctement reliée à l'emplacement de montage.
  - Vérifiez que l'antenne est correctement reliée à l'emplacement de montage.

## CD

### Le lecteur de CD ne fonctionne pas.

- La température dépasse +50 °C (+120 °F) pour le CD.
  - Laissez la température de l'habitacle (ou du coffre) baisser.

### Le son de lecture du disque est déformé.

- Condensation de l'humidité dans le module CD.
  - Attendez que l'humidité s'évapore (environ 1 heure).

### Insertion de disque impossible.

- Le lecteur contient déjà un CD.
  - Éjectez le disque et enlevez-le.
- Le CD est mal inséré.
  - Assurez-vous que le CD est inséré conformément aux instructions décrites à la section relative au fonctionnement du lecteur CD.

### Recherche rapide vers l'avant/vers l'arrière impossible.

- Le CD est endommagé.
  - Éjectez le disque et jetez-le ; l'utilisation d'un disque endommagé peut altérer le mécanisme de l'appareil.

### Pertes de son dues à des vibrations.

- Mauvais montage de l'appareil.
  - Réinstallez l'appareil correctement.
- Disque très sale.
  - Nettoyez le disque.
- Disque rayé.
  - Remplacez le disque.
- Lentille de lecture sale.
  - N'utilisez pas un disque de nettoyage disponible dans le commerce. Consultez le revendeur Alpine le plus proche.

### Pertes de son non dues à des vibrations.

- Disque sale ou rayé.
  - Nettoyez le disque ; remplacez tout disque endommagé.

### Écrans d'erreur (lecteur CD intégré seulement).

- Erreur mécanique.
  - Appuyez sur ▲. Après que l'indication d'erreur a disparu, réintroduisez le disque. Si la solution mentionnée ci-dessus ne résout pas le problème, consultez votre revendeur Alpine.

### La lecture de fichiers CD-R/CD-RW est impossible.

- La session de fermeture (finalisation) n'a pas été effectuée.
  - Effectuez la finalisation et reprenez la lecture du disque.

## MP3/WMA

### Le fichier MP3 ou WMA n'est pas lu.

- Une erreur d'écriture s'est produite. Le format MP3/WMA n'est pas compatible.
  - Assurez-vous que le fichier MP3/WMA a été écrit dans un format pris en charge. Reportez-vous à la section « À propos des données MP3/WMA » à la page 13, puis procédez à la réécriture dans un format pris en charge par cet appareil.

## Audio

### Le son n'est pas reproduit par les enceintes.

- L'appareil ne reçoit pas le signal de sortie de l'amplificateur interne.
  - POWER IC est réglé sur « ON », reportez-vous à la section « Raccordement à un amplificateur externe (POWER IC) » à la page 17.

## iPod

### Absence de son et de lecture sur l'iPod.

- L'iPod n'est pas reconnu.
  - Réinitialisez l'appareil et l'iPod. Reportez-vous à la section « Mise en service de l'appareil » à la page 10. Pour réinitialiser l'iPod, reportez-vous au mode d'emploi de l'iPod.

## Indications relatives au lecteur de CD

### NO DISC

- Aucun CD n'a été introduit.
  - Introduisez un CD.
- Bien qu'un disque soit inséré dans l'appareil, « NO DISC » est affiché et le disque ne peut pas être lu ou éjecté.
  - Retirez le disque en procédant comme suit :  
Appuyez à nouveau sur la touche ▲ pendant au moins 2 secondes. Si le disque ne s'éjecte toujours pas, consultez votre revendeur Alpine.

### ERROR

- Erreur du mécanisme.
  - 1 **Appuyez sur la touche ▲, puis éjectez le CD.**  
Si le disque ne s'éjecte toujours pas, consultez votre revendeur Alpine.
  - 2 **Lorsqu'une indication d'erreur persiste après l'éjection, appuyez à nouveau sur ▲.**  
Si l'indication d'erreur persiste après avoir appuyé plusieurs fois sur ▲, consultez votre revendeur Alpine.
- Lorsque « ERROR » s'affiche :  
S'il est impossible d'éjecter le disque en appuyant sur ▲, appuyez sur le commutateur **RESET** (reportez-vous à la section « Mise en service de l'appareil » à la page 10), puis appuyez à nouveau sur ▲.  
Si le disque ne s'éjecte toujours pas, consultez votre revendeur Alpine.

### PROTECT

- Un fichier WMA protégé par des droits d'auteur a été lu.
  - Vous pouvez lire uniquement les fichiers non protégés contre la copie.

### UNSUPPORTED

- Un taux d'échantillonnage/taux binaire n'est pas pris en charge par l'appareil.
  - Utilisez un taux d'échantillonnage/taux binaire pris en charge par l'appareil.

### NO SUPPORT

- Vous avez inséré un disque au format AAC.
  - Utilisez un disque dont le format est pris en charge.

## Indications relatives au périphérique de mémoire flash

### ERROR-01

- Erreur de communication.
  - Vous pouvez résoudre le problème en changeant de source, en mettant l'appareil hors/sous tension ou en coupant/remettant le contact.

### ERROR

- Erreur de communication ou autre erreur.
  - Vous pouvez résoudre le problème en changeant de source, en mettant l'appareil hors/sous tension ou en coupant/remettant le contact.

### ERROR-04

- Un courant anormal parcourt le périphérique de mémoire flash USB.
  - Vous pouvez résoudre le problème en changeant de source, en mettant l'appareil hors/sous tension ou en coupant/remettant le contact.

### NO DEVICE

- Aucun périphérique de mémoire Flash n'est connecté.
  - Vérifiez que le périphérique de mémoire Flash est correctement raccordé.

### NO FILE

- Le périphérique de mémoire flash ne contient aucun morceau (fichier).
  - Connectez le périphérique de mémoire flash après avoir enregistré des morceaux (fichiers).

### UNSUPPORTED

- Un taux d'échantillonnage/taux binaire n'est pas pris en charge par l'appareil.
  - Utilisez un taux d'échantillonnage/taux binaire pris en charge par l'appareil.

### PROTECT

- Un fichier WMA protégé par des droits d'auteur a été lu.
  - Vous pouvez lire uniquement les fichiers non protégés contre la copie.

### NO SUPPORT

- Des informations textuelles non reconnues par l'appareil sont utilisées.
  - Modifiez les informations de texte en les remplaçant par du texte pris en charge par l'appareil.

## DEVICE ERR

- Vous avez connecté un périphérique USB non pris en charge.
  - Utilisez un autre périphérique de mémoire flash.

## Indications relatives au mode iPod

### NO SONG

- L'iPod/iPhone ne comporte aucun morceau.
  - Téléchargez des morceaux sur l'iPod/iPhone.

### ERROR-01

- Erreur de communication.
  - Vous pouvez résoudre le problème en changeant de source, en mettant l'appareil hors/sous tension ou en coupant/remettant le contact.

### ERROR-02

- La version de l'iPod/iPhone n'est pas assez récente.
  - Mettez à jour la version de l'iPod/iPhone.

### ERROR-03

- L'iPod/iPhone n'est pas vérifié.
  - Vous pouvez résoudre le problème en réinitialisant l'iPod/iPhone.

### ERROR-04

- Un courant anormal parcourt l'iPod/iPhone.
  - Vous pouvez résoudre le problème en changeant de source, en mettant l'appareil hors/sous tension ou en coupant/remettant le contact.

## NO DEVICE

- L'iPod/iPhone n'est pas raccordé.
  - Vérifiez que l'iPod/iPhone est correctement raccordé et que le câble n'est pas excessivement plié.

## UPDATING

- Le mode de recherche est activé durant le téléchargement des morceaux.
  - Aucune opération n'est requise.

## Indications relatives au mode Pandora®

### NO PANDORA

- Aucun smartphone n'est raccordé.
  - Vérifiez qu'un smartphone est correctement raccordé.

## NO STATION

- Vous n'avez pas créé de stations Pandora® personnalisées.
  - Lorsque vous ne conduisez pas, utilisez l'application mobile Pandora® sur le smartphone pour créer vos stations Pandora®.

## SEE DEVICE

- Il est impossible de diffuser de la musique, car l'application mobile Pandora® sur le smartphone requiert l'attention de l'utilisateur.
  - Lorsque vous ne conduisez pas, consultez l'application mobile Pandora® sur le smartphone.

## NO SERVICE

- Vous avez sélectionné le mode Pandora® sur le CDE-153BT/UTE-52BT en appuyant sur **☐ /SOURCE** lorsque le smartphone était jumelé sans installer ni lancer l'application Pandora®.
  - Lancez l'application Pandora® sur le smartphone.
  - Sélectionnez une autre source que Pandora® en appuyant sur **☐ /SOURCE**.

## Messages d'avertissement de SiriusXM

Les messages suivants peuvent s'afficher lorsque vous utilisez l'appareil en mode SiriusXM.

### CHK TUNER

- Le tuner SiriusXM est déconnecté ou l'appareil ne parvient pas à communiquer avec le tuner.
  - Raccordez le tuner ou vérifiez le branchement à l'arrière de l'appareil.

### CHK ANT

- Le câble d'antenne de la radio par satellite SiriusXM est endommagé ou n'est pas branché correctement au tuner SiriusXM.
  - Vérifiez que le câble d'antenne de la radio SiriusXM est correctement connecté au tuner SiriusXM et vérifiez qu'il n'est pas endommagé. Remplacez l'antenne si nécessaire.

### NO SIGNAL

- Le signal satellite SiriusXM est trop faible à l'emplacement de réception actuel.
  - Déplacez le véhicule et assurez-vous que l'emplacement choisi a une vue dégagée.
  - Vérifiez que l'antenne de la radio par satellite est correctement installée et qu'aucun objet métallique n'entrave la réception.

### CH UNSUB

- L'abonnement au canal en cours a été annulé ou le canal sollicité n'est pas disponible dans votre abonnement.

#### Remarque

- L'appareil revient automatiquement au canal précédemment sélectionné ou au canal 1.
- Consultez le site [www.siriusxm.com](http://www.siriusxm.com) pour plus d'informations sur l'abonnement à ce canal.

## CH UNAVAIL

- Le canal en cours ne fait plus partie du service SiriusXM ou l'utilisateur a saisi un numéro de canal non valide.

### Remarque

- L'appareil revient automatiquement au canal précédent ou au canal 1.
  - Consultez le site [www.siriusxm.com](http://www.siriusxm.com) pour plus d'informations sur les canaux actuellement disponibles.
- 

SUBSCRIP



UPDATED -



ANY KEY TO



CONTINUE

- Votre abonnement a été mis à jour.
    - Appuyez sur une touche pour effacer ce message.
- 

## LOCK CODE?

- Vous avez sélectionné un canal verrouillé.
  - Saisissez le code d'accès. Pour plus d'informations sur le mode de saisie du code d'accès, reportez-vous à la section « Réglage du contrôle parental » à la page 39.

### Remarque

- Si vous saisissez un code d'accès incorrect, l'indication « CODE ERROR » s'affiche et l'appareil revient au canal sélectionné précédemment.
- 

## MEMORY

- La mémoire tampon pour la relecture sera pleine dans 11 secondes.
- 

## MEM FULL

- La mémoire tampon pour la relecture est pleine.
- 

## Indications relatives au mode BLUETOOTH

### NO UNIT

- Le périphérique BLUETOOTH n'est pas connecté.
    - Connectez le périphérique BLUETOOTH.
-

## Spécifications

### SECTION DU TUNER FM

Plage de syntonisation	87,7 ~ 107,9 MHz
Sensibilité mono utilisable	9,3 dBf (0,8 $\mu$ V/75 ohms)
Sensibilité du silencieux à 50 dB	13,5 dBf (1,3 $\mu$ V/75 ohms)
Sélectivité de canal alternatif	80 dB
Rapport signal-bruit	65 dB
Séparation stéréo	35 dB
Taux de capture	2,0 dB

### SECTION DU TUNER AM

Plage de syntonisation	530 ~ 1 710 kHz
Sensibilité (norme IEC)	22,5 $\mu$ V/27 dB

### SECTION DU LECTEUR DE CD

Réponse en fréquence	5 ~ 20 000 Hz ( $\pm$ 1 dB)
Pleurage et scintillement (% WRMS)	Inférieur aux limites mesurables
Distorsion harmonique totale	0,008 % (à 1 kHz)
Gamme dynamique	95 dB (à 1 kHz)
Rapport signal-bruit	105 dB
Séparation des canaux	85 dB (à 1 kHz)

### LENTILLE

Longueur d'onde	795 nm
Puissance du laser	CLASS I

### SECTION DE LA CLÉ USB

Configuration USB	USB 1.1/2.0
Consommation maximale	Capacité de charge du Smartphone
Classe USB	Stockage de masse
Système de fichier	FAT 12/16/32
Décodage MP3	MPEG AUDIO Layer-3
Décodage WMA	Windows Media™ Audio

### SECTION DE LA CLÉ BLUETOOTH

Spécifications BLUETOOTH	Bluetooth v2.1 + EDR
Puissance de sortie	+4 dBm max. (puissance de classe 2)
Profil	HFP (profil mains libres) HSP (profil casque) A2DP (profil de distribution audio avancé) AVRCP (profil de télécommande audio/vidéo)

### GÉNÉRALITÉS

Alimentation	14,4 V CC (11 ~ 16 V admissibles)
Puissance de sortie	18 W RMS $\times$ 4*

\* Valeurs nominales de l'amplificateur principal selon la norme CEA-2006

- Puissance de sortie : mesurée à 4 ohms et  $\leq$  1 % THD+N
- Rapport signal-bruit : 80 dBA (référence : 1 W dans 4 ohms)

Tension sortie pré-ampli max.	2 V/10 kohms
Graves	$\pm$ 9,1 dB à 100 Hz
Aigus	$\pm$ 9,1 dB à 10 kHz
Poids	1,37 kg (3 lbs) (CDE-153BT) 1,1 kg (2 lbs. 6 oz) (UTE-52BT)

### DIMENSIONS DU CHÂSSIS

Largeur	178 mm (7")
Hauteur	50 mm (2")
Profondeur	161,5 mm (6-3/8")

### DIMENSIONS DE L'AVANT

Largeur	170 mm (6-3/4")
Hauteur	46 mm (1-13/16")
Profondeur	25 mm (1")

### Remarque

- La conception et les spécifications peuvent être modifiées sans préavis en vue d'améliorer les produits.



# Installation et raccordements

Avant d'installer ou de raccorder votre appareil, lisez les informations ci-dessous et reportez-vous à la section « Mode d'emploi » à la page 6 pour savoir comment utiliser correctement l'appareil.

## AVERTISSEMENT

### EFFECTUER CORRECTEMENT LES CONNEXIONS.

Il y a risque de blessures ou de dommages à l'appareil.

### A UTILISER UNIQUEMENT SUR DES VOITURES A MASSE NEGATIVE DE 12 VOLTS.

(Vérifiez auprès de votre concessionnaire si vous n'en êtes pas certain.) Il y a risque d'incendie, etc.

### AVANT TOUTE CONNEXION, DEBRANCHER LE CABLE DE LA BORNE NEGATIVE DE LA BATTERIE.

Il y a risque de choc électrique ou de blessure par courts-circuits.

### NE PAS DENUDER LES CABLES ELECTRIQUES.

Ne jamais enlever la gaine isolante pour alimenter un autre appareil. Il y a risque de dépassement de la capacité de courant et, partant, d'incendie ou de choc électrique.

### NE PAS ENDOMMAGER DE CONDUITES NI DE CABLES LORS DU FORAGE DES TROUS.

Lors du forage de trous dans le châssis en vue de l'installation, veiller à ne pas entrer en contact, endommager ni obstruer de conduites, de tuyaux à carburant ou de fils électriques. Le non-respect de cette précaution peut entraîner un incendie.

### NE PAS UTILISER DES ECROUS NI DES BOULONS DU CIRCUIT DE FREINAGE OU DE DIRECTION POUR LES CONNEXIONS DE MASSE.

Les boulons et les écrous utilisés pour les circuits de freinage et de direction (ou de tout autre système de sécurité) ou les réservoirs ne peuvent JAMAIS être utilisés pour l'installation ou la liaison à la masse. L'utilisation de ces organes peut désactiver le système de contrôle du véhicule et causer un incendie, etc.

### GARDER LES PETITS OBJETS COMME LES PILES HORS DE PORTEE DES ENFANTS.

L'ingestion de tels objets peut entraîner de graves blessures. En cas d'ingestion, consulter immédiatement un médecin.

### NE PAS INSTALLER A DES ENDROITS SUSCEPTIBLES D'ENTRAVER LA CONDUITE DU VEHICULE, COMME LE VOLANT OU LE LEVIER DE VITESSES.

La vue vers l'avant pourrait être obstruée ou les mouvements gênés, etc., et provoquer un accident grave.

## ATTENTION

### FAIRE INSTALLER LE CABLAGE ET L'APPAREIL PAR DES EXPERTS.

Le câblage et l'installation de cet appareil requiert des compétences techniques et de l'expérience. Pour garantir la sécurité, faire procéder à l'installation de cet appareil par le distributeur qui vous l'a vendu.

### UTILISER LES ACCESSOIRES SPECIFIES ET LES INSTALLER CORRECTEMENT.

Utiliser uniquement les accessoires spécifiés. L'utilisation d'autres composants que les composants spécifiés peut causer des dommages internes à cet appareil ou son installation risque de ne pas être effectuée correctement. Les pièces utilisées risquent de se desserrer et de provoquer des dommages ou une défaillance de l'appareil.

### FAIRE CHEMINER LE CABLAGE DE MANIERE A NE PAS LE COINCER CONTRE UNE ARETE METALLIQUE.

Faire cheminer les câbles à l'écart des pièces mobiles (comme les rails d'un siège) et des arêtes acérées ou pointues. Cela évitera ainsi de coincer et d'endommager les câbles. Si un câble passe dans un orifice métallique, utiliser un passe-cloison en caoutchouc pour éviter que la gaine isolante du câble ne soit endommagée par le rebord métallique de l'orifice.

### NE PAS INSTALLER A DES ENDROITS TRES HUMIDES OU POUSSIEREUX.

Eviter d'installer l'appareil à des endroits soumis à une forte humidité ou à de la poussière en excès. La pénétration d'humidité ou de poussière à l'intérieur de cet appareil risque de provoquer une défaillance.

## PRÉCAUTIONS

- Veillez à débrancher le câble du pôle négatif (-) de la batterie avant d'installer le CDE-153BT/UTE-52BT. Les risques de dommages causés par un court-circuit seront réduits.
- Assurez-vous de connecter les conducteurs codés en couleur conformément au schéma. De mauvaises connexions peuvent entraîner un dysfonctionnement ou endommager le système électrique du véhicule.
- Lorsque vous raccordez les fils au système électrique du véhicule, faites attention aux composants installés en usine (par exemple, microprocesseur). Ne pas essayer d'alimenter l'appareil en le raccordant aux fils de ces appareils. Lorsque vous raccordez le CDE-153BT/UTE-52BT au boîtier à fusible, assurez-vous que le fusible du circuit désigné pour le CDE-153BT/UTE-52BT possède l'ampérage approprié. Dans le cas contraire, vous risquez d'endommager l'appareil et/ou le véhicule. En cas de doute, consultez votre revendeur Alpine.
- Le CDE-153BT/UTE-52BT utilise des prises femelles de type RCA pour la connexion à d'autres appareils (par ex. un amplificateur) équipées de connecteurs RCA. Vous aurez éventuellement besoin d'un adaptateur pour le relier à d'autres appareils. Le cas échéant, contactez votre revendeur Alpine qui vous conseillera à ce sujet.
- Veillez à connecter le cordon de l'enceinte (-) à la borne de l'enceinte (-). Ne connectez jamais les câbles d'enceintes des voies gauche et droite ensemble ou au corps du véhicule.



## VOITURE JAPONAISE

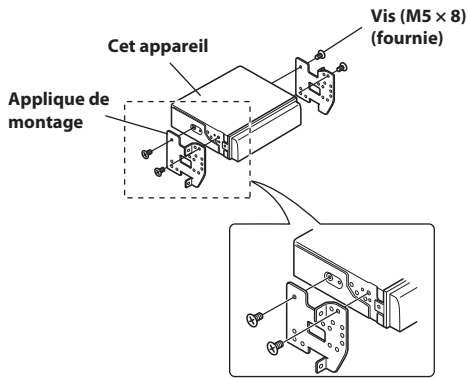
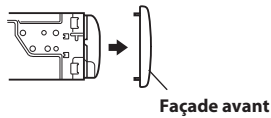

## Installation du microphone

Pour des raisons de sécurité, installez le microphone dans l'un des endroits suivants.

- Dans un endroit stable et sécurisé.
- Dans un endroit qui permet de conduire le véhicule en toute sécurité.
- Installez le microphone de façon à capter sans problème la voix du conducteur.

Placez le microphone de façon à capter facilement la voix du conducteur. Si le conducteur doit se pencher vers le microphone pour pouvoir enregistrer correctement sa voix, il risque de se distraire et d'avoir un accident.

# Raccordements

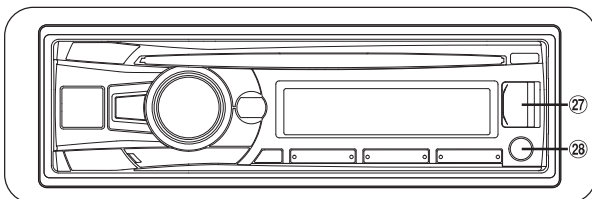
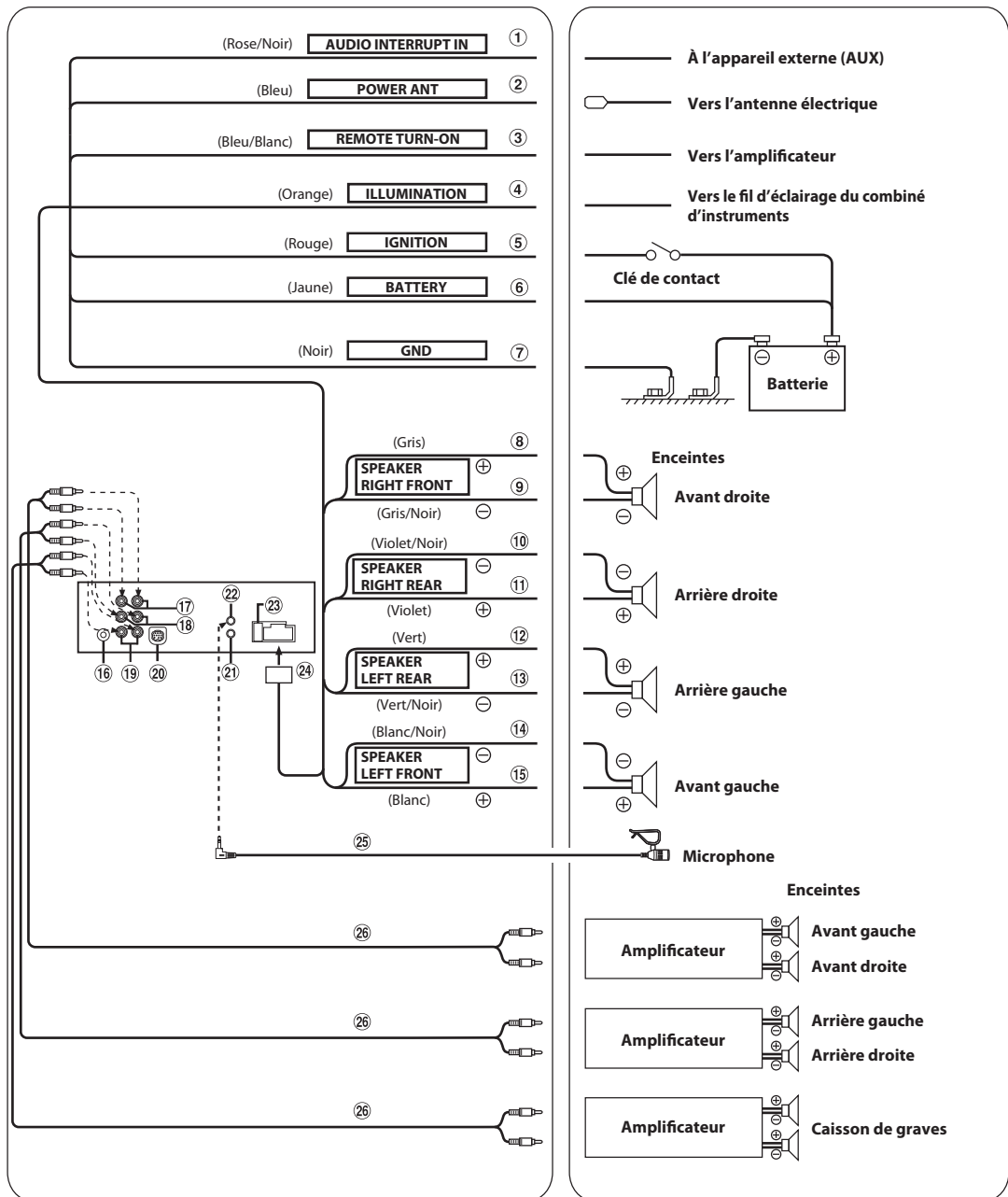

- ① **Fil d'entrée de l'interruption du son (Rose/Noir)**  
Raccordez ce fil à la borne de sortie d'interruption du son (0 V) de votre appareil externe (AUX).
- ② **Fil d'antenne électrique (Bleu)**  
Connectez ce fil à la borne +B de l'antenne électrique éventuelle.  
**Remarque**
  - Ce fil doit uniquement être utilisé pour commander l'antenne électrique du véhicule. N'utilisez pas ce fil pour mettre sous tension un amplificateur ou un processeur de signal, etc.
- ③ **Fil de mise sous tension à distance (Bleu/Blanc)**  
Connectez ce fil au fil de mise sous tension à distance de votre amplificateur ou processeur de signal.
- ④ **Fil d'éclairage (Orange)**  
Ce fil peut être raccordé au fil d'éclairage du combiné d'instruments du véhicule. Cela permettra d'estomper le rétroéclairage de l'appareil lorsque les phares du véhicule sont allumés.
- ⑤ **Fil d'alimentation commutée (allumage) (Rouge)**  
Connectez ce fil à une borne ouverte sur la boîte à fusible du véhicule ou à une autre source d'énergie inutilisée qui fournit (+) 12 V uniquement lorsque l'allumage est mis sous tension ou réglé sur la position accessoire.
- ⑥ **Fil de la batterie (Jaune)**  
Connectez ce fil à la borne positive (+) de la batterie du véhicule.
- ⑦ **Fil de terre (Noir)**  
Connectez ce fil à une bonne masse du châssis sur le véhicule. Assurez-vous que la connexion est établie à un métal nu et solidement fixée en utilisant la vis de feuille métallique fournie.
- ⑧ **Fil de sortie de l'enceinte avant droite (+) (Gris)**
- ⑨ **Fil de sortie de l'enceinte avant droite (-) (Gris/Noir)**
- ⑩ **Fil de sortie de l'enceinte arrière droite (-) (Violet/Noir)**
- ⑪ **Fil de sortie de l'enceinte arrière droite (+) (Violet)**
- ⑫ **Fil de sortie de l'enceinte arrière gauche (+) (Vert)**
- ⑬ **Fil de sortie de l'enceinte arrière gauche (-) (Vert/Noir)**
- ⑭ **Fil de sortie de l'enceinte avant gauche (-) (Blanc/Noir)**
- ⑮ **Fil de sortie de l'enceinte avant gauche (+) (Blanc)**
- ⑯ **Réceptacle d'antenne**
- ⑰ **Connecteurs RCA de sortie avant**  
ROUGE pour la sortie droite et BLANC pour la sortie gauche.
- ⑱ **Connecteurs RCA de sortie arrière**  
ROUGE pour la sortie droite et BLANC pour la sortie gauche.
- ⑲ **Connecteurs RCA de sortie du caisson de graves**  
ROUGE pour la sortie droite et BLANC pour la sortie gauche.
- ⑳ **Connecteur du tuner SiriusXM**  
Raccordez-le au tuner SiriusXM.
- ㉑ **Connecteur de l'interface de télécommande au volant**  
Au boîtier d'interface de la télécommande au volant. Cet appareil peut être commandé à partir des commandes audio du véhicule à l'aide d'un boîtier d'interface télécommande Alpine (en option). Pour plus d'informations, prenez contact avec votre distributeur Alpine.
- ㉒ **Connecteur d'entrée MIC**  
Au microphone.
- ㉓ **Porte-fusible (10 A)**
- ㉔ **Connecteur d'alimentation**
- ㉕ **Microphone (fourni)**
- ㉖ **RCA Câble d'extension (vendue séparément)**
- ㉗ **Borne USB avant**  
Raccordez à cette borne un périphérique de mémoire flash ou un iPod/iPhone.
- ㉘ **Borne d'entrée AUX avant**  
Cette borne permet l'entrée audio d'un équipement externe (tel qu'un lecteur portable) à l'aide d'un câble de conversion disponible dans le commerce.



## GARANTIE LIMITÉE

Fidèles à leur engagement de ne fournir que des produits de qualité, ALPINE ÉLECTRONIQUE DE L'AMÉRIQUE, INC. et ALPINE ÉLECTRONIQUE DU CANADA, INC. (Alpine) sont heureuses de vous offrir cette garantie. Nous vous suggérons de le lire attentivement et en entier. Si vous avez la moindre question, veuillez contacter l'un de nos concessionnaires ou appeler directement Alpine aux numéros listés ci-dessous.

### ● PRODUITS COUVERTS PAR LA GARANTIE

Cette garantie couvre les produits audio de voiture et les accessoires connexes (« le produit »). Elle ne couvre les produits que dans le pays où ils ont été achetés.

### ● DURÉE DE LA GARANTIE

Cette garantie est en vigueur pendant un an à partir de la date du premier achat du client.

### ● PERSONNES PROTÉGÉES PAR LA GARANTIE

Seul l'acheteur original du produit, s'il réside aux États-Unis, à Porto Rico ou au Canada, peut se prévaloir de la garantie.

### ● CE QUI EST COUVERT

Cette garantie couvre tous les défauts de matériaux et de fabrication (pièces et main d'œuvre) du produit.

### ● CE QUI N'EST PAS COUVERT

Cette garantie ne couvre pas ce qui suit:

- ① Les dommages survenus durant le transport des produits renvoyés à Alpine pour être réparés (les réclamations doivent être adressées au transporteur);
- ② Les dégâts provoqués par un accident ou une mauvaise utilisation, y compris des bobines acoustiques grillées suite à une surexcitation des enceintes (augmentation du niveau de l'amplificateur jusqu'à atteindre un effet de distorsion ou d'écrêtage), une défaillance mécanique des enceintes (perforations, déchirures ou fentes), panneaux LCD fissurés ou endommagés, disques durs endommagés ou ayant subi une chute.
- ③ Tout dégât provoqué par négligence, usage inapproprié, mauvaise utilisation ou par le non-respect des instructions indiquées dans le manuel de l'utilisateur.
- ④ Les dommages dus à la force majeure, notamment aux tremblements de terre, au feu, aux inondations, aux tempêtes ou aux autres cataclysmes naturels;  
Les frais ou les dépenses relatifs à l'enlèvement ou à la réinstallation du produit;
- ⑤ Les services rendus par une personne, physique ou morale non autorisée;
- ⑥ Les produits dont le numéro de série a été effacé, modifié ou retiré;
- ⑦ Les produits qui ont été adaptés ou modifiés sans le consentement d'Alpine;
- ⑧ Les produits qui ne sont pas distribués par Alpine aux États-Unis, à Porto Rico ou au Canada;
- ⑨ Les produits qui n'ont pas été achetés par l'entremise d'un concessionnaire Alpine autorisé;

### ● COMMENT SE PRÉVALOIR DE LA GARANTIE

- ① Il vous faut remettre le produit nécessitant des réparations à un centre de service autorisé Alpine ou à Alpine même et en assumer les frais de transport. Alpine a le choix entre réparer le produit ou le remplacer par un produit neuf ou révisé, le tout sans frais pour vous. Si les réparations sont couvertes par la garantie et si le produit a été envoyé à un centre de service Alpine ou à Alpine, le paiement des frais de réexpédition du produit incombe Alpine.

- ② Vous devez donner une description détaillée des problèmes qui sont à l'origine de votre demande de réparation.
- ③ Vous devez joindre la preuve de votre achat du produit.
- ④ Vous devez emballer soigneusement le produit pour éviter tout dommage durant son transport. Pour éviter la perte de l'envoi, il est conseillé de choisir un transporteur qui propose un service de suivi des envois.

### ● LIMITATION DES GARANTIES TACITES

LA DURÉE DE TOUTES LES GARANTIES TACITES, Y COMPRIS LA GARANTIE D'ADAPTATION À L'UTILISATION ET LA GARANTIE DE QUALITÉ LOYALE ET MARCHANDE, EST LIMITÉE À CELLE DE LA GARANTIE EXPRESSE DÉTERMINÉE CI-DESSUS. PERSONNE N'EST AUTORISÉ À ENGAGER AUTREMENT LA RESPONSABILITÉ D'ALPINE EN VERTU DE LA VENTE D'UN PRODUIT.

### ● EXCLUSIONS DE LA GARANTIE

ALPINE STIPULE EXPRESSÉMENT QU'ELLE N'EST PAS RESPONSABLE DES DOMMAGES-INTÉRÊTS ET DOMMAGES INDIRECTS PROVOQUÉS PAR LE PRODUIT. LES DOMMAGES-INTÉRÊTS SONT LES FRAIS DE TRANSPORT DU PRODUIT VERS UN CENTRE DE SERVICE ALPINE, LA PERTE DE TEMPS DE L'ACHETEUR ORIGINAL, LA PERTE D'UTILISATION DU PRODUIT, LES BILLETS D'AUTOBUS, LA LOCATION DE VOITURES ET TOUS LES AUTRES FRAIS LIÉS À LA GARDE DU PRODUIT. LES DOMMAGES INDIRECTS SONT LES FRAIS DE RÉPARATION OU DE REMPLACEMENT D'AUTRES BIENS ENDOMMAGÉS SUITE AU MAUVAIS FONCTIONNEMENT DU PRODUIT. LES RECOURS PRÉVUS PAR LES PRÉSENTES EXCLUENT ET REMPLACENT TOUTE AUTRE FORME DE RECOURS.

### ● LIEN ENTRE LA GARANTIE ET LA LOI

La garantie vous donne des droits spécifiques, mais vous pouvez aussi jouir d'autres droits, qui varient d'un état ou d'une province à l'autre. En outre, certains états et certaines provinces interdisent de limiter la durée des garanties tacites ou d'exclure les dommages accessoires ou indirects. Dans ce cas, les limites et les exclusions de la garantie peuvent ne pas s'appliquer à vous.

### ● CLAUSE APPLICABLE AU CANADA SEULEMENT

Pour que la garantie soit valable, il faut qu'un centre d'installation autorisé ait installé le système audio pour l'auto dans votre véhicule et qu'il ait ensuite apposé son cachet sur la garantie.

### ● NUMÉROS D'APPEL DU SERVICE À LA CLIENTÈLE

Si vous avez besoin de nos services, veuillez appeler Alpine aux numéros ci-dessous pour le centre de service autorisé Alpine le plus proche.

<b>AUDIO DE VOITURE</b>	<b>1-800-ALPINE-1 (1-800-257-4631)</b>
<b>NAVIGATION</b>	<b>1-888-NAV-HELP (1-888-628-4357)</b>

Ou visitez notre site Web à l'adresse <http://www.alpine-usa.com>

**ALPINE ÉLECTRONIQUE DE L'AMÉRIQUE, INC.**, 19145 Gramercy Place, Torrance, California 90501, U.S.A.

**ALPINE ÉLECTRONIQUE DU CANADA, INC.**, 777 Supertest Road, Toronto, Ontario M3J 2M9, Canada

N'envoyez aucun produit à ces adresses.

Appelez notre numéro gratuit ou visitez notre site Web si vous recherchez un centre de service.

## About the Rules of Bluetooth Electromagnetic Radiation Regulation

<b>USA/Canada</b>	<b>FCC CAUTION</b> Changes or modifications not expressly approved by the party responsible for compliance could void the user's authority to operate the equipment. This equipment complies with FCC/IC radiation exposure limits set forth for an uncontrolled environment and meets the FCC radio frequency (RF) Exposure Guidelines in Supplement C to OET65 and RSS-102 of the IC radio frequency (RF) Exposure rules. This equipment has very low levels of RF energy that it deemed to comply without maximum permissive exposure evaluation (MPE). But it is desirable that it should be installed and operated keeping the radiator at least 20cm or more away from person's body (excluding extremities: hands, wrists, feet and ankles). Cet équipement est conforme aux limites d'exposition aux rayonnements énoncées pour un environnement non contrôlé et respecte les règles les radioélectriques (RF) de la FCC lignes directrices d'exposition dans le Supplément C à OET65 et d'exposition aux fréquences radioélectriques (RF) CNR-102 de l'IC. Cet équipement émet une énergie RF très faible qui est considérée conforme sans évaluation de l'exposition maximale autorisée. Cependant, cet équipement doit être installé et utilisé en gardant une distance de 20 cm ou plus entre le dispositif rayonnant et le corps (à l'exception des extrémités : mains, poignets, pieds et chevilles).
<b>México</b>	La operación de este equipo está sujeta a las siguientes dos condiciones: (1) es posible que este equipo o dispositivo no cause interferencia perjudicial y (2) este equipo o dispositivo debe aceptar cualquier interferencia, incluyendo la que pueda causar su operación no deseada.



Este produto contém a placa 13BTPWB código de homologação Anatel 2718-12-4557  
Este equipamento opera em caráter secundário, isto é, não tem direito a proteção contra interferência prejudicial, mesmo de estações do mesmo tipo, e não pode causar interferência a sistemas operando em caráter primário.  
Este equipamento está homologado pela ANATEL de acordo com os procedimentos regulamentados pela Resolução 242/2000 e atende aos requisitos técnicos aplicados.

Don't forget to take a moment to protect your purchase by registering your product now at the following address: [www.alpine-usa.com/registration](http://www.alpine-usa.com/registration).

N'oubliez pas de consacrer un moment à la protection de votre achat en enregistrant votre produit dès maintenant à l'adresse suivante : [www.alpine-usa.com/registration](http://www.alpine-usa.com/registration).

Recuerde que con solo unos pocos pasos podrá proteger su producto, registrándolo a través de la siguiente dirección: [www.alpine-usa.com/registration](http://www.alpine-usa.com/registration).

## Free Manuals Download Website

<http://myh66.com>

<http://usermanuals.us>

<http://www.somanuals.com>

<http://www.4manuals.cc>

<http://www.manual-lib.com>

<http://www.404manual.com>

<http://www.luxmanual.com>

<http://aubethermostatmanual.com>

Golf course search by state

<http://golfingnear.com>

Email search by domain

<http://emailbydomain.com>

Auto manuals search

<http://auto.somanuals.com>

TV manuals search

<http://tv.somanuals.com>