



1120 North Main Street • Elkhart, IN 46514

PHONE: 574-264-2131 FAX: 574-206-9713

INTERNET: <http://www.atwoodmobile.com>

STABILIZER JACK

ENGLISH, FRANÇAIS (et Canada)
•Installation •Operation •Maintenance

Effective 11/21/07

SAFETY ALERT SYMBOLS

Safety Symbols alert you to potential personal safety hazards. Obey all safety messages following these symbols.



WARNING
avoid possible
injury or death



CAUTION
avoid possible
injury and/or property damage

FOR YOUR SAFETY

READ ALL INSTRUCTIONS BEFORE OPERATING JACKS

Installer: Provide these instructions to the consumer.

Consumer: Keep documents for future reference.

Atwood Stabilizer Jacks are designed to be used only on lightweight campers with a GVWR less than 1,500 lbs. The maximum static load and lifting capacity is:

Capacity	Lifting	Static
Stabilizer Jack	650 lbs.	1,000 lbs.



PERSONAL INJURY & PRODUCT DAMAGE

- Never exceed the rated camper capacity. Camper can collapse or tip over.
- Soft or spongy areas may allow jacks to sink, causing camper to tip over. Additional support may be necessary.
- Do not place blocks under the jack foot for additional ground clearance.
- Put stabilizer jack in stored position before moving camper or trailer.
- Be sure the drop leg is retracted before releasing stabilizer jack from operating position to storage position to prevent injury from sudden trailer movement.

INSTALLATION

BOLT ON METHOD: see ③

1. Use two 3/8" - 16 x 3/4" Grade 5 hex head cap screws, nut and lock washer (not furnished).
2. Bolt to trailer side rails, under side rails, or to under side cross members. Torque bolts 15-20 ft. lbs.
3. For U-bolt stabilizer jack, place the U-bolts over the trailer tongue frame rail. Slip the ends of the U-bolts thru the stabilizer jack top plate. Fasten the lock washers over the bolt ends and then the nuts. Torque the nuts to 25-30 ft. lbs. see -⑤

WELD ON METHOD: see ③

1. Use 1/8" fillet weld No. E6011 A.W.S. welding rod (AC or DCRP) 1/8" diameter.
2. Machine amps 105-115 with 18-22 volts.
3. Weld full length both sides.

OPERATION

1. Extend leg of jack toward center of trailer.
2. Swing leg downward until the tabs engage in the locking slots-①.
3. Press on release lever-①. This will allow the drop leg of the telescoping jack to slide down to the ground.
4. Insert the jack rod end securely through the holes in the leg and through the rear hole-④.
5. Crank the jack rod for desired leveling-④.

6. For "U-Bolt" stabilizer jack ONLY, secure coupler to ball of tow vehicle and remove load from stabilizer jack before proceeding to step 7.
7. To remove load and store jack:
 - a. Press down on the release lever for a quick release, or insert one end of the rod between the release lever and the bottom of the outer housing for a slower release.
 - b. Slide the drop leg up into main body.
 - c. Pull jack toward ground to disengage tabs from slots.
 - d. Rotate upward until jack snaps into the stored position-②.

MAINTENANCE

1. Lubricate jack at least every six months in the following manner:
 - a. Extend jack as far as possible.
 - b. Clean dirt, mud, tar, etc. from jack.
 2. Oil pivot holes and rivet of release lever every six months.
 3. Should jack become difficult to operate, clean and oil as detailed in Step 1 and 2 above, and inspect for bent or worn parts. Use only factory supplied parts for replacement.
- NOTE: If it is not possible to get jack to operate freely, replace jack.
4. Should problems or questions arise, contact your dealer, the camper manufacturer, or the Atwood Service Department 574-264-2131.
 5. The Stabilizer Jack has a two year warranty from date of purchase to the original owner. For complete warranty information contact Atwood before having any work done 574-264-2131.

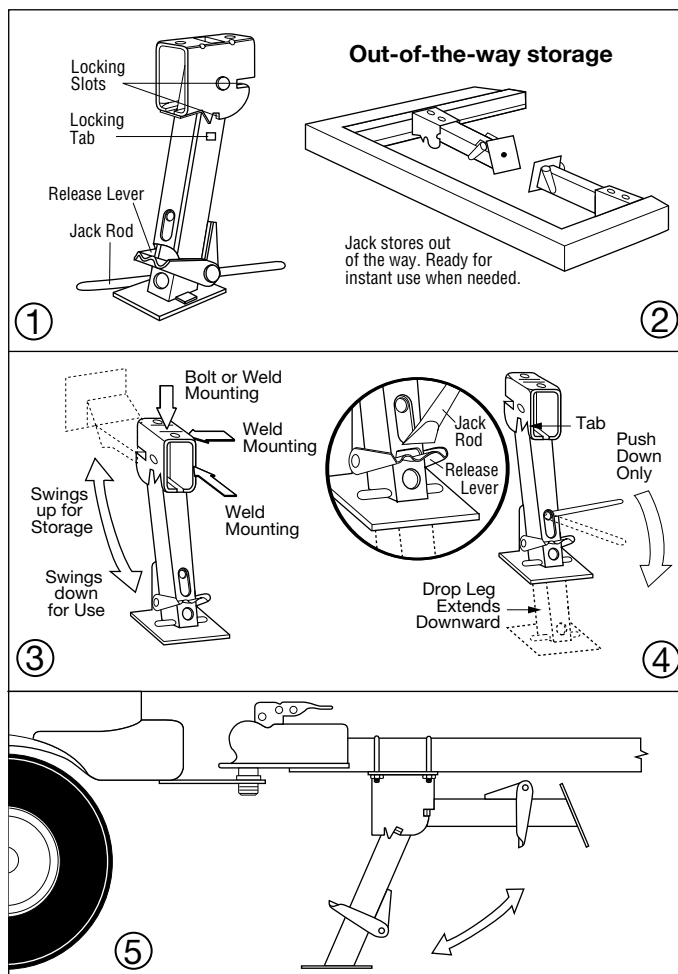



1120 North Main Street • Elkhart, IN 46514

PHONE: 574•264•2131 FAX: 574•206•9713

INTERNET: <http://www.atwoodmobile.com>

BROCHURE NUMÉRO MPD 85860

BÉQUILLE STABILISATRICE

ENGLISH, FRANÇAIS (et Canada)

•Installation •Utilisation •Entretien

Date d'entrée en effet 21/11/07

CONSIGNES DE SÉCURITÉ

Ces consignes de sécurité signalent un danger potentiel de blessures corporelles. Respectez toutes les consignes de sécurité qui suivent ces symboles.



AVERTISSEMENT

évitte les blessures corporelles ou les accidents mortels



ATTENTION

évitte les blessures corporelles et/ou les dommages matériels

POUR VOTRE SÉCURITÉ

LIRE TOUTES LES INSTRUCTIONS AVANT D'UTILISER LES BÉQUILLES

Installateur: fournir ces instructions à l'utilisateur.

Utilisateur: conserver ces documents pour utilisation ultérieure.

Les béquilles stabilisatrices Atwood sont conçues pour être utilisées uniquement avec des caravanes légères d'un poids brut de moins de 700 kg. La charge statique maximale et la charge de levage sont les suivantes:

Charge	de levage	statique
Béquille stabilisatrice	300 kg.	450 kg.



AVERTISSEMENT

RISQUE DE BLESSURE & DE DOMMAGES MATÉRIELS

- Ne jamais dépasser la charge nominale de la caravane. La caravane risquerait de s'affaisser ou de se renverser.
- Placées sur terrain mou ou spongieux, les béquilles sont susceptibles de s'enfoncer et de faire se renverser la caravane. Des supports supplémentaires peuvent s'avérer nécessaires.
- Ne pas placer de parpaings sous la béquille pour augmenter la garde-au-sol.
- Mettre la béquille stabilisatrice en position de rangement avant de déplacer la caravane ou la remorque.
- S'assurer que le pied coulissant est rétracté avant de rabattre la béquille stabilisatrice de la position opérationnelle à la position de rangement afin de prévenir tout risque de blessure consécutif à un déplacement soudain de la remorque.

INSTALLATION

FIXATION PAR BOULONNAGE: voir ③

1. Utiliser deux vis à tête hexagonale à calotte de type 5 de 3/8"-16x3/4", écrou et rondelle d'arrêt (non-fourni).
2. Boulonner soit aux longerons, soit sous les longerons, ou sous les traverses latérales de la remorque. Serrer les boulons à 20-27 N.m.
3. Pour l'installation avec étriers filetés, placer les étriers filetés sur le bâti de la barre d'attelage. Faire passer les extrémités des étriers filetés au travers de la plaque d'attache supérieure de la béquille. Placer les rondelles d'arrêt et les écrous sur les tiges filetées. Serrer les écrous à 34-40 N.m. voir -⑤

FIXATION PAR SOUDAGE: voir ③

1. Faire un filet de soudure de 3 mm à l'aide d'une baguette d'apport (courant alternatif ou continu électrode positive) n°E6011 AWS de 3mm de diamètre.
2. Réglage du poste à souder entre 105-115 A à 18-22 V.
3. Souder les deux côtés sur toute leur longueur.

UTILISATION

1. Déplier le pied coulissant vers le centre de la remorque.
2. Abaisser la béquille jusqu'à ce que les languettes s'insèrent dans les encoches de blocage-①.
3. Appuyer sur la manette de déblocage -①. Cela permettra au pied coulissant du vérin télescopique de descendre.
4. Insérer fermement l'extrémité du levier dans les trous du pied et dans le trou postérieur-④.
5. Actionner le levier pour atteindre la hauteur souhaitée-④.

6. Pour la béquille stabilisatrice à installation par étrier fileté SEULEMENT: fixer l'attelage à la boule du véhicule tracteur et retirer la charge de la béquille stabilisatrice avant de passer à l'étape 7.

7. Rangement:

- a. Appuyer sur la manette de déblocage pour un déblocage rapide ou insérer l'extrémité du levier entre la manette de déblocage et le bas de l'enveloppe extérieure pour un déblocage plus lent.
- b. Faire rentrer le pied coulissant dans le corps principal.
- c. Tirer la béquille vers le sol pour désengager les languettes de leurs encoches de blocage.
- d. Faire pivoter vers le haut jusqu'à ce que la béquille s'enclenche en position de rangement -②.

ENTRETIEN

1. Lubrifier la béquille au moins tous les six mois de la manière suivante:
 - a. Déplier la béquille au maximum.
 - b. Enlever toute trace de saleté, boue, goudron, etc. de la béquille.
 2. Huiler les trous de pivotement et les rivets de la manette de déblocage tous les six mois.
 3. Au cas où il devienne difficile de faire fonctionner la béquille, suivre la procédure de huilage et de nettoyage indiquée dans les étapes 1 et 2 ci-dessus, et vérifier qu'il n'y ait pas de pièces tordues ou usées. Ne remplacer les pièces défectueuses qu'avec des pièces fournies par notre usine.
- Nota: si la béquille ne fonctionne pas librement, la remplacer.
4. En cas de problème ou de question, contacter le distributeur, le fabricant de la remorque, ou Atwood Service Department au 574-264-2131.
 5. Les béquilles stabilisatrices sont garanties durant une période de deux ans à dater de l'achat par l'acheteur d'origine. Pour des informations complètes sur les modalités de garantie, contacter Atwood au 574-264-2131 avant de faire des réparations.

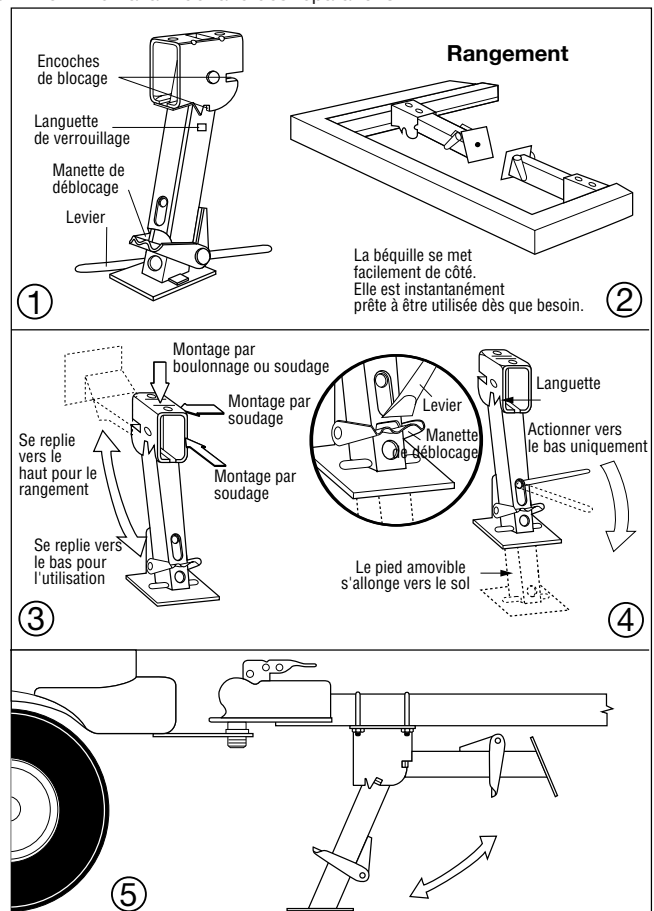

Free Manuals Download Website

<http://myh66.com>

<http://usermanuals.us>

<http://www.somanuals.com>

<http://www.4manuals.cc>

<http://www.manual-lib.com>

<http://www.404manual.com>

<http://www.luxmanual.com>

<http://aubethermostatmanual.com>

Golf course search by state

<http://golfingnear.com>

Email search by domain

<http://emailbydomain.com>

Auto manuals search

<http://auto.somanuals.com>

TV manuals search

<http://tv.somanuals.com>