



FEATURES:

- Line 1 / Line 2 priority input switching*
- Line 2 auxiliary output*
- High level input*
- Speaker A/B switching*
- Front panel balance and volume trim controls*
- Independent rear left / right master level controls*
- Front panel diagnostic LEDs*
- Signal sensing "Power On"*
- 12VDC "Trigger On"*
- Triple-Darlington Power Amplifier Stages*
- Dual-differential error amplifiers*
- SN Ratio: 100dBA*
- Rack-mount ready*

AMP210 / AMP310

Home Audio Multi-Zone Power Amplifier

Congratulations on your purchase of the AudioSource® AMP210/310. Please take a few moments to read this entire manual, and be sure to retain this document for future reference. Please read and observe all safety instructions detailed on page 2.

NOTE: if any part of this product is damaged or missing, please call your dealer or AudioSource® directly at 1.877.915.5439 or 503.914.4688.

Please read your warranty and retain your receipt and original carton for possible future use.

For more information about AudioSource® electronics, speakers and accessories please visit www.audiosource.net

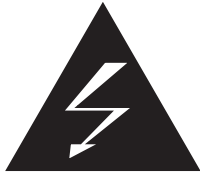

CAUTION

RISK OF ELECTRICAL SHOCK
DO NOT OPEN



CAUTION: TO REDUCE THE RISK OF ELECTRIC SHOCK, DO NOT REMOVE THE COVER. NO USER SERVICABLE PARTS INSIDE. REFER SERVICING TO QUALIFIED PERSONNEL!

EXPLANATION OF SAFETY SYMBOLS



The exclamation point within an equilateral triangle is intended to alert the user of the presence of important operating and maintenance (servicing) instructions in the literature accompanying the appliance.



The lightning flash with the arrowhead symbol within an equilateral triangle is intended to alert the user to the presence of uninsulated "dangerous voltage" within the products' enclosure that may be of sufficient magnitude to constitute a risk of electric shock to persons.

IMPORTANT SAFETY INSTRUCTIONS

1. Read these instructions.
 2. Keep these instructions.
 3. Heed all warnings.
 4. Follow all instructions.
 5. Do not use this apparatus near water.
 6. Clean only with dry cloth.
 7. Do not block any ventilation openings. Install in accordance with the manufacturer's instructions.
 8. Do not install near heat sources such as radiators, heat registers, stoves, or other apparatus (including amplifiers) that produce heat.
 9. Do not defeat the safety purpose of the polarized or grounding type plug. A polarized plug has two blades with one wider than the other. A grounding type plug has two blades and a third grounding prong. The wide blade or third prong are provided for your safety. If the provided plug does not fit into your outlet, consult an electrician for replacement of the obsolete outlet.
 10. Protect the power cord from being walked on or pinched particularly at the plugs, convenience receptacles, and at the point where they exit from the appliance.
 11. Only use attachments or accessories specified by the manufacturer.
 12. Unplug the apparatus during lightning storms or when unused for long periods of time.
 13. Refer all servicing to qualified personnel. Servicing is required when the apparatus has been damaged in any way, such as power supply cord or plug is damaged, liquid has been spilled or objects have fallen into the apparatus, the apparatus has been exposed to rain or moisture, does not operate normally, or has been dropped.
- TO PREVENT FIRE OR SHOCK HAZARD, DO NOT USE THIS PLUG WITH AN EXTENSION CORD, RECEPTACLE OR OTHER OUTLET UNLESS THE BLADES CAN BE FULLY INSERTED TO PREVENT BLADE EXPOSURE.
 - TO PREVENT FIRE OR SHOCK HAZARD, DO NOT EXPOSE THIS APPLIANCE TO RAIN OR MOISTURE
 - TO PREVENT ELECTRICAL SHOCK, MATCH WIDE BLADE PLUG TO WIDE SLOT, FULLY INSERT.

MAGNETIC FIELD: !!CAUTION!! Do not locate sensitive high-gain equipment such as preamplifiers or tape decks directly above or below the unit. Because this amplifier has a high power density, it has a strong magnetic field, which can induce hum into unshielded devices that are located nearby. The field is strongest just above and below the unit. If an equipment rack is used, we recommend locating the amplifier(s) in the bottom of the rack and the preamplifier or other sensitive equipment at the top.

Technical Support

If any part of this product is damaged or missing, please call your dealer or AudioSource® directly at toll free 1.877.715.5439 or locally 503.914.4688.

Limited Warranty

AudioSource® warrants its amplifier products against defects in materials and workmanship for a limited period of time. For a period of two years from date of original purchase, we will repair or replace the product, at our option, without charge for parts and labor. Customer must pay all parts and labor charges after the limited warranty period expires. The limited warranty period for factory refurbished products expires after ninety (90) days from date of original purchase.

This limited warranty applies only to purchases from authorized AudioSource® electronics retailers. This limited warranty is extended only to the original purchaser and is valid only to consumers in the United States.

Consumers are required to provide a copy of the original sales invoice from an authorized AudioSource® dealer when making a claim against this limited warranty. This limited warranty only covers failures due to defects in materials or workmanship that occur during normal use. It does not cover failures resulting from accident, misuse, abuse, neglect, mishandling, misapplication, alteration, faulty installation, modification, service by anyone other than AudioSource®, or damage that is attributable to Acts of God. It does not cover costs of transportation to AudioSource® or damage in transit. The customer should return his defective product, freight prepaid and insured, to AudioSource® only after receiving a Return Authorization.

This warranty will become void if the serial number identification has been wholly or partially removed, altered or erased. Repair or replacement under the terms of this warranty does not extend the terms of this warranty. Should a product prove to be defective in workmanship or material, the consumer's sole remedies will be repair or replacement as provided under the terms of this warranty. Under no circumstances shall AudioSource® be liable for loss or damage, direct, consequential or incidental, arising out of the use of or inability to use the product. There are no express warranties other than described above.

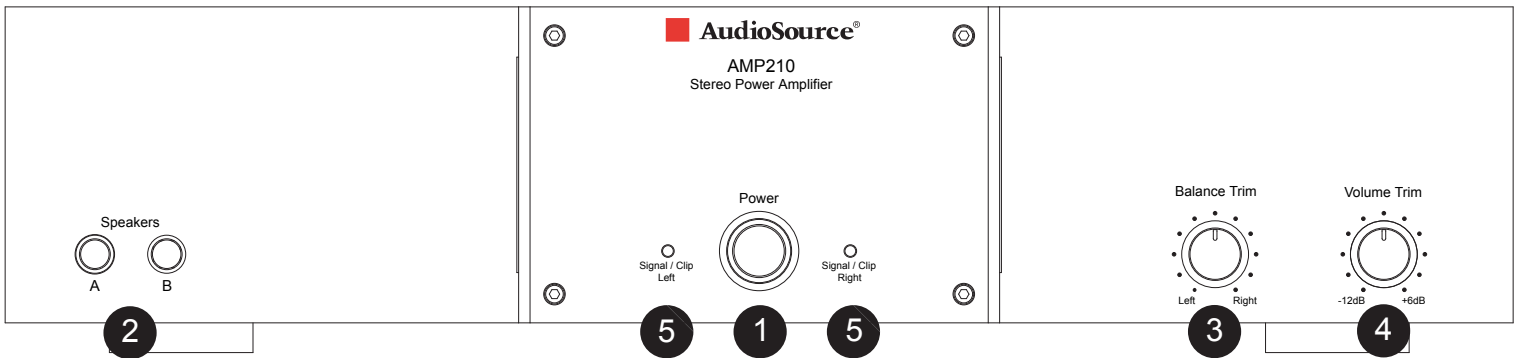

Figure 1. Front Panel

FRONT PANEL CONTROLS

1. Power
The front panel power switch switches the AMP210/310 on or off. Red LEDs behind the faceplate indicate power status. Whenever the amplifier's power switch is in the "ON" position the ring around the button is illuminated. When the amp is "Active" (receiving signal) the side lenses become illuminated and the signal LEDs show green. During "Standby" status (no signal) the side lenses are not illuminated and the signal LEDs show orange.
2. Speaker Selector
Selects speaker set (A or B)
3. Balance Trim
Fades speaker output between the Right and Left Channels
4. Volume Trim
Allows fine adjustment of amplifier volume.
5. Clip LEDs
Blinks red during signal clipping. Reduce volume slightly. Shows solid red during protect mode. Check speaker wires for shorts or extreme low impedance (< 4 ohms).

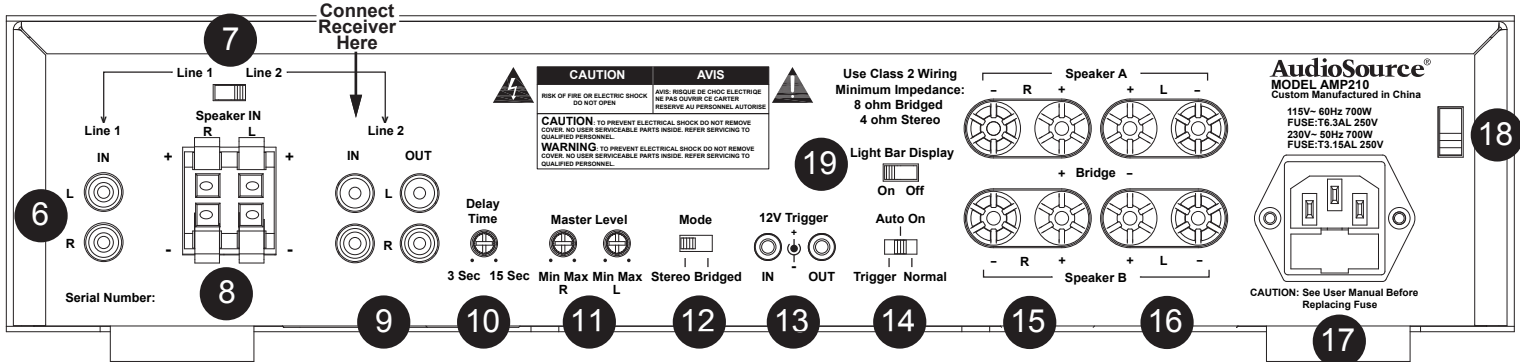

Figure 2. Rear Panel

REAR PANEL CONTROLS

6. Line 1 Input
A switching input that can be used if a second source is desired and will take over when a signal is present and has at least a 5mV level. Whenever there is no signal at this input, or a signal with less than 5mV level, the amplifier switches back to the Line 2 or "primary" input.
7. Speaker Level Input Line Select
Switches the input of the speaker level input to Line 1 or Line 2.
8. Speaker Level Input
Can be used to connect a source with speaker level output instead of line level outputs. Use the Speaker Level Input Line Select to route the source to Line 1 or Line 2.
9. Line 2 Input/Output
The primary line level input and output for a single source connection.
10. Delay Time
Allows for a 3-15 second delay to be set and accommodate the source connected to the Line 1 input.
11. Master Level Controls
Provides independent adjustment of Left and Right channel maximum level.
12. Mode Select Switch
Switches the amplifier from Stereo mode to Bridged mode
13. 12V Trigger
Allows the AMP210/310 to be powered on by other electronics or to power on other electronics via a 3.5mm mini phone plug cable.
14. Power Mode
Sets the power on option of the AMP210/310. Set it to Normal for manual power on/off. Set to Auto-On for signal sensing. Set to Trigger if the 12V Trigger input is used.
15. Right Channel Speaker Output
Right channel terminals for speaker outputs A and B.
16. Left Channel Speaker Output
Left channel terminals for speaker outputs A and B.
17. Mains Power Inlet & Fuse Holder
Accepts IEC type line cord. A fuse located in integrated holder provides safety protection from fault conditions: replace fuse with one of same type and rating only.
18. Mains Voltage Selector
Voltage selection switch is preset to 115V (USA). For use in areas which require 230V contact your dealer. Fuse must be of type and rating marked on amplifier for use at local mains voltage.
19. Light Bar Display Control
Turns light bar display on front panel on or off. Does not control Signal/Clip LEDs or power button light ring.

FRONT PANEL CONTROLS

The front panel power switch switches the AMP210/310 on or off. Red LEDs behind the power button lens indicate power status. Whenever the amplifier's power switch is in the "ON" position and the amplifier is in "Active" status the Signal/Clip LEDs are illuminated green. If the amplifier is "ON" but in "Standby" status the Signal/Clip LEDs will illuminate orange.

REAR PANEL CONTROLS

The AMP210/310 can be turned on and off independently via the power switch on the front panel, by signal sensing, or remotely by a triggered DC input. Switch 14, located on the lower edge of the rear panel of the amplifier, selects turn-on functions of the AMP210/310. If you would like to control the unit's power on / power off status manually from the front, place the switch in the "Normal" position. If you would like to control the unit's power-on / power-off status by means of signal sensing, place the switch in the "AUTO ON" position. If you would like to control the unit's power-on / power-off status by a DC remote trigger, place the switch in the "TRIGGER" position, and connect the remote triggering cable from your triggering device to the jack labeled "IN" next to the switch. When using 12V Trigger or Auto On mode, the unit's power button will be pushed in and the status LEDs will be illuminated orange in standby condition.

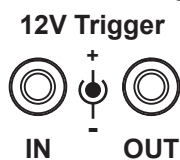

Figure 3. 12V Trigger

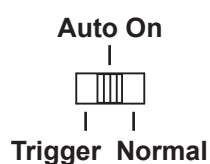

Figure 4. Power Mode

Use a 3.5mm phone plug (in the "IN" connector) to make this connection: the tip of the connector is (+) positive, and the sleeve of the connector is (-) negative. A second jack in the same block is labeled "OUT". This allows for remote turn-on of other devices when the AMP210/310 is powered on. Use the same polarity for the terminals of this plug. Please read the owner's manual for any devices you are attempting to connect in this manner to ensure compatibility.

Note: The front panel power switch must be in the "ON" position for the 12V triggers or "Auto ON" features to operate.

11 MASTER LEVEL CONTROLS

These level controls allow independent volume adjustment for each channel. At the bottom left of the rear panel, there are 2 screwdriver adjustment knobs which set the maximum level of the channel identified by the channel designator below it.



Figure 5. Master Level

The volume range is labeled Minimum to Maximum. Rotate the knob clockwise to increase output, and counter-clockwise to decrease output.

These adjustments set the master level and if not configured at initial setup of the AMP210/310 may adversely affect the performance of the amplifier.

Begin Master Level control setup by adjusting the front panel "Volume Trim" to its fully clockwise position. Set the front panel "Balance Trim" to its center detent position. Now adjust both the Left and Right Channel Master Level controls to set a "Maximum" desired volume for the AMP210/310 in its application, as well as setting an appropriate "Balance" from left to right.

Now use the front panel Volume and Balance Trim controls to make fine adjustments to your setup in this application.

6 & 9 RCA INPUT/OUTPUT

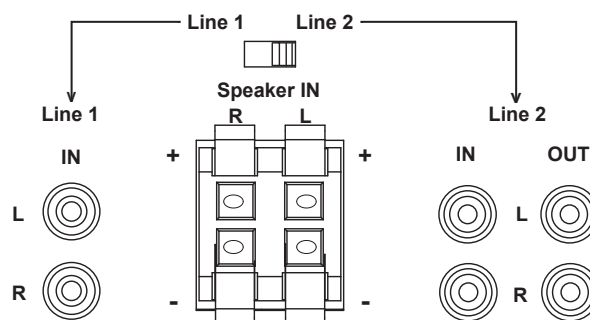

Figure 6. RCA Inputs

There are 2 pairs of RCA inputs on the back panel of the AMP210/310. These RCA inputs are labeled as "Line 1 IN" and "Line 2 IN". They are also designated with an "R" or an "L" as Right channel or Left channel inputs respectively.

"Line 2 IN" should be used as the "primary" or normal input for various line level sources that may be available to the amplifier. "Line 1 IN" is a switching input that should be used when a second local source is connected, and will take over as the selected input whenever a signal with a minimum of 5mV of level is present. Whenever there is no signal at the "Line 1 IN" RCAs, or a signal with less than 5mV level, the input will revert back to the normal Line 2 input signal after preset delay.

An adjustable delay, of from 3 seconds to 15 seconds, can be set to accommodate the nature of the source connected to the "Line 1 IN" RCAs. As an example, if the "Line 1 IN" source was a CD Changer, the delay could be adjusted to prevent switching back to the "Line 2 IN" source while the changer moves from one disc to another.

Delay Time



3 Sec 15 Sec

Figure 7. Delay Time

8 SPEAKER LEVEL INPUT

The AMP210/310 provides a pair of speaker level inputs for those applications where either of the sources has only speaker level output signal available. The switch 7 routes the speaker level signal to either the Line 1 or Line 2 input.

12 MODE SWITCH

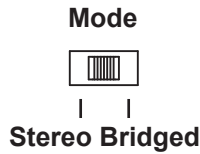

Figure 8. Mode Select Switch

To the right of the Master Level controls is a switch labeled "Mode" with "Stereo" and "Bridged" as options. If you will be connecting one or two pair of speakers to the amplifier, place the switch in the "Stereo" position.

NOTE: If you are using the AMP210/310 in stereo mode, with 2 sets of speakers (A and B), make sure each speaker has an impedance of 8 ohms or greater.

When used in "Bridged" mode, the amplifier is a single channel Mono amplifier.

If you will be using a pair of channels to power a single mono speaker, place the switch in the "Bridged" position, and be sure to read the section titled "Speaker Terminals" below.

While the amplifier operates in bridged mode you are required to have the Left input connected to the amplifier only. The amplifier will use this signal to create your Mono source.

NOTE: The AMP210 supplies 250W in bridged mode, while the AMP310 supplies 450W in bridged mode. Please verify that your speakers are capable of handling such power to avoid possible damage!

19 LIGHT BAR DISPLAY



Figure 9. Light Bar Display Control

This switch controls the lighted bars on the front of the amplifier. These bars light red when the amplifier is in operation. If the amplifier is visible, and a low light setting is desired, use this switch to turn off the light bars. The other LED indicators on the front panel as well as the power button lighted ring are not affected by this control.

15 & 16 SPEAKER TERMINALS

Terminals are provided for "A" and "B" pairs of speakers for each channel. If you will be using the amplifier as a stereo amplifier (i.e. not a bridged amplifier), connect the speaker's positive (red) terminal to the amplifier's positive (red) terminal, and the speaker's negative (black) terminal to the amplifier's negative (black) terminal (immediately beside the positive terminal).

NOTE: Use the appropriate gauge speaker wire when connecting speakers to the AMP210/310.

If using one pair of channels bridged, place the "Mode" switch in the "Bridged" position and use both RED terminals to connect to the speaker.

When in "Bridged" mode make sure to connect the speaker's negative (black) terminal to the amplifier's positive (red) terminal of the left channel and the speaker's positive (red) terminal to the amplifier's positive (red) terminal of the right channel.

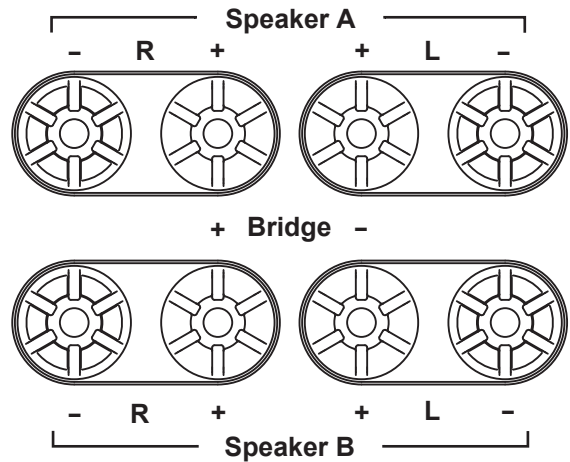

Figure 10. Speaker Terminals

NOTE: Only one pair of channels can be bridged together. Do not attempt to bridge both A & B speaker terminals, as this may result in a lower impedance than the amplifier is designed to accommodate and may damage your amplifier. The minimum impedance for the total load connected to a pair of channels in the bridged mode is 8 ohms.

17 & 18 MAINS POWER INLET/FUSE/ VOLTAGE SELECTOR

Power inlet accepts the IEC type line cord supplied with the amplifier. A fuse in the integrated holder provides safety protection from fault conditions: replace fuse with one of same type and rating only.

This amplifier is configured for operation at 115V. (North America)

The AMP210/310 can be configured for operation from either 115V ~60Hz or 230V ~50Hz AC mains. Installed mains fuse must be of type and rating marked on amplifier corresponding to configured AC mains voltage.

Should you wish to configure the AMP210/310 for use at 230V ~50Hz please contact your dealer or distributor.

APPLICATIONS

NOTE: It should be noted that the AMP210/310 is rated to operate into a minimum 8-ohm bridged load. Therefore, if you are using more than a single 8-ohm loudspeaker in bridged mode you should consider using an impedance matching speaker selector, such as the Phoenix Gold® Innovative Home ISM4, ISM6 or ISM8, or possibly using an impedance matching volume control, such as the Phoenix Gold® Innovative Home VMT100 available at your favorite DIY store or electrical supply. The choice of a volume control would allow you the additional flexibility of being able to attenuate the volume whenever necessary.

STEREO SETUP

In this configuration, the mode switch is set to "Stereo". Connect the line out jacks from a stereo preamplifier or source to the Line 2 input jacks of your AMP210/310 (Figure 11). Next connect your speakers to the terminals marked "Speaker A" observing proper polarity (see "Speaker Terminals" Page 6). Connect a second (optional) pair of speakers to the terminals marked "Speaker B". Select the "A" speakers using the front panel speaker selection buttons.

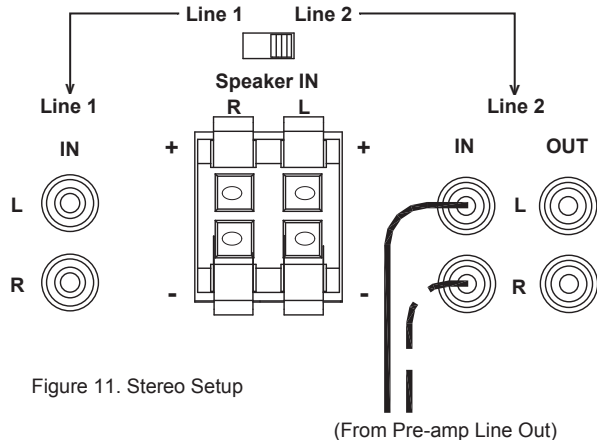

Figure 11. Stereo Setup

MONO SETUP

In this configuration, the mode switch is set to "Bridged". Connect the Left line out from a preamplifier to the left Line 2 inputs of your AMP210/310. Connect your mono speaker to the terminals of your AMP210/310 (see "Speaker Terminals" on Page 6). Use the left "Master Level" control on the rear panel to adjust the volume. Leave the balance set to the center detent position.

SETUP FOR MULTIPLE SOURCE

In the application shown in Figure 12, a distributed audio system is connected to the AMP210/310 as a local zone amplifier via the Line 2 inputs. Normally the distributed audio system will be the audio source for the AMP210/310. The distributed audio is then passed on to be used by additional zones or sub zones in the distributed system via the Line 2 outputs.

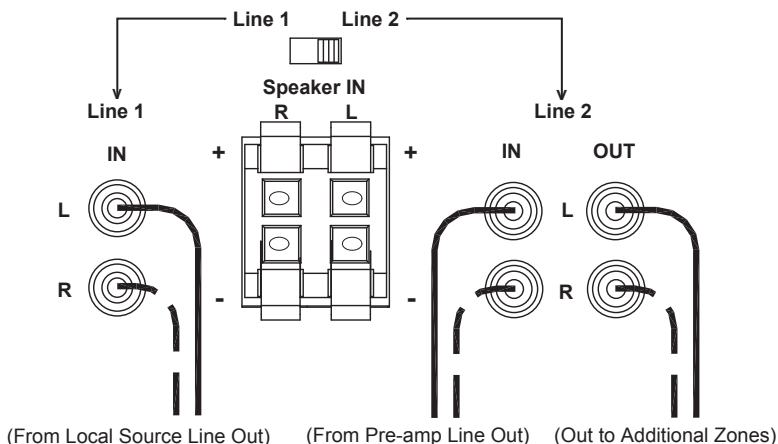

Figure 12. Line Level with Multiple Sources

The audio output of a local source, such as an MP3 Player, CD, television, computer, etc., is connected to the AMP210/310 via the Line 1 inputs, and whenever the local source is active its signal will take priority over the distributed audio signal present at Line 2. However, the distributed audio signal will still be present at the Line 2 input. In this circumstance the audio output of the local source will be heard via the AMP210/310. Once the local source is turned off or muted, the AMP210/310 will automatically switch back the distributed audio system as an audio source, assuming the local source remains inactive. The delay time adjustment determines when switch back to the normal source will occur. This set up assumes all incoming signals are at line level and not at speaker level.

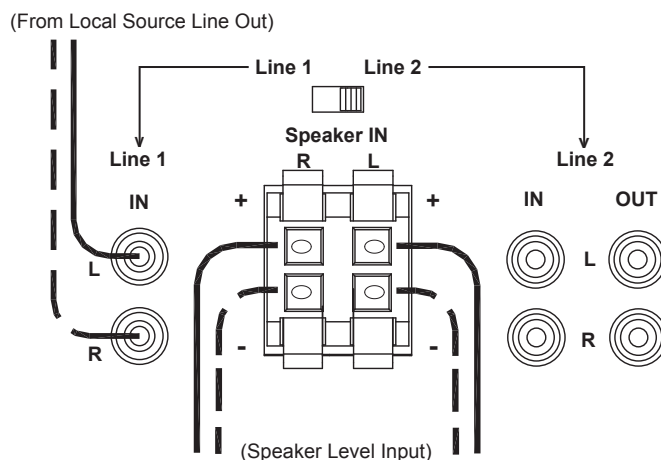

Figure 13. Speaker Level with Multiple Sources

If the whole house distributed audio was only available as a speaker level signal you could connect it to the "Speaker In" connections and set the routing switch to the "Line 2" position, the right hand position of the switch (Figure 13). The AMP 210/310 will no longer be able to pass the Whole House Distributed Audio to another zone via the Line 2 Output. If you have any questions regarding how to set this up, please call AudioSource® Tech support at 1.877.715.5439 or 503.914.4688.

AMP210 / AMP310

Amplificateur de puissance audio multi-zones
pour la maison

CARACTÉRISTIQUES:

Commutation de priorité d'entrée Ligne 1 / Ligne 2
Sortie auxiliaire Ligne 2
Niveau élevé à l'entrée
Commutation haut-parleurs A/B
Contrôles de balance du panneau avant et de compensation
du volume
Contrôles principaux de niveau arrière gauche / droit
DEL de diagnostic du panneau avant
"Mise sous tension (Power On)" sensible au signal
"Déclencheur allumé (Trigger on)" 12 VDC
Étages Triple-Darlington de l'amplificateur de puissance
Amplificateurs à double-différentiel d'erreur
Taux SN: 100dBA
Bâti prêt

Nous vous félicitons pour avoir acheté l'AudioSource® AMP210/310.
Veuillez prendre quelques instants afin de lire ce manuel dans son entier, et veuillez à
Conservez ce document pour une consultation ultérieure. Lisez et respectez toutes les
Instructions de sécurité détaillées à la page 9.
NOTE: si tout ou partie de produit était endommagé ou manquant, veuillez contacter votre
concessionnaire ou AudioSource® directement au 1.877.715.5439 ou au 503.914.4688.
Lisez les clauses de votre garantie et conservez votre reçu ainsi que la boîte en carton
originale en vue d'une utilisation future éventuelle. Pour obtenir davantage de renseignements
au sujet des appareils électroniques AudioSource®, haut-parleurs et accessoires,
veuillez vous rendre à www.audiosource.net

INSTRUCTIONS IMPORTANTES EN MATIÈRE DE SÉCURITÉ

1. Lisez ces instructions.
2. Conservez ces instructions.
3. Suivez tous les avertissements.
4. Suivez toutes les instructions.
5. N'utilisez pas cet appareil à proximité de l'eau.
6. Ne nettoyez qu'à l'aide d'un torchon sec.
7. Ne bloquez aucun orifice de ventilation. Procédez à l'installation conformément aux instructions du fabricant.
8. N'effectuez pas l'installation à proximité de sources de chaleur, telles que les radiateurs, les registres de chaleur, les fours, ou autres appareils y compris les amplificateurs) produisant de la chaleur
9. N'annulez pas l'effet de sécurité du de la fiche polarisée ou du type de la borne de terre. Une fiche polarisée dispose de deux lames dont l'une est plus large que l'autre. Une fiche dotée d'un type de borne de terre ou un troisième broche de masse. La lame large ou troisième broche de masse vous sont fournies pour votre sécurité. Si la fiche fournie n'entre pas dans votre prise, veuillez consulter un électricien afin de remplacer la prise électrique qui est obsolète.
10. Protégez le cordon d'alimentation qui ne doit être ni foulé, ni pincé, en particulier au niveau des fiches, des prises confort, ainsi qu'au point où ils sortent de l'appareil.
11. N'utilisez que les fixations ou accessoires spécifiés par le fabricant.
12. Débranchez l'appareil pendant les orages avec éclair ou lorsque vous ne l'utilisez pas pendant des périodes prolongées.
13. Ne vous adressez en cas de réparations qu'à un personnel qualifié. Des réparations sont requises lorsque l'appareil a été endommagé de quelque manière que ce soit, tel que lorsqu'un cordon d'alimentation ou une fiche est endommagé, lorsqu'un liquide a été versé ou des objets sont tombés à l'intérieur de l'appareil, que l'appareil a été exposé à la pluie ou à l'humidité, ne fonctionne plus normalement ou est tombé.

- AFIN DE PRÉVENIR TOUT RISQUE D'INCENDIE OU D'ÉLECTROCUTION, N'UTILISEZ PAS CETTE FICHE AVEC UNE RALLONGE ÉLECTRIQUE, UN SOCLE OU AUCUNE AUTRE PRISE À MOINS QUE LES LAMES PUISSENT ÊTRE ENTIÈREMENT INTRODUITES AFIN D'ÉMPÊCHER TOUTE EXPOSITION DES LAMES.
- AFIN DE PRÉVENIR TOUT RISQUE D'INCENDIE OU D'ÉLECTROCUTION, N'EXPOSEZ PAS CET APPAREIL À LA PLUIE OU À L'HUMIDITÉ
- AFIN DE PRÉVENIR TOUT RISQUE D'ÉLECTROCUTION, FAITES CORRESPONDRE LA FICHE À LAME LARGE AVEC LA FENTE LARGE, INSÉREZ ENTIÈREMENT

CHAMP MAGNÉTIQUE: !!ATTENTION!! Ne placez pas d'équipements sensibles de gain élevé tels que des amplificateurs ou des platines de défilement au dessus ou en dessous de l'appareil. Du fait que cet amplificateur possède une densité de puissance élevée, il émet un puissant champ magnétique, qui peut induire un bourdonnement dans des appareils non protégés situés à proximité. Le champ est plus puissant juste au dessus et au dessous de l'appareil. Si un bâti d'appareil est utilisé, nous recommandons de placer le(s) amplificateur(s) au bas du bâti et le préamplificateur ou tout autre appareil sensible au sommet.

POUR TOUTE INFORMATION SUR LE SERVICE AUX ÉTATS-UNIS VEUILLEZ APPELER :
Service à la clientèle AudioSource : (503) 914-4688 ou (877) 715-5439 7:00 à 17:30
Heure du Pacifique.

GARANTIES INTERNATIONALES :

Les produits achetés en dehors des États-Unis d'Amérique sont couverts uniquement par le détaillant autorisé AudioSource du pays et non par AudioSource. Les consommateurs qui désirent des informations au sujet du service ou de la garantie pour ces produits doivent communiquer avec le détaillant du pays pour information.

CONTRÔLES DU PANNEAU AVANT

1. Alimentation

L'interrupteur d'alimentation du panneau avant allume ou éteint le AMP210/310. Les DEL rouges placés à l'arrière de la lentille de la touche de mise en marche indiquent l'état d'alimentation. Chaque fois que l'interrupteur d'alimentation de l'amplificateur est sur «ON» et l'amplificateur est en mode

«Actif», les DEL Signal/Clip changeront au vert. Si l'amplificateur est sur «ON» mais en mode «Standby» les DEL Signal/Clip s'allumeront en orange.

2. Sélecteur de haut-parleur

Sélectionne l'ensemble de haut-parleurs (A ou B)

3. Équilibrage

Dissipe la sortie du haut-parleur entre les chaînes de droite et de gauche

4. Volume

Ajuste le volume de l'amplificateur.

5. DEL de clip

Une lumière rouge clignote pendant l'écrêtage de signal. Réduire légèrement le volume. Reste allumé au rouge en mode protégé. Vérifier les câbles des écouteurs afin de détecter les impédances courtes ou extrêmement faibles (< 4 ohms).

CONTRÔLES DU PANNEAU ARRIÈRE

6. Entrée Ligne 1

Une entrée de commutation qui peut être utilisée dans le cas où une seconde source serait souhaitée et prendra le dessus lorsqu'un signal est détecté et possède au moins un niveau de 5mV. Chaque fois qu'aucun signal n'est détecté à ce point d'entrée, ou un signal est inférieur à un niveau de 5mV, l'amplificateur revient à la Ligne 2 ou à l'entrée «principale».

7. Sélectionner ligne de niveau d'entrée de haut-parleur (Speaker Level Input Line Select)

Commute l'entrée de niveau du haut-parleur vers la Ligne 1 ou bien vers la Ligne 2.

8. Entrée de niveau du haut-parleur

Peut être utilisée afin de connecter une source au niveau de sortie de haut-parleur au lieu des sorties de niveau de ligne. Utilisez le Speaker Level Input Line Select (Sélectionner ligne de niveau d'entrée de haut-parleur) afin d'aiguillonner la source vers la Ligne 1 ou la Ligne 2.

9. Entrée/Sortie Ligne 2

L'entrée et la sortie pour un niveau de ligne principal pour une connexion en provenance d'une source unique.

10. Temps de décroissance

Permet de configurer une décroissance de 3 à 15 secondes et de s'ajuster à la source connectée à la Ligne d'entrée numéro 1.

11. Contrôles principaux de niveau

Permet un ajustement indépendant du niveau maximal pour les chaînes de hGauche et de Droite.

12. Mode Sélectionner interrupteur

Fait passer l'amplificateur du mode Stéréo au mode Raccordé (Bridged).

13. Détente de 12V

Permet au AMP210/310 d'être mis sous tension par d'autres appareils électroniques ou d'allumer d'autres appareils électriques via un mini câble à fiche pour téléphone de 3,5 mm.

14. Mode mise sous tension (Power Mode)

Ajuste la puissance au choix du AMP210/310. Programmez-le sur Normal pour une mise sous tension manuelle allumé/éteint (on/off). Réglez sur Auto-On pour la détection de signal. Réglez la détente sur Déclencheur (Trigger) au cas où l'entrée du Déclencheur de 12V serait utilisée.

15. Sortie de haut-parleur de la chaîne droite

Étage de sortie des deux sorties de haut-parleur (A et B)

16. Sortie de haut-parleur de la chaîne gauche

Étage de sortie gauche pour les deux sorties de haut-parleur (A et B)

17. Réseaux d'entrée d'alimentation et porte-fusible

Accepte les cordons d'alimentation IEC. Un fusible dans le porte-fusible intégré assure une protection contre les états défectueux: ne remplacez le fusible qu'avec un autre du même type et avec les mêmes spécifications.

18. Réseaux Sélecteur de tension

L'interrupteur de sélection de tension est configuré d'avance sur 115V (USA). Pour une utilisation dans des zones nécessitant 30V, veuillez contacter votre concessionnaire. Le fusible doit être du même type et disposer des mêmes spécifications que celles qui sont indiquées Sur l'amplificateur pour une utilisation selon la tension des réseaux locaux.

19. Contrôle de l'affichage des barres de signalisation

Allume ou éteint l'affichage de barres de signalisation sur le panneau avant. Ne contrôle ni les DEL Signal/Clip, ni l'anneau lumineux du bouton d'alimentation.

CONTRÔLES DU PANNEAU AVANT

L'interrupteur d'alimentation du panneau avant allume ou éteint le AMP210/310. Les DEL rouges placés à l'arrière de la lentille de la touche de mise en marche indiquent l'état d'alimentation. Chaque fois que l'interrupteur d'alimentation de l'amplificateur est sur «ON» et l'amplificateur est en mode «Actif», les DEL Signal/Clip changeront au vert. Si l'amplificateur est sur «ON» mais en mode «Standby» les DEL Signal/Clip s'allumeront en orange.

CONTRÔLES DU PANNEAU ARRIÈRE

L'AMP210/310 peut être allumé et éteint indépendamment à l'aide de l'interrupteur d'alimentation sur le panneau avant, par détection de signal, ou à distance au moyen d'une entrée de déclenchement à courant continu (DC). L'interrupteur 14, situé sur le rebord inférieur du panneau arrière de l'amplificateur, sélectionne les fonctions de mise sous tension (turn-on function) de l'AMP210/310. Si vous aimeriez contrôler manuellement l'état allumé/éteint de l'appareil (power on / power off) depuis l'avant, veuillez placer l'interrupteur en position «Normale». Si vous désirez contrôler l'état allumé/éteint (power-on / power-off) de l'appareil au moyen de la détection de signal, placez l'interrupteur en position «Auto On». Si vous désirez contrôler l'état allumé/éteint de l'appareil (power-on / power-off) par déclencheur à courant continu à distance, veuillez placer l'interrupteur en position «Déclencheur», et connectez le câble de déclenchement à distance depuis votre dispositif de déclenchement jusqu'à la prise étiquetée «IN» se trouvant à côté de l'interrupteur. Lorsque vous utilisez un Déclencheur de 12V ou le mode Auto On, le bouton d'alimentation de l'appareil sera enfoncé et les DEL de signalisation deviendront orange en mode d'attente (standby).

Utilisez une fiche de téléphone de 3,5mm (dans le connecteur «IN») pour effectuer cette connexion: l'extrémité du connecteur est (+) positif, et le corps du connecteur est (-) négatif. Une seconde fiche dans le même broche est étiquetée «OUT». Ceci permet une mise sous tension à distance d'autres dispositifs lorsque le AMP210/310 est allumé. Utilisez la même polarité que pour les bornes de cette fiche. Veuillez vous référer au guide de l'utilisateur pour tout appareil que vous tentez de brancher de cette manière afin de vérifier sa compatibilité.

Note: L'interrupteur d'alimentation du panneau avant doit être en position «ON» pour que les déclencheurs de 12V ou que la fonction «Auto ON» puisse fonctionner.

11 CONTRÔLES PRINCIPAUX DE NIVEAU

Permet un ajustement indépendant du niveau maximal pour les chaînes de Gauche et de Droite.

Ces contrôles de niveau permettent un ajustement indépendant du volume pour chaque chaîne. En bas à gauche du panneau arrière, vous trouverez deux boutons d'ajustement qui déterminent le niveau maximum de la chaîne identifiée par le désignateur de chaînes placé en dessous de ceux-ci.

Le volume varie entre Minimum à Maximum, comme cela est clairement indiqué. Effectuez une rotation dans le sens des aiguilles d'une montre afin d'augmenter la sortie, et contre l'aiguille d'une montre afin de réduire la sortie.

Ces ajustements fixent le niveau principal et s'il n'est pas configuré lors de la programmation initiale de l'AMP210/310, cela pourrait grandement influencer la performance de l'amplificateur.

Débutez la programmation du contrôle de niveau principal en réglant la fonction de «Compensation du volume (Volume Trim)» du panneau avant à sa position idéale en allant dans le sens des aiguilles d'une montre. Réglez la fonction de «Compensation d'équilibrage (Balance Trim)» du panneau avant à sa position centrale du cran. Puis, réglez à la fois les contrôles de niveau principal pour la Chaîne droite et gauche afin de programmer un volume désiré «Maximum» pour l'AMP210/310 dans son application, ainsi que la configuration de paramètres pour un «Équilibrage (Balance)» approprié de gauche à droite.

Ensuite, servez-vous des contrôles de compensation du Volume et de l'Équilibrage du panneau avant pour effectuer des ajustements précis à votre configuration dans cette application.

6 9 ENTRÉE/SORTIE RCA

Il existe 2 paires d'entrées RCA à l'arrière du panneau de l'AMP210/310. Ces entrées RCA sont étiquetées «Ligne 1 IN» et «Ligne 2 IN». Ils sont désignés également à l'aide d'un «R» ou d'un «L» en tant que entrées pour la Chaîne de droite et celle pour la Chaîne de gauche respectivement.

«Ligne 2 IN» devrait être utilisée comme entrée «principale» ou normale pour différentes sources de niveau de ligne qui pourraient être disponibles pour l'amplificateur. «Ligne 1 IN» est une entrée de commutation qui devrait être utilisée lorsqu'une Seconde source locale est connectée, et celle-ci prendra le dessus en tant qu'entrée sélectionnée. Chaque fois qu'un signal de niveau inférieur à 5mV est détecté. Chaque fois qu'aucun signal n'est détecté au niveau des RCA de la «Ligne 1 IN», ou lorsqu'un signal de niveau inférieur à 5mV est détecté, l'entrée reviendra au signal normal d'entrée de la Ligne 2.

Une décroissance ajustable, allant de 3 à 15 secondes, peut être programmé afin de supporter la nature de la source connectée aux RCA «Line 1 IN». À titre d'exemple, si la source «Line 1 IN» était un changeur de disques compacts, la décroissance pourrait être ajustée afin de prévenir tout retour de branchement à la source «Line 2 IN» pendant que le changeur se déplace d'une disque à l'autre.

8 ENTRÉE DE NIVEAU DU HAUT-PARLEUR

Peut être utilisée afin de connecter une source au niveau de sortie de haut-parleur au lieu des sorties de niveau de ligne. Utilisez le Speaker Level Input Line Select (Sélectionner ligne de niveau d'entrée de haut-parleur) afin d'aiguillonner la source vers la Ligne 1 ou la Ligne 2.

12 MODE SÉLECTIONNER INTERRUPTEUR

À droite des contrôles du Niveau Principal se trouve un interrupteur étiqueté «Mode» avec comme options «Stéréo» et «Raccordé». Si vous connectez une ou deux paires de haut-parleurs à l'amplificateur, placez l'interrupteur en position «Stéréo».

NOTE: Si vous utilisez l'AMP210/310 en mode stéréo, avec 2 séries de haut-parleurs (A et B), assurez-vous que chacun des haut-parleurs dispose d'une impédance d'au moins 8 ohms.

Lorsque vous utilisez l'amplificateur en mode «Raccordé», l'amplificateur est un amplificateur Mono à chaîne unique.

Si vous prévoyez d'utiliser un couple de chaînes pour alimenter un seul haut-parleur mono, placez l'interrupteur en position «Raccordé», et assurez-vous d'avoir bien lu la section intitulée «Bornes de haut-parleur» ci-dessous.

Alors que l'amplificateur fonctionne en mode raccordé, vous devez connecter l'Entrée de gauche dans l'amplificateur uniquement. L'amplificateur utilisera ce signal pour créer votre source Mono.

NOTE: L'AMP210 fournit 250W en mode raccordé, alors que l'AMP310 fournit 450W en mode raccordé. Veuillez vérifier que vos haut-parleurs soient en mesure d'absorber une telle puissance afin d'éviter tout dommage éventuel!

15 16 SORTIE DE HAUT-PARLEUR DE LA CHAÎNE DROITE/GAUCHE

Les bornes sont fournies pour les couples «A» et «B» de haut-parleurs pour chacune des chaînes. Si vous prévoyez d'utiliser l'amplificateur comme amplificateur stéréo (c'est-à-dire non comme amplificateur raccordé), connectez la borne positive (rouge) du haut-parleur à la borne positive (rouge) de l'amplificateur, et la borne négative (noire) du haut-parleur à la borne négative (noire) de l'amplificateur (tout de suite à côté de la borne positive).

NOTE: Utilisez le câble de haut-parleur aux dimensions appropriées au moment de connecter les haut-parleurs à l'AMP210/310.

Si vous utilisez un couple de chaînes raccordées, placez l'interrupteur «Mode» en position «Raccordée» et utilisez en même temps les deux bornes RED pour connecter le haut-parleur.

NOTE: Lorsqu'en mode «Raccordé», assurez-vous d'avoir connecté la borne négative du haut-parleur (noire) à la borne positive (rouge) de l'amplificateur. Sur la chaîne de gauche et la borne positive (rouge) du haut-parleur à la Borne positive (rouge) de l'amplificateur de la chaîne de droite.

NOTE: Seul un couple de chaînes peut être raccordé l'un à l'autre. N'essayez pas de raccorder les deux bornes de haut-parleur A & B, ceci pouvant provoquer une impédance inférieure à celle que l'amplificateur est conçu pour absorber et peut endommager votre amplificateur. L'impédance minimale pour la charge totale connectée à un couple de chaînes en mode raccordé est de 8 ohms.

17 18 RESEAUX D'ENTRÉE D'ALIMENTATION ET PORTE-FUSIBLE/ RESEAUX SELECTEUR DE TENSION

Accepte les cordons d'alimentation IEC. Un fusible dans le porte-fusible intégré assure une protection contre les états défectueux: ne remplacez le fusible qu'avec un autre du même type et avec les mêmes spécifications.

Cet amplificateur est configuré sur 115V (Amérique du Nord)

Le AMP210/310 peut être configuré pour être opéré à partir soit de réseaux 115V ~60Hz, soit de réseaux 230V ~50Hz AC. Les fusibles des réseaux installés doivent être du même type et avoir les mêmes spécifications figurant sur l'amplificateur conformément à la tension des réseaux configurés de courant alternatif.

Si vous désirez configurer l'AMP210/310 afin de l'utiliser sur 230V ~50Hz, veuillez Contacter votre concessionnaire ou votre distributeur.

19 CONTRÔLE DE L'AFFICHAGE DES BARRES DE SIGNALISATION

Cet interrupteur contrôle les barres lumineuses de signalisation à l'avant de l'amplificateur. Ces barres s'allument en rouge lorsque l'amplificateur fonctionne. Si l'amplificateur est visible et que vous désirez une configuration de faible éclairage, utilisez cet interrupteur pour éteindre les barres lumineuses. Les indicateurs DEL signal/clip à l'avant du panneau ainsi que l'anneau illuminé du bouton d'alimentation ne sont pas affectés par ce contrôle.

APPLICATIONS

NOTE: Remarquez que l'AMP210/310 est estimé pouvoir fonctionner dans une Charge raccordée minimale de 8 ohms. Ainsi, si vous utilisez plus d'un haut-parleur de 8 ohms en mode raccordé, vous devriez considérer l'utilisation d'un sélecteur de haut-parleur d'adaptation d'impédance, tel que Phoenix Gold® Innovative Home ISM4, ISM6 ou ISM8 ou peut-être un contrôle de volume d'adaptation d'impédance, tel que le Phoenix Gold® Innovative Home VMT100 chez votre magasin DIY favori ou votre magasin de fournitures électriques. Le choix d'un contrôle du volume devrait permettre une flexibilité supplémentaire pour être en mesure de réduire le volume chaque fois que cela est nécessaire.

CONFIGURATION STEREO

Dans cette configuration, l'interrupteur de mode est configuré sur «Stéréo». Connectez les prises de ligne de sortie en provenance d'un amplificateur stéréo ou d'une source aux prises d'entrée de Ligne 2 de votre AMP210/310 (Figure 11). Puis, connectez vos haut-parleurs aux bornes marquées «Haut-parleur A» tout en respectant la polarité appropriée (voir «Bornes de haut-parleur» à la Page 11). Connectez une seconde paire (facultatif) de haut-parleurs aux bornes marquées «Haut-parleur B». Sélectionnez les haut-parleurs «A» en utilisant les boutons de sélection de haut-parleur du panneau avant.

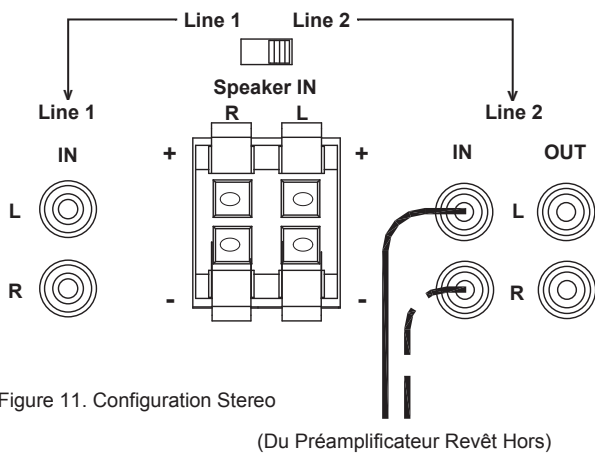

Figure 11. Configuration Stereo

CONFIGURATION MONO

Dans cette configuration, l'interrupteur de mode est positionné sur «Raccordé». Connectez la ligne de sortie de gauche provenant d'un amplificateur aux entrées de gauche de la Ligne 2 de votre AMP210/310. Connectez votre haut-parleur mono aux bornes de votre AMP210/310 (voir «Bornes de haut-parleur» à la Page 10). Utilisez le contrôle du «Niveau principal» de gauche placé sur la panneau arrière afin de régler le volume. Laissez l'équilibrage réglé en position de cran centrale.

CONFIGURATION POUR SOURCES MULTIPLES

Dans l'application présentée à la Figure 12, un système audio réparti est connecté à l'AMP210/310 en tant qu'amplificateur de zone locale via les entrée de la Ligne 2. Normalement le système audio réparti constituera la source audio de l'AMP210/310. L'audio réparti est ensuite transmis afin d'être utilisé par des zones additionnelles ou des sous-zones dans le système réparti via les entrées de la Ligne 2.

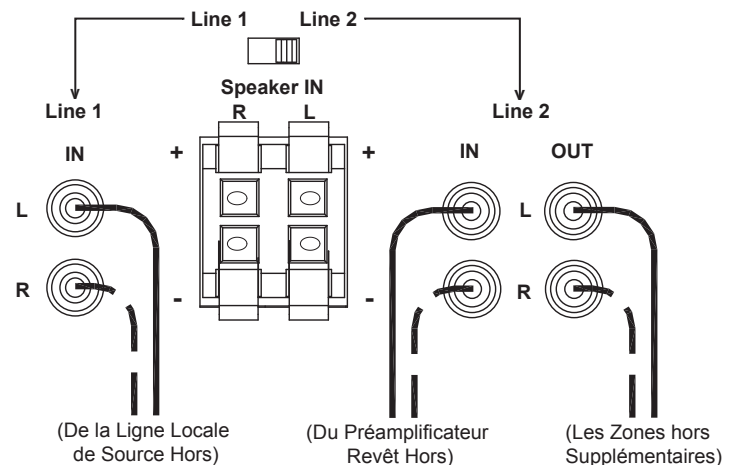

Figure 12. Configuration Pour Sources Multiples

La sortie audio d'une source locale, telle que pour un MP3 Player, CD, télévision, ordinateur, etc., est connectée au AMP210/310 via les entrées de Ligne 1, et chaque fois que la source locale est active, son signal disposera de la priorité par rapport au signal audio détecté au niveau de la Ligne 2. Néanmoins, le signal audio réparti sera encore détectable au niveau de l'entrée de la Ligne 2. Dans ces circonstances, la sortie audio de la source locale sera entendue via le AMP210/310. Une fois que la source locale est éteinte ou mise en sourdine, l'AMP210/310 retournera automatiquement au système audio réparti en tant que source audio, en supposant que la source active demeure inactive.

Le réglage de temps de la décroissance détermine le moment où le retour à la source normale se produira. Cette configuration suppose que tous les signaux entrants sont au niveau de ligne et non au niveau du haut-parleur.

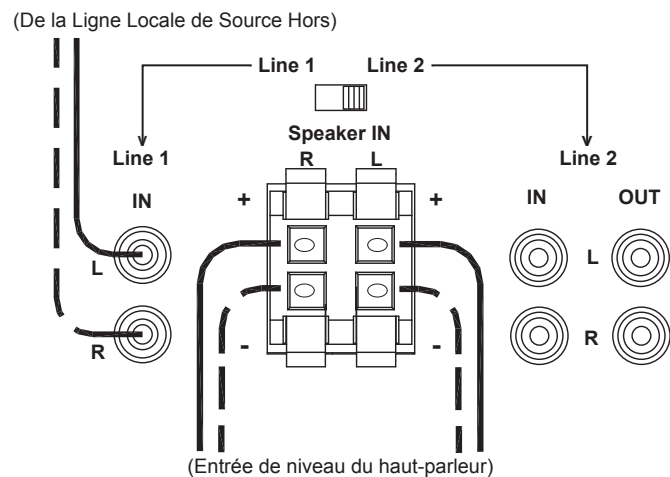

Figure 13. Niveau de Haut-parleur Pour Sources Multiples

Si l'ensemble de l'audio réparti dans la maison n'était disponible qu'en tant que signal de niveau de haut-parleur, vous pourriez le connecter aux connexions «Speaker In» et configurer l'interrupteur de commutation en position «Line 2», l'interrupteur positionné sur la main droite (Figure 13). L'AMP210/310 ne sera plus en mesure de passer l'Audio réparti dans toute la maison (Whole House Distributed Audio) à une autre zone via la Sortie de la Ligne 2. Si vous avez des questions au sujet de cette configuration, veuillez appeler le service d'assistance technique de AudioSource® au 1.877.715.5439 ou 503.914.4688.

AMP210 / AMP310 Amplificador Hogareño de Audio de Energía Multi-Zona

CARACTERÍSTICAS:

Commutación de entrada de prioridad Línea 1/Línea 2
Salida auxiliar de Línea 2
Entrada de alto nivel
Commutación Parlantes A/B
Controles de recorte de volumen y balance del panel frontal
Controles de nivel maestro izquierdo/derecho traseros independientes
Lámparas LED de diagnóstico en panel frontal
Señal detectando "Encendido"
"Disparador" 12VDC
Etapas amplificadoras de energía triple-Darlington
Amplificadores de error diferencial-Dual
SN Radio: 100dBA
Listo para el montaje en estante

Felicitaciones por la compra de su AudioSource® AMP210/310.

Por favor tómese unos momentos para leer este manual completamente y asegúrese de retener este documento para futura referencia. Por favor lea y observe todas las instrucciones de seguridad detalladas en la página 13.

AVISO: Si alguna de las partes de este producto se daña o se pierde, llame a su representante o directamente a AudioSource® al 1.877.715.5439 o 503.914.4688. Por favor lea la garantía y retenga su recibo y caja original para posible uso en el futuro. Para más información acerca de electrónica AudioSource®, parlantes y accesorios, visite www.audiosource.net

IMPORTANTES INSTRUCCIONES DE SEGURIDAD

1. Lea estas instrucciones.
2. Guarde estas instrucciones.
3. Preste atención a todas las advertencias.
4. Observe todas las instrucciones
5. No utilice este aparato cerca del agua.
6. Limpie solamente con paño seco.
7. No bloquee ninguna abertura de ventilación. Instale cumpliendo las instrucciones del fabricante.
8. No instale cerca de fuentes de calor tales como radiadores, registros de calor, estufas, u otros aparatos (incluyendo amplificadores) que producen calor.
9. No deje de observar los propósitos de seguridad del conector polarizado o tipo de conexión a tierra. Un conector polarizado tiene dos patas con una más ancha que las otras. Un conector del tipo de conexión a tierra tiene dos patas y un tercer componente para conexión a tierra. La pata más ancha o tercer componente se proveen para su seguridad. Si el conector suministrado no entra en su tomacorriente, consulte a un electricista para el reemplazo del tomacorriente obsoleto.
10. Proteja el cable de energía contra estrangulamientos o para no ser pisado, particularmente en los enchufes, receptáculos utilitarios, y en el punto donde ellos salen del aparato.
11. Use solamente accesorios o componentes adjuntos especificados por el fabricante.
12. Desenchufe el aparato durante tormentas eléctricas o cuando no sea usado por largos períodos de tiempo.
13. Refiera todo el servicio técnico al personal calificado. Se requiere servicio técnico cuando el aparato ha sido dañado de alguna forma, como cuando el cable de alimentación o el enchufe es dañado, o cuando se han derramado líquidos u objetos han entrado en el aparato, o cuando ha sido expuesto a la lluvia o humedad, cuando no funciona normalmente, o sufre una caída.

- PARA EVITAR RIESGO DE CHOQUE ELÉCTRICO O INCENDIO, NO UTILICE ESTE CONECTOR CON UNA EXTENSIÓN DE CABLE, INTERMEDIARIOS U OTROS TOMACORRIENTES A MENOS QUE LAS PATAS PUEDAN SER COMPLETAMENTE INSERTADAS PARA EVITAR QUE QUEDEN EXPUESTAS.
- PARA EVITAR RIESGO DE CHOQUE ELÉCTRICO O INCENDIO, NO EXPONGA ESTE APARATO A LA LLUVIA O HUMEDAD
- PARA EVITAR CHOQUE ELÉCTRICO, HAGA COINCIDIR LA PATÁ MÁS ANCHA CON LA ENTRADA MÁS ANCHA, INSERTE COMPLETAMENTE,

CAMPO MAGNÉTICO: !!PRECAUCIÓN!! No coloque equipamiento sensible de alta ganancia tales como pre-amplificadores o consolas de grabación encima o debajo de la unidad. Debido a que este amplificador tiene una densidad de alto poder, posee un fuerte campo magnético, que puede inducir zumbido en dispositivos no blindados que estén cerca. Este campo es máximo justo encima y debajo de la unidad. Si se utiliza un anaquele de equipo, recomendamos localizar el amplificador(es) en la parte inferior del anaquele y el pre-amplificador u otro equipamiento sensible en la parte superior.

GARANTÍA LIMITADA PARA ELECTRÓNICOS (ESTADOS UNIDOS)

AudioSource garantiza sus productos contra defectos en materiales y mano de obra por un período limitado de tiempo. Para un período de 1 año a partir de la fecha original de compra, repararemos o repondremos el producto, a nuestro criterio, sin cargo por partes y mano de obra. El cliente debe pagar todos las partes y cargos por mano de obra después de la expiración del período de garantía. El período de garantía limitada para productos reconstruidos de fábrica expira noventa (90) días a partir de la fecha de compra original. La garantía se extiende por dos años a partir de la fecha de compra si el equipo fue instalado por un distribuidor autorizado de AudioSource. Esta garantía limitada aplica solamente a compras a vendedores autorizados de AudioSource.

Esta garantía limitada se extiende solamente al comprador original y es válida únicamente para clientes dentro de los Estados Unidos. Se requiere que los clientes proporcionen copia de la factura original de compra de un distribuidor autorizado de AudioSource al hacer un reclamo de garantía. Esta garantía limitada únicamente cubre fallas debidas a defectos en materiales o mano de obra que ocurran durante el uso normal. No cubre fallas resultantes de accidentes, mal uso, abuso, negligencia, mal manejo, mala aplicación, alteración, instalación incorrecta, modificación, servicio por otro que no sea AudioSource, o daños atribuibles a acciones de Dios. No cubre costos de transporte hacia AudioSource o daños en el camino.

Esta garantía resultará nula si el número de serie de identificación ha sido total o parcialmente removido, alterado o borrado.

La reparación o reposición bajo los términos de esta garantía no extienden sus términos. Si un producto ha probado estar defectuoso en mano de obra o material, la única solución será la reparación o reposición tal como lo establecen los términos de esta garantía. Bajo ninguna circunstancia AudioSource será responsable por pérdida o daño, directo, consecuencial o incidental, resultante del uso o incapacidad de utilizar el producto. No existen garantías expresas más que las descritas anteriormente.

SI USTED NECESITA SERVICIO PARA SUS PRODUCTOS AUDIOSOURCE:

AudioSource exhorta a los dueños de sus productos a contactar inicialmente a su vendedor original de AudioSource para determinar si el asunto puede resolverse sin necesidad de enviar el producto de regreso a AudioSource.

Si fuera necesaria una devolución, el vendedor contactará a AudioSource para obtener la autorización respectiva. Todas las devoluciones requieren de un número de Autorización de Devolución de AudioSource antes de enviar el producto a las instalaciones de AudioSource. Si el dueño de un producto no puede devolverlo al vendedor original, el propietario puede contactar directamente a AudioSource para obtener un número de Autorización de Devolución. Las unidades devueltas a AudioSource sin un número de AR estarán sujetas a rechazo o atrasos.

Todas las devoluciones por garantía deberán ser enviadas a las instalaciones de AudioSource's Product Service con flete prepago, y deben estar acompañadas de una prueba de compra (una copia del recibo original, así como el empaque original).

Los artículos no defectuosos recibidos podrán ser devueltos con flete por cobrar. El cliente es responsable por los cargos de envío y seguro al enviar el producto a AudioSource. El daño en el flete por devoluciones no está cubierto por la garantía.

PARA INFORMACIÓN DE SERVICIO EN LOS ESTADOS UNIDOS, POR FAVOR LLAME A:

Servicio al Cliente AudioSource: (503) 914.4688 ó (877) 715.5439 7:00AM a 5:30PM Hora del Pacífico.

GARANTÍAS INTERNACIONALES:

Los productos comprados fuera de los Estados Unidos de América están cubiertos únicamente por el vendedor autorizado de AudioSource en ese país, y no por AudioSource. Los clientes que necesitan servicio o información sobre garantías para estos productos deben contactar al vendedor en el país para solicitar la información.

CONTROLES DEL PANEL FRONTAL

1. Energía
El interruptor de energía del panel frontal enciende o apaga el AMP210/310. Lámparas LED rojas detrás de la placa frontal indican el estado de energía. Cuando el interruptor de energía del amplificador está en la posición "ON" el anillo alrededor del botón se ilumina. Cuando el amplificador está "Activo" (recibiendo señal) las lentes laterales se iluminan y las lámparas LED de señal se muestran verdes. Durante el estado de "Espera" (sin señal) las lentes laterales no están iluminadas y las lámparas de señal se muestran de color naranja.
2. Selector de parlantes
Selecciona el conjunto de parlantes (A o B)
3. Balance
Reduce la salida del parlante entre los Canales Derecho e Izquierdo
4. Volumen
Ajusta el volumen del amplificador.
5. Lámparas LED clip
Parpadea en rojo durante el recorte de señal. Reduzca levemente el volumen. Muestra rojo sólido durante el modo protección. Verifique la existencia de cortos en los cables de parlante o impedancia extremadamente baja (< 4 ohms).

CONTROLES DEL PANEL TRASERO

6. Entrada de la línea 1
Una entrada de conmutación puede ser utilizada si se desea una segunda fuente y asumirá el comando cuando una señal está presente y tiene por lo menos un nivel de 5mV. Cuando no existe señal en esta entrada, o una señal menor a un nivel de 5mV, el amplificador cambia nuevamente a la Línea 2 o entrada "primaria".
7. Selector de línea de Entrada de Nivel de Parlante
Cambia la entrada la entrada de nivel de parlante a Línea 1 o Línea 2.
8. Entrada de Nivel de Parlante
Puede ser utilizada para conectar una fuente con la salida de nivel de parlante en vez de salidas de nivel de línea. Utilice el Selector de línea de Entrada de Nivel de Parlante para rutear la fuente a la Línea 1 o Línea 2.
9. Entrada/Salida Línea 2
La entrada y salida de nivel de línea primaria para una conexión de fuente individual.
10. Tiempo de Demora
Permite la configuración de una demora de 3 a 15 segundos y acomoda la fuente conectada a la entrada de Línea 1.
11. Controles de Nivel Maestro
Provee ajuste independiente del nivel máximo de canal Izquierdo y Derecho.
12. Interruptor Selector de Modo
Cambia el amplificador del modo Estéreo al modo Puento.
13. Disparador 12V
Permite que el AMP210/310 sea activado por otro equipo electrónico o activar otros equipos a través de un cable conector mini teléfono de 3.5mm
14. Modo de Energía
Configura la opción de energía del AMP210/310. Fíjelo en Normal para encendido/apagado manual. Fíjelo en Auto-On para detección de señal. Fíjelo en Disparador si la entrada de Disparador es utilizada.
15. Salida de Parlante de Canal Derecho
Etapa de salida derecha para ambas salidas de Parlante (A o B)
16. Salida de Parlante de Canal Izquierdo
Etapa de salida izquierda para ambas salidas de Parlante (A o B)
17. Entrada de Energía de Red y Portafusibles
Acepta cable de línea de tipo IEC. Un fusible en el portafusibles integrado brinda protección de seguridad en caso de fallas: reemplace el fusible por otro de la misma evaluación y tipo solamente.
18. Selector de Voltaje Principal
El interruptor de selección de voltaje está prefijado en 115V (USA). Para el uso en áreas donde se requiere 230V, contacte a su representante. El fusible debe ser del tipo y evaluación marcados en el amplificador para uso con el voltaje primario local.
19. Control de Exhibición de Barra de Luz
Enciende o apaga la barra de luz en el panel frontal. No controla las lámparas LED de Señal/Clip o anillo de luz del botón de encendido.

CONTROLES DEL PANEL FRONTAL

El interruptor de energía del panel frontal enciende o apaga el AMP210/310. Lámparas LED rojas detrás de las lentes del botón de encendido indican el estado de energía. Cuando el interruptor de energía del amplificador está en la posición "ON" y el amplificador está en estado "Activo", las lámparas LED de Señal/Clip se iluminan de color verde. Si el amplificador está "ON" pero en estado de "Espera", las lámparas LED de Señal/Clip se iluminarán en color naranja.

CONTROLES DEL PANEL TRASERO

El AMP210/310 puede ser encendido y apagado mediante el interruptor de electricidad en el panel frontal, detectando la señal, o en forma remota por una entrada DC activada. El interruptor 14, ubicado en el extremo inferior del panel trasero del amplificador, selecciona las funciones de encendido del AMP210/310. Si usted desea controlar el estado de encendido/apagado de la unidad en forma manual desde el frente, coloque el interruptor en la posición "Normal". Si usted desea controlar el estado de encendido / apagado de la unidad por medio de la detección de señal, coloque el interruptor en la posición "Auto-On". Si usted desea controlar el estado de encendido / apagado de la unidad mediante un disparador DC remoto, coloque el interruptor en la posición "Disparador", y conecte el cable disparador remoto de su dispositivo activador al enchufe marcado "IN" próximo al interruptor. Al usar el modo Disparador 12V o Auto-On, el botón de encendido de la unidad será pulsado y las lámparas LED de estado estarán iluminadas de color naranja en la condición de espera.

Utilice un conector telefónico de 3.5mm (in el conector "IN") para realizar esta conexión: La punta del conector es positiva (+), y la funda es negativa (-). Un segundo enchufe en el mismo bloque exhibe la etiqueta "OUT". Esto permite el encendido remoto de otros dispositivos cuando el AMP210/310 está encendido. Utilice la misma polaridad de las terminales de este conector. Lea el manual del propietario para conocer sobre cualquier dispositivo que usted desea conectar de esta manera para asegurar la compatibilidad.

Aviso: El interruptor de alimentación del panel frontal debe estar en la posición "ON" para que funcionen las características de disparadores de 12V o "Auto ON"

11 CONTROLES DE NIVEL MAESTRO

Estos controles de nivel permiten el ajuste independiente de volumen para cada canal. En la parte inferior izquierda del panel trasero, existen 2 perillas de ajuste de destornillador que fijan el nivel máximo del canal identificado por el indicador de canal debajo de él.

El rango de volumen está marcado Mínimo a Máximo. Gire la perilla en sentido horario para aumentar la salida, y en sentido contrario para disminuir la salida.

Estos ajustes fijan el nivel maestro y si no son establecidos en la configuración inicial del AMP210/310 pueden afectar en forma adversa el desempeño del amplificador.

Inicie la configuración del control del Nivel Maestro ajustando el "Recorte de Volumen" del panel frontal hasta su posición de máxima en sentido horario. Fije el "Recorte de Balance" del panel frontal en su posición central. Ahora ajuste ambos controles de Nivel Maestro de Canal Izquierdo y Derecho para configurar un volumen "Máximo" deseado para el AMP210/310 en su aplicación, así como también configurar un "Balance" apropiado de izquierda a derecha.

Ahora utilice los controles de Recorte de Balance y Volumen del panel frontal para realizar ajustes finos a su configuración en esta aplicación.

6 9 ENTRADA/SALIDA RCA

Existen 2 pares de entrada RCA en el panel trasero del AMP210/310. Estas entradas RCA están marcadas como "Línea 1 IN" y "Línea 2 IN". También están designadas con una "R" o una "L" como entradas de Canal Derecho o Canal Izquierdo respectivamente.

La "Línea 2 IN" debe ser utilizada como la entrada "primaria" o normal para varias fuentes de nivel de línea que puedan estar disponibles para el amplificador. "Línea 1 IN" es una entrada de conmutación que debe ser utilizada cuando una segunda fuente local está conectada, y tomará el comando como la entrada seleccionada cuando una señal con un mínimo de 5mV de nivel esté presente. Cuando no existe señal en las RCAs de "Línea 1 IN", o una señal con un nivel menor a 5mV, la entrada revertirá a la señal de entrada normal Línea 2.

Una demora ajustable, de 3 a 15 segundos, puede ser establecida para acomodar la naturaleza de la fuente conectada a las RCAs de "Línea 1 N". Como ejemplo, si la fuente de "Línea 1 IN" era un Cambiador de CD, la demora debe ser ajustada para evitar el cambio de regreso a la fuente de "Línea 2 IN" mientras el cambiador se mueve de un disco a otro.

8 ENTRADA DE NIVEL DE PARLANTE

El AMP210/310 provee un par de entradas de nivel de parlante para aquellas aplicaciones donde cada una de las fuentes tiene disponible solamente señal de salida de nivel de parlante. El interruptor rutea la señal de nivel de parlante para la entrada de Línea 1 o Línea 2.

12 INTERRUPTOR SELECTOR DE MODO

A la derecha de los controles de Nivel Maestro se encuentra un interruptor marcado "Modo" con las opciones "Estéreo" y "Puentes". Si usted conecta uno o dos pares de parlantes al amplificador, coloque el interruptor en la posición "Estéreo".

AVISO: Si está utilizando el AMP210/310 en modo estéreo, con 2 conjuntos de parlantes (A y B), asegúrese que cada parlante tiene una impedancia de 8 ohms o mayor.

Cuando es utilizado en modo "Puentes", el equipo es un amplificador Mono de canal individual.

Si usted está utilizando un par de canales para alimentar un parlante mono individual, coloque el interruptor en la posición "Puentes", y asegúrese de leer la sección titulada "Terminales de Parlante" a continuación.

Mientras el amplificador funciona en modo puente, es necesario que tenga conectada la entrada Izquierda al amplificador solamente. El amplificador utilizará esta señal para crear su fuente Mono.

AVISO: El AMP210 entrega 250W en modo puente, mientras que el AMP310 entrega 450W en modo puente. Por favor verifique que sus parlantes tienen la capacidad de utilizar dicha energía para evitar posibles daños!

15 16 SALIDA DE PARLANTE DE CANAL DERECHO/IZQUIERDO

Las terminales son provistas para pares "A" y "B" de parlantes para cada canal. Si usted piensa utilizar el amplificador como un amplificador estéreo (es decir, no como amplificador puente), conecte la terminal positiva (roja) del parlante a la terminal positiva (roja) del amplificador, y la terminal negativa (negra) del parlante a la terminal negativa (negra) del amplificador (inmediatamente al lado de la terminal positiva).

AVISO: Utilice el cable indicador de parlante apropiado al conectar parlantes al AMP210/310.

Si está utilizando un par de canales puente, coloque el interruptor "Modo" en la posición "Puentes" y utilice ambas terminales ROJAS para conectar al parlante.

AVISO: Cuando se encuentre en modo "Puentes", asegúrese de conectar la terminal negativa (negra) del parlante a la terminal positiva (roja) del amplificador del canal izquierdo y la terminal positiva (roja) del parlante a la terminal positiva (roja) del amplificador del canal derecho.

AVISO: Solamente un par de canales pueden ser puenteados juntos. No intente puentear ambas terminales de parlante A y B, ya que esto puede producir una impedancia más baja que la diseñada para el amplificador y pueden dañar su amplificador. La impedancia mínima para la carga total conectada a un par de canales en modo puente es de 8 ohms.

17 18 ENTRADA DE ENERGIA DE RED Y PORTAFUSIBLES/ SELECTOR DE VOLTAJE PRINCIPAL

El tomacorriente de energía acepta el cable de línea de tipo IEC suministrado junto con el amplificador. El fusible integrado en el portafusibles brinda protección de seguridad contra posibles condiciones de falla: solamente reemplace el fusible por otro del mismo tipo y evaluación.

Este amplificador está configurado para trabajar con 115V. (Norte América)

El AMP210/310 puede ser configurado para operar tanto con redes eléctricas de 115V ~60Hz o 230V ~50Hz. El fusible de red instalado debe ser del tipo y evaluación marcados en el amplificador correspondiendo al voltaje configurado de red AC.

Si desea configurar el AMP210/310 para el uso a 230V ~50Hz por favor contacte a su representante o distribuidor.

19 CONTROL DE EXHIBICION DE BARRA DE LUZ

Este interruptor controla las barras iluminadas en el frente del amplificador. Estas barras se iluminan en color rojo cuando el amplificador está funcionando. Si el amplificador es visible y se desea una configuración de luz leve, utilice este interruptor para desactivar las barras de luz. Los indicadores LED señal/clip en el panel frontal, así como también el anillo iluminado del botón no son afectados por este control.

APLICACIONES

AVISO: Debe ser tenido en cuenta que el AMP210/310 está diseñado para operar a un mínimo de carga de puente de 8-ohm. Por lo tanto, si usted está utilizando más de un altoparlante de 8-ohm individual en modo puente, debe considerar utilizar una impedancia que coincida con el selector del parlante, tal como Phoenix Gold® Innovative Home ISM4, ISM6 o ISM8 o posiblemente utilizar un control de volumen de impedancia coincidente, tal como el Phoenix Gold® Innovative Home VMT100 disponible en su tienda favorita de DIY o suministro de componentes eléctricos. La elección de un control de volumen le permitirá la flexibilidad adicional de poder atenuar el volumen cuando sea necesario.

CONFIGURACIÓN ESTÉREO

En esta configuración, el interruptor de modo está fijado en "Estéreo". Conecte los enchufes de salida de línea de un pre-amplificador estéreo o fuente a los enchufes de entrada de Línea 2 de su AMP210/310 (Figura 11). A continuación conecte sus parlantes al las terminales marcadas "Parlante A" observando la polaridad apropiada (vea "Terminales de Parlante" en la Página 6). Conecte un segundo par de parlantes (opcional) a las terminales marcadas "Parlante B". Seleccione los parlantes "A" utilizando los botones de selección de parlantes del panel frontal.

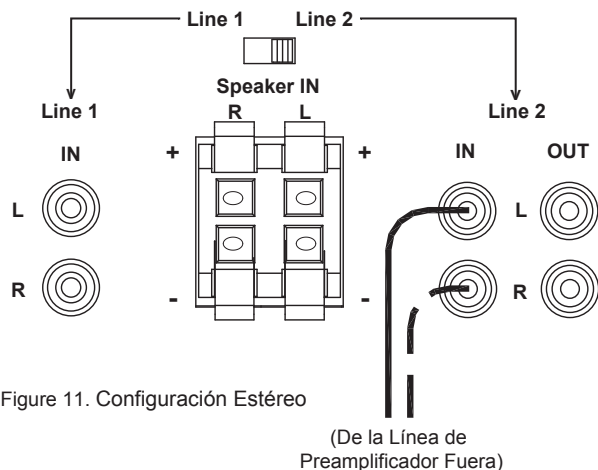

Figure 11. Configuración Estéreo

CONFIGURACIÓN MONO

En esta configuración, el interruptor de modo está fijado en "Puente". Conecte la salida de línea izquierda de un pre-amplificador a las entradas de Línea 2 izquierdas de su AMP210/310. Conecte su parlante mono a las terminales de su AMP210/310 (vea "Terminales de Parlantes" en la Página 14). Lleve la configuración del balance a la posición central.

CONFIGURACIÓN PARA FUENTES MÚLTIPLES

En la aplicación mostrada en la Figura 12, un sistema de audio distribuido está conectado al AMP210/310 como amplificador de zona local a través de entradas de Línea 2. Normalmente el sistema de audio distribuido será la fuente de audio del AMP210/310. El audio distribuido es luego pasado para ser utilizado por zonas adicionales o sub-zonas en el sistema distribuido a través de salidas de Línea 2.

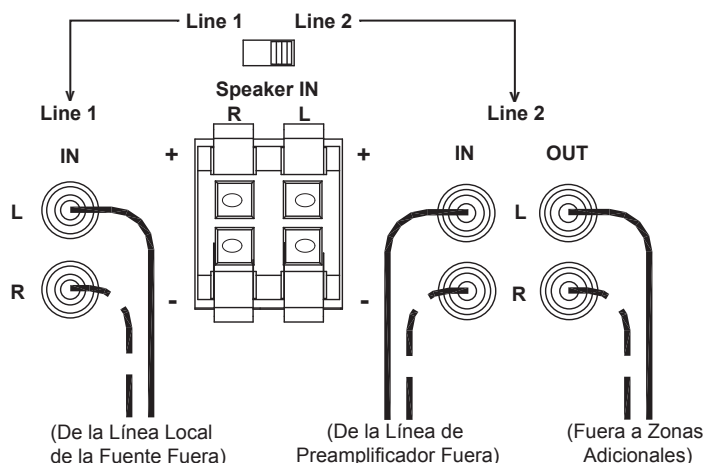

Figure 12. Configuración Para Fuentes Múltiples

La salida de audio de una fuente local, tales como un reproductor de MP3+, CD, televisión, computadora, etc., está conectada al AMP210/310 a través de entradas de Línea 1, y cuando la fuente local está activa, su señal tendrá prioridad sobre la señal de audio distribuida, presente en la Línea 2. Sin embargo, la señal de audio distribuida todavía estará presente en la entrada de Línea 2. En esta circunstancia la salida de audio de la fuente local será escuchada a través del AMP210/310. Una vez que la fuente local es apagada o enmudecida, el AMP210/310 cambiará de regreso automáticamente al sistema de audio distribuido como una fuente de audio, asumiendo que la fuente local permanece inactiva.

El tiempo de demora determina cuando ocurrirá el cambio de regreso para la fuente normal. Esta configuración asume que todas las señales entrantes están a nivel de línea y no a nivel de parlante.

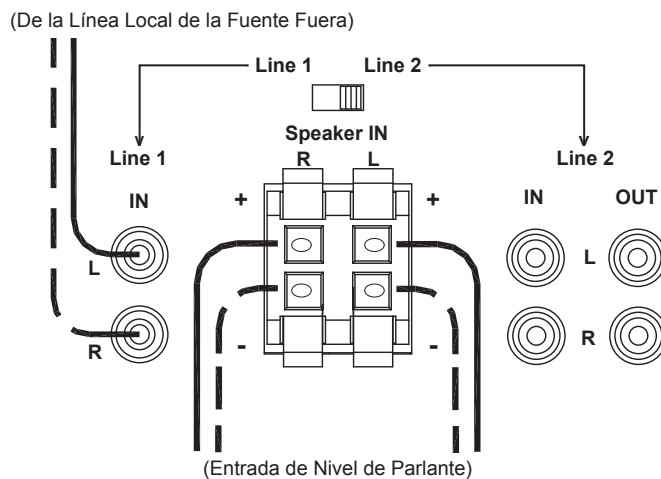
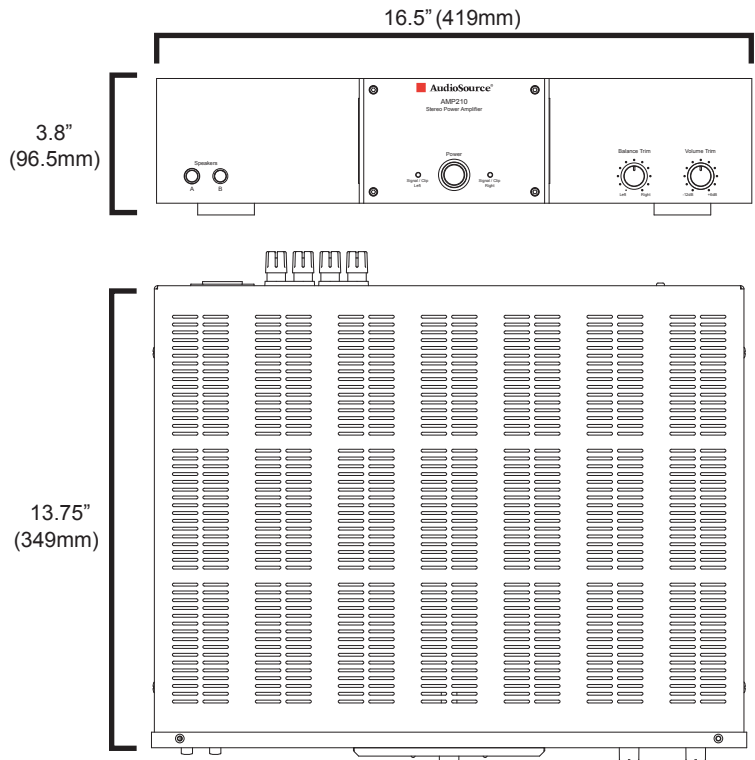

Figure 13. Nivel de Parlante Para Fuentes Múltiples

Si el total de audio distribuido en cámara estuviera disponible solamente como una señal de nivel de parlante usted podría conectarlo a las conexiones "Parlantes In" y configurar el interruptor de ruteo en la posición "Línea 2", la posición de mano derecha del interruptor (Figura 13). El AMP 210/310 ya no podrá pasar el Total de Audio Distribuido en Cámara a otra zona a través de la Salida de Línea 2. Si usted tiene cualquier pregunta relativa a esta configuración, llame al soporte técnico de AudioSource® al 1.877.715.5439 o 503.914-4688.

AMP210 SPECIFICATIONS

- Stereo (8 ohm): 90W RMS per channel at 8 ohms, 20Hz - 20kHz, <0.1% THD+N
- Stereo (4 ohm): 125W per channel at 4 ohms, 20Hz-20kHz, <0.1% THD+N
- Bridged Mono (8 ohm): 250W RMS at 8 ohms, 20Hz - 20kHz, <0.2% THD+N
- Frequency Response: 10Hz - 50kHz, +0dB, -3dB
- Signal to Noise Ratio: 100dB A-weighted, referred to rated power at 4 ohms
- Channel Separation: 69dB @ 1kHz, referred to rated power at 8 ohms
- Sensitivity: Variable, 350mV to 2.8V for rated power at 8 ohms
- AC Power Consumption: 700W maximum
- Net Weight: 24lbs / 10.9kgs
- Gross Weight: 31.7lbs / 14.4kgs



AMP310 SPECIFICATIONS

- Stereo (8 ohm): 150W RMS per channel at 8 ohms, 20Hz - 20kHz, <0.1% THD+N
- Stereo (4 ohm): 225W per channel at 4 ohms, 20Hz-20kHz, <0.1% THD+N
- Bridged Mono (8 ohm): 450W RMS at 8 ohms, 20Hz - 20kHz, <0.1% THD+N
- Frequency Response: 10Hz - 50kHz, +0dB, -3dB
- Signal to Noise Ratio: 100dB A-weighted, referred to rated power at 4 ohms
- Channel Separation: 68dB @ 1kHz, referred to rated power at 8 ohms
- Sensitivity: Variable, 350mV to 2.8V for rated power at 8 ohms
- AC Power Consumption: 1200W maximum
- Net Weight: 33.1lbs / 15.0kgs
- Gross Weight: 41.9lbs / 19.0kgs

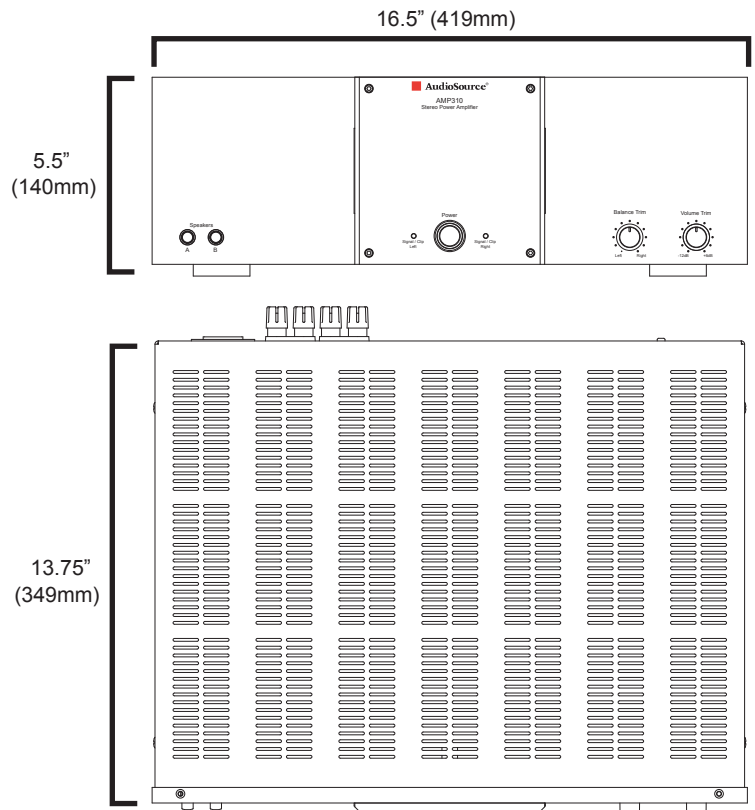

Free Manuals Download Website

<http://myh66.com>

<http://usermanuals.us>

<http://www.somanuals.com>

<http://www.4manuals.cc>

<http://www.manual-lib.com>

<http://www.404manual.com>

<http://www.luxmanual.com>

<http://aubethermostatmanual.com>

Golf course search by state

<http://golfingnear.com>

Email search by domain

<http://emailbydomain.com>

Auto manuals search

<http://auto.somanuals.com>

TV manuals search

<http://tv.somanuals.com>