

Intended use

Your Black & Decker vacuum cleaner has been designed for dry vacuum cleaning purposes. This appliance is intended for consumer indoor use only.

Safety instructions



Warning! Read all safety warnings and all instructions. Failure to follow the warnings and

instructions listed below may result in electric shock, fire and/or serious injury.

- Read all of this manual carefully before using the appliance.
- The intended use is described in this manual. The use of any accessory or attachment or the performance of any operation with this appliance other than those recommended in this instruction manual may present a risk of personal injury.
- Retain this manual for future reference.

Using your appliance

- Make sure that the appliance is switched off before connecting to or disconnecting from the power supply.
- Always take care when using the appliance.
- Do not use the appliance outdoors.
- Never pull the power supply cord to disconnect the plug from the socket. Keep the power supply cord away from heat, oil and sharp edges.
- If the power supply cord is damaged during use, disconnect the appliance from the power supply immediately. Do not touch the power supply cord before disconnecting from the power supply.

- Disconnect the appliance from the power supply when not in use, before fitting or removing parts and before cleaning.
- Do not immerse the appliance in water.

After use

- Switch off and remove the plug from the socket before leaving the appliance unattended and before changing, cleaning or inspecting any parts of the appliance.
- When not in use, the appliance should be stored in a dry place.
- Children should not have access to stored appliances.

Inspection and repairs

- Before use, check the appliance for damaged or defective parts. Check for breakage of parts, damage to switches and any other conditions that may affect its operation.
- Do not use the appliance if any part is damaged or defective.
- Have any damaged or defective parts repaired or replaced by an authorized repair agent.
- Before use, check the power supply cord for signs of damage, ageing and wear.
- Do not use the appliance if the power supply cord or mains plug is damaged or defective.
- If the power supply cord or mains plug is damaged or defective it must be repaired by the manufacturer or its service agent or a similarly qualified person in order to avoid a hazard. Do not cut the power supply cord and do not attempt to repair it yourself.

- Never attempt to remove or replace any parts other than those specified in this manual.

Additional safety instructions for vacuum cleaners

- Before use, always make sure that the filter or dust bag is correctly seated.
- Do not use the appliance to pick up any materials that could catch fire.
- Do not use the appliance to pick up any materials that are burning or smoking (matches, cigarettes, hot ash, etc.).
- Do not block the vents of the appliance.
- Avoid inhaling dust when emptying the appliance or the dustbag.
- Always keep the brush, crevice tool and other accessories away from the body whilst the unit is in operation.
- Always empty the product outside.
- Use extra care when cleaning stairs
- Always be aware of the position of the power cable and hose so as to avoid a tripping hazard during use.
- Keep the motor exhaust away from eyes and faces.
- Keep children and animals at a safe distance when using this appliance.
- Always work from bottom up when using the appliance on stairs, and keep the appliance at least a stair below your working position.
- Do not use the appliance without the suction head or another suitable accessory mounted to the tube.
- Keep your hair, clothing and gloves away from moving parts.

- Do not use damaged accessories.
- Use only Black & Decker accessories.
- Do not use the appliance on animals.
- Disconnect the product from the electrical supply before emptying, cleaning or carrying out any maintenance on the appliance.

Safety of others

- This appliance is not intended for use by persons (including children) with reduced physical, sensory or mental capabilities, or lack of experience and knowledge, unless they have been given supervision or instruction concerning the use of the appliance by a person responsible for their safety.
- Children should be supervised to ensure that they do not play with the appliance.

Electrical safety



This appliance is double insulated; therefore no earth wire is required. Always check that the power supply corresponds to the voltage on the rating plate.

Power plugs must match the outlet. Never modify the plug in any way. Unmodified plugs and matching outlets will reduce risk of electric shock.

- If the supply cord is damaged, it must be replaced by the manufacturer or an authorised Black & Decker Service Centre in order to avoid a hazard.

Features

This Appliance includes some or all of the following features.

1. Dust bowl
2. Telescopic extension tube

3. Handle adapter
4. Hose
5. On/off switch
6. Handle
7. Variable power control
8. Cord rewind
9. Floor head
10. Crevice tool
11. Flip down brush
12. Upholstery tool

Assembly

Connecting the hose (fig. A)

- Insert the hose connector (13) into the inlet (14) of the appliance.
- Press firmly until it clicks into place.

Disconnecting the hose (fig. A)

- Press and hold the hose release buttons (15).
- Pull the hose connector (13) out of the inlet (14) of the appliance.

Fitting the telescopic extension tube (fig. B)

- Firmly push handle adaptor (3) in to the telescopic extension tube (2).

Adjusting the telescopic extension tube (fig. C)

- Press down and hold the adjustment button (16) on the telescopic extension tube (2).
- Raise or lower the telescopic extension tube to the required height.

Fitting accessories (fig. D)

The crevice tool (10) with flip down detail brush (11) allows for vacuuming in narrow and hard-to-reach places.

The upholstery tool (12) allows for vacuuming on furniture, blinds, curtains, windows and stairs.

The floor head (9) is used for dry vacuuming.

The accessories can be fit on both the handle adaptor (3) and the telescopic extension tube (2).

- Firmly push the accessory onto the handle adaptor (3) or telescopic extension tube (2) as required.
- To remove an accessory, pull the accessory from the handle adaptor or the extension tube.

Note: When not in use the the floor head (9) can be stored on the floor head mount (17, fig E).

Use

Switching on and off (fig. E)

- To switch the appliance on, press the on/off switch (5).
- To switch the appliance off, press the on/off switch (5).

Variable power control (fig. E)

The variable power control allows you to select the required suction force for job to be performed.

- Move the variable power control (7) left and right to the required setting.

Select minimum suction power for delicate materials.

Select medium suction power for mattresses, upholstered furniture and carpets.

Select maximum suction power for tiled, wood and other hard floors.

Vacuuming

- When operating the appliance, make sure that the hose is not trapped, twisted or blocked.

Note: When Vacuuming you should ensure that the filter is fitted.

Note: When Vacuuming on hard surfaces you can extend the brushes on the floor head by pressing down the brush release button (18, fig D).

Optimising the suction force

In order to keep the suction force optimised, the filters must be cleared regularly during use.

Emptying the dust bowl (fig. F & G)

- Press the dust bowl release lever (19).
- Lift the dust bowl (1) from the appliance.
- Hold the dust bowl over a bin.
- Press the dust cap release lever (20) and empty the dust bowl.
- Press the dust cap (21) back on until it clicks into place.
- Refit the dust bowl by placing the front end into the appliance then pressing firmly on the back end until it clicks into place.

Cord rewind (fig. H)

- Press and hold the cord rewind button (8).

Storing the appliance

Warning! When storing the appliance, switch the appliance off and unplug it.

- Store the appliance in a dry location. The appliance can be carried by the handle (6).

Maintenance

Your Black & Decker corded appliance has been designed to operate over a long period of time with a minimum of maintenance. Continuous satisfactory operation depends upon proper tool care and regular cleaning.

Warning! Before performing any maintenance on corded appliances:

- Switch off and unplug the appliance.
- Regularly clean the ventilation slots in your appliance using a soft brush or dry cloth.
- Regularly clean the motor housing using a damp cloth. Do not use any abrasive or solvent-based cleaner.

Cleaning the filters (fig. I, J, K & L)

The Dust bowl may be cleaned with water by running it under a tap. All other components should be cleaned with a soft dry brush or damp cloth.

Cleaning the dust bowl filter (fig. I, J & K)

- Remove and empty the dust bowl.
- Twist the dust bowl end cap (23) anti clockwise.
- Lift off the dust bowl end cap.
- Twist the dust bowl filter (24) anti clockwise.

- Remove the dust bowl filter (24) from the end cap (23).
- Remove the filter cover (25) from the dust bowl filter (24).
- Brush all parts with with a soft brush or wipe with a damp cloth.

Warning! Ensure all parts are completely dry before reassembly.

- Refit the filter cover (25) onto the dust bowl filter (24).
- Refit the dust bowl filter (24) onto the end cap (23) by turning it clockwise.
- Place the dust bowl end cap (23) onto the dust bowl and twist it clockwise to lock into place.
- Refit the dust bowl to the appliance.

Cleaning the exhaust filter (fig. L)

- Press the exhaust filter cover release tab (26) to the right then pull the exhaust filter cover (27) off.
- Remove the Exhaust filter (28).
- Brush all parts with with a soft brush.

Warning! Ensure all parts are completely dry before reassembly.

- Refit the exhaust filter (28) then the exhaust filter cover (27).

Mains plug replacement

If a new mains plug needs to be fitted:

- Safely dispose of the old plug
- Connect the brown lead to the live terminal of the new plug
- Connect the blue lead to the neutral terminal

- If the product is class I (earthed), connect the green/yellow lead to the earth terminal

Warning! If your product is class II double insulated (only 2 wires in the cord set), no connection is to be made to the earth terminal

- Follow the fitting instructions supplied with good quality plugs
- Any replacement fuse must be of the same rating as the original fuse supplied with the product

Technical data

VO1850 (Type 1)		
Voltage	V _{ac}	220 - 240, 50-60Hz
Power	W	1600W IEC 1800W MAX
Weight	kg	1.5

Protecting the environment



Separate collection. This product must not be disposed of with normal household waste.

Should you find one day that your Black & Decker product needs replacement, or if it is of no further use to you, do not dispose of it with household waste. Make this product available for separate collection.



Separate collection of used products and packaging allows materials to be recycled and used again. Reuse of recycled materials helps prevent environmental pollution and reduces the demand for raw materials.

- Local regulations may provide for separate collection of electrical products from the household, at municipal waste sites or by the retailer when you purchase a new product.
- Black & Decker provides a facility for recycling Black & Decker products once they have reached the end of their working life. This service is provided free of charge. To take advantage of this service, please return your product to any authorised repair agent who will collect them on our behalf.
- You can check the location of your nearest authorised repair agent by contacting your local Black & Decker office at the address indicated in this manual. Alternatively, a list of authorized Black & Decker repair agents and full details of our after-sales service and contacts are available on the Internet at: www.2helpU.com.

Warranty

Black & Decker is confident of the quality of its products and offers an outstanding warranty.

This warranty statement is in addition to and in no way prejudices your statutory rights.

The warranty is valid within the territories of the Member States of the European Union and the European Free Trade Area.

If a Black & Decker product becomes defective due to faulty materials, workmanship or lack of conformity, within 24 months from the date of purchase, Black & Decker warranty to replace defective parts, repair products subjected to fair wear and tear or replace such products to ensure minimum inconvenience to the customer unless:

- The product has been used for trade, professional or hire purposes;
- The product has been subjected to misuse or neglect;
- The product has sustained damage through foreign objects, substances or accidents;
- Repairs have been attempted by persons other than authorised repair agents or Black & Decker service staff.

To claim on the warranty, you will need to submit proof of purchase to the seller or an authorised repair agent. You can check the location of your nearest authorised repair agent by contacting your local Black & Decker office at the address indicated in this manual.

Alternatively, a list of authorised Black & Decker repair agents and full details of our after-sales service and contacts are available on the Internet at: www.2helpU.com.

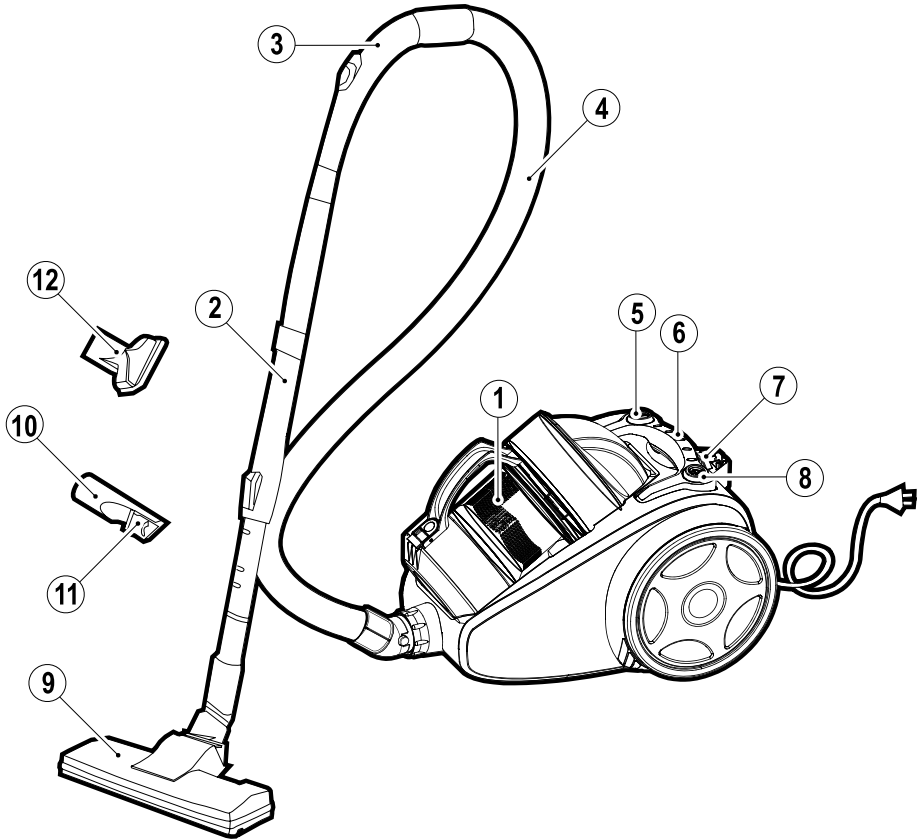

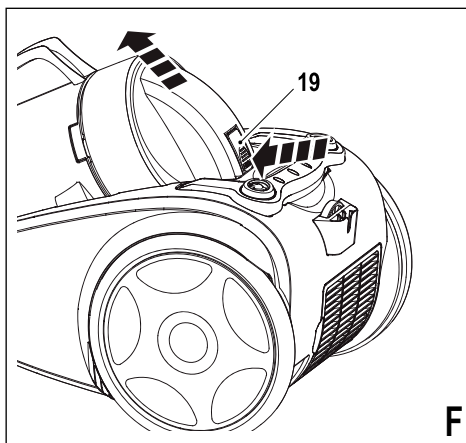
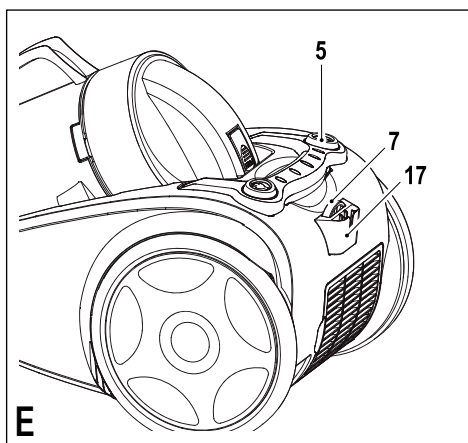
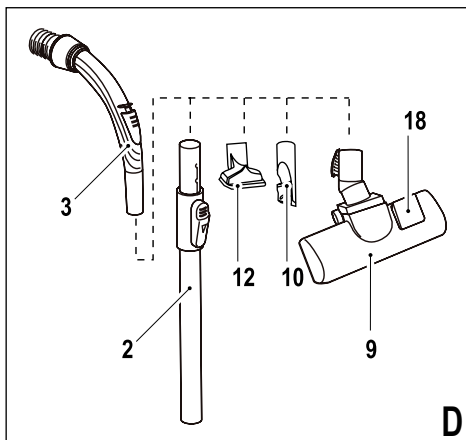
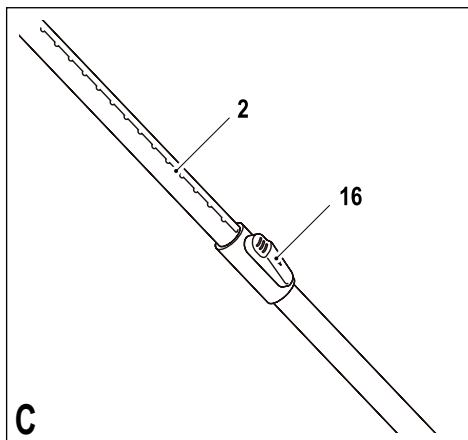
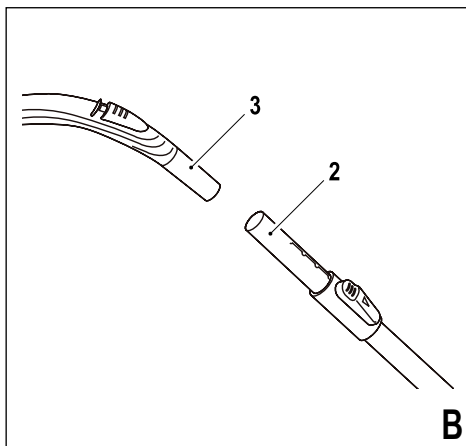
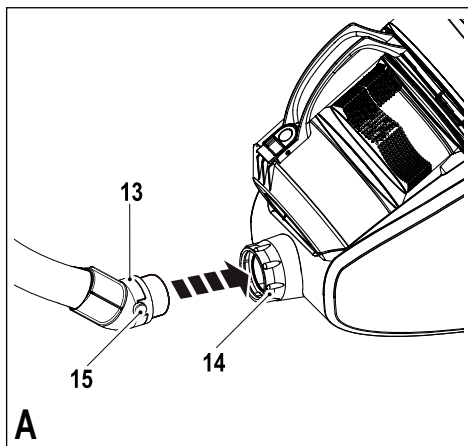

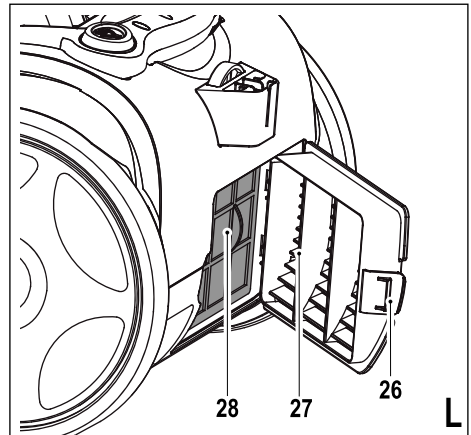
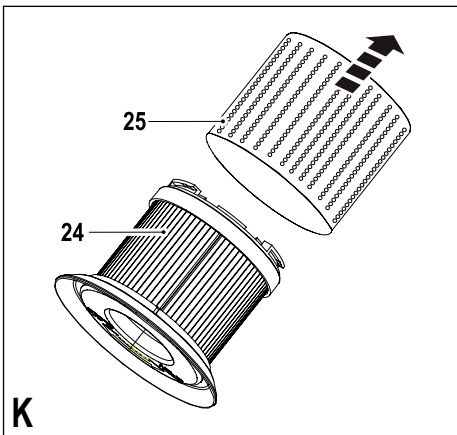
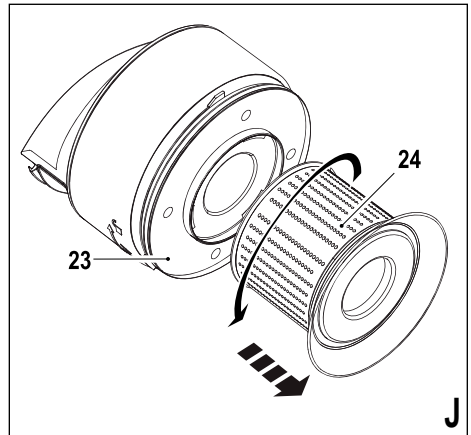
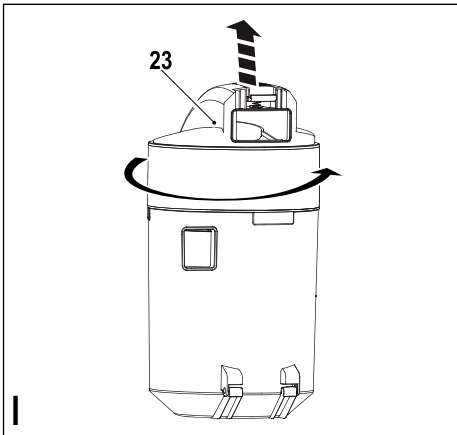
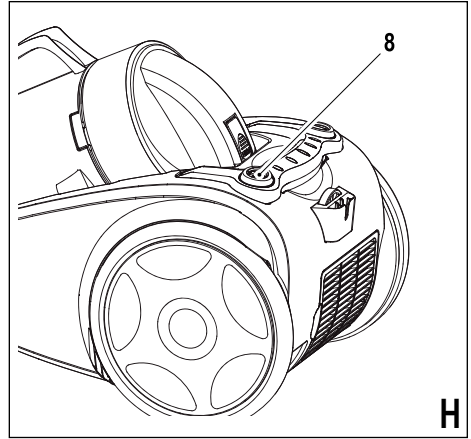
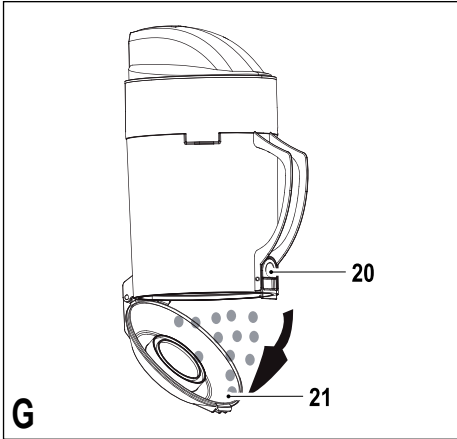

Utilisation prévue

Votre aspirateur Black & Decker est destiné à aspirer des surfaces sèches. Cet appareil est conçu pour une utilisation exclusivement domestique.

Consignes de sécurité



Attention! Bien lire toutes les mises en garde de sécurité et toutes les instructions. Le non-respect des mises en garde et des instructions données ci-après peut causer des chocs électriques, un risque d'incendie et/ou des blessures graves.

- Lire attentivement et entièrement ce manuel avant d'utiliser l'appareil.
- Ce manuel décrit la manière d'utiliser cet appareil. L'utilisation d'un accessoire ou d'une fixation, ou l'utilisation de cet appareil à d'autres fins que celles recommandées dans ce manuel peut présenter un risque de blessures corporelles.
- Gardez ce manuel pour référence ultérieure.

Utilisation de votre appareil

- L'appareil doit toujours être éteint avant de le brancher ou de le débrancher de l'alimentation électrique.
- Prendre toutes les précautions nécessaires pendant l'utilisation de l'appareil.
- Ne pas utiliser l'appareil à l'extérieur.
- Ne jamais tirer sur le cordon d'alimentation pour débrancher la fiche de la prise. Maintenir le cordon d'alimentation éloigné de toute source de chaleur, de zones grasses et de bords tranchants.
- Si le cordon d'alimentation est endommagé pendant l'utilisation, débrancher immédiatement l'appareil. Ne pas toucher au cordon d'alimentation avant de l'avoir débranché.

- Débrancher l'appareil de l'alimentation électrique lorsqu'il n'est pas utilisé, avant l'installation ou le retrait de pièces et avant de le nettoyer.
- Ne pas plonger l'appareil dans l'eau.

Après utilisation

- Eteignez l'appareil et débranchez la fiche de la prise avant de laisser l'appareil sans surveillance, et avant de changer, nettoyer ou vérifier les pièces de l'appareil.
- Lorsqu'il n'est pas utilisé, l'appareil doit être rangé dans un endroit sec.
- Les enfants ne doivent pas avoir accès aux appareils rangés.

Vérification et réparations

- Avant de l'utiliser, vérifiez l'état de l'appareil et des pièces. Vérifiez la présence de pièces cassées, d'interrupteurs endommagés ou d'autres anomalies susceptibles de nuire au bon fonctionnement de l'appareil.
- N'utilisez pas l'appareil si une pièce est endommagée ou défectueuse.
- Faites réparer ou remplacer les pièces endommagées ou défectueuses par un réparateur agréé.
- Avant l'utilisation, vérifiez l'état du cordon d'alimentation pour des signes de dommages, de vieillissement ou d'usure.
- N'utilisez pas l'appareil si le cordon d'alimentation ou la prise sont endommagés ou défectueux.
- Si le cordon d'alimentation ou la prise sont endommagés ou défectueux, ils doivent être réparés par le fabricant ou un réparateur agréé ou qualifié pour éviter les risques d'accident. Ne coupez pas le cordon d'alimentation et n'essayez pas de le réparer vous-même.

- Ne tentez jamais d'enlever ou de remplacer des pièces autres que celles citées dans ce manuel.

Consignes de sécurité supplémentaires pour les aspirateurs

- Avant l'utilisation, vérifiez toujours que le filtre ou le sac à poussière sont correctement mis en place.
- N'utilisez pas l'appareil pour aspirer des matériaux qui pourraient prendre feu.
- N'utilisez pas l'appareil pour aspirer des matériaux en combustion ou encore fumant (allumettes, cigarettes, cendres chaudes, etc.).
- Ne bloquez pas les grilles de ventilation de l'appareil.
- Évitez d'inhaler la poussière lorsque vous videz l'appareil ou le sac à poussière.
- Maintenez la brosse, le suceur plat et les autres accessoires éloignés de vous lorsque l'appareil est en fonctionnement.
- Videz toujours l'appareil dehors.
- Faites preuve de prudence lors du nettoyage d'escaliers.
- Soyez toujours conscient de la position du cordon d'alimentation et du tuyau pour éviter de trébucher lors de l'utilisation.
- N'approchez pas vos yeux ou votre visage du moteur.
- Éloignez les enfants et les animaux pendant l'utilisation de l'appareil.
- Travaillez toujours de bas en haut pour aspirer dans les escaliers, et gardez l'appareil à au moins une marche en dessous de celle où vous vous trouvez.
- N'utilisez pas l'appareil sans embout d'aspiration ou un autre accessoire à l'extrémité du tube.
- Gardez les cheveux, les vêtements et les gants à l'écart des pièces en mouvement.

- N'utilisez pas d'accessoires endommagés.
- N'utilisez que des accessoires Black & Decker.
- N'utilisez pas cet appareil sur des animaux.
- Débranchez l'appareil du secteur avant de le vider, le nettoyer ou d'effectuer un contrôle quel qu'il soit.

Sécurité d'autrui

- Cet appareil ne doit pas être utilisé par des personnes (y compris les enfants) ayant des déficiences physiques, sensorielles ou mentales. Cette consigne s'applique aussi aux personnes manquant d'expérience et de connaissance du matériel, à moins que celles-ci n'aient reçu les instructions appropriées ou ne soient encadrées par une personne responsable de leur sécurité pour utiliser l'appareil.
- Ne laissez jamais les enfants sans surveillance pour éviter qu'ils ne jouent avec cet appareil.

Sécurité électrique



Cet appareil est doublement isolé; par conséquent, aucun câble de mise à la terre n'est nécessaire.

Vérifiez toujours que la tension électrique correspond à celle indiquée sur l'étiquette signalétique.

Les fiches secteur doivent correspondre aux prises, ne modifiez jamais la fiche d'aucune façon. Des fiches non modifiées avec des prises correspondantes réduisent le risque de chocs électriques.

- Si le cordon d'alimentation est endommagé, il doit être remplacé par le fabricant ou un réparateur agréé Black & Decker pour éviter tout risque d'accident.

Éléments

Cet appareil comprend certains, ou tous les éléments suivants.

1. Récupérateur de poussière
2. Tube rallonge télescopique

3. Poignée du flexible
4. Tuyau flexible
5. Interrupteur marche/arrêt
6. Poignée
7. Variateur de puissance
8. Enroulement du cordon
9. Brosse pour parquet
10. Suceur plat
11. Brosse rabattable
12. Brosse ameublement

Assemblage

Raccordement du flexible (fig. A)

- Introduire l'embout du flexible (13) dans le raccord (14) de l'appareil.
- Appuyez fortement jusqu'à ce qu'il s'enclenche.

Retrait du flexible (fig. A)

- Appuyez et tenir enfoncé les boutons de dégagement du flexible (15).
- Dégagez l'embout du flexible (13) du raccord (14) de l'appareil.

Installation du tube rallonge télescopique (fig. B)

- Raccordez la poignée du flexible (3) dans le tube rallonge télescopique (2) en poussant fermement.

Réglage de la longueur du tube rallonge télescopique (fig. C)

- Appuyez sur le bouton de réglage (16) du tube rallonge télescopique (2) et le maintenir enfoncé.
- Tirer le tube rallonge télescopique jusqu'à la longueur souhaitée.

Installation des accessoires (fig. D)

Le suceur plat (10) et la brosse rabattable (11) permet d'aspirer dans les endroits étroits et difficiles d'accès.

La brosse ameublement (12) permet d'aspirer la poussière sur les meubles, les stores, les rideaux, les fenêtres et les escaliers.

La brosse pour parquet (9) est utilisée pour aspirer les sols secs.

Les accessoires peuvent être installées à l'extrémité de la poignée du flexible (3) ou du tube rallonge télescopique (2).

- Poussez fermement l'accessoire sur l'extrémité de la poignée du flexible (3) ou du tube rallonge télescopique (2) selon besoin.
- Pour retirer un accessoire, tirez-le de l'extrémité de la poignée du flexible ou du tube rallonge.

Remarque: Quand elle n'est pas utilisée la brosse pour parquet (9) peut être remise dans son compartiment (17, fig. E).

Utilisation

Mise en marche et arrêt (fig. E)

- Pour mettre l'appareil en marche, appuyez sur le bouton marche/arrêt (5).
- Pour éteindre l'appareil, appuyez sur le bouton marche/arrêt (5).

Variateur de puissance (fig. E)

Le variateur de puissance permet de régler la puissance de l'aspiration selon les besoins.

- Faites glisser le variateur de puissance (7) vers la gauche ou vers la droite selon la puissance souhaitée.

Sélectionnez la puissance d'aspiration minimale pour les matériaux délicats.

Sélectionnez la puissance d'aspiration médiane pour les matelas, les tissus d'ameublement et les tapis.

Sélectionnez la puissance d'aspiration maximale pour le carrelage, les parquets et les autres sols à revêtement dur.

Aspiration

- Lorsque l'aspirateur fonctionne, assurez-vous que le flexible n'est pas coincé, vrillé ou bouché.

Remarque: Lorsque vous utilisez l'aspirateur, vous devez vous assurer que le filtre est bien en place.

Remarque: Lorsque vous aspirez des surfaces dures vous pouvez sortir la bossette de son logement en appuyant sur le sélecteur situé sur la brosse (18, fig. D).

Optimiser la puissance d'aspiration

Afin de maintenir une puissance d'aspiration optimale, les filtres doivent être nettoyés régulièrement pendant l'utilisation.

Vider le récupérateur de poussière (fig. F & G)

- Appuyer sur le levier de déverrouillage du récupérateur de poussière (19).
- Retirer le récupérateur de poussière (1) de l'appareil.
- Tenir le récupérateur de poussière au-dessus d'une poubelle.
- Appuyer sur le levier de déverrouillage du cache anti-poussière (20) et vider le contenu du récupérateur de poussière.
- Remettre en place le cache anti-poussière (21) en appuyant jusqu'à ce qu'il s'enclenche.
- Remettre le récupérateur de poussière en place en insérant la partie avant dans l'appareil puis appuyer fermement sur la partie arrière jusqu'à ce qu'il s'enclenche.

Enroulement du cordon (fig. H)

- Appuyer sur le bouton d'enroulement du cordon et le maintenir enfoncé (8).

Rangement de l'appareil

Attention! L'appareil doit être éteint et débranché avant d'être rangé.

- Ranger l'appareil dans un endroit sec. Il peut être transporté par la poignée (6).

Entretien

Votre appareil électrique Black & Decker a été conçu pour fonctionner pendant longtemps avec un minimum d'entretien. Un fonctionnement continu satisfaisant dépend d'un entretien approprié de l'outil et d'un nettoyage régulier.

Attention! Avant d'effectuer une intervention d'entretien sur un appareil électrique:

- Eteindre et débrancher l'appareil.
- Nettoyer régulièrement les grilles de ventilation de votre appareil à l'aide d'une brosse souple ou d'un chiffon sec.
- Nettoyer régulièrement le boîtier moteur à l'aide d'un chiffon humide. Ne pas utiliser un produit de nettoyage abrasif ou à base de solvant.

Nettoyage des filtres (fig. I, J, K & L)

Le récupérateur de poussière peut être lavé à l'eau en le passant sous le robinet. Tous les autres composants doivent être nettoyés avec une brosse douce sèche ou un chiffon humide.

Nettoyage du filtre du récupérateur de poussière (fig. I, J & K)

- Retirer et vider le récupérateur de poussière.
- Tourner le capuchon du récupérateur de poussière (23) dans le sens antihoraire.
- Enlever le capuchon du récupérateur de poussière.
- Tourner le filtre du récupérateur de poussière (24) dans le sens antihoraire.

- Retirer le filtre du récupérateur de poussière (24) du capuchon (23).
- Retirer le couvercle (25) du filtre du récupérateur de poussière (24).
- Brosser tous les éléments à l'aide d'une brosse souple ou essuyer avec un chiffon humide.

Attention! Assurez-vous que tous les éléments sont complètement secs avant de les réassembler.

- Replacer le couvercle (25) sur le filtre du récupérateur de poussière (24).
- Replacer le filtre du récupérateur de poussière (24) dans le capuchon (23) en le tournant dans le sens horaire.
- Placer le capuchon du récupérateur de poussière (23) dans le récupérateur de poussière et tournez-le dans le sens horaire pour le loger en place.
- Replacer le récupérateur de poussière dans l'appareil.

Nettoyage du filtre d'évacuation d'air (fig. L)

- Appuyer sur le levier de verrouillage du couvercle du filtre d'évacuation (26) vers la droite et enlever le couvercle du filtre (27).
- Retirer le filtre d'évacuation (28).
- Brosser tous les éléments à l'aide d'une brosse souple.

Attention! Assurez-vous que tous les éléments sont complètement secs avant de les réassembler.

- Replacer le filtre d'évacuation (28) puis le couvercle du filtre d'évacuation (27).

Remplacement de la fiche électrique

En cas d'installation d'une nouvelle fiche:

- Jetez l'ancienne fiche avec prudence
- Connectez le fil marron sur la borne sous tension de la nouvelle fiche
- Connectez le fil bleu sur la borne neutre
- Si l'appareil est de classe I (mis à la terre), connectez le fil vert/jaune sur la borne terre.

Avertissement! Si votre appareil est de classe II à double isolation (seulement 2 fils dans le cordon), aucune connexion à la borne terre ne doit être faite.

- Suivre les instructions de montage fournies avec les fiches de bonne qualité
- Tout fusible de rechange doit être du même calibre que le fusible d'origine livré avec l'appareil.

Données techniques

VO1850 (Type 1)		
Tension	V _{ac}	220 - 240, 50-60Hz
Puissanc	W	1600W IEC 1800W MAX
Poids	kg	1.5 kg

Protection de l'environnement



Collecte séparée. Ce produit ne doit pas être jeté avec les ordures ménagères.

Si vous devez remplacer votre produit Black & Decker, ou si vous ne vous en servez plus, ne le jetez pas avec les ordures ménagères. Débarrassez-vous de ce produit en respectant le tri sélectif.



Le tri sélectif permet de recycler les produits et les emballages et de les utiliser de nouveau. La réutilisation des matériaux recyclés aide à éviter la pollution de l'environnement et réduit la demande en matières premières.

- Il se peut que la réglementation locale offre un tri sélectif pour les appareils électroménagers, dans les déchetteries municipales ou le magasin où vous achetez un nouvel appareil.
- Black & Decker propose un service pour recycler les produits Black & Decker lorsqu'ils arrivent à la fin de leur vie. Ce service est offert gratuitement. Pour en profiter, veuillez amener votre produit chez un réparateur agréé qui le collectera pour le recyclage.
- Pour savoir où se trouve le réparateur agréé le plus proche contactez votre agence Black & Decker à l'adresse indiquée dans ce manuel. Sinon la liste des réparateurs agréés Black & Decker et les coordonnées de notre service après-vente et nos contacts sont disponibles sur internet à : www.2helpU.com.

Garantie

Black & Decker est confiant dans la qualité de ses produits et vous offre une garantie très étendue.

Ce certificat de garantie est un document supplémentaire et ne peut en aucun cas se substituer à vos droits légaux.

La garantie est valable sur tout le territoire des Etats Membres de l'Union Européenne et de la Zone de Libre Echange Européenne.

Si un produit Black & Decker s'avère défectueux en raison de matériaux en mauvaises conditions, d'une erreur humaine, ou d'un manque de conformité dans les 24 mois suivant la date d'achat, Black & Decker garantit le remplacement des pièces défectueuses, la réparation des produits usés ou cassés ou remplace ces produits à la convenance du client, sauf dans les circonstances suivantes :

- Le produit a été utilisé dans un but commercial, professionnel, ou a été loué.
- Le produit a été mal utilisé ou avec négligence.
- Le produit a subi des dommages à cause d'objets étrangers, de substances ou à cause d'accidents.
- Des réparations ont été tentées par des techniciens ne faisant pas partie du service technique de Black & Decker.

Pour avoir recours à la garantie, il est nécessaire de fournir une preuve d'achat au vendeur ou à un réparateur agréé. Pour connaître l'adresse du réparateur agréé le plus proche de chez vous, contactez le bureau Black & Decker à l'adresse indiquée dans ce manuel.

Vous pourrez aussi trouver une liste des réparateurs agréés de Black & Decker et de plus amples détails sur notre service après-vente sur le site Internet à l'adresse suivante : www.2helpU.com

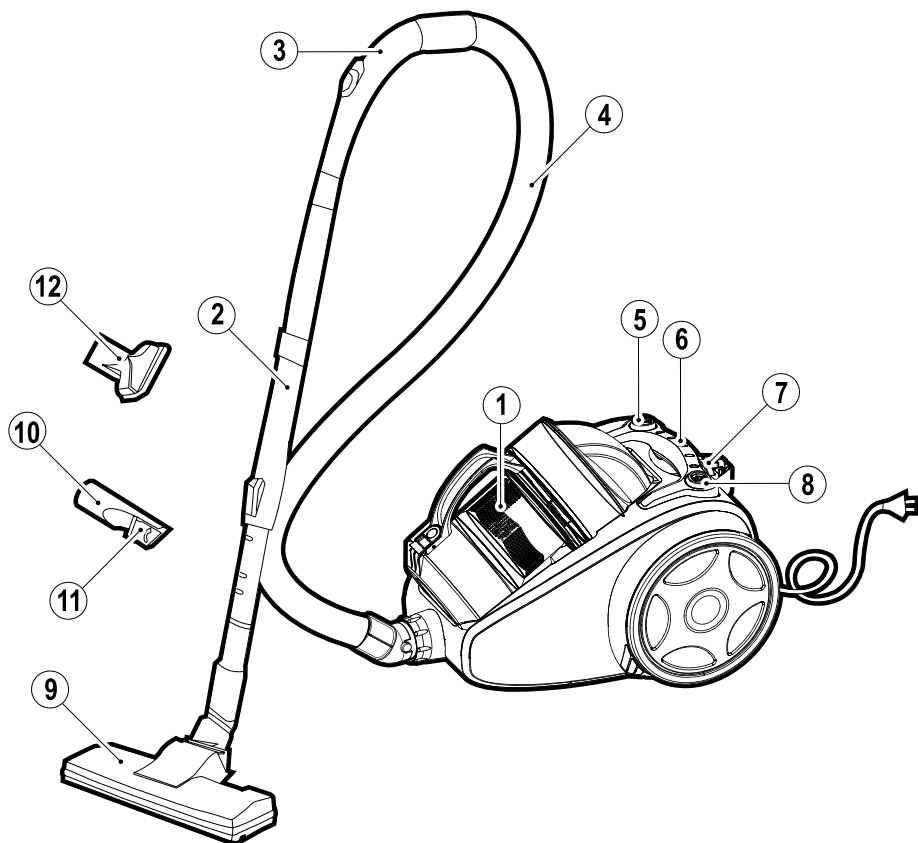

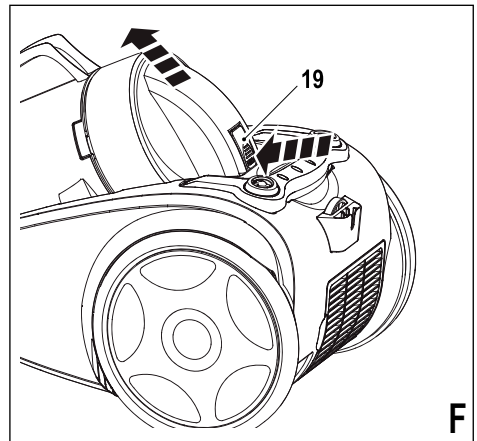
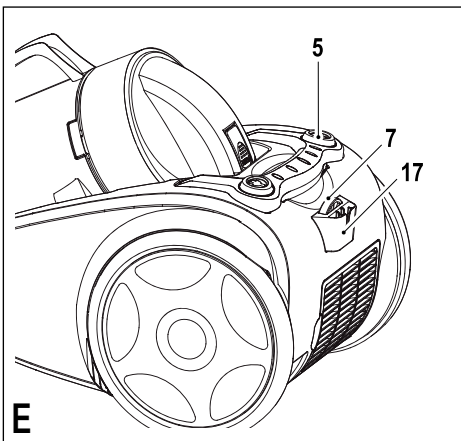
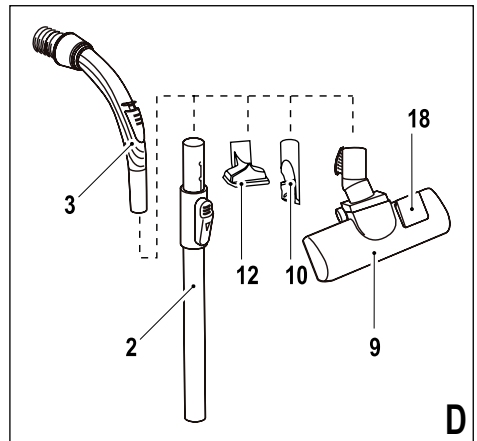
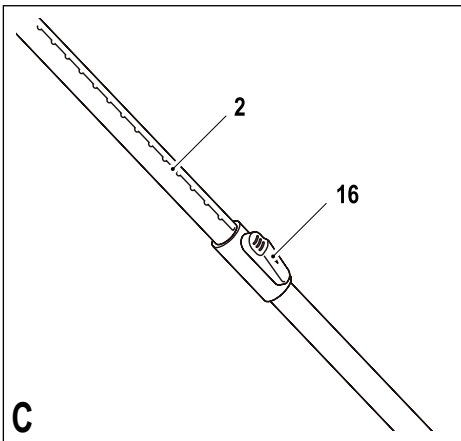
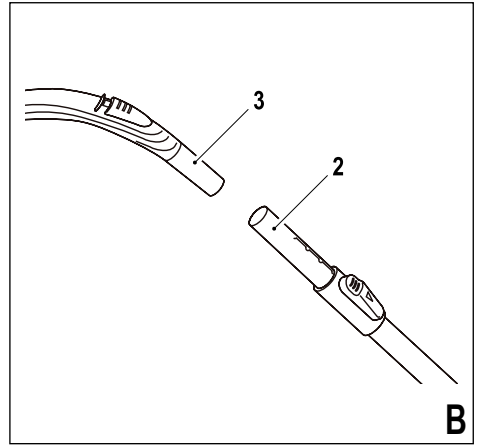
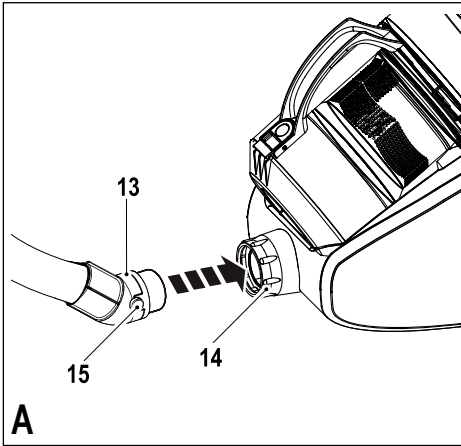

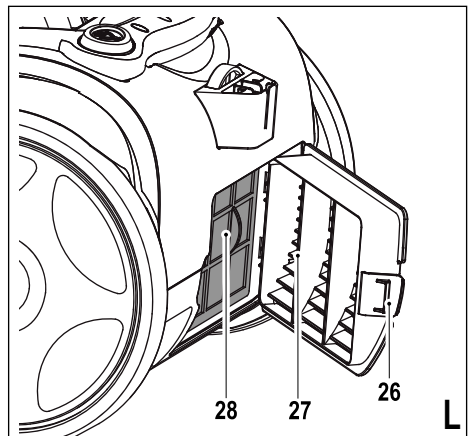
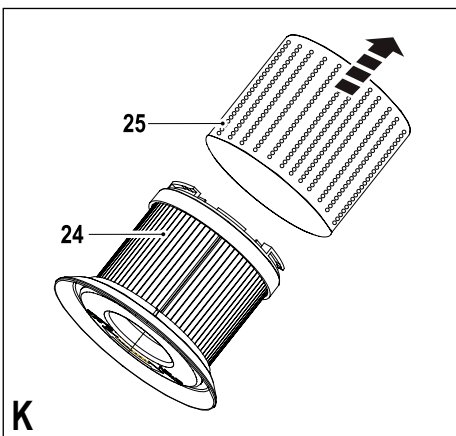
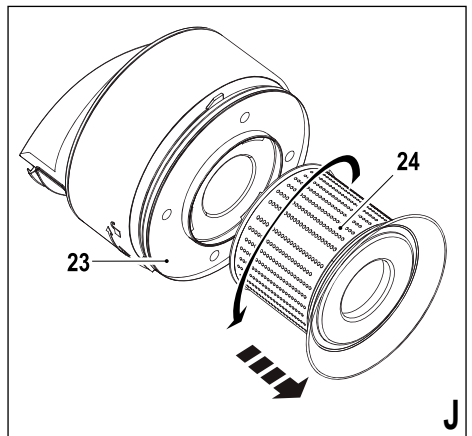
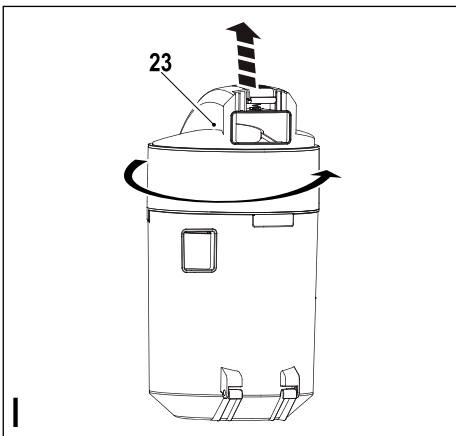
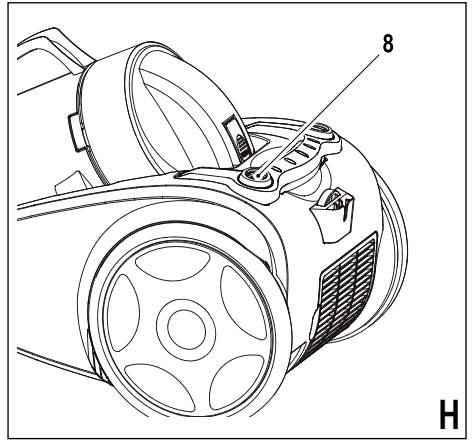
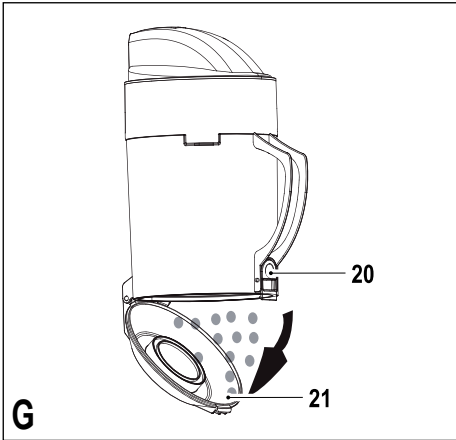

Utilização prevista

O seu aspirador Black & Decker foi concebido para aspirar apenas a seco. Este aparelho é apenas para utilização doméstica no interior.

Instruções de segurança



Aviso! Leia todos os avisos de segurança e todas as instruções. Não seguir os avisos e instruções indicados abaixo pode resultar em choque elétrico, incêndio e/ou lesões graves.

- Leia este manual cuidadosamente antes de utilizar o aparelho.
- A utilização prevista está descrita neste manual. A utilização de qualquer acessório ou peça anexa ou a realização de quaisquer operações com este aparelho que não as recomendadas neste manual de instruções podem representar um risco de lesões pessoais.
- Conserve este manual para referência futura.

Utilização do seu aparelho

- Certifique-se que o aparelho está desligado antes de o ligar ou desligar da corrente elétrica.
- Tome sempre as devidas precauções quando utilizar este aparelho.
- Não utilize o aparelho no exterior.
- Nunca puxe o cabo de alimentação para desligar a ficha da tomada. Mantenha o cabo de alimentação afastado do calor, óleo e extremidades afiadas.
- Se o cabo de alimentação ficar danificado durante a utilização, desligue de imediato o aparelho da corrente elétrica. Não toque no cabo de alimentação antes de o desligar o aparelho da corrente elétrica.

- Desligue o aparelho da corrente elétrica quando não o estiver a utilizar, antes de montar ou desmontar peças, e antes da limpeza.
- Não mergulhe o aparelho em água.

Após a utilização

- Desligue o aparelho e retire a ficha da tomada antes de abandonar o aparelho e antes de substituir, limpar ou inspecionar quaisquer peças do aparelho.
- Quando não estiver a utilizar o aparelho, deverá guardá-lo num local seco.
- As crianças não deverão ter acesso a aparelhos guardados.

Inspeção e reparações

- Antes de o utilizar, verifique a existência de peças danificadas ou com defeito. Verifique peças partidas, interruptores danificados ou quaisquer outras situações que possam afetar o seu funcionamento.
- Não utilize o aparelho se alguma peça estiver danificada ou com defeito.
- Repare ou substitua quaisquer peças danificadas ou com defeito por um agente de reparação autorizado.
- Antes de usar, verifique o cabo de alimentação quanto a sinais de danos e desgaste.
- Não utilize o aparelho se o cabo de alimentação ou a ficha estiverem danificados ou com defeito.
- Se o cabo de alimentação ou a ficha estiverem danificados, terão de ser substituídos pelo fabricante ou pelo seu representante, ou por uma pessoa igualmente qualificada de modo a evitar riscos. Não corte o cabo de alimentação e não tente repará-lo sozinho.

- Nunca tente remover ou substituir quaisquer peças que não as especificadas neste manual.

Instruções de segurança adicionais para aspiradores

- Antes de utilizar, certifique-se que o filtro ou o saco estão colocados corretamente.
- Não utilize o aparelho para aspirar materiais que possam incendiar.
- Não utilize o aparelho para aspirar materiais que estão acesos ou a fazerem fumo (fósforos, cigarros, cinza, etc.).
- Não bloqueie a ventilação do aparelho.
- Evite inalar pó quando esvazie o aparelho ou o saco do pó.
- Mantenha sempre a escova, o bocal para fendas e outros acessórios afastados do corpo enquanto a unidade está a funcionar.
- Esvazie o produto sempre no exterior.
- Tenha cuidado extra ao limpar escadas
- Tenha sempre em atenção a posição do cabo e da mangueira para evitar tropeçar enquanto está a utilizá-lo.
- Mantenha a exaustão do motor afastada dos olhos e da face.
- Mantenha as crianças e animais a uma distância segura quando utilizar este aparelho.
- aspire sempre de baixo para cima quando utilizar o aparelho em escadas, e mantenha o aparelho, pelo menos, um degrau abaixo da sua posição.
- Não utilize o aparelho sem a cabeça de sucção ou outro acessório adequado colocado no tubo.

- Mantenha o cabelo, vestuário e luvas afastados das peças móveis.
- Não utilize acessórios danificados.
- Utilize apenas acessórios Black & Decker.
- Não utilize o aparelho em animais.
- Desligue o produto da corrente elétrica antes de o esvaziar, limpar ou levá-lo para alguma manutenção.

Segurança de outras pessoas

- Este aparelho não se destina a ser utilizado por pessoas (incluindo crianças) com deficiência física ou mental ou falta de experiência e conhecimento, salvo se receberam supervisão ou instruções relativas à utilização do aparelho por parte da pessoa responsável pela sua segurança.
- As crianças deverão ser vigiadas de modo a garantir que não brincam com o aparelho.

Segurança elétrica



Este aparelho tem duplo isolamento; assim, não é necessário nenhum fio terra. Verifique sempre se a tensão de alimentação corresponde à tensão na placa de características.

As fichas devem corresponder com a tomada. Nunca modifique a ficha, seja de que maneira for. Fichas não modificadas e tomadas equivalentes irão reduzir o risco de choque elétrico.

- Se o cabo está danificado, deve ser substituído pelo fabricante ou por um Centro de Assistência Técnica autorizado Black & Decker de modo a evitar um perigo.

Características

Este aparelho inclui algumas ou todas das seguintes características.

1. Saco
2. Tubo extensível telescópico

3. Pega adaptadora
4. Mangueira
5. Botão On/Off
6. Pega
7. Controlo de potência variável
8. Enrolador de cabo
9. Escova para chão
10. Bocal para fendas
11. Escova para baixar
12. Bocal para estofos

Montagem

Colocar a mangueira (fig. A)

- Insira o conector da mangueira (13) na entrada (14) do aparelho.
- Pressione firmemente até encaixar no sítio.

Tirar a mangueira (fig. A)

- Mantenha pressionados os botões de libertação da mangueira (15).
- Puxe o conector da mangueira (13) para fora da entrada (14) do aparelho.

Encaixar o tubo extensível telescópico (fig. B)

- Empurre firmemente a pega adaptadora (3) no tubo extensível telescópico (2).

Ajustar o tubo extensível telescópico (fig. C)

- Pressione para baixo e mantenha o botão de ajuste (16) no tubo extensível telescópico (2).
- Levante ou baixe o tubo extensível telescópico para a altura desejada.

Encaixar acessórios (fig. D)

O bocal para fendas (10) com a escova para baixo (11) permite aspirar em locais apertados e difíceis de alcançar.

O bocal para estofos (12) permite aspirar mobílias, persianas, cortinas, janelas e escadas.

A escova para chão (9) é utilizada para aspirar a seco.

Os acessórios podem ser encaixados tanto na pega adaptadora (3) como no tubo extensível telescópico (2).

- Empurre firmemente o acessório para a pega adaptadora (3) ou para o tubo extensível telescópico (2), conforme necessário.
- Para retirar um acessório, puxe o acessório a partir da pega adaptadora ou do tubo extensível.

Nota: Quando não está a ser utilizada, a escova para chão (9) pode ser guardada no suporte da escova para chão (17, fig. E).

Utilização

Ligar e desligar (fig. E)

- Para ligar o aparelho, pressione o botão on/off (5).
- Para desligar o aparelho, pressione o botão on/off (5).

Controlo de potência variável (fig. E)

O controlo de potência variável permite-lhe selecionar a força de sucção necessária para o trabalho a desempenhar.

- Deslize o controlo de potência variável (7) para a esquerda e direita para a definição desejada.

Selecione a potência de sucção mínima para materiais delicados.

Selecione a potência de sucção média para colchões, mobília com estofos e carpetes.

Selecione a potência de sucção máxima para azulejos, madeira e outros chãos duros.

Aspirar

- Quando operar o aparelho, certifique-se que a mangueira não está presa, torcida ou bloqueada.

Nota: Quando estiver a aspirar, certifique-se que o filtro está colocado.

Nota: Quando aspirar superfícies duras pode estender as escovas da escova para chão pressionando para baixo o botão de libertação da escova (18, fig. D).

Otimizar a força de sucção

De modo a manter a força de sucção otimizada, os filtros devem ser limpos regularmente durante a utilização.

Esvaziar o saco (fig. F e G)

- Levante a alavanca de libertação do saco (19).
- Levante o saco (1) do aparelho.
- Segure o saco por cima de um caixote do lixo.
- Pressione a alavanca de libertação da tampa do saco (20) e esvazie o saco.
- Pressione a tampa do saco (21) novamente até que encaixe no sítio.
- Torne a encaixar o saco colocando a extremidade frontal no aparelho, e pressionando depois firmemente a extremidade traseira, até que encaixe no sítio.

Enrolador de cabo (fig. H)

- Mantenha pressionado o botão do enrolador de cabo (8).

Guardar o aparelho

Aviso! Quando guardar o aparelho, desligue-o, inclusivamente da tomada.

- Guarde o aparelho num local seco. O aparelho pode ser transportado pela pega (6).

Manutenção

O seu aparelho com cabo Black & Decker foi concebido para operar durante um longo período de tempo com um mínimo de manutenção. Um funcionamento satisfatório permanente depende de uma manutenção adequada e de uma limpeza regular do aparelho.

Aviso! Antes de efetuar qualquer manutenção em aparelhos com cabo:

- Desligue o aparelho, inclusive da tomada.
- Limpe regularmente as ranhuras de ventilação do aparelho utilizando uma escova macia ou um pano seco.
- Limpe regularmente a caixa do motor com um pano húmido. Não utilize nenhum agente de limpeza abrasivo ou à base de solvente.

Limpeza dos filtros (fig. I, J, K e L)

O saco pode ser limpo com água corrente por baixo da torneira. Todos os outros componentes devem ser limpos com uma escova seca suave ou um pano húmido.

Limpeza do filtro do saco (fig. I, J, e K)

- Remova e esvazie o saco.
- Torça a tampa da extremidade do saco (23) no sentido contrário dos ponteiros do relógio.
- Levante a tampa da extremidade do saco.
- Torça a tampa da extremidade do saco (24) no sentido contrário dos ponteiros do relógio.

- Retire o filtro do saco (24) a partir da tampa da extremidade (23).
- Retire a tampa do filtro (25) a partir do filtro do saco (24).
- Escove todas as peças com uma escova macia ou limpe com um pano húmido.

Aviso! Certifique-se que todas as peças estão completamente secas antes de tornar a montar.

- Torne a colocar a tampa do filtro (25) no filtro do saco (24).
- Torne a colocar o filtro do saco (24) na tampa da extremidade (23) rodando-o no sentido dos ponteiros do relógio.
- Coloque a tampa da extremidade do saco (23) no saco e torça no sentido dos ponteiros do relógio até bloquear no sítio.
- Torne a colocar o saco no aparelho.

Limpeza do filtro de exaustão (fig. L)

- Pressione para a direita o botão de libertação da tampa do filtro de exaustão (26), depois tire a tampa do filtro de exaustão (27).
- Retire o filtro de exaustão (28).
- Escove todas as peças com uma escova macia.

Aviso! Certifique-se que todas as peças estão completamente secas antes de tornar a montar.

- Torne a colocar o filtro de exaustão (28) e depois a tampa do filtro de exaustão (27).

Substituição da ficha

Se for necessária uma nova ficha:

- Descarte em segurança a ficha antiga
- Ligue o fio castanho ao terminal da nova ficha
- Ligue o fio azul ao terminal neutro
- Se o produto for de classe I (com ligação à terra), ligue o fio verde/amarelo ao terminal terra

Aviso! Se o produto é de duplo isolamento classe II (apenas 2 fios no conjunto de cabos), não deve ser feita nenhuma ligação ao terminal terra

- Siga as instruções de montagem fornecidas com as fichas de boa qualidade
- Qualquer fusível de substituição deve ser da mesma tensão que o fusível original fornecido com o produto.

Dados técnicos

VO1850 (Type 1)		
Tensão	V _{ac}	220 - 240, 50-60Hz
Potência	W	1600W IEC 1800W MÁX.
Peso	kg	1,5 kg

Proteger o ambiente



Recolha separada. Este produto não deve ser eliminado juntamente com os resíduos domésticos convencionais.

Se algum dia necessitar de substituir o seu produto Black & Decker, ou se já não o voltar a utilizar, não o elimine juntamente com os outros resíduos domésticos. Disponibilize este produto para recolha separada.



A recolha separada de produtos usados e embalagens permite que os materiais sejam reciclados e utilizados novamente. A reutilização de materiais reciclados ajuda a prevenir a poluição ambiental e reduz a exigência de matérias-primas.

- As normas locais podem fornecer recolha separada de produtos elétricos a nível doméstico, locais de resíduos urbanos ou pelo revendedor onde adquiriu um novo produto.
- A Black & Decker disponibiliza uma instalação para reciclagem de produtos Black & Decker em fim de ciclo de vida. Este serviço é fornecido gratuitamente. Para beneficiar deste serviço, devolva o seu produto a qualquer agente reparador autorizado, que fará a recolha em seu nome.
- Pode verificar a localização do agente reparador mais próximo, contactando os escritórios locais Black & Decker através do endereço indicado neste manual. Como alternativa, está disponível na Internet uma lista de agentes reparadores autorizados Black & Decker, dados completos do serviço de pós-venda e contactos em: www.2helpU.com.

Warranty

Black & Decker is confident of the quality of its products and offers an outstanding warranty.

This warranty statement is in addition to and in no way prejudices your statutory rights.

The warranty is valid within the territories of the Member States of the European Union and the European Free Trade Area.

If a Black & Decker product becomes defective due to faulty materials, workmanship or lack of conformity, within 24 months from the date of purchase, Black & Decker warranty to replace defective parts, repair products subjected to fair wear and tear or replace such products to ensure minimum inconvenience to the customer unless:

- The product has been used for trade, professional or hire purposes;
- The product has been subjected to misuse or neglect;
- The product has sustained damage through foreign objects, substances or accidents;
- Repairs have been attempted by persons other than authorised repair agents or Black & Decker service staff.

To claim on the warranty, you will need to submit proof of purchase to the seller or an authorised repair agent. You can check the location of your nearest authorised repair agent by contacting your local Black & Decker office at the address indicated in this manual.

Alternatively, a list of authorised Black & Decker repair agents and full details of our after-sales service and contacts are available on the Internet at: www.2helpU.com.

الضمان

تثق بلاك أند ديكر في جودة منتجاتها وتعرض ضماناً طويلاً الأجل.

بيان الضمان هذا يكون بالإضافة إلى حقوقك التي يمنحها القانون ولا يخل بها بأي حال من الأحوال.

يسري الضمان في أقاليم الدول الأعضاء في الاتحاد الأوروبي ومنطقة التجارة الحرة الأوروبية.

في حالة وجود خلل في منتج بلاك أند ديكر بسبب عيب في

المواد أو الصناعة أو عدم التوافق مع المعايير، خلال 24

شهرًا من تاريخ الشراء، تضمن بلاك أند ديكر استبدال

الأجزاء المعيبة وإصلاح المنتجات مع مراعاة التآكل

والبلى الطبيعي أو استبدال هذه المنتجات لضمان أقل

إزعاج للعميل ما لم:

◀ يتم استخدام المنتج في أغراض تجارية أو مهنية أو

أغراض تأجير؛

◀ يتعرض المنتج لسوء الاستخدام أو الإهمال؛

◀ يتعرض المنتج للتلف نتيجة أشياء أو مواد غريبة

أو حوادث؛

◀ يتم محاولة إصلاح المنتج بواسطة أشخاص غير

وكلاء الصيانة المعتمدين أو فريق الصيانة التابع

لشركة بلاك أند ديكر.

لتقديم مطالبة بموجب الضمان، سوف تحتاج إلى تقديم

دليل الشراء للبائع أو وكيل الصيانة المعتمد. ويمكنك

التعرف على موقع أقرب وكيل صيانة معتمد من خلال

الاتصال على مكتب بلاك أند ديكر المحلي في العنوان

الموضح في هذا الدليل.

وبدلاً من ذلك، توجد قائمة بوكلاء الصيانة المعتمدين

التابعين لشركة بلاك أند ديكر والتفاصيل الكاملة لخدمات

ما بعد البيع ووسائل الاتصال الخاصة بنا على الإنترنت

على الموقع الإلكتروني: www.2helpU.com.

تجميع منفصل. يجب عدم التخلص من هذا المنتج في النفايات المنزلية العادية.



إذا وجدت في أحد الأيام أنك في حاجة إلى استبدال منتج

بلاك أند ديكر الخاص بك، أو إذا لم تعد في حاجة إلى

استخدامه، لا تتخلص منه في النفايات المنزلية العادية.

وقم بتوفير هذا المنتج للتجميع المنفصل.

يتيح التجميع المنفصل للمنتجات والحزم

إعادة تدوير المواد واستخدامها مرة أخرى.

وتسهم إعادة استخدام المواد المعاد تدويرها

في منع التلوث البيئي وخفض الطلب على المواد الخام.



• قد توفر اللوائح المحلية التجميع المنفصل للمنتجات

الكهربائية من المنزل، في مواقع النفايات البلدية أو

من قبل بائع التجزئة عند شرائك منتجاً جديداً.

• توفر بلاك أند ديكر منشأة لتدوير منتجات بلاك أند

ديكر بمجرد وصولها إلى نهاية عمرها النافع. وتوفر

هذه الخدمة مجاناً. وللاستفادة من هذه الخدمة،

يرجى إعادة المنتج الخاص بك إلى أي وكيل إصلاح

معتمد، والذي سيقوم بتجميعها نيابةً عنا.

• يمكنك التحقق من موقع أقرب وكيل إصلاح مفوض

عبر الاتصال على مكتب بلاك أند ديكر المحلي على

العنوان الموضح في هذا الدليل. وبدلاً من ذلك، تتوفر

قائمة بوكلاء بلاك أند ديكر المعتمدين والتفاصيل

الكاملة لخدمات ما بعد البيع التي نقدمها وجهات

الاتصال الخاصة بنا على الإنترنت على الموقع

الإلكتروني: www.2helpU.com

استبدال قابس الكابل الرئيس

إذا دعت الضرورة لت تركيب قابس جديد للكابل الرئيس:

- تخلص من المقبس القديم بحرص.
- قم بتوصيل السلك البني للطرف الحي في القابس الجديد.
- قم بتوصيل السلك الأزرق بالطرف المحايد.
- إذا كان المنتج الفئة 1 (مؤرضاً)، قم بتوصيل السلك الأخضر/الأصفر بالطرف الأرضي.
- تحذيراً! إذا كان المنتج من الفئة 2 مزدوجة العزل (سلكان فقط في مجموعة الأسلاك)، لا يتم التوصيل بالطرف الأرضي
- اتبع تعليمات التركيب المتوفرة مع المقابس ذات الجودة الملائمة
- أي صمام بديل يجب أن يكون من نفس فئة الصمام الأصلي المتوفر مع المنتج

البيانات الفنية

VM1850 (النوع 1)	
الجهد الكهربائي الداخلي	فولط تيار متردد ٢٢٠-٢٤٠، ٥٠-٦٠ هرتز
دخول القدرة	واط ١٦٠٠ (اللجنة التقنية الكهربائية الدولية) (الحد الأقصى) ١٨٠٠ واط
الوزن	كجم ١,٥

- قم بإزالة فلتر كيس جمع الأتربة (24) من الغطاء الطرفي (23).
- قم بإزالة غطاء الفلتر (25) من فلتر كيس جمع الأتربة (24).
- امسح كافة الأجزاء بفرشاة ناعمة أو بقطعة قماش رطبة.
- تحذيراً! تحقق من جفاف كافة الأجزاء تماماً قبل إعادة التجميع.
- أعد تركيب غطاء الفلتر (25) في فلتر كيس جمع الأتربة (24).
- أعد تركيب فلتر كيس جمع الأتربة (24) في الغطاء الطرفي (23).
- ضع الغطاء الطرفي لكيس جمع الأتربة (23) على كيس جمع الأتربة وقم بلفه في اتجاه عقارب الساعة ليستقر في موضعه.
- أعد تركيب كيس جمع الأتربة في الجهاز.

تنظيف فلتر العادم (الشكل ل)

- اضغط على زر فك غطاء فلتر العادم (26) ناحية اليمين ثم اسحب غطاء فلتر العادم (27).
- قم بإزالة فلتر العادم (28).
- امسح كافة الأجزاء بفرشاة ناعمة.
- تحذيراً! تحقق من جفاف كافة الأجزاء تماماً قبل إعادة التجميع.
- أعد تركيب فلتر العادم (28) ثم غطاء فلتر العادم (27).

تخزين الجهاز

تحذير! عند تخزين الجهاز، قم بإيقاف تشغيله وفصله من مقبس الطاقة.

- قم بتخزين الجهاز في مكان جاف. يمكن حمل الجهاز من المقبض (6).

الصيانة

صُمم جهاز بلاك آند ديكر المزود بأسلاك للعمل لفترات طويلة بأقل صيانة ممكنة. ويعتمد التشغيل المقبول باستمرار على العناية المناسبة بالجهاز وتنظيفه باستمرار.

تحذير! قبل تنفيذ أي أعمال صيانة على الأجهزة المزودة بأسلاك:

- قم بإيقاف تشغيل الجهاز وفصله من مقبس الطاقة.
- قم بتنظيف فتحات التهوية باستمرار في الجهاز باستخدام فرشاة ناعمة أو قطعة قماش جافة.
- قم بتنظيف تبييتة المحرك باستمرار باستخدام قطعة قماش رطبة. لا تستخدم أي مواد كاشطة أو منظفات مصنوعة من مواد مذيبة.

تنظيف الفلاتر (الأشكال ط " ي " ك " ل)

يمكن تنظيف كيس جمع الأتربة بالماء بوضعه تحت الصنبور. ويجب تنظيف كافة المكونات الأخرى باستخدام فرشاة جافة أو قطعة قماش رطبة.

تنظيف فلتر كيس جمع الأتربة (الأشكال ط " ي " ك)

- قم بإزالة كيس جمع الأتربة وإفراغه.
- قم بلف الغطاء الطرفي لكيس جمع الأتربة (23) عكس اتجاه عقارب الساعة.

- قم بإزالة الغطاء الطرفي لكيس جمع الأتربة.

- قم بلف فلتر كيس جمع الأتربة (24) عكس اتجاه عقارب الساعة.

حدد القدرة القصوى للشفط للبلاط والخشب وغيرها من الأرضيات الصلبة.

التنظيف بالمكنسة

- عند تشغيل الجهاز، احرص على عدم إعاقة الخرطوم أو انثنائه أو انسداده.

ملاحظة: عند التنظيف بالمكنسة، تحقق من تركيب الفلتر.

ملاحظة: عند التنظيف بالمكنسة على الأسطح الصلبة، يمكنك تمديد الفرشاة على رأس تنظيف الأرضية عن طريق الضغط لأسفل على زر فك الفرشاة (18، الشكل د).

تحسين قوة الشفط

لتحسين قوة الشفط باستمرار، يجب تنظيف الفلاتر بصفة دورية أثناء الاستخدام.

إفراغ كيس جمع الأتربة (الشكل و & ز)

- اضغط على ذراع فك كيس جمع الأتربة (19).

- ارفع كيس جمع الأتربة (1) من الجهاز.

- امسك كيس جمع الأتربة فوق سلة مهملات.

- اضغط على ذراع فك غطاء الكيس (20) وأفراغ كيس جمع الأتربة.

- اضغط على غطاء الكيس (21) مرة أخرى إلى أن تسمع صوت طقطقة في الموضع الخاص به.

- أعد تركيب كيس جمع الأتربة عن طريق وضع الطرف الأمامي في الجهاز ثم الضغط بقوة على الطرف الخلفي إلى أن تسمع صوت طقطقة في الموضع الخاص به.

لف السلك (الشكل ح)

- اضغط باستمرار على زر لف السلك (8).

- قم برفع أو خفض أنبوب التمديد التلسكوبي إلى الارتفاع المطلوب.
- 2. أنبوب تمديد تلسكوبي
- 3. مهائئ مقبض
- 4. خرطوم
- 5. مفتاح تشغيل/إيقاف
- 6. مقبض
- 7. قرص التحكم في الطاقة القابل للتغيير
- 8. لف السلك
- 9. رأس لتنظيف الأرضية
- 10. أداة لتنظيف الشقوق
- 11. فرشاة تقليب
- 12. أداة تنظيف التنجيد
- تركيب الملحقات (الشكل د)
- تتيح أداة تنظيف الشقوق (10) مع فرشاة التقليب (11) إمكانية التنظيف في الأماكن الضيقة والتي يصعب الوصول إليها.
- تتيح أداة تنظيف التنجيد (12) إمكانية تنظيف الأثاث والسائتر والنوافذ والدرج.
- يستخدم رأس تنظيف الأرضية (9) للتنظيف الجاف.
- يمكن تركيب الملحقات على كل من مهائئ المقبض (3) وأنبوب التمديد التلسكوبي (2).
- ادفع الملحق بقوة في مهائئ المقبض (3) أو أنبوب التمديد التلسكوبي (2) على النحو المطلوب.
- لإزالة أي ملحق، اسحب الملحق من مهائئ المقبض أو أنبوب التمديد.
- ملاحظة: أثناء عدم الاستخدام، يمكن تخزين رأس تنظيف الأرضية (9) على الحامل الخاص بالرأس (17، الشكل هـ).
- التجميع
- توصيل الخرطوم (الشكل أ)
- أدخل موصل الخرطوم (13) في المنفذ (14) للجهاز.
- اضغط بقوة إلى أن تسمع صوت طقطقة في موضع الإدخال.
- فصل الخرطوم (الشكل أ)
- اضغط باستمرار على أزرار فك الخرطوم (15).
- اسحب موصل الخرطوم (13) خارج المنفذ (14) من الجهاز.
- تركيب أنبوب التمديد التلسكوبي (الشكل ب)
- اضغط بقوة على مهائئ المقبض (3) في أنبوب التمديد التلسكوبي (2).
- ضبط أنبوب التمديد التلسكوبي (الشكل ج)
- اضغط باستمرار على زر الضبط (16) في أنبوب التمديد التلسكوبي (2).
- الاستخدام
- التشغيل وإيقاف التشغيل (الشكل هـ)
- لتشغيل الجهاز، اضغط على مفتاح التشغيل/الإيقاف (5).
- لإيقاف تشغيل الجهاز، اضغط على مفتاح التشغيل/الإيقاف (5).
- قرص التحكم في الطاقة القابل للتغيير (الشكل هـ)
- يتيح لك قرص التحكم في الطاقة القابل للتغيير إمكانية اختيار قوة الشفط المطلوبة للعمل المطلوب تنفيذه.
- حرك قرص التحكم في الطاقة القابل (7) ناحية اليسار واليمين على الوضع المطلوب.
- حدد القدرة الدنيا للشفط للمواد الدقيقة. حدد القدرة المتوسطة للشفط للمراتب وتنجيد الأثاث والسجاد.

- لا تحاول إزالة أو استبدال أي أجزاء بخلاف ما هو مذكور في هذا الدليل.
- احرص على إبقاء شعرك وملابسك وقفازاتك بعيدة عن الأجزاء المتحركة.

تعليمات السلامة الإضافية للمكانس الكهربائية

- لا تستخدم الملحقات التالفة.
- استخدم ملحقات بلاك أند ديكر.
- لا تستخدم الجهاز في تنظيف الحيوانات.
- افصل الجهاز من موصل الطاقة قبل الإفراغ أو التنظيف أو تنفيذ أي أعمال صيانة على الجهاز.

سلامة الآخرين

- هذا الجهاز غير مخصص للاستخدام من قبل الأشخاص (بما في ذلك الأطفال) الذين يعانون من نقص في القدرات البدنية أو الحسية أو العقلية، أو من نقص في الخبرة والمعرفة، إلا في حالة الإشراف عليهم أو توجيههم فيما يتعلق باستخدام الجهاز من قبل الشخص المسؤول عن سلامتهم.

- يجب مراقبة الأطفال لضمان عدم عبثهم بالجهاز.

السلامة الكهربائية

- هذا الجهاز مزدوج العزل، لذا ليست هناك حاجة إلى سلك أرضي. ولكن يجب عليك دوماً التحقق من مطابقة الجهد الكهربائي للأسلاك الرئيسية مع الجهد الكهربائي الموجود على لوحة التصنيف.



- يجب أن تتطابق مقابس الطاقة مع المنفذ. لذا لا تقم بتعديل المقبس بأي حال. سوف تؤدي المقابس غير المعدلة والمنافذ المطابقة إلى الحد من التعرض لخطر الصدمة الكهربائية.

- في حالة تلف سلك التوصيل، فيجب استبداله بواسطة المصنّع أو بواسطة مركز خدمة بلاند أند ديكر المعتمد لتجنب وقوع مخاطر.

الخصائص

- يشتمل الجهاز على بعض أو كافة الخصائص التالية:

1 كيس لجمع الأتربة

- لا تحاول إزالة أو استبدال أي أجزاء بخلاف ما هو مذكور في هذا الدليل.
- قبل الاستخدام، احرص على تركيب الفلتر أو كيس جمع الأتربة في موضعه بشكل صحيح.
- لا تستخدم الجهاز لالتقاط أي مواد قابلة للاشتعال.
- لا تستخدم الجهاز لالتقاط أي مواد محترقة أو يصدر منها دخان (مثل عيدان الثقاب أو السجائر أو الرماد الساخن وما إلى ذلك).
- لا تسد فتحات الجهاز.
- تجنب استنشاق الغبار عند إفراغ الجهاز أو كيس جمع الأتربة.
- احرص دوماً على إبعاد الفرشاة وأداة تنظيف الشقوق والملحقات الأخرى بعيداً عن الجسد أثناء تشغيل الوحدة.
- قم دوماً بإفراغ الجهاز في الخلاء.
- توخ مزيداً من الحذر عند تنظيف الدّرج.
- انتبه دائماً لموضع كبل الطاقة والخرطوم لتجنب خطر التعثر أثناء الاستخدام.
- احرص على إبعاد عادم المحرك عن الأعين والوجه.
- احرص على إبقاء الأطفال والحيوانات على مسافة آمنة عند استخدام الجهاز.
- ابدأ العمل دائماً من الأسفل إلى الأعلى عند استخدام الجهاز لتنظيف الدّرج، وعلى الأقل، اجعل الجهاز على درجة السلم الواقعة أسفل موقع التنظيف مباشرة.
- لا تستخدم الجهاز دون وحدة شطف أو أي ملحقات مناسبة آخر مثبت في الأنبوب.

- لا تغمس الجهاز في الماء.

غرض الاستخدام

تم تصميم المكنسة الكهربائية من بلاك أند ديكر لأغراض التنظيف. هذا الجهاز مخصص للاستخدام داخل البيت فقط.

بعد الاستخدام

- قم بإيقاف تشغيل الجهاز وإزالة القابس من مأخذ التوصيل قبل ترك الجهاز دون مراقبة وقبل تغيير أو تنظيف أو فحص أي أجزاء في الجهاز.

تعليمات السلامة



تحذيراً! اقرأ كافة التعليمات وكافة تحذيرات السلامة. قد يؤدي عدم اتباع التعليمات والتحذيرات الواردة أدناه إلى حدوث صدمة كهربائية أو حريق و/أو إصابة شخصية خطيرة.

- أثناء عدم الاستخدام، يجب تخزين الجهاز في مكان جاف.
- يجب عدم السماح للأطفال بالوصول إلى الجهاز.

الفحص والإصلاح

- اقرأ كافة محتويات هذا الدليل بعناية قبل استخدام الجهاز.

- قبل الاستخدام، تحقق من عدم تلف الجهاز وعدم وجود أجزاء معيبة به. تحقق كذلك من وجود كسور في الأجزاء أو من تلف مفاتيح التشغيل وأي حالات أخرى يمكن أن تؤثر على تشغيل الجهاز.

- غرض الاستخدام المذكور في هذا الدليل. إن استخدام أي ملحق أو أداء أي عمل باستخدام هذا الجهاز غير الاستخدام الموصى به في دليل التعليمات قد يؤدي إلى خطر الإصابة الشخصية.

- لا تستخدم الجهاز في حالة وجود أي جزء تالف أو معيب.

- احتفظ بهذا الدليل للرجوع إليه في المستقبل.

استخدام الجهاز

- قم بإصلاح أو استبدال أي أجزاء معيبة بواسطة وكيل الإصلاح المعتمد.

- احرص على إيقاف تشغيل الجهاز قبل توصيله أو فصله من موصل الطاقة.

- قبل الاستخدام، تحقق من سلك توصيل الطاقة لاكتشاف أي علامات تلف أو قدم أو بلى.

- توخ الحذر دائماً عند استخدام الجهاز.

- لا تسحب سلك الطاقة لفصل القابس من مأخذ التوصيل. وقم بإبعاد سلك الطاقة عن الحرارة والزيت والحواف الحادة.

- لا تستخدم الجهاز في حالة تلف أو خلل سلك توصيل الطاقة أو الموصلات الرئيسية.

- في حالة تلف سلك توصيل الطاقة أثناء الاستخدام، قم بفصل الجهاز من موصل الطاقة على الفور. ولا تلمس سلك توصيل الطاقة قبل فصله من موصل الطاقة.

- في حالة تلف أو خلل سلك توصيل الطاقة أو الموصلات الرئيسية، فيجب إصلاحها بواسطة المصنّع أو وكيل الخدمة التابع له أو شخص يحمل نفس المؤهلات لتجنب المخاطر. لا تقطع سلك توصيل الطاقة ولا تحاول إصلاحه بنفسك.

- قم بفصل الجهاز من سلك توصيل الطاقة قبل تركيب أو فك أجزاء وقبل التنظيف.

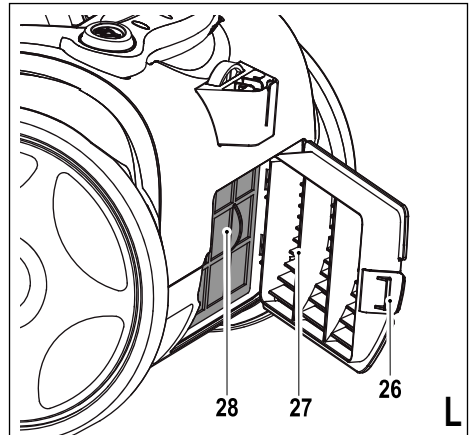
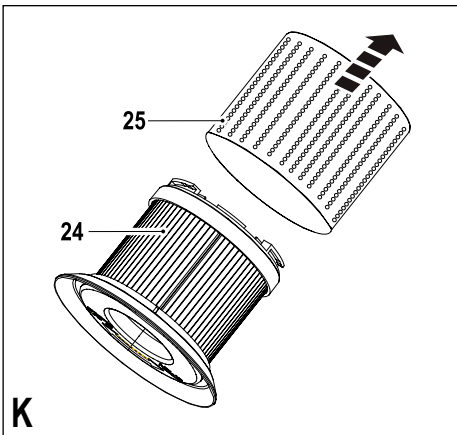
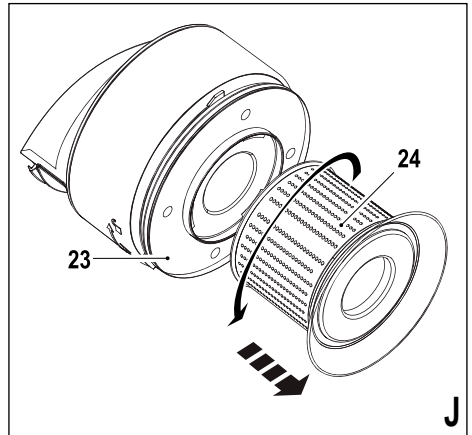
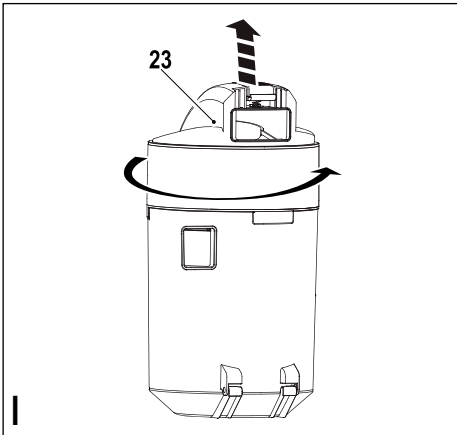
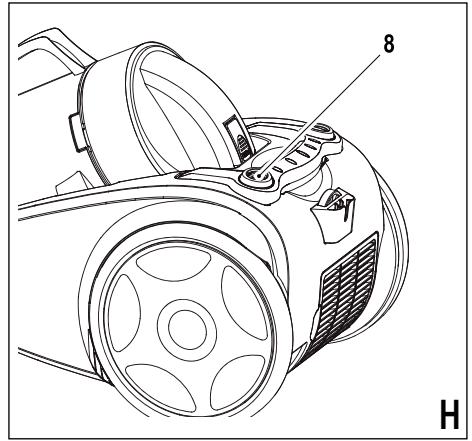
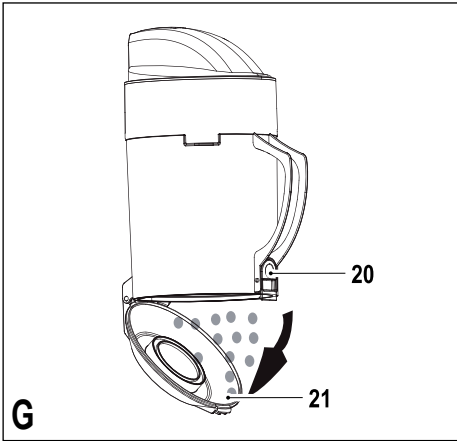

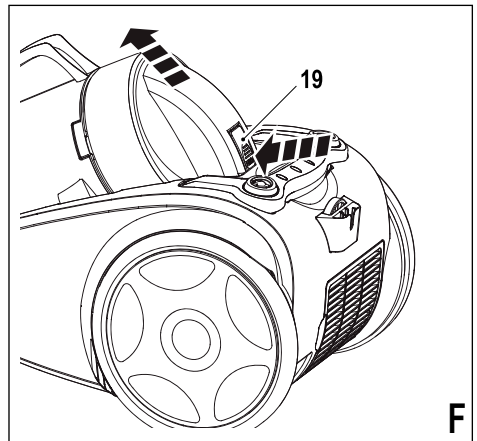
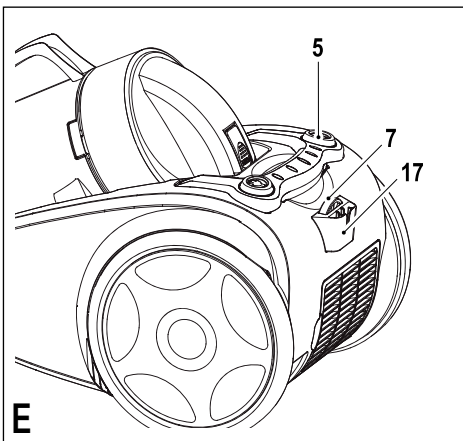
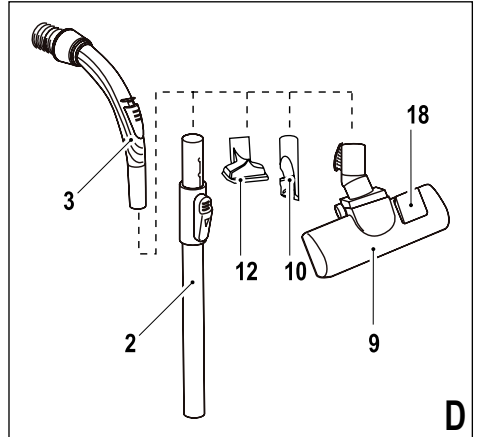
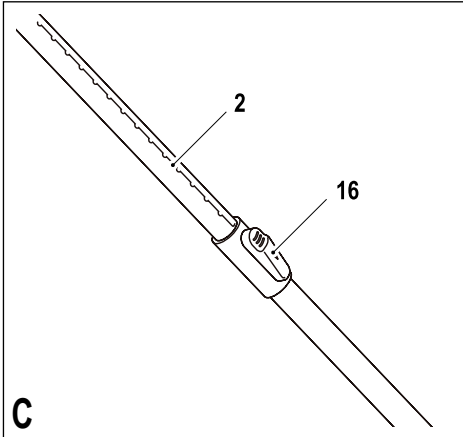
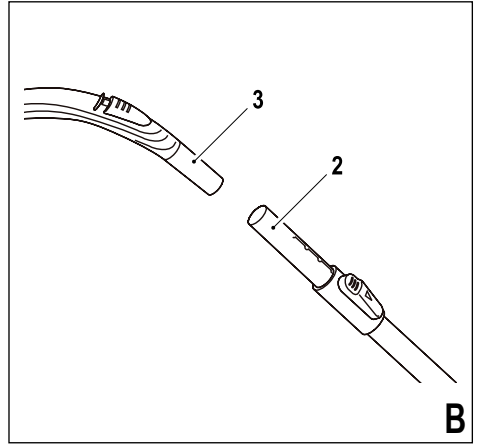
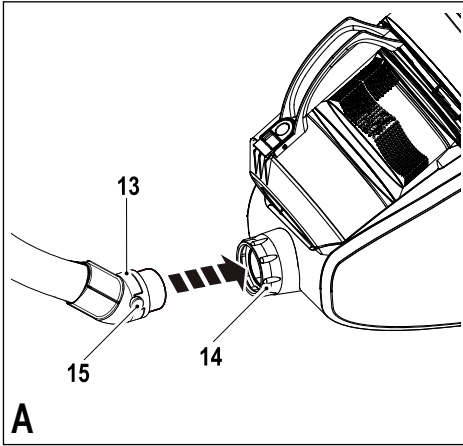

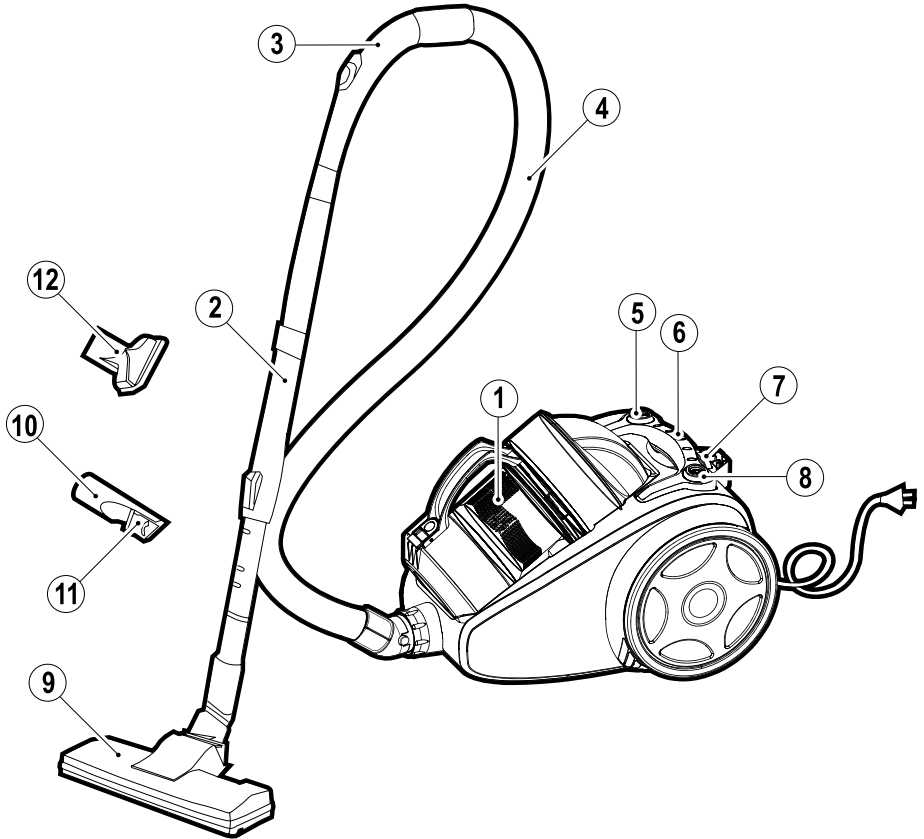

Names & Addresses for Black & Decker Service Concessionaries

ALGERIA: SARL Outillage Corporation, After Sale Service Center-08, Rue Mohamed Boudiaf - Cheraga, Algiers, Algeria, Tel: +213 21 375131, Fax: +213-0-369667. **AZERBAIJAN:** Kontakt - NN LLC, M.Qashqay 43, Baku, Azerbaijan Az1000. Tel: +994 12 4082050, Fax: +994 12 4117090. **BAHRAIN:** Alfouz Services Co. WLL., P.O. Box 26562, Tubli, Manama, Tel: +973-17783562/17879987, Fax: +973-17783479. Kewalram & Sons Co. WLL P.O. Box 84, Manama, Kingdom of Bahrain, Tel: +973-17213110/ 17210617/17210619, Fax: +973-17213211/ 17210627. **BANGLADESH:** Ultra Corporation, 8, Kushol Centre, Uttara, Dhaka 1230. Tel: +880-2-8922144, Fax: +880-2-8951339. **EGYPT:** Anasia - Egypt for Trading S.A.E., 9, Mostafa Refaat St., Sheraton Heliopolis Bldgs., Cairo, Egypt, P.O.Box 2443 Heliopolis 11361, Tel. : (202) 268 4159, Fax.: (202) 268 4169, www.anasia.com. **ETHIOPIA:** Seif Sherif Trade PLC -Arada Sub City, Kebele 01-02, Global Insurance Bldg., 2nd Flr. Room 43, P.O.Box 2525, Addis Ababa, Ethiopia, Tel: 00-251-11-1563968/ 1563969, Fax: 00-251-11-1558009. **INDIA:** Gryphon Appliances Ltd., D-6/4, Okhla Industrial Area, Phase-I, New Delhi-110020, Tel: +91-11-46731111, Fax: +91-11-46731111. **JORDAN:** Bashiti Hardware, 93 King Abdullah 2nd St., Opp ELBA House, P.O. Box 3005, Tel: +962-6-5349098 ext.11, Fax: +962-6-5330731. **KENYA:** Leading Concepts, P.O. Box: 40877-00100, Nairobi, Kenya. Tel: +254 20 690 5000, Fax: +254 20 690 5111. **KUWAIT:** Al Omar Technical Co., P.O. Box 4062, Safat 13041, Kuwait, Tel: 00965-24848595/ 24840039, Fax: 00965-24845652. The Sultan Centre, P.O. Box 26567-13126 Safat, Kuwait, Tel: 00965-24343155 Etn. 432, Fax: 00965-24319071. **LEBANON:** Aces Service Centre, P.O. Box 90-102, Nahr El Mot, Seaside Highway, Pharaon Building, Beirut. Tel: 00961-1-898989, Fax: 00961-1-245880. **LIBYA:** Homeworld Co., Building No.5, Senidal St., Amr Ibn Elaas Road, Benghazi, Libya. Tel: 00218-61-9094183. Service Center1 - Benghazi: Tel: +218-061-3383994, Fax: +218-092-7640688, Service Center2 - Tripoli: Tel: +218-021-3606430, Fax: +218-092-6514813. **MALTA:** John G Cassar Ltd. 36-Victory Street, Qormi QRM 06, Malta. Tel: +356-21493251, Fax: +356-21483231. **MAURITIUS:** J.M. Goupille & Co. Ltd., Rogers Industrial Park 1, Riche Terre, Mauritius. Tel: +230 206 9450 / +230 207 1700, Fax: +230 206 9474/ +230 248 3188. **MOROCCO:** UATS 26 Rue Ennarjisse, Hay Erraihan, Beausejour - Hay Hassani-Casablanca, Morocco. Tel: +212 522945114, Fax: +212 522942442. **NEPAL:** Universal Electrocom, Tripureshwor, Kathmandu, Nepal. Tel:+977-1-4265191. **NIGERIA:** Dana Electronics Ltd. (Lagos) 116/ 120, Apapa Oshodi Express Way, Isolo, Lagos, Nigeria. Tel: +234-17431818/ +234-8037767774/ +234-8057445477. (Abuja) 18, A.E. Ekuinam Street, Off Obsfemi Awolowo Road, Utako, Abuja, Nigeria. Tel: +234-8032276101/ +234-8037767774. (Kano) 9A - Mai Malari Road, Bompai, Kano, Nigeria. Tel: +234-8053294947/ +234-8037767774. **OMAN:** Oman Marketing & Service Co. (Omasco), P.O. Box 2734, Behind Honda Showroom, Wattayah, Oman, Tel: +968-24560232/ 24560255, Fax: +968-24560993. Oman Marketing & Service Co. (Omasco), Al Ohi, Sohar, Oman, Tel: +968-26846379, Fax: +968-26846379. Oman Marketing & Service Co. (Omasco) - Sanaya, Salalah, Oman, Tel: 00968-23212290, Fax: +968-23210936. **PAKISTAN:** Ammar Service & Spares - 60-Bank Arcade, Serai Road, Karachi, Pakistan, Tel: 0092-21-32426905, Fax: 0092-21-32427214. **PHILIPPINES:** 476 J. P. Rizal St., cor Kakarong St. Brgy Olympia, Makati City, Tel: +632 403-5698. **QATAR:** Al Muftah Service Centre - Al Wakrah Road, P.O. Box 875, Doha, Qatar. Tel: 00974-4650880/ 46501110/ 4446868, Fax: 00974-4441415/ 4662599. **SAUDI ARABIA:** (Al Khobar) Al-Suwaitket Catering & Trading Co., P.O.Box 4228, King A.Aziz Street, Al Khobar, Tel: +966-3-8591088, Fax: +966-3-8595648. Fawaz Ebrahim Al Zayani Trading Est. P.O. Box 76026, Al Khobar #31952, Tel: +966-3-8140914, Fax: +966-3-8140824. (Jeddah) Banaja Trading Co. Ltd, P.O. Box 366, Jeddah-214111, Tel: +966-2-6511111, Fax: +966-2-6503668. (Riyadh) Banaja Trading Co. Ltd, P.O. Box 566, Riyadh-11421, Tel: 00966-1-4124444, Fax: +966-1-4033378. **SOUTH AFRICA:** Trecco Power Tool Service 14 Steenbok Street, Koedoespoort, 0186, Pretoria, South Africa, Tel: +27-86-1873826, Fax: +27-86-5001771. **SRI LANKA:** Delmege Construction Products (Pvt) Ltd., No 101 Vinayalankara Mawatha, Colombo-10, Sri Lanka, Tel: +94-11-2693361-7, Service hotline: +94-77-2211111. **TUNISIA:** Société Tunisienne De Manutention - Rue de la Physique, Nouvelle Zone Industrielle de Ben Arous-2013 Tunisie, Tel: +216-71-386102/ 380620, Fax: +216-71380412 ext 216. **UGANDA:** Anisuma Investment and Services Ltd., J R complex, Ware House No.5, Plot No 101, 3rd Street Industrial Area, Jinja Road, Kampala, Tel: +256-414237106. **UAE: (Abu Dhabi)** Light House Electrical, P.O. Box 120, Abu Dhabi, Tel: +971-2-6726131, Fax: +971-2-6720667. (Al Ain) Zillion Equipment and Spare Parts Trading LLC, P.O. Box 19740, Opp. Bin Sadal/Trimix Redymix Sanaiya, Al Ain. Tel: +971-3-7216690, Fax:+971-3-7216103 (Dubai) Black & Decker (Overseas) GmbH, P.O. Box 5420, Dubai, Tel: +971-4-8127400/ 8127406, Fax: +971-4-2822765. (Musaffah) Light House Electrical, P.O. Box 120, Abu Dhabi, Tel: +971-2-5548315, Fax: +971-2-5540461. (Sharjah) Mc Coy Middle East LLC, P.O. Box 25793, Sharjah, Tel: +971-6-5395931, Fax: +971-6-5395932. (Ras Al Khaimah) Mc Coy Middle East LLC, P.O.Box 10584, Ras Al Khaimah, Tel: +971-7-2277095, Fax: +971-7-2277096. **YEMEN:** (Aden) Muala St., Tel: +967 2 222670, Fax: +967 2 222670. (Sana'a) Middle East Trad. Co. Ltd., P.O. Box 12363, Hayel Street, Sana'a. Tel: +967-1-204201, Fax: +967-1-204204. (Taiz) Middle East Trading Co. (METCO), 5th Flr. Hayel Saeed Anam Bldg, Al-Mugamma St. Taiz, Yemen, Tel: +967-4-213455, Fax: +967-4-219869.



WARRANTY REGISTRATION CARD

YOUR NAME/ الإسم

.....

YOUR ADDRESS العنوان

.....

.....

.....

POSTCODE الرمز البريدي

.....

DATE OF PURCHASE تاريخ الشراء

.....

DEALER'S NAME & ADDRESS/ إسم و عنوان البائع

.....

.....

PRODUCT MODEL NO. VO1850



Free Manuals Download Website

<http://myh66.com>

<http://usermanuals.us>

<http://www.somanuals.com>

<http://www.4manuals.cc>

<http://www.manual-lib.com>

<http://www.404manual.com>

<http://www.luxmanual.com>

<http://aubethermostatmanual.com>

Golf course search by state

<http://golfingnear.com>

Email search by domain

<http://emailbydomain.com>

Auto manuals search

<http://auto.somanuals.com>

TV manuals search

<http://tv.somanuals.com>