

BRAUN

Oral-B

Braun Oral-B Plak Control MD 9000 Oral Irrigator

Type 4714

Munddusche mit stufenloser Aufprallkraft- und Impulseinstellung
Oral irrigator with continuous water impact and impulse
Hydropulseur à pression d'eau et impulsions continues
Idropulsore con selezione continua del getto d'acqua
Monddouche met constante waterdruk en constante waterpulsen
Εκτόξευσης νερού με συνεχή πίεση και ψεκασμό νερού

Deutsch

4 Gebrauchsanweisung
20 Garantie
23 Kundendienst

English

7 Use Instructions
20 Guarantee
23 Service Centers

Français

9 Mode d'emploi
20 Garantie
23 Centrales service après-vente

Italiano

12 Istruzioni d'uso
21 Garanzia
23 Centri servizio clienti

Nederlands

15 Gebruiksaanwijzing
21 Garantie
23 Servicecentra

Ελληνικά

17 Οδηγίες χρήσεως
22 Εγγύηση
26 Εργαστήριο επισκευών



Braun Infoline

- D** Haben Sie Fragen zu diesem Produkt?
Rufen Sie an: (Gebührenfrei)
- A** **00 800 27 28 64 63**
00 800 BRAUNINFOLINE
- CH** **08 44 - 88 40 10**
- I** Servizio consumatori:
(02) 6 67 86 23
- NL** Heeft u vragen over dit produkt?
Bel Braun Consumenten-infolijn:
(070) 4 13 16 58

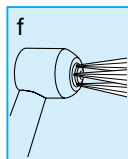
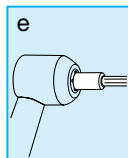
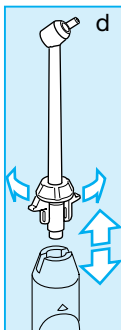
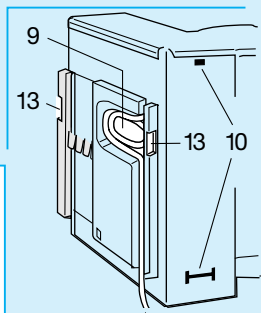
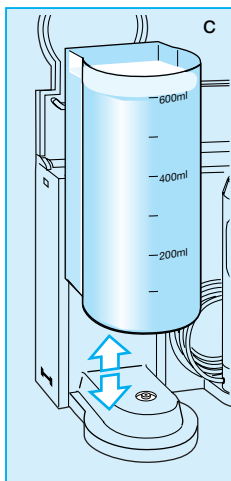
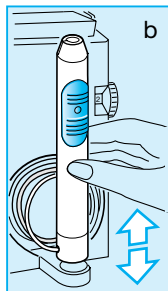
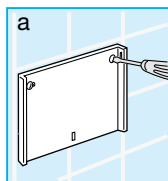
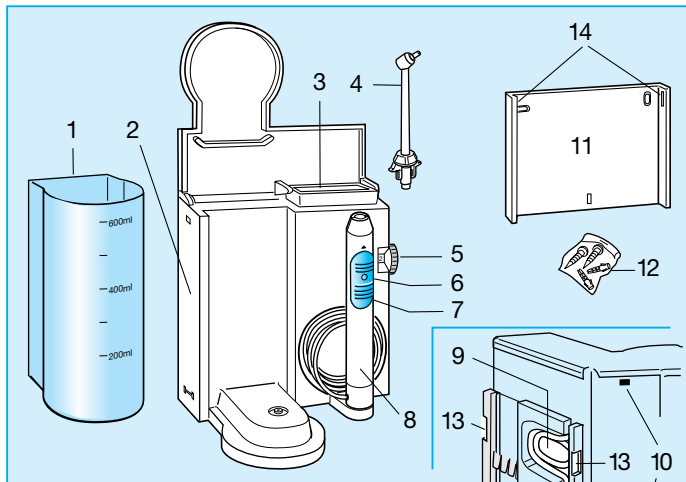

Deutsch

Unsere Produkte werden hergestellt, um höchste Ansprüche an Qualität, Funktionalität und Design zu erfüllen. Wir wünschen Ihnen mit Ihrem neuen Braun Oral-B Gerät viel Freude.

Mit der Braun Oral-B Plak Control Munddusche können Sie sowohl noch vorhandene Speisereste zwischen den Zähnen entfernen als auch Ihr Zahnfleisch massieren. Deshalb sollte die Munddusche grundsätzlich nach dem Zähneputzen verwendet werden.

Bitte lesen Sie die Gebrauchsanweisung aufmerksam und vollständig, bevor Sie das Gerät in Betrieb nehmen.

Vorsicht

Prüfen Sie gelegentlich, ob das Netzkabel Schadstellen aufweist. Sollte dies der Fall sein, ziehen Sie bitte sofort den Netzstecker und bringen Sie das Gerät zum nächsten Braun Kundendienst. Ein beschädigtes oder defektes Motorteil darf nicht mehr benutzt werden.

Gerätebeschreibung

- ① Wasserbehälter (Inhalt ca. 600 ml)
- ② Motorteil
- ③ Herausnehmbarer Köcher für die Aufsteckdüsen ④
- ④ Vier schwenkbare Aufsteckdüsen mit unterschiedlichen Farbmarkierungen
- ⑤ Wasserdruckregler
- ⑥ Druckschalter für maximale Leistung im Ein-/Ausschalter ⑦
- ⑦ Ein-/Ausschalter
- ⑧ Griffstück
- ⑨ Kabelstaufach
- ⑩ Anschluss für den Ladeadapter eines Plaque-Entferners, Braun Oral-B Plak Control (bei nachträglicher Erweiterung)
- ⑪ Halteplatte
- ⑫ 2 Schrauben mit Dübeln

Wandhalterung

Zu Ihrer Braun Oral-B Plak Control Munddusche wird serienmäßig eine Halteplatte ⑪ für das Motorteil ⑫ mitgeliefert. Verwenden Sie zur Montage (a) die beiliegenden Schrauben mit Dübeln ⑫. Das Gerät wird mit den beiden Aussparungen ⑬ auf der Rückseite des Motorteils auf die beiden oberen Nasen ⑭ der Halteplatte gedrückt und heruntergeschoben. Achten Sie darauf, dass das Netzkabel zwischen der Halteplatte und dem Motorteil zur Steckdose geführt wird. Verwenden Sie nur so viel Kabel, wie Sie bis zur Steckdose benötigen.

Technische Daten

Spannung: 220 – 240 Volt (~), 50-60 Hz
Leistungsaufnahme: 20 Watt
(daher auch zum Anschluss an Rasierersteckdosen geeignet)
Max. Betriebsdauer: 20 Minuten
Abkühlzeit: 2 Stunden
Füllmenge: ca. 600 ml
Impulsstärke: ca. 500 – 1000 Impulse pro Minute, stufenlos regelbar

Schalter

Mit dem Ein-/Ausschalter ⑦ am Griffstück ⑧ schalten Sie die Munddusche ein und aus: Zum Einschalten schieben Sie den Schalter nach oben. Um das Gerät auszuschalten, schieben Sie den Schalter zurück zur Ausgangsposition.

Mit dem Wasserdruckregler ⑤ regulieren Sie die Impulsstärke:
sanft = 2, kräftig = 8.

Die Impulsstärke ist stufenlos einstellbar und wird elektronisch reguliert. Sie können den Druckschalter ⑥ im Ein-/Ausschalter ⑦ betätigen, um hartnäckige Speisereste zu entfernen. Das Gerät arbeitet dann mit vollem Wasserdruck, unabhängig von der eingestellten Impulsstärke (2–8).

Anwendung

Nachdem Sie das Netzkabel an die Steckdose angeschlossen haben, nehmen Sie den Wasserbehälter ① ab und füllen ihn mit lauwarmem Wasser. Setzen Sie den Wasserbehälter wieder fest auf den Sockel des Motorteils (c). Vor dem Erstgebrauch lassen Sie erst einmal Wasser durchlaufen. Hierzu nehmen Sie das Griffstück ⑧ von der Magnethalterung ab (b), halten es ins Waschbecken und schalten das Gerät ein.

Füllen Sie den Wasserbehälter ① erneut mit Wasser und ggf. Mundwasser. Setzen Sie den Wasserbehälter dann wieder fest auf das Motorteil (c). Stecken Sie eine Aufsteckdüse ④ auf das Griffstück ⑧, bis sie einrastet, und drehen Sie sie in die gewünschte Richtung (d).

Mit dem Wasserdruckreger ⑤ wählen Sie stufenlos die gewünschte Impulsstärke, wobei Sie mit dem sanftesten Druck beginnen sollten (Reglerstellung 2), besonders wenn Sie zu Zahnfleischbluten neigen oder wenn Kinder die Munddusche benutzen.

Beugen Sie sich etwas über das Waschbecken und setzen Sie die Aufsteckdüse an die Zähne. Schalten Sie erst dann das Gerät mit dem Schalter ⑦ ein. In wenigen Sekunden setzen die Sprühimpulse ein. Halten Sie den Mund leicht geöffnet, damit das Wasser ins Waschbecken ablaufen kann.

Ein- und Mehrfachstrahl

Die Aufsteckdüse kann zwischen zwei unterschiedlichen Funktionen hin- und hergeschaltet werden:

Einfachstrahl: Düsenspitze ist in Stellung (e). Zum Reinigen der Zähne und Zahnzwischenräume, auch um hartnäckige Speisereste (materia alba) herauszuspülen.

Mehrfachstrahl: Düsenspitze ist in Stellung (f). Zum Massieren des Zahnfleisches, um es gesund und kräftig zu erhalten.

Fangen Sie mit dem Einfachstrahl an. Richten Sie den Wasserstrahl auf die Zahnzwischenräume. Massieren Sie dann Ihr Zahnfleisch mit dem Mehrfachstrahl.

Die Aufsteckdüse lässt sich leicht umschalten. Schalten Sie die Munddusche mit dem Schalter ⑦ ab (um ein Verspritzen des Wassers zu vermeiden) und drücken Sie die Düsenspitze herein oder heraus. Schalten Sie dann das Gerät mit dem Schalter ⑦ wieder ein.

Nach dem Gebrauch

Schalten Sie das Gerät erst aus, wenn der Wasserbehälter vollständig entleert ist. Bei längerer Nichtbenutzung könnte es sonst zu Bakterienbildung im Restwasser kommen.

Nach Gebrauch setzen Sie das Griffstück ⑧ wieder auf die Magnethalterung (b). Die Aufsteckdüsen können Sie im herausnehmbaren Köcher ③ unterbringen.

Reinigung

Das Motorteil ② nur mit einem feuchten Tuch reinigen. Wischen Sie das Griffstück ⑧ kurz ab. Den Wasserbehälter ① und den herausnehmbaren Köcher ③ können Sie in der Spülmaschine reinigen.

Erweiterung zum Dental-Center

Ihre Braun Oral-B Plak Control Munddusche lässt sich leicht zum kompletten Dental-Center erweitern. Der Anschluss ⑩ an der Seite des Motorteils ② dient zur Aufnahme des Ladeadapters des Braun Oral-B Plak Control.

Der Braun Oral-B Plak Control und die Braun Oral-B Munddusche werden dann

als Dental-Center über das Netzkabel der Munddusche betrieben. Den Ladeadapter für den Braun Oral-B Plak Control (Typ 4723) erhalten Sie bei Ihrem Fachhändler.

Änderungen vorbehalten.

Dieses Gerät entspricht dem EMV-Gesetz (EG-Richtlinie 89/336/EWG).

English

Our products are engineered to meet the highest standards of quality, functionality and design. We hope you thoroughly enjoy your new Braun Oral-B appliance.

The Braun Oral-B Plak Control oral irrigator removes remaining food particles from between your teeth, while it also effectively massages your gums. For this reason, the oral irrigator should always be used after brushing your teeth.

Prior to using any Braun Oral-B appliance we recommend that you carefully read the following use instructions so that you and your family know how to best operate the unit safely.

Caution

Check the cord occasionally for any damage. Should this be the case, unplug the motor part ② immediately and take the appliance to a Braun Service Centre. A damaged or non-functioning unit may no longer be used.

Description

- ① Water container
- ② Motor part
- ③ Removable compartment for attachable jets ④
- ④ Four attachable jets with different colour markings
- ⑤ Water impact control
- ⑥ Press button for maximum water impact in the on/off switch ⑦
- ⑦ On-/off switch
- ⑧ Irrigator handle
- ⑨ Cord storage
- ⑩ Connections for the charging unit of a plaque remover, Braun Oral-B Plak Control
- ⑪ Wall holder
- ⑫ Two screws with wall plugs

Wall holder

Your oral irrigator comes with a wall holder ⑪ for the motor part ②. Use the enclosed screws and wall plugs ⑫ to mount (a). The two grooves ⑬ on the back of the motor part ② are pushed down onto the hooks ⑭ of the wall holder ⑪. The cord storage compartment ⑨ offers practical storage of the cord. Only use as much cord as you need to reach the socket.

Specifications

Voltage: 220–240 Volt (~) ac, 50–60 Hz
Power intake: 20 Watt (therefore also suitable for shaver sockets)
Max. operating time: 20 minutes
Cooling off time: 2 hours
Water capacity: approx. 600 ml
Number of impulses: approx. 500–1000 impulses per minute, continuously adjustable

Switch

Turn on the oral irrigator by pushing the on/off switch ⑦ up. Turn it off by sliding the on/off switch back to its initial position (i.e. below the arrow).

The water impact control ⑤ regulates the impulse pressure: gentle = 2, strong = 8. The water impact is continuously variable and electronically controlled. You may press the button ⑥ in the on/off switch ⑦ to obtain maximum water impact, independent of the impact shown (2–8). By this, even the most resistant food particles can be removed from between the teeth.

Getting started

After connecting the unit to a socket, remove water container ① and fill with lukewarm water. Then place the water container firmly onto the unit (c). Before using for the first time, allow the water to run through completely. Take the handle

⑧ out of the magnetic holder (b), hold it over the washbasin and turn the unit on.

Use

Fill the water container ① with water again and add mouthwash if desired. Place it firmly onto the motor part (c). Attach one of the jets ④ to the handle ⑧ until it clicks in place (d). Turn the jet to the direction desired.

Select the water pressure with the water impact control ⑤; it is best to start with the gentlest pressure (setting 2), especially if your gums tend to bleed or if children are using the oral irrigator. To remove resistant food particles, you may use the press button ⑥ for maximum water pressure (corresponding to setting 8 on the water impact control ⑤).

Bend over the washbasin and guide the jet to your teeth. Then turn the unit on with switch ⑦. The water jet impulses will start in a few seconds. Keep your mouth slightly open to allow the water to run into the washbasin.

Single and multiple jet

The oral irrigator jet removes remaining food particles from between your teeth while also massaging your gums. There are two different jet functions:

Single jet: Point of the jet in position (e) to clean the teeth and the spaces between the teeth and to remove resistant food particles (materia alba).

Multiple jet: Point of the jet in position (f) to massage the gums and keep them healthy.

Begin with the single jet. Guide the water to the teeth and especially to the spaces between the teeth. Then massage the gums with the multiple jet.

The jet can easily be switched from one function to the other. Turn off the oral irrigator with switch ⑦ (to avoid uncontrolled water spraying) and press the point of the jet in or out. Then turn the unit on again with switch ⑦.

After use

Do not turn off the unit unless the water container is entirely empty. Bacteria could otherwise collect in the remaining water if the unit is not used for some time.

After use, return the handle ⑧ to the magnetic holder (b). The attachable jets ④ can be stored in the removable compartment ③.

Cleaning

Clean the motor part ② with a damp cloth. Wipe the handle ⑧ dry. The water container ① and the removable compartment for the jets can be washed in the dishwasher.

Dental centre

Your Braun Oral-B Plak Control oral irrigator can easily be turned into a complete dental centre: The connections ⑩ on the side of the motor part ② allow you to connect a Braun Oral-B Plak Control plaque remover. The plaque remover and the oral irrigator are then operated as a dental centre using the cord of the irrigator.

The charging unit for the plaque remover (type 4723) is available at your dealer.

Subject to change without notice.

This product conforms to the EMC-Requirements as laid down by the Council Directive 89/336/EEC).

Français

Les technologies de pointe de fabrication de nos produits réunissent au plus haut niveau qualité, fonctionnalité et design. C'est ainsi que vous pourrez pleinement apprécier ce nouvel appareil Braun Oral-B.

L'hydropulseur Braun Oral-B Plak Control élimine les débris alimentaires des espaces interdentaires et effectue un massage efficace des gencives. Pour cette raison, il doit toujours être utilisé après le brossage.

Avant d'utiliser tout appareil Braun Oral-B, nous vous recommandons de lire attentivement la notice d'utilisation suivante afin de pouvoir l'utiliser correctement et en toute sécurité.

Précautions d'usage

Vérifiez le fil électrique régulièrement. En cas de problème, débranchez immédiatement le bloc-moteur ② et portez l'appareil dans un centre service agréé Braun. En cas d'endommagement ou de nonfonctionnement, le bloc-moteur ne doit plus être utilisé.

Description de l'appareil

- ① Réservoir
- ② Bloc-moteur
- ③ Compartiment extractible de rangement de canules ④
- ④ Quatre canules adaptables avec repères de couleur
- ⑤ Réglage de la pression d'eau
- ⑥ Commande de pression maximale de l'eau située sur le commutateur ⑦
- ⑦ Commutateur
- ⑧ Manche de l'irrigateur
- ⑨ Compartiment de rangement du cordon
- ⑩ Connexions pour adapter le chargeur d'une Braun Oral-B Plak Control
- ⑪ Support mural
- ⑫ 2 vis avec chevilles

Support mural

Votre hydropulseur est livré avec un support mural ⑪ pour le bloc-moteur ②. Pour le montage (a), utilisez les vis et les chevilles ⑫ fournies avec l'appareil. Les deux rainures ⑬ au dos du bloc-moteur ② se glissent dans les ergots ⑭ du support mural ⑪. Le compartiment de rangement du fil électrique ⑨ vous permet d'utiliser seulement la longueur de fil nécessaire pour atteindre la prise de courant.

Caractéristiques techniques

Alimentation: 220 – 240 Volt (-) ac,
50 – 60 Hz
Consommation: 20 W (peut être branché sur une prise « rasoirs »)
Temps d'utilisation maximum: 20 minutes
Temps de refroidissement: 2 heures
Contenance: environ 600 ml
Nombre d'impulsions: environ 500 à 1000 impulsions par minute, réglable à tout moment

Commutateur

Mettez en marche l'hydropulseur en poussant le commutateur ⑦ vers le haut. Arrêtez-le en faisant glisser le commutateur vers le bas jusqu'à sa position initiale (c'est-à-dire en dessous de la flèche).

La force de la pression de l'eau et le nombre des impulsions sont réglées électroniquement de façon continue à l'aide du réglage ⑤: 2 = faible; 8 = fort.

Appuyez sur le bouton ⑥ du commutateur ⑦ pour obtenir la pression maximale indépendamment du réglage choisi (de 2 à 8). Grâce à cette commande, les débris alimentaires les plus résistants pourront être éliminés des espaces interdentaires.

Pour commencer

Après avoir branché l'appareil, retirer le réservoir ① et remplissez-le avec de l'eau tiède. Remettre le réservoir fermement en place (c). Avant de l'utiliser pour la première fois, laissez l'eau circuler complètement dans l'appareil.

Détachez le manche ⑥ du support magnétique (b), le tenir au-dessus du lavabo et mettez l'appareil en marche.

Utilisation

Remplissez le réservoir ① avec de l'eau en ajoutant un bain de bouche si vous le désirez. Remplacez-le fermement sur le socle (c). Placez une des canules ④ en l'enclenchant sur la poignée ⑧ (d) et tournez-la dans la direction de votre choix.

Choisissez la pression et le nombre d'impulsion désirée ⑤. Il est préférable de commencer par une pression douce (position 2), surtout si vos gencives ont tendance à saigner ou si l'hydropulseur est utilisé par des enfants.

Pour éliminer les débris alimentaires tenaces, appuyez sur le bouton ⑥ afin d'obtenir une pression maximale (correspondant à la position 8). Penchez-vous au dessus du lavabo et dirigez la canule vers vos dents. Mettez l'appareil en marche en poussant le commutateur ⑦ vers le haut. L'eau sous pression sort en quelques secondes. Gardez la bouche entrouverte pour permettre à l'eau de s'écouler dans le lavabo.

Mono et multi-jets

Le jet de l'hydropulseur a deux positions possibles, l'une pour éliminer les résidus alimentaires des espaces interdentaires, l'autre pour masser les gencives.

Position mono-jet: Mettez la canule en position (e) afin de nettoyer les dents et les espaces interdentaires et d'éliminer les résidus alimentaires.

Position multi-jets: Mettez la canule en position (f) pour masser les gencives et les maintenir en bonne santé.

Commencez en position mono-jet. Dirigez le jet vers les dents et vers les espaces interdentaires en particulier. Massez ensuite les gencives en position multi-jets.

Le changement de position du jet se fait très facilement en exerçant une pression sur la tête de la canule. Pour éviter les éclaboussures, arrêtez l'appareil lorsque vous voulez changer de position. Remettez ensuite l'appareil en marche à l'aide du commutateur ⑦.

Après utilisation

N'arrêtez l'appareil que lorsque le réservoir est complètement vide. Des bactéries pourraient se développer dans l'eau restante si vous n'utilisiez pas l'appareil pendant un certain temps.

Après emploi, remplacez la poignée ⑧ sur le socle magnétique (b). Rangez les canules adaptables ④ dans le compartiment extractible ③.

Entretien

Nettoyez le bloc-moteur ② avec un linge humide. Essuyez bien la poignée ⑧. Le réservoir d'eau ① et le compartiment extractible de rangement des canules ③ peuvent être nettoyés en lave-vaisselle.

Complément

Votre hydropulseur Braun Oral-B Plak Control peut devenir très facilement un combiné d'hygiène dentaire complet: Les connexions ⑩ situé sur le côté du bloc-

moteur ② permet de recevoir la brosse d'hygiène contre la plaque dentaire Braun Oral-B Plak Control. Les deux appareils forment alors un combiné complet alimenté seulement par le cordon de l'hydropulseur. Vous trouverez le chargeur pour la brosse d'hygiène contre la plaque dentaire (type 4723) dans tous les points de vente Braun.

Sauf modifications

Cet appareil est conforme aux normes européennes relatives à la limitation des perturbations radioélectriques (Directives Communautaires 89/336).

Italiano

I nostri prodotti sono stati studiati per garantire i più elevati standard di qualità, funzionalità e design. Ci auguriamo che il vostro nuovo prodotto Braun Oral-B risponda pienamente alle vostre aspettative.

L'idropulsore Braun Oral-B Plak Control rimuove le particelle di cibo che possono rimanere tra i denti e massaggia efficacemente le vostre gengive. Per questa ragione l'idropulsore deve essere sempre usato dopo aver spazzolato i denti.

Prima di utilizzare qualsiasi apparecchio Braun Oral-B, vi raccomandiamo di leggere attentamente le seguenti istruzioni d'uso, in modo tale che la vostra famiglia sappia utilizzare al meglio ed in tutta sicurezza il prodotto.

Attenzione

Controllate di tanto in tanto il cordone per individuare eventuali danni; nel caso ve ne fossero, staccate immediatamente dalla rete l'unità e portatela in un Centro di Assistenza Braun. Un'unità di ricarica danneggiata non deve più essere utilizzata.

Descrizione

- ① Serbatoio d'acqua
- ② Parte motore
- ③ Contenitore igienico asportabile per 4 beccucci ④
- ④ Quattro beccucci intercambiabili colorati
- ⑤ Tasto per la regolazione del getto d'acqua
- ⑥ Tasto per la massima pressione posto sull'interruttore ⑦
- ⑦ Interruttore
- ⑧ Impugnatura dell'idropulsore
- ⑨ Alloggiamento per il cavo
- ⑩ Connessione per l'unità di ricarica del motore di placca, Braun Oral-B Plak Control

- ⑪ Supporto da parete
- ⑫ 2 viti e tasselli per parete

Supporto da parete

Il vostro idropulsore orale è dotato di un supporto da parete ⑪ per la parte motore ②. Utilizzate le viti e tasselli forniti ⑫ per montare (a). I due inserti ⑬ sul retro della parte motore ② devono essere posti in basso al di là degli uncini ⑭ del supporto da parete ⑪. L'alloggiamento per il cavo ⑨ offre un pratico spazio per il cavo. Utilizzate il cavo solo per la lunghezza necessaria a raggiungere la presa di corrente.

Caratteristiche

Voltaggio: 220–240 Volt (~) ac, 50–60 Hz
Potenza: 20 W (adatto anche per le prese di corrente dei rasoi)

Tempo di funzionamento massimo: 20 minuti

Tempo di raffreddamento: 2 ore

Capacità del serbatoio: 600 ml circa

Numeri di impulsi: da 500 a 1000 impulsi al minuto circa, regolabili senza interruzioni del getto

Interruttore

Accendete l'idropulsore spingendo l'interruttore ⑦ verso l'alto. Spegnete l'idropulsore spingendo l'interruttore verso la posizione iniziale (al di sotto della freccia).

Con il tasto per la regolazione del getto d'acqua ⑤ è possibile controllare la pressione degli impulsi: 2 = getto delicato; 8 = getto forte.

Il getto d'acqua può essere continuamente variato ed è controllato elettronicamente. Potete premere il tasto per la massima pressione ⑥ posto sull'interruttore ⑦ per ottenere la massima potenza del getto d'acqua, indipendentemente dalla potenza selezionata (2-8). In questo modo anche le particelle di cibo più resistenti verranno rimosse dagli spazi interdentali.

Prima dell'utilizzo

Dopo aver collegato l'unità di ricarica ad una presa di corrente, rimuovete il serbatoio ① e riempite con acqua tiepida. Rimettete il serbatoio al suo posto sulla base (c). Prima di utilizzarlo per la prima volta, fate scorrere l'acqua completamente. Prendete l'impugnatura ⑧ dal supporto magnetico (b) e tenetela sul lavandino e azionate l'idropulsore.

Utilizzo

Riempite di nuovo il serbatoio dell'acqua ⑩ aggiungendo, se desiderate, del collutorio. Risistemate il serbatoio sull'apparecchio (c). Inserite uno dei beccucci ④ sull'impugnatura ⑧ finché non è in posizione (d). Girate il beccuccio nella posizione desiderata.

Selezionate la pressione del getto d'acqua con il tasto ⑤; è consigliabile iniziare con una pressione bassa (posizione 2), specialmente se le vostre gengive tendono a sanguinare o se l'apparecchio è utilizzato da bambini.

Per rimuovere le particelle di cibo più resistenti, premete il tasto per la massima pressione ⑥ (che corrisponde alla posizione 8). Chinatevi leggermente sul lavandino ed avvicinate il beccuccio ai denti, quindi azionate l'apparecchio con l'interruttore ⑦. Il getto d'acqua comincerà dopo pochi secondi. Tenete la bocca leggermente aperta per permettere all'acqua di scorrere nel lavandino.

Beccuccio mono-multigetto

Il beccuccio dell'idropulsore rimuove le particelle di cibo tra dente e dente e contemporaneamente massaggia le gengive. È regolabile in due posizioni:

Monogetto: mettete il beccuccio nella posizione (e) per pulire i denti e gli spazi

interdentali e per rimuovere le particelle di cibo più resistenti.

Multigetto: mettete il beccuccio sulla posizione (f) per massaggiare e tonificare le gengive.

Iniziate con la posizione monogetto. Dirigete il getto d'acqua sui denti e negli spazi interdentali. In seguito massaggiate le gengive con la posizione multigetto.

Potete passare facilmente da una posizione all'altra: è sufficiente spegnere l'idropulsore con l'interruttore ⑦ (per evitare eventuali schizzi) e premere la punta del getto. Riaccendete l'idropulsore con l'interruttore ⑦.

Dopo l'utilizzo

Spegnete l'apparecchio solo se il serbatoio è completamente vuoto. In caso contrario, se l'apparecchio non viene utilizzato per lungo tempo, l'acqua potrebbe essere contaminata da batteri.

Dopo l'uso, rimettete l'impugnatura ⑧ sul supporto magnetico (b). I beccucci ④ possono essere riposti nell'apposito contenitore rimovibile ③.

Pulizia

Pulite il corpo motore ② con un panno umido. Asciugate l'impugnatura ⑧. Il serbatoio dell'acqua ① e il contenitore rimovibile per i beccucci ③ sono lavabili in lavastoviglie.

Set per l'igiene orale

Il Vostro idropulsore Braun Oral-B Plak Control può essere facilmente trasformato in un set completo per l'igiene orale: Il connettore ⑩ a lato del parte motore ② permette di collegare il rimotore di placca Braun Oral-B Plak Control. L'idropulsore ed il rimotore di

placca costituiranno così un completo set per l'igiene orale funzionando con un unico cordone.

Potete trovare l'unità di ricarica per il rimotore di placca (type 4723) dal Vostro negoziante.

Salvo cambiamenti.

Questo prodotto è conforme alle normative EMC come stabilito dalla direttiva CEE 89/336.

Nederlands

Onze producten worden gemaakt om aan de hoogste kwaliteitseisen, functionaliteit en design te kunnen voldoen. Wij wensen u veel plezier met uw nieuwe Braun Oral-B apparaat.

De Braun Oral-B Plak Control monddouche verwijdert voedselresten tussen de tanden en masseert tevens effectief het tandvles. Daarom dient u de monddouche altijd na het tandenpoetsen te gebruiken.

Voordat u een Braun Oral-B apparaat gaat gebruiken, raden wij u aan eerst de gebruiksaanwijzing te lezen, zodat u en uw familie weten hoe het apparaat het beste kan worden gebruikt.

Waarschuwing

Kijk het snoer zo nu en dan na op beschadigingen. Indien u een beschadiging constateert, dient u het motordeel ② onmiddellijk los te koppelen en te brengen bij Braun, bij een Braun service dealer of bij uw electrohandelaar. Een beschadigt of niet-functionerend apparaat kan niet meer worden gebruikt.

Beschrijving

- ① Waterreservoir
- ② Motordeel
- ③ Uitneembare opbergruimte voor opzetspuitstukjes ④
- ④ Vier opzetspuitstukjes met verschillende kleurringen
- ⑤ Waterpulsregelknop
- ⑥ Drukknop voor max. waterdruk bevestigd op de aan/uit-schakelaar ⑦
- ⑦ «Aan/Uit»-schakelaar
- ⑧ Handgreep
- ⑨ Snoeropbergruimte
- ⑩ Aansluiting voor adapter/oplader van de Braun Oral-B Plak Control
- ⑪ Wandplaatje
- ⑫ Twee schroeven en wandpluggen

Wandbevestiging

De monddouche wordt geleverd met een wandplaatje ⑪ voor het motordeel ②. Bevestig deze met de bijgeleverde schroeven en pluggen ⑫ aan de wand (a). Plaats het motordeel ② op het wandplaatje ⑪, zodanig dat de uitsparingen aan de achterzijde ⑬ over de nokjes ⑭ van de wandhouder ⑪ vallen. Het snoer kan in de snoeropbergruimte ⑨ worden opgeborgen. Gebruik slechts zoveel snoer als u nodig heeft om het stopcontact te bereiken.

Specificaties

Voltage: 220–240 Volt (~) ac, 50–60 Hz
Stroomverbruik: 20 W (geschikt voor scheerstopcontacten)
Max. gebruikstijd: 20 minuten
Afkoeltijd: 2 uur
Watercapaciteit: circa 600 ml
Aantal impulsen: circa 500–1000 per minuut, traploos verstelbaar

Aan/uit-schakelaar

De schakelaar ⑦ schakelt het apparaat aan en uit.

Aan: schakelaar naar boven schuiven.

Uit: schakelaar tot onder de pijl naar beneden schuiven.

De waterpulsregelknop ⑤ regelt traploos de sterkte van de waterstraal: 2 = zacht, 8 = sterk. Druk de knop ⑥ op de aan/uit-schakelaar ⑦ in om de maximale puls-kracht te krijgen, onafhankelijk van de stand (2-8) van de waterpulsregelknop. Op deze manier kunnen zelfs de meest hardnekkige voedselresten worden verwijderd.

In werking stellen

Voordat u de monddouche voor het eerst in gebruik neemt, dient u deze door te spoelen. Haal het waterreservoir ① van het motordeel en vul dit met lauw water.

Druk het waterreservoir daarna weer stevig op zijn plaats (c). Neem de handgreep ⑧ van de magnetische houder (b), houd deze boven de wastafel en schakel de monddouche met de schakelaar in.

Gebruik

Vul het waterreservoir ① opnieuw met water en voeg desgewenst wat mondwater toe. Zet het reservoir weer terug op het motordeel (c). Druk een van de spuitopzetstukjes ④ op de handgreep ⑧ tot deze hoorbaar vastklikt (d). Draai het spuitstukje in de gewenste richting (d). Stel het aantal waterpulsen in met de waterpulsregelknop ⑤. Het is raadzaam om met de laagste druk (stand 2) te beginnen, vooral als u last heeft van gevoelig tandvles of bij het gebruik door kinderen. Gebruik voor moeilijk te verwijderen voedselresten de knop ⑥ voor maximale waterdruk (gelijk aan stand 8 op de waterpulsregelknop ⑤).

Buig iets over de wastafel en richt het spuitstukje op uw tanden. Schakel het apparaat in ⑦. Binnen een paar seconden komen de waterpulsen. Houd de mond een beetje geopend om het water in de wastafel te laten lopen.

Enkel- en meervoudige straal

De monddouche heeft een multi-jet systeem. De straal verwijdert voedselresten tussen uw tanden en masseert ook uw tandvles. Er zijn twee verschillende straalfuncties.

Enkelvoudige straal: Sproeikop in positie (e). De tanden en de ruimten tussen de tanden worden gereinigd. Verwijdert ook hardnekkige voedselresten.

Meervoudige straal: Sproeikop in positie (f). Effectieve massage van het tandvles zodat het gezond blijft.

Begin met de enkelvoudige straal. Richt het spuitstuk op de tanden en vooral ook op de ruimten tussen de tanden. Masseer

vervolgens het tandvles met de meervoudige straal.

De monddouche kan gemakkelijk van de ene naar de andere functie worden omgeschakeld. Schakel het apparaat uit met de aan/uit-schakelaar ⑦ (om spatten te voorkomen) en druk vervolgens de sproeiknop in of uit. Schakel dan met de schakelaar ⑦ het apparaat weer in.

Na gebruik

Schakel het apparaat niet uit voordat het waterreservoir helemaal leeg is en er geen water meer uit de handgreep komt. Als het apparaat lange tijd niet wordt gebruikt, kunnen bacteriën het achtergebleven water verontreinigen.

Plaats na gebruik de handgreep ⑧ weer op de magnetische houder (b). De bijgeleverde spuitopzetstukjes ④ kunt u bewaren in het uitneembare opbergbakje ③.

Schoonmaken

Reinig het motordeel ② uitsluitend met een vochtige doek. Wrijf de handgreep ⑧ droog. Het waterreservoir ① en het opbergbakje voor de spuitstukjes ③ zijn vaatwasmachine-bestendig.

Mondverzorgingscentrum

De Braun Oral-B Plak Control monddouche is uit te breiden tot een compleet mondverzorgingscentrum: aan de zijkant ② bevindt zich een aansluiting ⑩ voor de Braun Oral-B Plak Control plakverwijderaar. Met elkaar verbonden vormen de monddouche en de plakverwijderaar dan een compleet mondverzorgingscentrum met één lichtnet aansluiting. De adapter/oplader voor de plakverwijderaar (type 4723) is verkrijgbaar bij uw Braun dealer.

Wijzigingen voorbehouden.

Dit produkt voldoet aan de EMC-normen volgens de EU-richtlijn 89/336.

Ελληνικά

Τα προϊόντα μας είναι κατασκευασμένα με τις υψηλότερες προδιαγραφές ποιότητας, λειτουργικότητας και σχεδιασμού. Ελπίζουμε να ικανοποιηθείτε από τη νέα σας συσκευή Braun.

Ο εκτοξευτής νερού Braun Oral-B Plak Control απομακρύνει τα υπολείμματα του φαγητού τα οποία παραμένουν ανάμεσα στα δόντια κάνοντας, ταυτόχρονα, μασσάζ στα ουλα. Γι' αυτό το λόγο, θα πρέπει πάντα να χρησιμοποιείται μετά το βούρτσισμα. Πριν χρησιμοποιήσετε οποιαδήποτε συσκευή Braun Oral-B σας συνιστούμε να διαβάσετε προσεκτικά τις ακόλουθες οδηγίες χρήσεως, ώστε να γνωρίζετε εσείς και η οικογένειά σας πώς θα την χρησιμοποιήσετε με ασφάλεια.

Προσοχή

Ελέγχετε περιοδικά το καλώδιο για τυχόν φθορές. Εάν έχει φθαρεί, βγάλτε αμέσως το μοτέρ ② από την πρίζα και πηγαίνετε την συσκευή στο σέρβις της Braun. Μία κατεστραμμένη ή μη λειτουργική συσκευή δεν θα πρέπει να χρησιμοποιείται πλέον.

Περιγραφή

- ① Δοχείο νερού
- ② Μοτέρ
- ③ Μετακινούμενη θήκη για τους εκτοξευτήρες ④
- ④ Τέσσερις εκτοξευτήρες με ένδειξη διαφορετικού χρώματος
- ⑤ Ρυθμιστής εκτόξευσης νερού
- ⑥ Διακόπτης για την μέγιστη ποσότητα νερού στον διακόπτη «on/off» ⑦
- ⑦ Διακόπτης «on/off»
- ⑧ Λαβή
- ⑨ Θέση αποθήκευσης καλωδίου
- ⑩ Υποδοχές για τη μονάδα φόρτισης της συσκευής αφαίρεσης της πλάκας Braun Oral-B Plak Control

- ⑪ Στήριγμα τοίχου
- ⑫ 2 βίδες με ούπατ

Στήριγμα τοίχου

Στην συσκευασία περιέχεται ένα στήριγμα τοίχου ⑪ για το μοτέρ ②. Χρησιμοποιήστε τις βίδες και τα ούπατ ⑫ για να το στηρίξετε (α). Οι δύο εγκοπές ⑬ στο πίσω μέρος του μοτέρ ② ειζονται προς τα κάτω και στηρίζονται στα δύο άγκιστρα ⑭ του στηρίγματος ⑪. Η θέση για την αποθήκευση του καλωδίου ⑨ είναι ιδιαίτερα πρακτική. Ξετυλίξτε τόσο καλώδιο όσο χρειάζεται για να βάλετε το φιν στην πρίζα.

Τεχνικά χαρακτηριστικά

Βολτάζ: 220 – 240 Volt ac,
50 – 60 Hz

Ισχύς: 20 W

(λειτουργεί και σε πρίζα ξυριστικής)
Μέγιστος χρόνος συνεχούς λειτουργίας: 20 λεπτά

Χρόνος ανάπαυσης: 2 ώρες

Χρηρητικότητα: περίπου 600 ml νερού
Αριθμός εκτοξεύσεων: περίπου 500–1000 εκτοξεύσεις ανά λεπτό, μεταβαλλόμενες συνεχώς

Διακόπτης

Θέστε σε λειτουργία τη συσκευή ανεβάζοντας τον διακόπτη «on/off» ⑦. Κλείστε την, κατεβάζοντας τον διακόπτη (δηλ. κάτω από το βέλος).

Ο ρυθμιστής εκτόξευσης νερού ⑤ κανονίζει την πίεση της εκτόξευσης: απαλή = 2, δυνατή = 8.

Ο ρυθμιστής είναι συνεχώς μεταβαλλόμενος και ελέγχεται ηλεκτρονικά. Πατώντας το πλήκτρο ⑥ που βρίσκεται μέσα στον διακόπτη «on/off» ⑦ μπορείτε να έχετε την μέγιστη εκτόξευση νερού. Έτσι, ακόμα και τα πιο «δύσκολα» υπολείμματα φαγητού, αφαιρούνται ανάμεσα από τα δόντια σας.

Πώς θα ξεκινήσετε

Αφού βάλετε το φινι στην πρίζα, βγάλτε το δοχείο ① και γεμίστε το με χλιαρό νερό. Ξαναβάλτε το στη θέση του (c). Πριν τη πρώτη χρήση, φροντίστε να έχει περάσει μέσα από τη συσκευή ένα ολόκληρο δοχείο νερού. Μετά, βγάλτε τη λαβή ⑧ από τη μαγνητική θέση (b), σκύψτε πάνω από τον νιπτήρα και θέστε σε λειτουργία τη συσκευή.

Χρήση

Γεμίστε και πάλι το δοχείο ① με νερό, προσθέτοντας στοματικό διάλυμα, εάν επιθυμείτε. Ξαναβάλτε το στη θέση του (c). Τοποθετήστε έναν εκτοξευτήρα ④ στην υποδοχή της λαβής ⑧, μέχρι να ακουστεί το χαρακτηριστικό κλικ (d). Γυρίστε τον εκτοξευτήρα στην κατεύθυνση που επιθυμείτε.

Επιλέξτε την πίεση του νερού με τον ρυθμιστή ⑤. Είναι καλύτερα να ξεκινήσετε με την χαμηλότερη πίεση (θέση 2), ειδικά εάν τα ούλα σας τείνουν να ματώνουν ή εάν η συσκευή χρησιμοποιείται από παιδιά.

Για να απομακρύνετε επίμονα υπολείμματα φαγητού, μπορείτε να χρησιμοποιήσετε το πλήκτρο ⑥ για την μέγιστη εκτόξευση νερού (αντιστοιχεί στην θέση 8 του ρυθμιστή ⑤).

Σκύψτε επάνω από τον νιπτήρα και τοποθετήστε τον εκτοξευτήρα στα δόντια. Μετά, θέστε σε λειτουργία τη συσκευή με τον διακόπτη ⑦. Οι εκτοξεύσεις θα αρχίσουν σε μερικά δευτερόλεπτα. Κρατάτε το στόμα σας αρκετά ανοιχτό, ώστε το νερό να τρέχει στο νιπτήρα.

Οι χρήσεις του εκτοξευτήρα

Η συσκευή αφαιρεί τα υπολείμματα τροφών από και ανάμεσα στα δόντια σας, ενόσω κάνει μασσάζ στα ούλα. Υπάρχουν δύο διαφορετικές λειτουργίες:

Εκτόξευση: πατήστε να βγει έξω το στόμιο όπως στην εικόνα (e) για να καθαρίσετε τα δόντια και τα μεσοδιαστήματά τους, αλλά και για να αφαιρέσετε επίμονα υπολείμματα φαγητού.

Ντους: πατήστε να μπει μέσα το στόμιο όπως στην εικόνα (f) για να κάνετε μασσάζ στα ούλα διατηρώντας τα υγιή.

Ξεκινήστε με την εκτόξευση. Οδηγήστε το νερό επάνω στα δόντια, αλλά ειδικότερα στα μεσοδιαστήματα. Μετά κάντε τους μασσάζ.

Ο εκτοξευτήρας μπορεί εύκολα να γυρίσει από τη μία λειτουργία στην άλλη. Κλείστε την συσκευή με τον διακόπτη ⑦ (αποφεύγοντας άσκοπη εκτόξευση νερού) και πατήστε το στόμιο μέσα ή έξω. Μετά ανοίξτε πάλι τη συσκευή με τον διακόπτη ⑦.

Μετά τη χρήση

Μην κλείσετε τη συσκευή εάν δεν έχει αδειάσει τελείως το δοχείο διότι στο νερό που απέμεινε μπορεί να συσσωρευθούν μικρόβια, εάν η συσκευή δεν χρησιμοποιηθεί σε σύντομο χρονικό διάστημα.

Μετά τη τοποθέτηση τη λαβή ⑧ στην μαγνητική υποδοχή (b). Οι εκτοξευτήρες ④ αποθηκεύονται στην ειδική θήκη ③.

Καθαρισμός

Καθαρίστε το μοτέρ ② με ένα στεγνό πανί. Σκουπίστε καλά τη λαβή ⑧ να στεγνώσει. Το δοχείο νερού ① και η θήκη των εκτοξευτήρων ③ μπορούν να πλυθούν στο πλυντήριο πιατών.

Οδοντικό κέντρο

Η συσκευή εκτόξευσης νερού Braun Oral-B Plak Control μπορεί εύκολα να

μετατραπεί σε ένα πρήρες κέντρο φροντίδας δοντιών: τα σημεία σύνδεσης ⑩ που βρίσκονται στο πλάϊ του μοτέρ ② σας επιτρέπουν να συνδέσετε εκεί την συσκευή αφαίρεσης της πλάκας Braun Oral-B Plak Control.

Ετσι η συσκευή αφαίρεσης της πλάκας και η συσκευή εκτόξευσης νερού μπορούν να λειτουργήσουν σαν ολοκληρωμένη συσκευή χρησιμοποιώντας το καλώδιο του εκτοξευτήρα.

Η μονάδα επαναφόρτισης της συσκευής αφαίρεσης της πλάκας (τύπος 4723) διατίθεται από την αντιπροσωπεία.

Με την επιφύλαξη τροποποιήσεων.

Το προϊόν ανταποκρίνεται στις διατάξεις της Ε. Ο. Κ. περί παρεμβολών όπως αυτές αναφέρονται στην Ντιρεκτίβα του Συμβουλίου 89/336/ΕΟΚ).

Deutsch

Garantie

Als Hersteller übernehmen wir für dieses Gerät – nach Wahl des Käufers zusätzlich zu den gesetzlichen Gewährleistungsansprüchen gegen den Verkäufer – eine Garantie von 2 Jahren ab Kaufdatum. Innerhalb dieser Garantiezeit beseitigen wir nach unserer Wahl durch Reparatur oder Austausch des Gerätes unentgeltlich alle Mängel, die auf Material- oder Herstellungsfehlern beruhen.

Die Garantie kann in allen Ländern in Anspruch genommen werden, in denen dieses Braun Gerät von uns autorisiert verkauft wird.

Von der Garantie sind ausgenommen: Schäden durch unsachgemäßen Gebrauch, normaler Verschleiß und Verbrauch sowie Mängel, die den Wert oder die Gebrauchstauglichkeit des Gerätes nur unerheblich beeinflussen. Bei Eingriffen durch nicht von uns autorisierte Braun Kundendienstpartner sowie bei Verwendung anderer als Original Braun Ersatzteile erlischt die Garantie.

Im Garantiefall senden Sie das Gerät mit Kaufbeleg bitte an einen autorisierten Braun Kundendienstpartner. Die Anschrift für Deutschland können Sie kostenlos unter 00800/27 28 64 63 erfragen.

English

Guarantee

We grant 2 years guarantee on the product commencing on the date of purchase. Within the guarantee period we will eliminate, free of charge, any defects in the appliance resulting from faults in materials or workmanship, either

by repairing or replacing the complete appliance as we may choose.

This guarantee extends to every country where this appliance is supplied by Braun or its appointed distributor.

This guarantee does not cover: damage due to improper use, normal wear or use as well as defects that have a negligible effect on the value or operation of the appliance. The guarantee becomes void if repairs are undertaken by unauthorised persons and if original Braun parts are not used.

To obtain service within the guarantee period, hand in or send the complete appliance with your sales receipt to an authorised Braun Customer Service Centre.

For UK only:

This guarantee in no way affects your rights under statutory law.

Français

Garantie

Nous accordons une garantie de 2 ans sur ce produit, à partir de la date d'achat. Pendant la durée de la garantie, Braun prendra gratuitement à sa charge la réparation des vices de fabrication ou de matière en se réservant le droit de décider si certaines pièces doivent être réparées ou si l'appareil lui-même doit être échangé.

Cette garantie s'étend à tous les pays où cet appareil est commercialisé par Braun ou son distributeur exclusif.

Cette garantie ne couvre pas : les dommages occasionnés par une utilisation inadéquate et l'usure normale. Cette garantie devient caduque si des

réparations ont été effectuées par des personnes non agréées par Braun et si des pièces de rechange ne provenant pas de Braun ont été utilisées.

Pour toute réclamation intervenant pendant la période de garantie, retournez ou rapportez l'appareil ainsi que l'attestation de garantie à votre revendeur ou à un Centre Service Agréé Braun.

Appelez au 01.47.48.70.00 pour connaître le Centre Service Agréé Braun le plus proche de chez vous.

Clause spéciale pour la France

Outre la garantie contractuelle exposée ci-dessus, nos clients bénéficient de la garantie légale des vices cachés prévue aux articles 1641 et suivants du Code civil.

Italiano

Garanzia

Braun fornisce una garanzia valevole per la durata di 2 anni dalla data di acquisto.

Nel periodo di garanzia verranno eliminati, gratuitamente, i guasti dell'apparecchio conseguenti a difetti di fabbrica o di materiali, sia riparando il prodotto sia sostituendo, se necessario, l'intero apparecchio.

Tale garanzia non copre: danni derivanti dall'uso improprio del prodotto, la normale usura conseguente al funzionamento dello stesso, i difetti che hanno un effetto trascurabile sul valore o sul funzionamento dell'apparecchio.

La garanzia decade se vengono effettuate riparazioni da soggetti non autorizzati o con parti non originali Braun.

Per accedere al servizio durante il periodo di garanzia, è necessario consegnare o far pervenire il prodotto integro, insieme allo scontrino di acquisto, ad un centro di assistenza autorizzato Braun.

Contattare il numero 02/6678623 per avere informazioni sul Centro di assistenza autorizzato Braun più vicino.

Nederlands

Garantie

Op dit produkt verlenen wij een garantie van 2 jaar geldend vanaf datum van aankoop. Binnen de garantieperiode zullen eventuele fabricagefouten en/of materiaal fouten gratis door ons worden verholpen, hetzij door reparatie, vervanging van onderdelen of omruilen van het apparaat.

Deze garantie is van toepassing in elk land waar dit apparaat wordt geleverd door Braun of een officieel aangestelde vertegenwoordiger van Braun.

Beschadigingen ten gevolge van onoordeelkundig gebruik, normale slijtage en gebreken die de werking of waarde van het apparaat niet noemenswaardig beïnvloeden vallen niet onder de garantie. De garantie vervalt bij reparatie door niet door ons erkende service-afdelingen en/of gebruik van niet originele Braun onderdelen.

Om gebruik te maken van onze service binnen de garantieperiode, dient u het complete apparaat met uw aankoopbewijs af te geven of op te sturen naar een geauthoriseerd Braun Customer Service Centre.

Bel 0800-gillette voor een Braun Customer Service Centre bij u in de buurt.

Ελληνικά

Εγγύηση

Παραχωρούμε δύο χρόνια εγγύηση, στο προϊόν, ξεκινώντας από την ημερομηνία αγοράς.

Μέσα στην περίοδο εγγύησης καλύπτουμε, χωρίς χρέωση, οποιαδήποτε ελαττώμα προερχόμενο από κακή κατασκευή ή κακής ποιότητας υλικό, είτε επισκευάζοντας είτε αντικαθιστώντας ολόκληρη τη συσκευή σύμφωνα με την κρίση μας.

Αυτή η εγγύηση ισχύει σε όλες τις χώρες που πωλούνται τα προϊόντα Braun.

Η εγγύηση δεν καλύπτει: καταστροφή από κακή χρήση, φυσιολογική φθορά ή ελαττώματα λόγω αμέλειας του χρήστη. Η εγγύηση ακυρώνεται αν έχουν γίνει επισκευές από μη εξουσιοδοτημένα άτομα ή δεν έχουν χρησιμοποιηθεί γνήσια ανταλλακτικά Braun.

Για να επιτύχετε σέρβις μέσα στην περίοδο της εγγύησης, παραδώστε ή στείλτε την συσκευή με την απόδειξη αγοράς σε ένα Εξουσιοδοτημένο Κατάστημα Σέρβις της Braun.

Καλέστε στο 01-9478700 για να πληροφορηθείτε για το πλησιέστερο Εξουσιοδοτημένο Κατάστημα Σέρβις της Braun.

Garantiebüros und Kundendienstzentralen

Guarantee and Service Centres

Bureaux de garantie et centrales service après-vente

Uffici e sede centrale del servizio clienti

Garantiebureaux en service-centrales

Εγγύηση και Εργαστήριο επισκευών

Deutschland

Braun GmbH, Kundendienst,
Westerbachstr. 23 H,
61476 Kronberg,
☎ 00 800 / 27 28 64 63

Argentina

Central Reparadora
de Afeitadoras S.A.,
Av. Santa Fe 5270,
1425 Capital Federal,
☎ 0800 44 44 553

Australia

Gillette Australia Pty. Ltd.,
Private Bag 10, Scoresby,
Melbourne, Victoria 3179,
☎ 1 800 641 820

Austria

Gillette Gruppe Österreich,
IZ-NÖ Süd, Straße 2,
Objekt M21,
2355 Wiener Neudorf,
☎ 00800-27 28 64 63

Bahrain

Yaquby Stores,
18 Bab ALBahrain,
P.O. Box 158,
Manama,
☎ 02-28 88 7

Barbados

Dacosta Mannings Inc.,
P.O. Box 176, Pier Head,
Bridgetown,
☎ 431-8700

Belarus

Electro Service & Co Ltd.,
Chernyshevskogo str. 10 A,
220015 Minsk,
☎ 2 85 69 23

Belgium

Gillette Group Belgium N.V.,
J. E. Mommaertsiaan 18,
1831 Diegem,
☎ 02/71 19 211

Bermuda

Stuart's Ltd., Reid Street,
P.O. Box HM 2705,
Hamilton OR,
☎ 2 95 54 96

Brasil

Picolli Service,
Rua Túlio Teodoro
de Campos, 209,
São Paulo - SP,
☎ 0800 16 26 27

Bulgaria

Stambouli Ltd.,
12, Hrist Botev Str.,
Sofia, Bulgaria
☎ + 359 2 528 988

Canada

Gillette Canada Company,
4 Robert Speck Parkway,
Mississauga L4Z 4C5, Ontario,
☎ (905) 566-5000

Česká Republika

PH SERVIS sro.,
V Mezihori 2,
18000 Praha 8,
☎ (02) 663 105 74

Chile

Viseelec,
Braun Service Center Chile,
Av. Concha y Toro #4399,
Puente Alto,
Santiago,
☎ 2 288 25 18

China

Gillette (Shanghai) Sales Co.
Ltd.
550 Sanlin Road, Pudong,
Shanghai 200124,
☎ 800 820 13 57

Colombia

Gillette de Colombia S.A.,
Calle 100 No. 9A - 39 Piso 3.
Bogotá, D.C.,
☎ 9800-5-27286

Croatia

Iskra elektronika d.o.o.,
Bozidara Magovca 63,
10020 Zagreb,
☎ 1-6 60 17 77

Cyprus

Kyriakos Papavasiliou Trading
70, Kennedy Ave.,
1663 Nicosia,
☎ 3572 314111

Danmark

Gillette Group Danmark A/S,
Tegholm Allé 15,
2450 Kobenhavn SV,
☎ 70 15 00 13

Djibouti (Republique de)

Ets. Nouraddine,
Magasin de la Seine,
12 Place du 27 Juin,
B.P. 2500, Djibouti,
☎ 35 19 91

Egypt

United Sons
International Trading,
25 Makram Ebied Street,
P.O. Box 7607,
Cairo,
☎ 02-2740652

España

Braun Espanola S.A.,
Braun Service,
Enrique Granados, 46,
08950 Esplugues de Llobregat
(Barcelona),
☎ 901 11 61 84

Estonia

Servest Ltd.,
Raua 55, 10152 Tallinn,
☎ 627 87 39

France

Groupe Gillette France -
Division Braun,
9, Place Marie Jeanne Bassot,
92693 Levallois Perret Cédex,
☎ (1) 4748 70 00,
Minitel 3615 code Braun.

Great Britain

Gillette Group UK Ltd.,
Braun Consumer Service,
Great West Road,
Isleworth TW7 5NP;
Middlesex,
☎ 0800 783 70 10

Greece

Berson S.A.,
47, Agamemnonos,
17675 Kallithea Athens,
☎ 1-9 47 87 00

Guadeloupe

Ets. André Haan S.A.,
Zone Industrielle
B.P. 335,
97161 Pointe-à-Pitre,
☎ 26 68 48

Hong Kong

Audio Supplies Company,
Room 506,
St. George's Building,
2 ICE House Street,
Hong Kong,
☎ 25 24-93 77

Hungary

Kisgep KFT,
Pannonia u. 23,
1136 Budapest,
☎ 13 494 955

Iceland

Verzlunin Pfaff h.f.,
Grensasvegur 13,
Box 714, 121 Reykjavik,
☎ 5 33 22 22

India

Braun Division,
c/o Gillette Div. Op. Pvt. Ltd.,
34, Okhla Industrial Estate,
New Delhi 110 020,
☎ 11 68 30 218

Iran

Tehran Bouran Company
Irtuc Building,
No 874 Enghelab Ave.,
P.O. Box 15815-1391,
Tehran 11318,
☎ 021 67 03 50

Ireland (Republic of)

Gavins Shaver Centre,
83/84, Lower Camden Street,
Dublin 2,
☎ 1800 509 448

Israel

S. Schestowitz Ltd.,
8 Shacham Str.,
Tel-Aviv, 49517,
☎ 1 800 335 959

Italia

Servizio Consumatori Braun
Gillette Group Italy S.p.A.,
Via G.B. Pirelli, 18,
20124 Milano,
☎ 02 / 6678623

Jordan

Dajani Group,
Shamaisani/Sherif Jamil Bin
Naser, P.O. Box 926976,
Amman 11110,
☎ 962-6552 5545

Kenya

Radbone-Clark Kenya Ltd.,
P.O. Box 40833,
Nairobi-Mombasa Road,
Nairobi, ☎ 2 82 36 60

Korea

STC Industries
Corp. Braun Division,
32, Mullaee-Dong 3-KA,
Youngdeungpo-Ku,
Seoul 150-090,
☎ 080 258 25 89

Kuwait

Union Trading Co.,
Braun Service Center,
P.O. Box 28 Safat,
Safat Code 13001, Kuwait,
☎ 04 83 32 74

Latvia

Latintertehserviss Co.,
72 Bullu Street, House 2,
Riga 1067,
☎ 2 40 39 11

Lebanon

Magnet SAL - Fattal HLDG,
P.O. Box 110-773,
Beirut, ☎ 1 51 20 02

Libya

Al-Muddy Joint-Stock Co.,
Istanbul Street 6,
P.O. Box 4996, Tripoli,
☎ 21 333 3421

Lithuania

Elektronas AB,
Kareiviu 6,
2600 Vilnius,
☎ 277 76 17

Luxembourg

Sogel S.A.,
1 Dernier Sol, BP 1941,
1019 Bonnevoie,
☎ 4 00 50 51

Malaysia

Gillette Malaysia Sdn. Bhd.,
Braun Customer Service,
11 A Persiaran Selangor,
40200 Shah Alam,
☎ 3 55 19 23 10

Malta

Kind's,
287, Republic Street,
Valletta VLT04,
☎ 24 71 18

Maroc

Indimar S.A.,
86, rue de Chaouia
(ex. rue Colbert),
Casablanca, 20 000,
☎ 2 26 86 31

Martinique

Decius Absalon,
23 Rue du Vieux-Chemin,
97201 Fort-de-France,
☎ 73 43 15

Mauritius

J. Kalachand & Co. Ltd.,
Bld DBM Industrial Estate,
Stage 11,
Plaine Launz,
☎ 2 12 84 13

Mexico

Gillette Manufactura, S.A. de
C.V./
Gillette Distribuidora, S.A. de
C.V.
Atomo No. 3
Parque Industrial Naucalpan
Naucalpan de Juarez
Estado de México, C.P. 53370
☎ 01-800-508-58-00

Nederland

Gillette Groep Nederland BV,
Visseringlaan 20-22,
2288 ER Rijswijk,
☎ 070-4 13 16 58

Netherlands Antilles

Boolchand's Ltd,
Heerenstraat 4 B, P.O. Box 36,
Curacao, 00802,
Netherlands Antilles
☎ 9 61 22 62

New Zealand

Key Service Ltd.,
c/o Gillette NZ,
59-63 Druces Rd.,
Manakau City, Auckland,
☎ 9-262 58 38

Nippon

Braun Gillette Japan Inc.,
Siber Hegner Bldg., 7th Floor,
89-1 Yamashita-cho, Naka-ku,
P.O. Box 247,
Yokohama 231-0023,
☎ 045-6817591

Norge

Gillette Group Norge AS,
Nils Hansensvei 4,
P.O. Box 79 Bryn,
0667 Oslo,
☎ 022-72 88 10

Oman (Sultanate of)

Naranjee Hirjee & Co. LLC.,
10 Ruwi High,
P.O. Box 9, Muscat 113,
☎ 703 660

Pakistan

Gillette Pakistan Ltd.,
Dr. Ziauddin Ahmend Road,
Karachi 74200,
☎ 21 56 88 930

Paraguay

Paraguay Trading S.A.,
Avda. Artigas y Cacique
Cara Cara,
Asunción,
☎ 21203350/48/46

Philippines

Gillette Philippines Inc.,
Braun Service Centre
Villongco Road, Sucat,
Paranaque City,
☎ 2 8 42 31 54

Poland

Gillette Poland S.A.,
Budynek Orion,
ul. Domaniewska 41,
02-672 Warszawa,
☎ 22 548 89 74

Portugal

Gillette Portuguesa, Ltd.,
Braun Service,
Rua Tomás da Fonseca,
Torre G-9ºB,
1600-209 Lisboa,
☎ 808 2 000 33

Qatar

Al Baker Trading Co.,
P.O. Box 9, Doha,
☎ 04 15 0 57

Réunion

Dindar Confort,
58, rue Maréchal Leclerc,
P.O. Box 12,
97400 St. Denis,
☎ 40 12 02

Romania

Gillette Romania srl.
Calea Floreasca nr. 133-137
et 1, sect 1,
71401 Bucuresti
☎ 01-2319656

Russia

RTC Sovinservice,
Rusakovskaya 7,
107140 Moscow,
☎ (095) 264 96 02

Saudi Arabia

Salem M. Bakhshwain Sons,
P.O. Box 743,
Tabuk Street,
21421 Jeddah,
☎ 657 31 11

Schweiz/Suisse/Svizzera

Telion AG, Rütistrasse 26,
8952 Schlieren,
☎ 0844-88 40 10

Singapore (Republic of)

Beste (S) Pte. Ltd.,
6 Tagore Drive,
03-04 Tagore Industrial
Building,
Singapore 787623,
☎ 4 552 24 22

Slovakia

Techno Servis Bratislava spol.
s.r.o.,
Bajzova 11/A,
82108 Bratislava,
☎ (02) 555 68 161

Slovenia

Coming d.d.,
Slovenceva 024,
1000 Ljubljana,
☎ 386-01-560-40-00

South Africa (Republic of)

Fixnet After Sales Service,
17B Allandale Park,
P.O. Box 5716,
Cnr Le Roux and Morkels
Close,
Johannesburg 1685,
Midrand, Gauteng,
☎ 11 315 9260/1

St. Maarten

Ashoka,
P.O. Box 79,
Philipsburg,
Netherlands Antilles,
☎ 52 29 31

St. Thomas

Boolchand's Ltd.,
31 Main Street,
P.O. Box 5667,
00803 St. Thomas,
US Virgin Islands,
☎ 340 776 0302

Suomi

Gillette Group Finland Oy/
Braun,
P.O. Box 9,
Niittykatu 8, PL 9,
02200 Espoo,
☎ 09-45 28 71

Sverige

Gillette Group Sverige AB,
Dept. Sweden, Stockholm
Gillette
Räundavägen 12,
Box 702,
16927 Solna,
☎ 020-21 33 21

Syria

c/o Khalil Daoud
Amro Ibn Kalthoum Str.
Unisyria, P.O. Box 35002,
Damascus,
☎ 11 622 28 81

Taiwan, R.O.C.

Audio & Electr. Supplies Ltd.,
Brothers Bldg., 10th Floor,
85 Chung Shan N Rd., Sec. 1,
Taipei (104),
☎ 0 80 221 630

Thailand

Gillette Thailand Limited,
109 Moo 4,
Chalongkrung Rd.,
Lamplatew Ladkrabang,
Bangkok 10520,
☎ 645-0800 22 16 30

Yugoslavia

BG Elektronik,
Bulevar revolucije 34,
11000 Beograd,
☎ 11 3240 030

Tunesie

Generale d'Equipement
Industr.,
34 rue du Golfe Arabe,
Tunis, 2000,
☎ 00216 171 68 80

Turkey

Gillette Sanayi ve Ticaret A.S.,
Polaris Is Merkezi, Ahi Evran
Cad., No:1,
80670 Maslak, Istanbul,
☎ 0212-473 75 85

United Arab Emirates

The New Store,
P.O. Box 3029,
Al Suog Street No-10,
Dubai,
☎ 43 53 45 06

Uruguay

Driva S.A.,
Marcelilno Sosa 2064,
11800 Montevideo,
☎ 2 924 95 76

USA

The Gillette Company - SBMC
Braun Consumer Service,
1, Gillette Park 4k-16,
Boston, MA 02127-1096,
☎ 1-800-272-8611

Venezuela

Gillette de Venezuela S.A.,
Av. Blandin,
Centro San Ignacio
Torre Copérnico, Piso 5
La Castellana, Caracas
☎ 0800-4455388

Yemen (Republic of)

Saba Stores for Trading,
26th September Street,
P.O. Box 5278,
Taiz,
☎ 967 4-25 23 80

Free Manuals Download Website

<http://myh66.com>

<http://usermanuals.us>

<http://www.somanuals.com>

<http://www.4manuals.cc>

<http://www.manual-lib.com>

<http://www.404manual.com>

<http://www.luxmanual.com>

<http://aubethermostatmanual.com>

Golf course search by state

<http://golfingnear.com>

Email search by domain

<http://emailbydomain.com>

Auto manuals search

<http://auto.somanuals.com>

TV manuals search

<http://tv.somanuals.com>