

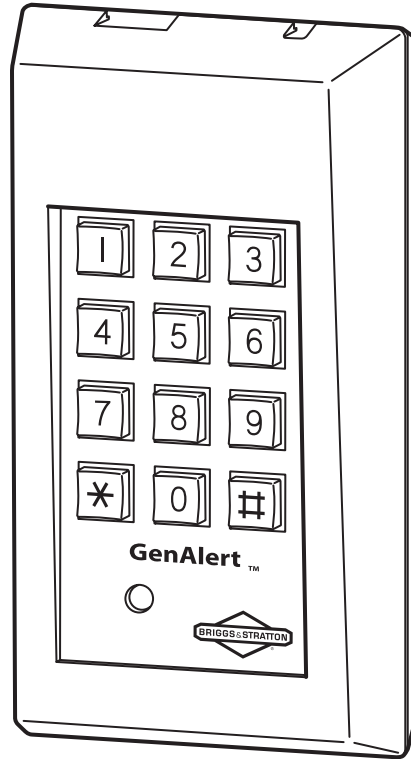

GENALERT™ TELEPHONE DIALER



Thank you for purchasing this quality-built Briggs & Stratton accessory. We are pleased that you've placed your confidence in the Briggs & Stratton brand. When operated and maintained according to the instructions in this manual, your Briggs & Stratton accessory will provide years of dependable service.

This manual contains safety information to make you aware of the hazards and risks associated with generator products and how to avoid them. Because Briggs & Stratton does not necessarily know all the applications this accessory could be used for, it is important that you read and understand these instructions. Keep this manual for future reference.

This accessory requires installation and programming before use. Refer to the *Installation* section of this manual for instructions on installation and programming procedures. Follow the instructions completely.

Make note of the product identification below:

Model Number _____
Serial Number _____
Date Purchased _____
Store Purchased _____

Where to Find Us

You never have to look far to find Briggs & Stratton support and service for your product. Consult your Yellow Pages. There are over 30,000 Briggs & Stratton authorized service dealers worldwide who provide quality service. You can also contact Briggs & Stratton Customer Service by phone at 1-800-743-4115 or on the Internet at BRIGGSandSTRATTON.COM.

Briggs & Stratton Power Products Group, LLC
900 North Parkway
Jefferson, WI 53549

Copyright © 2007 Briggs & Stratton Power Products Group, LLC. All rights reserved.

No part of this material may be reproduced or transmitted in any form by any means without the express written permission of Briggs & Stratton Power Products Group, LLC.

Table of Contents

Safety	2
Important Safety Rules.....	2
Hazard Symbols and Meanings	2
Special Installation Considerations:.....	3
Installation	5
Items Required for Installation.....	5
Controls	8
Operation	8
Programming GenAlert.....	8
Star Key Function	9
Important Tips.....	9
During an Alarm	10
Canceling the Alarm	10
Resetting GenAlert.....	10
GenAlert & Voice Mail	11
Calling GenAlert.....	11
Voice Mail & the Programmed Number	11
Maintenance	12
Testing Your GenAlert	12
Battery Replacement	12
Troubleshooting	13
Specifications	15
FCC Statement.....	16
Warranty	17

Safety

Installation

Controls

Operation

Maintenance

Troubleshooting

Warranty

Safety

Important Safety Rules

The safety alert symbol () is used with a signal word (**DANGER**, **CAUTION**, **WARNING**), a pictorial and/or a safety message to alert you to hazards.



DANGER indicates a hazard which, if not avoided, will result in death or serious injury. **WARNING** indicates a hazard which, if not avoided, could result in death or serious injury. **CAUTION** indicates a hazard which, if not avoided, might result in minor or moderate injury.

NOTICE indicates a situation that could result in equipment damage. Follow safety messages to avoid or reduce the risk of injury or death.

The manufacturer cannot possibly anticipate every possible circumstance that might involve a hazard. The warnings in this manual, and the tags and decals affixed to the unit are, therefore, not all-inclusive. If you use a procedure, work method or operating technique that the manufacturer does not specifically recommend, you must satisfy yourself that it is safe for you and others. You must also make sure that the procedure, work method or operating technique that you choose does not render the generator unsafe.

Hazard Symbols and Meanings



 WARNING	
	Low voltage wire cannot be installed in same conduit as power voltage wiring.
Failure to follow above warning could cause personal injury, damage and/or malfunction of equipment.	

 **WARNING**



The unit must be installed in accordance to generally accepted low voltage wiring techniques.

To prevent possible injury, always de-energize the generator and transfer switch before making connections to the generator.

IMPORTANT: Read the warranty information and the FCC statement before using this product.

The performance of local and long distance telephone lines vary and may affect operation of this equipment. Therefore, it is important that this equipment be fully tested after installation to confirm telephone compatibility. Please see *Testing your GenAlert* in *Maintenance* for complete instructions.

Special Installation Considerations:

- This equipment requires a single line telephone, but does not require this line to be dedicated for its use.
- You must have Touch-Tone® telephone service for this equipment to properly operate.
- This equipment will not work on pulse or rotary dialing telephone systems.
- This equipment may not be compatible with some PBX (Private Branch eXchange) or other multi-line business telephone systems.
- A dual plug adapter or “splitter” (not included), is required only if you share the same phone line through the connection of a single wall jack.

NOTICE: Connecting this equipment to a commercial telephone system may cause internal damage to both systems. This equipment can share a wall phone jack with a telephone.

Safety

Safety

IMPORTANT: DO NOT program emergency phone numbers for the police, fire or other emergency personnel or departments unless you have specific approval from such agencies. This equipment does not identify the location that is calling and therefore cannot provide an audible notification of what address this phone call originated from.

Statement of Use

GenAlert is designed to alert you by telephone if your generator either fails while running or fails to turn on. GenAlert automatically calls one phone number when the alarm is triggered and relays a factory recorded message.

NOTICE: The GenAlert Warranty is VOID unless the system is installed by a licensed electrical professional.

Installation

If your home has specially wired alarm equipment connected to the telephone line, ensure the installation of your GenAlert Plus does not disable your alarm equipment. If you have questions about what will disable alarm equipment, consult your alarm system installer.

Items Required for Installation

- One 9-Volt alkaline or lithium battery (not included)
- Phillips screwdriver (not included)
- 2 conductor wire (20 AWG or larger, not included)
- A single line telephone jack

The telephone line does not need to be a dedicated phone jack. A phone can share the jack with GenAlert through the use of a telephone line splitter (not included).

Installation

1. Remove four cover screws (A) from back cover.
2. Attach the 9V battery to connector (B) and place battery in the battery compartment (C).
3. Locate the four DIP switches (D) on the circuit board (E).

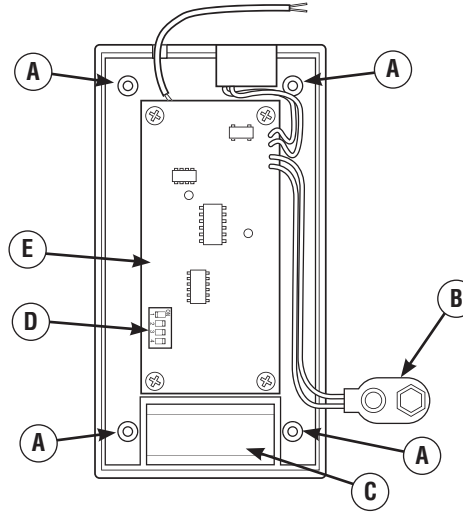

Installation

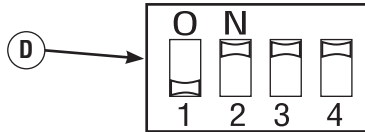

4. Change switch positions as desired. See following table for switch settings

Switch #	Function	OFF Position	ON Position	Default Position
1	FACTORY USE ONLY Do not change	N/A	N/A	OFF
2	Pick Up Ring Count. When you call your monitored location, should the dialer pick up after 5 rings or 10 rings?	10 rings	5 rings	ON
3	Call out frequency during an alarm. How often should the dialer call the pre-programmed telephone number?	Every 15 minutes	Every 2 hours	ON
4	Alarm Input Position.	Normally Closed Position	Normally Open Position	ON

Installation

5. Properly position and replace the GenAlert's back cover with the phone jack tab (A) over the phone jack (B).

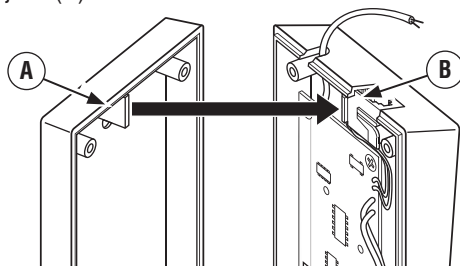

6. Plug one end of the telephone cord into GenAlert. Plug the other end of the telephone cord into the wall jack of the single line telephone.
7. Using generally accepted low voltage wiring techniques, route the two-conductor wire from GenAlert to the home generator control panel. If necessary, extend wire lengths as described in *Extending Wire Lengths*.

8. Connect the wire leads (C) from GenAlert to the generator system's terminal strip (D). Polarity does not matter. One wire connects to the common terminal screw (E) and the other connects to the normally open terminal screw (F). Dip Switch #4 must be in the default (ON) position.

Should the above connection not be an option, GenAlert can be modified to use the normally closed terminal screw (G). Dip Switch #4 must be changed to the (OFF) position.

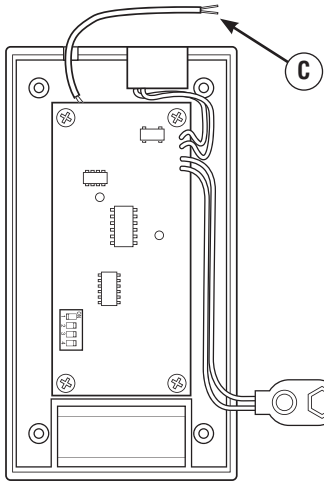

NOTE: Either of the two wires from GenAlert can connect to the common port.

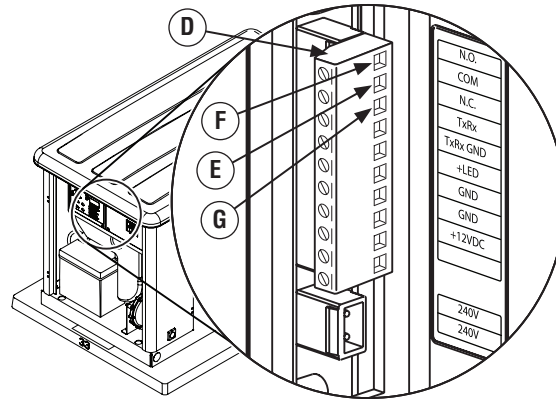

Installation

Extending Wire Lengths

If necessary, the phone cord or wire leads may be extended up to 1,000 ft. (304 m).

Use a 2-conductor wire, 20 AWG or larger.

Controls

- A - Front Cover.
- B - Key Pad.
- C - Star Key.
- D - LED Light.
- E - Pound Key.
- F - Telephone Connector Jack.

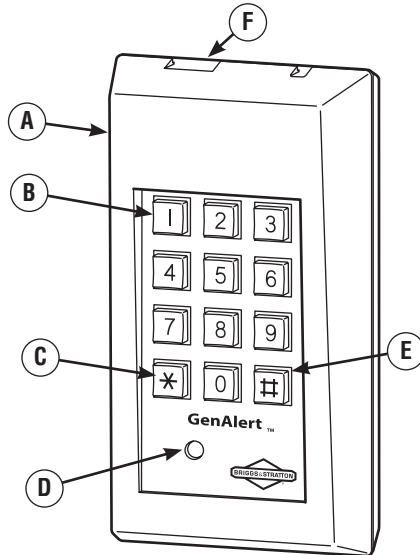

Controls

Operation

Operation

Programming GenAlert

The programmed telephone number is the number you want your GenAlert to call if your home standby generator fails during operation. The phone number is remembered even if you disconnect the battery and the phone line from the unit.

You may program up to forty (40) digits in a phone number. The pound key (E) and star key (C) are used to program and test GenAlert.

Before programming, make sure your phone line is connected to GenAlert and the wall telephone jack.

1. Press and hold the pound key (E) on the GenAlert's keypad.
2. While holding the pound key (E), use the keypad (B) to enter the telephone number you want GenAlert to call.

Keep holding down the pound key (E) until the entire phone number is entered.

Enter the telephone number exactly as you would if you were to dial that location on the telephone. In other words, enter a “1” and the area code if required.

IMPORTANT: DO NOT program phone numbers of emergency fire, police or ambulance services into GenAlert.

3. Release the pound key (E) after entering all the digits of the phone number.

Star Key Function

To enter a five second pause in the phone number, press the star key (C) twice when entering the phone number in 2 above.

A pause counts as two digits of the total phone number. For every two star keys entered, there will be a five second pause.

If three star keys are entered in succession, the first two will be noted as the 5 second pause and the third star key will be the actual star key (C) played as part of the phone number.

If four star keys (C) are entered, GenAlert would pause the dialing sequence for 10 seconds.

To change the phone number, simply repeat the process with a new phone number. The old number will be overwritten.

Important Tips

- Long Distance: Make sure you enter the phone number exactly like you would if you were to pick up the phone and call that number. Use a “1” and the proper area code if required.
- Area Codes: Don’t forget to change your phone number if the telephone area code changes. Your GenAlert will continue to call to the stored phone number, even if incorrect. You may incur long distance charges if you do not change area codes appropriately.
- Dialing “9”: Some phone systems require that you dial a “9” before the rest of the phone number in order to get an outside line. Simply include the “9” at the beginning of the phone number. You may need to add a pause after the “9” so GenAlert can wait for a dial tone.
- Test Your GenAlert: It is important that you test your phone number as indicated in *Testing Your GenAlert* in *Maintenance*.

Operation

Operation

- If the programmed phone number is to a monitoring service or a contractor, the GenAlert location can only be identified by “Caller ID”. The monitoring company will need to keep a record of your GenAlert location and the phone line cannot have caller id blocking.

During an Alarm

GenAlert will begin to call your programmed phone number when a generator failure occurs. The unit will continue to call either every 15 minutes or every 2 hours, depending upon your switch settings. GenAlert will continue to call until the alarm call out is canceled.

The receiving party will hear the message:

“This is your remote monitoring system. There is an alarm condition at your remote monitored location. Please check conditions at your monitored location.”

GenAlert will repeat the message for a full minute, allowing it to be recorded on an answering machine or voice mail.

GenAlert continues to call your programmed phone number until the alarm call out is canceled.

Canceling the Alarm

After you have received an alarm call, call the monitored location where GenAlert is located and let the phone ring 5 times. (10 times if Switch #2 “Pick Up Ring Count” was set in OFF position). GenAlert will automatically answer and begin playing the alarm message.

By calling GenAlert and listening to the alarm message, you have successfully canceled the alarm call out. The alarm will remain active until the fault is repaired, but it will not call out.

Resetting GenAlert

GenAlert automatically resets to monitoring mode as soon as the alarm condition is corrected AND the alarm call-out has been canceled.

NOTICE: Accidental alarm cancelation may occur if anyone calls GenAlert while alarm is active.

To avoid accidental alarm cancelation, set the “Pick Up Ring Count” to 10 rings (see *Installation*) and have an answering machine or voice mail take incoming calls.

GenAlert & Voice Mail

The GenAlert can answer on either five or ten rings. GenAlert counts incoming rings over multiple calls. To ensure incoming calls go to your voice mail or answering machine first, set the number of rings that the GenAlert answers on to be greater than that of your voice mail or answering machine. For example, if your voice mails answers on 5 rings, set the GenAlert to answer on 10 rings.

Calling GenAlert

If you wish to call your GenAlert to either check the alarm condition or to cancel the alarm call out, you will need to place two or more calls to your monitored location and let the GenAlert count incoming rings over those multiple calls until the total “Pick Up Ring Count” is reached. For example, if your voice mail/answering machine is set to answer on 5 rings, your GenAlert should be set to answer on 10 rings. Therefore, you will need to place three phone calls to your monitored location in the following manner until GenAlert has counted a total of 10 rings.

1. On the first call, let the phone ring four times and hang up before the answering system answers. GenAlert has now counted four rings.
2. On the second call, let the phone ring four more times and hang up before the answering system answers. GenAlert has now counted eight rings.

3. On the third call, let the phone ring until the GenAlert answers. It should only take two or three more rings because the GenAlert has counted a total of ten rings over the three phone calls.

NOTICE: There is a time window of 150 seconds to make the consecutive cancellation calls before GenAlert resets its call counter.

NOTICE: A “Pick Up Ring Count” of 10 is advisable for telephone numbers that receive a large amount of incoming phone calls.

Voice Mail & the Programmed Number

If you have an answering machine or voice mail message system at the programmed phone number, the alarm message can be recorded by most systems. This will not cancel the alarm and GenAlert will continue to leave messages until the alarm is canceled. Some answering machines and voice mail systems, however, are not compatible with our alarm message and do not allow the message to be recorded. Please test your system to ensure compatibility.

Operation

Maintenance

Testing Your GenAlert

Testing programmed phone number.

1. Press and hold the star (*) key until you see the red LED light up.
2. Release the star key.

GenAlert will call the programmed number and play the prerecorded alarm message. Canceling the alarm for this test is not required.

Testing GenAlert Alarm.

The alarm goes off when the generator fails to run when it is needed. To simulate this failure the generator needs to be running to see the fault, then shuts down, followed by the GenAlert calling the programmed number.

1. Simulate a fault by turning the generator circuit breaker to the off position. The generator should shut down and display the fault.
2. The red LED will light up and GenAlert will then call the programmed number and indicate an alarm.

Test Failure

If the test fails, first try reprogramming the phone number and repeat the test. If a test failure persists, refer to *Troubleshooting*.

Battery Replacement

Replace the battery every year.

GenAlert does not notify for “low battery” conditions.

Remove battery when the unit is not in use.

Troubleshooting

Problem	Cause	Correction
GenAlert is not calling out during the test or during an alarm condition.	Phone number not programmed correctly or never programmed.	Carefully reprogram the phone number and try again.
	Phone line issues: <ul style="list-style-type: none"> • Broken line. • Cord disconnected. • Service not available. • Off the hook or in use. • Faulty line splitter. • Faulty surge protector. 	Check phone lines, connections and for dial tone.
	Wiring issues: <ul style="list-style-type: none"> • Wire leads loose / disconnected. • Wires improperly spliced. • Wires installed incorrectly / reversed / missing. 	Check wire connections.
	Dead or no battery.	Replace battery in GenAlert.
GenAlert is sending false alarms.	Wired incorrectly.	Contact service professional to check wiring on terminal strip and switch #4 position.
	Generator control panel problem.	Contact service professional.

Troubleshooting

Problem	Cause	Correction
Cannot cancel the alarm.	Dialer is not operating properly.	Replace battery in GenAlert.
	External phone area problems.	Check with your phone company if you suspect problems.
	Called the wrong number.	Verify the right phone number.
I can't change the alarm message.	GenAlert is designed this way. No cause.	The alarm message is pre-recorded at our factory and cannot be changed.
GenAlert will not work on my multi-line business phone systems, PBX systems or digital phone systems?	GenAlert is designed to work only with a single phone line, found in most residential homes. Sharing a phone line with a phone, fax machine, or computer modem is acceptable as long as they are sharing a single phone line.	Some PBX systems simply require a "9" to be dialed before calling the programmed number. GenAlert should be able to dial the "9" and the rest of the number. You may need to enter a pause after the 9 to wait for the dial tone before the rest of the number is dialed by the GenAlert.

Troubleshooting

Specifications

Power Requirements:

9-Volt alkaline or lithium batteries
(not included)

Operating Ambient Temperature Range:

20° to 140°F (-7° to 60°C)

Humidity:

90% non-condensing

REN (Ring Equivalence Number):

0.1B

Troubleshooting

FCC Statement

This equipment complies with Part 68 of the FCC rules and the requirements adopted by the ACTA. On the back of your GenAlert is a label that contains, among other information, the FCC registration number for this product. If requested, this number must be provided to the telephone company.

A plug and jack used to connect this equipment to the premises wiring and telephone network must comply with the applicable FCC Part 68 rules and requirements adopted by the ACTA. A compliant telephone cord and modular plug is provided with this product. It is designed to be connected to a compatible modular jack that is also compliant. See *Installation* for details.

The Ring Equivalency Number (REN) is used to determine the number of devices that may be connected to a single telephone line. Excessive REN's on a telephone line may result in the devices not ringing in response to an incoming call. In most but not all areas, the sum of REN's should not exceed five (5.0). To be certain of the number of devices that may be connected to a line, as determined by the total REN's, contact your local telephone company.

The REN for this product is identified as part of the FCC product identifier shown on the label on the back of your GenAlert. The REN for other devices will be identified on a label on the product in the FCC

product identifier or listed separately. If there is a product identifier number, it will be in a format as US: AAAEQ##TXXXX. The ## is the REN number shown without a decimal point (e.g., 03 is a REN of 0.3).

If this dialer causes harm to the telephone network, the telephone company will notify you that temporary discontinuance of service may be required. Also, you will be advised of your right to file a complaint with the FCC if you believe it is necessary.

The telephone company may make changes in its facilities, equipment, operations or procedures that could affect the operation of the equipment. If this happens, the telephone company will provide advance notice in order for you to make necessary modifications to maintain uninterrupted service.

If trouble is experienced with your dialer, for repair or warranty information, please contact Briggs & Stratton Home Power Products LLC at 1-800-743-4115.

Troubleshooting

BRIGGS & STRATTON POWER PRODUCTS GROUP, LLC ACCESSORY WARRANTY POLICY

Effective July 1, 2006 replaces all undated Warranties and all Warranties dated before July 1, 2006

LIMITED WARRANTY

Briggs & Stratton Power Products Group, LLC will repair or replace, free of charge, any part(s) of the accessory that is defective in material or workmanship or both. Transportation charges on product submitted for repair or replacement under this warranty must be borne by purchaser. This warranty is effective for the time periods and subject to the conditions stated below. For warranty service, find the nearest Authorized Service Dealer in our service center locator at BRIGGSandSTRATTON.COM.

THERE IS NO OTHER EXPRESS WARRANTY. IMPLIED WARRANTIES, INCLUDING THOSE OF MERCHANTABILITY AND FITNESS FOR A PARTICULAR PURPOSE, ARE LIMITED TO NINETY DAYS FROM PURCHASE, OR TO THE EXTENT PERMITTED BY LAW. ANY IMPLIED WARRANTIES ARE EXCLUDED. LIABILITY FOR INCIDENTAL OR CONSEQUENTIAL DAMAGES ARE EXCLUDED TO THE EXTENT EXCLUSION IS PERMITTED BY LAW.

Some states or countries do not allow limitations on how long an implied warranty lasts, and some states or countries do not allow the exclusion or limitation of incidental or consequential damages, so the above limitation and exclusion may not apply to you. This warranty gives you specific legal rights and you may also have other rights which vary from state to state or country to country.

WARRANTY PERIOD

Consumer Use	90 days
Commercial Use	None

The warranty period begins on the date of purchase by the first retail consumer or commercial end user, and continues for the period of time stated above. No other use is warranted.

NO WARRANTY REGISTRATION IS NECESSARY TO OBTAIN WARRANTY ON BRIGGS & STRATTON PRODUCTS. SAVE YOUR PROOF OF PURCHASE RECEIPT. IF YOU DO NOT PROVIDE PROOF OF THE INITIAL PURCHASE DATE AT THE TIME WARRANTY SERVICE IS REQUESTED, THE MANUFACTURING DATE OF THE PRODUCT WILL BE USED TO DETERMINE THE WARRANTY PERIOD.

Warranty

ABOUT YOUR WARRANTY

We welcome warranty repair and apologize to you for being inconvenienced. Any Authorized Service Dealer may perform warranty repairs. Most warranty repairs are handled routinely, but sometimes requests for warranty service may not be appropriate. For example, warranty service would not apply if equipment damage occurred because of misuse, lack of routine maintenance, shipping, handling, warehousing or improper installation. Similarly, the warranty is void if the manufacturing date or the serial number on the accessory has been removed or the equipment has been altered or modified. During the warranty period, the Authorized Service Dealer, at its option, will repair or replace any part that, upon examination, is found to be defective under normal use and service. This warranty will not cover the following repairs and equipment:

- Normal Wear: Outdoor Power Equipment, like all mechanical devices, needs periodic parts and service to perform well. This warranty does not cover normal maintenance such as adjustments and cleaning.

- Installation and Maintenance: This warranty does not apply to equipment or parts that have been subjected to improper or unauthorized installation or alteration and modification, misuse, negligence, accident, overloading, improper maintenance, repair or storage so as, in our judgment, to adversely affect its performance and reliability.
- Other Exclusions: This warranty excludes wear items such as connectors, seals, batteries, or damage or malfunctions resulting from accidents, abuse, modifications, alterations, or improper servicing or freezing or chemical deterioration. This warranty excludes used, reconditioned, and demonstration equipment and failures due to acts of God and other force majeure events beyond the manufacturers control. 198208E, Rev B, 2/20/2007

**BRIGGS & STRATTON POWER PRODUCTS GROUP,
LLC
JEFFERSON, WI, USA**

Warranty



GENALERT™ MARCADOR TELEFÓNICO

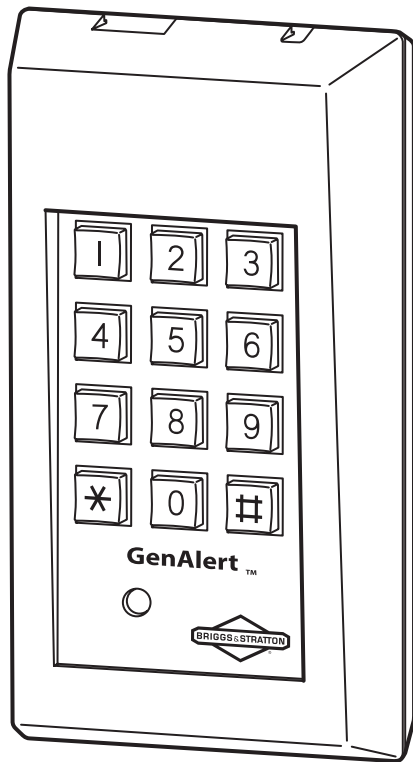

Gracias por adquirir este accesorio Briggs & Stratton de alta calidad. Nos complace que haya depositado su confianza en la marca Briggs & Stratton. Si se utiliza y mantiene conforme a las instrucciones de este manual, el accesorio Briggs & Stratton le ofrecerá años de servicio fiable.

Este manual contiene información de seguridad sobre los riesgos asociados con los generadores y sobre cómo evitarlos. Dado que Briggs & Stratton no conoce necesariamente todas las posibles aplicaciones de este accesorio, es importante leer detenidamente y comprender estas instrucciones. Guarde este manual para futuras consultas.

Antes de utilizar este accesorio, es necesario instalarlo y programarlo. Consulte en la sección Instalación de este manual las instrucciones o procedimientos de instalación y programación. Siga todas las instrucciones.

Anote a continuación los datos de identificación del producto:

Número de modelo	_____
Número de serie	_____
Fecha de compra	_____
Establecimiento	_____

Dónde encontrarnos

Nunca tendrá que buscar mucho para poder obtener soporte y servicio técnico para su producto Briggs & Stratton. Consulte las páginas amarillas. Hay más de 30.000 distribuidores de servicio autorizados en todo el mundo que le ofrecerán un servicio de calidad. También puede dirigirse al departamento de servicio al cliente de Briggs & Stratton llamando al 1-800-743-4115 o por Internet, en el sitio web BRIGGSandSTRATTON.COM.

Briggs & Stratton Power Products Group, LLC
900 North Parkway
Jefferson, WI 53549

Copyright © 2007 Briggs & Stratton Power Products Group, LLC. Reservados todos los derechos.

Queda prohibida la reproducción o transmisión total o parcial de este material, sea cual sea la forma y el medio empleados para ello, sin el permiso previo y por escrito de Briggs & Stratton Power Products Group, LLC.

Tabla de Contenido

Seguridad	2
Normas de seguridad importantes	2
Símbolos de peligro y sus significados	2
Instalación	5
Prolongación del cable	7
Mandos	8
Funcionamiento	8
Programación del sistema GenAlert	8
Función de la tecla Asterisco	9
Sugerencias importantes	9
En caso de alarma	10
Cancelación de la alarma	10
Rearme de GenAlert	10
GenAlert y el correo de voz	11
Llamar a GenAlert	11
Correo de voz y número programado	12
Mantenimiento	12
Comprobación de GenAlert	12
Fallo de la prueba	13
Sustitución de la pila	13
Resolución de problemas	14
Declaración FCC	17
Garantía	18

Seguridad

Instalación

Mandos

Funcionamiento

Mantenimiento

Problemas

Garantía

Seguridad

Normas de seguridad importantes

El símbolo de alerta de seguridad () se utiliza con una palabra de señalización (**PELIGRO**, **PRECAUCIÓN**, **ADVERTENCIA**), una imagen y/o un mensaje de seguridad para advertir al usuario de un riesgo. **PELIGRO** indica un riesgo que, de no evitarse, provocará la muerte o lesiones de gravedad. **ADVERTENCIA** indica un riesgo que, de no evitarse, puede provocar la muerte o lesiones de gravedad. **PRECAUCIÓN** indica un riesgo que, de no evitarse, puede provocar lesiones moderadas. **AVISO** indica una situación que puede provocar daños en el equipo. Siga en todo momento los mensajes de seguridad para evitar o reducir el riesgo de lesiones y de muerte.

El fabricante no puede prever toda circunstancia que conlleve un riesgo potencial. Por tanto, las advertencias de este manual, así como las etiquetas y calcomanías adheridas a la unidad, no incluyen todos los riesgos posibles. Si utiliza un procedimiento, método de trabajo o técnica de uso no recomendado específicamente por el fabricante, deberá asegurarse de que es seguro tanto para usted como para otras personas. También deberá asegurarse de que el procedimiento, método de trabajo o técnica de uso que elija no hace que el generador sea inseguro.

Símbolos de peligro y sus significados



 ADVERTENCIA	
	Los cables de baja tensión no se pueden instalar en el mismo conducto que los cables de suministro de energía.
Si no se respeta esta indicación pueden producirse lesiones, daños y/o fallos de funcionamiento del equipo.	



ADVERTENCIA



La unidad se debe instalar conforme a las técnicas de instalación eléctrica comúnmente aceptadas.

Para evitar lesiones, interrumpa siempre el suministro de corriente al generador y el conector antes de hacer cualquier conexión al generador.

IMPORTANTE: Lea la información de la garantía y la declaración FCC antes de utilizar el producto.

El rendimiento de las líneas telefónicas locales y de larga distancia es variable y puede afectar al funcionamiento de este equipo. Por tanto, es importante probar completamente el equipo después de la instalación para confirmar la compatibilidad telefónica. Para ver las instrucciones completas, consulte *Comprobación de GenAlert* en la sección *Mantenimiento*.

Consideraciones especiales para la instalación

- Este equipo requiere un teléfono de una sola línea, aunque no es necesario que la línea sea dedicada.
- Para que el equipo funcione correctamente, debe disponer del servicio telefónico Touch-Tone®.
- Este equipo no funciona con sistemas telefónicos de marcación por impulsos o con dial rotativo.
- Este equipo puede ser incompatible con determinadas centralitas y con otros sistemas de telefonía empresarial de varias líneas.
- Sólo si se comparte la misma línea telefónica, es necesario conectar a una toma de pared un adaptador de toma doble o “splitter” (no incluido).

AVISO: La conexión de este equipo a un sistema telefónico comercial puede provocar daños internos en ambos sistemas. Este equipo puede compartir una toma telefónica de pared con un teléfono.

Seguridad

Seguridad

IMPORTANTE: NO programe los números de emergencia de la policía, los bomberos u otros servicios de emergencia a menos que cuente con la debida autorización de los organismos correspondientes. Este equipo no identifica el número desde el que se llama. Por tanto, no puede ofrecer una notificación audible de la dirección en la que se origina la llamada telefónica.

Usos

GenAlert se ha diseñado para avisar por teléfono al usuario en caso de fallo de funcionamiento o de puesta en marcha del generador. GenAlert llama automáticamente a un número de teléfono cuando se activa la alarma y transmite un mensaje grabado en fábrica.

AVISO: La garantía de GenAlert quedará ANULADA a menos que un electricista profesional con licencia instale el sistema.

Instalación

Si dispone de una instalación doméstica de alarma conectada a la línea telefónica, asegúrese de que la instalación de GenAlert no desactive el equipo de alarma. Si tiene preguntas sobre los elementos que pueden desactivar los equipos de alarma, consulte con la compañía telefónica o con un instalador cualificado.

Elementos necesarios para la instalación

- Una pila alcalina o de litio de 9 voltios (no incluida).
- Destornillador de estrella (no incluido).
- Cable de 2 conductores (20 AWG o superior, no incluido).
- Toma telefónica de una línea.

La línea telefónica no requiere una toma dedicada. GenAlert puede compartir la toma con un teléfono mediante el uso de un splitter de línea telefónica (no incluido).

Instalación

1. Quite los cuatro tornillos (A) de la tapa trasera.

2. Conecte la pila de 9 V al conector (B) y colóquela en el compartimento de la pila (C).
3. Localice los cuatro microinterruptores (D) en la placa del circuito (E).

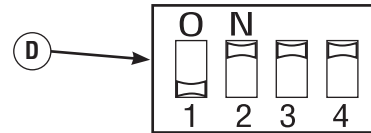
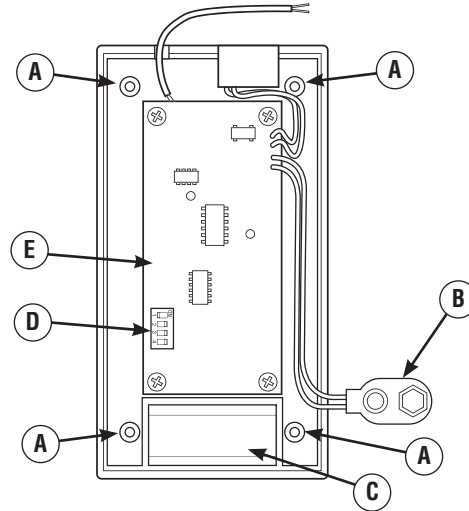

Instalación

Instalación

4. Ajuste los microinterruptores en las posiciones deseadas. La siguiente tabla ofrece información sobre el ajuste de los microinterruptores.

Switch #	Function	OFF Position	ON Position	Default Position
1	FACTORY USE ONLY Do not change	N/A	N/A	OFF
2	Pick Up Ring Count. When you call your monitored location, should the dialer pick up after 5 rings or 10 rings?	10 rings	5 rings	ON
3	Call out frequency during an alarm. How often should the dialer call the pre-programmed telephone number?	Every 15 minutes	Every 2 hours	ON
4	Alarm Input Position.	Normally Closed Position	Normally Open Position	ON

5. Vuelva a colocar la tapa trasera de la unidad GenAlert con la lengüeta de la toma telefónica (A) sobre la toma (B).

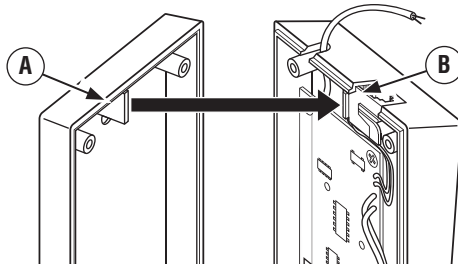

6. Inserte un extremo del cable telefónico en el sistema GenAlert. Inserte el otro extremo del cable en la toma de pared de la línea de un solo teléfono.
7. Mediante el uso de técnicas de instalación eléctrica comúnmente aceptadas, tienda el cable de dos conductores desde el sistema GenAlert hasta el panel de control del generador doméstico. Si es necesario, prolongue el cable como se describe en *Prolongación del cable*.

8. Conecte los conductores del cable (A) del sistema GenAlert a la regleta de terminales del generador (B). La polaridad no es importante. Un cable se conecta al tornillo de terminal común (C), y el otro, al tornillo de terminal normalmente abierto (D). El microinterruptor 4 debe estar en la posición predeterminada (ON).

Si la conexión descrita no es posible, el sistema GenAlert se puede modificar para utilizar el tornillo de terminal normalmente cerrado (E). En este caso el microinterruptor 4 se debe cambiar a la posición (OFF).

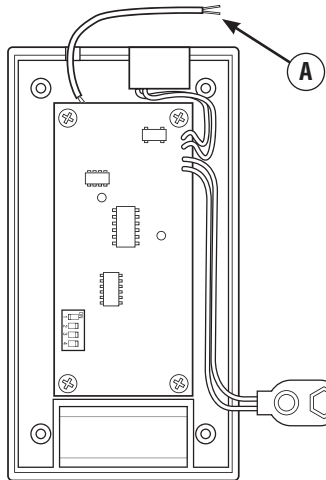

NOTA: Cualquiera de los dos cables procedentes del sistema GenAlert se puede conectar al puerto común.

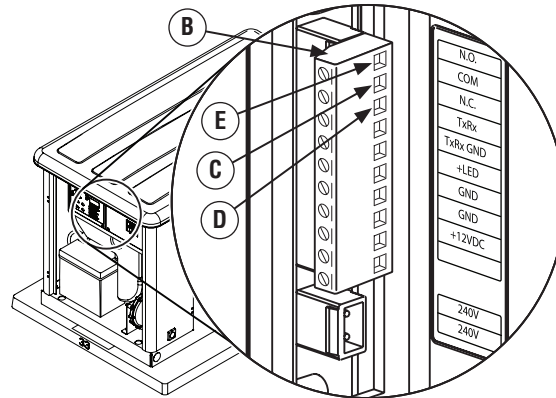

Instalación

Prolongación del cable

Si es necesario, los cables eléctricos y el cable telefónico se pueden prolongar hasta un máximo de 304 m (1.000 pies).

Utilice un cable de 2 conductores 20 AWG como mínimo.

Mandos

- A - Tapa delantera.
- B - Teclado.
- C - Tecla Asterisco.
- D - LED.
- E - Tecla Almohadilla.
- F - Conector del teléfono.

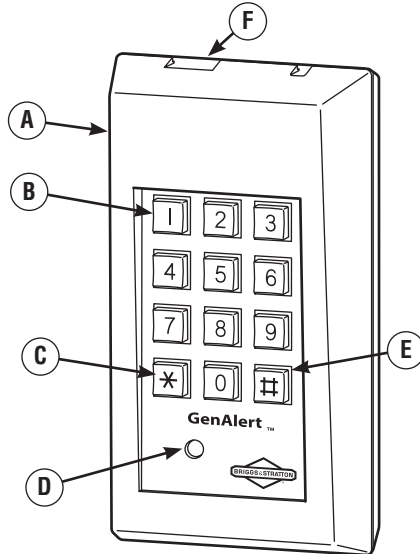

Mandos

Funcionamiento

Funcionamiento

Programación del sistema GenAlert

El número de teléfono programado es el número al que desea que llame el sistema GenAlert en caso de fallo de funcionamiento de su generador doméstico de reserva. El número de teléfono se recuerda aunque se desconecte la batería y la línea telefónica de la unidad.

Puede programar hasta cuarenta (40) dígitos en un número de teléfono. La tecla Almohadilla (E) y la tecla Asterisco (C) se utilizan para programar y probar el sistema GenAlert.

Antes de programar la unidad, asegúrese de que la línea telefónica esté conectada a GenAlert y a la toma telefónica de pared.

1. Pulse y mantenga pulsada la tecla Almohadilla (E) del teclado de la unidad GenAlert.
2. Con la tecla Almohadilla (E) pulsada, utilice el teclado (B) para introducir el número de teléfono al que desea que llame GenAlert.

Mantenga pulsada la tecla Almohadilla (E) hasta introducir todo el número de teléfono.

Introduzca el número de teléfono tal y como lo haría si marcara directamente el número. En otras palabras, introduzca un "1" y el prefijo si es necesario.

IMPORTANTE: NO programe números de teléfono de servicios de emergencia (bomberos, policía, ambulancia) en GenAlert.

3. Suelte la tecla Almohadilla (E) después de introducir todos los dígitos del número de teléfono.

Función de la tecla Asterisco

Para introducir una pausa de cinco segundos en el número de teléfono, pulse dos veces la tecla Asterisco (C) cuando introduzca el número de teléfono durante el paso 2.

Una pausa equivale a dos dígitos del número de teléfono. Por cada dos teclas Asterisco que se pulsan, habrá una pausa de cinco segundos.

Si se introduce tres veces la tecla Asterisco, las dos primeras equivalen a una pausa de cinco segundos, y la tercera, será la tecla Asterisco (C) como parte del propio número de teléfono.

Si se introduce cuatro veces la tecla Asterisco (C), el sistema GenAlert provocará una pausa de 10 segundos en la secuencia de marcación.

Para cambiar el número de teléfono, repita el proceso con un nuevo número. Éste sustituirá al número anterior.

Sugerencias importantes

- **Larga distancia:** Asegúrese de introducir el número de teléfono exactamente como lo marcaría para hacer una llamada. Si es necesario, utilice un “1” y el prefijo necesario.
- **Prefijos:** No olvide cambiar el número de teléfono si cambia el prefijo. El sistema GenAlert seguirá llamando al número de teléfono almacenado, aunque éste sea incorrecto. Si no cambia correctamente los prefijos, la llamada puede conllevar gastos de conferencia.
- **Marcar “9”:** Algunos sistemas telefónicos necesitan que se marque un “9” antes del número de teléfono para acceder a la línea exterior. Sólo tiene que incluir el “9” al principio del número de teléfono. Puede ser necesario añadir una pausa después del “9” para que GenAlert espere a recibir el tono de marcación.
- **Pruebe el sistema GenAlert:** Es importante que pruebe el número de teléfono como se indica en *Comprobación de GenAlert*, en la sección *Mantenimiento*.

Funcionamiento

- Si el número de teléfono programado es el de un servicio de supervisión o un contratista, la ubicación de la unidad GenAlert sólo se podrá identificar mediante el número que realiza la llamada. La empresa supervisora deberá conocer la ubicación de la unidad GenAlert y el servicio de identificación del número que realiza la llamada no deberá estar bloqueado en la línea telefónica

En caso de alarma

El sistema GenAlert llamará al número de teléfono programado cuando se produzca un fallo del generador. La unidad llamará cada 15 minutos o cada dos horas, dependiendo de la posición de los microinterruptores. GenAlert seguirá llamando hasta que la alarma se cancele.

En el teléfono al que se llama se escuchará el mensaje siguiente:

“Soy su sistema de supervisión remota. Se ha producido una condición de alarma en la ubicación supervisada. Compruebe las condiciones de la ubicación monitorizada.”

GenAlert repetirá el mensaje durante un minuto para que pueda grabarse en un contestador automático o sistema de correo de voz.

GenAlert seguirá llamando al número de teléfono programado hasta que la alarma se cancele.

Cancelación de la alarma

Cuando reciba una llamada de alarma, llame a la ubicación supervisada en la que está instalado el sistema GenAlert y deje sonar el teléfono cinco veces (10 veces si el microinterruptor 2 “Número de tonos de llamada” está en la posición OFF). GenAlert contestará automáticamente y reproducirá el mensaje de alarma.

Al llamar al sistema GenAlert y escuchar el mensaje de alarma, la alarma se cancela correctamente. La alarma permanecerá activa hasta que el fallo se subsane, pero GenAlert no volverá a llamar al número de teléfono.

Rearme de GenAlert

GenAlert restablece automáticamente el modo de supervisión cuando se corrige la condición de alarma Y se cancela la alarma.

AVISO: La alarma se puede cancelar accidentalmente si otra persona llama a GenAlert mientras la alarma está activa.

Para evitar la cancelación accidental de la alarma, establezca el “Número de tonos de llamada” a 10 (consulte *Instalación*) y utilice un contestador automático o un sistema de correo de voz para contestar las llamadas entrantes.

GenAlert y el correo de voz

El sistema GenAlert puede responder a los cinco o 10 tonos de llamada. GenAlert cuenta de forma acumulativa los tonos de las llamadas entrantes. Para asegurarse de que el contestador automático o el sistema de correo de voz atiende primero las llamadas entrantes, establezca el número de tonos de llamada tras los que responde GenAlert a un valor superior al del contestador automático o el sistema de correo de voz. Por ejemplo, si el sistema de correo de voz responde a los cinco tonos, configure GenAlert para responder a los 10 tonos.

Llamar a GenAlert

Si desea llamar al sistema GenAlert para comprobar el estado de la alarma o para cancelar una alarma, necesitará hacer varias llamadas a la ubicación supervisada y dejar que GenAlert cuente los tonos de llamada entrante de todas ellas hasta alcanzar el “Número de tonos de llamada”. Por ejemplo, si el sistema de correo de voz o el contestador automático está configurado para responder a los cinco tonos de llamada, el sistema GenAlert debe configurarse para responder a los 10 tonos. Por tanto, necesitará hacer tres llamadas a la ubicación supervisada como se describe a continuación hasta que el sistema GenAlert cuente un total de 10 tonos de llamada entrante.

1. En la primera llamada, deje sonar el teléfono cuatro veces y cuelgue antes de que responda el sistema contestador. GenAlert ha contado cuatro tonos.
2. En la segunda llamada, deje sonar el teléfono cuatro veces más y cuelgue antes de que responda el sistema contestador. GenAlert ha contado ocho tonos.
3. En la tercera llamada, deje sonar el teléfono hasta que GenAlert conteste. Deberían bastar dos o tres tonos más, ya que GenAlert habrá contado un total de 10 tonos con las tres llamadas telefónicas.

AVISO: El intervalo para realizar las llamadas consecutivas de cancelación es de 150 segundos antes de que GenAlert ponga a cero su contador de llamadas.

AVISO: Se recomienda utilizar un “Número de tonos de llamada” de 10 para números de teléfono que reciban numerosas llamadas telefónicas.

Funcionamiento

Correo de voz y número programado

Si utiliza un contestador automático o un sistema de mensajes de voz en el número de teléfono programado, el mensaje de alarma se podrá grabar en la mayoría de los sistemas. Esto no cancelará la alarma, y GenAlert seguirá transmitiendo mensajes hasta que la alarma se cancele. No obstante, algunos contestadores automáticos y sistemas de correo de voz no son compatibles con nuestro mensaje de alarma y no permiten grabarlo. Compruebe el sistema para asegurarse de que es compatible.

Funcionamiento

Mantenimiento

Mantenimiento

Comprobación de GenAlert

Comprobación del número de teléfono programado

1. Pulse y mantenga pulsada la tecla Asterisco (*) hasta que se encienda el LED rojo.
2. Suelte la tecla Asterisco.

El sistema GenAlert llamará al número de teléfono programado y reproducirá el mensaje de alarma pregrabado. No es necesario cancelar la alarma al realizar esta prueba.

Comprobación de la alarma de GenAlert

La alarma se desactiva cuando el generador no funciona cuando es necesario. Para simular este fallo, el generador debe estar en funcionamiento para detectar el fallo. A continuación se desconecta y GenAlert llama al número programado.

1. Simule un fallo situando el disyuntor del generador en la posición OFF. El generador se debe desconectar y presentar el fallo.
2. El LED rojo se encenderá y GenAlert llamará al número programado e indicará la alarma.

Fallo de la prueba

Si la prueba falla, pruebe a reprogramar el número de teléfono y repita la prueba. Si persiste el problema, consulte la sección Resolución de problemas.

Sustitución de la pila

Cambie la pila una vez al año o cuando GenAlert realice una llamada “Cambiar batería”.

GenAlert no notifica condiciones de “carga insuficiente de batería”.

Quite la pila cuando la unidad no esté en uso.

Mantenimiento

Resolución de problemas

Problema	Motivo	Solución
GenAlert no llama durante la prueba o durante una condición de alarma.	El número de teléfono no se ha programado	Vuelva a programar el número de teléfono e inténtelo de nuevo.
	Problemas con la línea telefónica: <ul style="list-style-type: none"> • Avería en la línea. • Cable desconectado. • Interrupción del servicio. • Descolgado o en uso. • Fallo en la regleta protectora. 	Compruebe las líneas telefónicas, las conexiones y el tono de marcación.
	Problemas con la línea telefónica: <ul style="list-style-type: none"> • Cable suelto / desconectado. • Cables mal conectados. • Cables mal instalados / invertidos / ausentes. 	Compruebe las conexiones.
	Batería descargada o ausente.	Cambie la batería de GenAlert.
GenAlert envía falsas alarmas.	Conexión incorrecta.	Póngase en contacto con un profesional para comprobar la conexión a la regleta de terminales y la posición del microinterruptor 4.
	Problema en el panel de control del generador.	Póngase en contacto con un profesional.

Problemas

Problema	Motivo	Solución
No se puede cancelar la alarma.	El sistema de marcación no funciona correctamente.	Cambie la batería de GenAlert.
	Problemas con la instalación telefónica exterior.	Póngase en contacto con la compañía telefónica si sospecha que puede haber problemas.
	Llamada a un número incorrecto.	Compruebe el número de teléfono.
GenAlert sigue llamando después de la cancelación de la alarma.	Problema en el panel de control del generador.	Póngase en contacto con un profesional.
		Compruebe si el generador funciona correctamente.
No puedo cambiar el mensaje de alarma.	GenAlert no permite cambiar el mensaje de alarma. No hay ningún motivo.	El mensaje de alarma está pregrabado en fábrica y no se puede cambiar.
¿GenAlert no funciona con sistemas telefónicos empresariales de varias líneas, centralitas o sistemas telefónicos digitales?	GenAlert sólo funciona con una línea de un solo teléfono, como las de la mayoría de las instalaciones domésticas. Es posible compartir la línea telefónica con un teléfono, fax o módem siempre que se trate de una línea única compartida.	Algunas centralitas sólo requieren que se marque un "9" antes del número programado. GenAlert puede marcar el "9" y el resto del número. Puede que necesite introducir una pausa después del 9 para obtener el tono de marcación antes de que GenAlert marque el resto del número.

Problemas

Especificaciones

Requisitos de alimentación eléctrica:

Pilas alcalinas o de litio de 9 voltios (no incluidas)

Margen de temperatura ambiente de

Funcionamiento:

-7° a 60 °C (20° a 140 °F)

Humedad:

90% sin condensación

REN (Número de equivalencia de tonos):

0,1 B

Problemas

Declaración FCC

Este equipo cumple las especificaciones del apartado 68 de las normas FCC y los requisitos aprobados por la ACTA. En la parte trasera de la unidad GenAlert, una etiqueta ofrece, entre otra información, el número de registro FCC de este producto. Si se solicita, este número se debe facilitar a la compañía telefónica.

El conector utilizado para conectar este equipo al cableado de la instalación y a la red telefónica debe cumplir las normas aplicables del apartado 68 de las normas FCC y los requisitos adoptados por la ACTA. El producto se suministra con un cable telefónico y un enchufe modular compatibles. Está diseñado para conectarse a una toma modular compatible que cumpla las mismas especificaciones. Para obtener más información, consulte la sección *Instalación*.

El número de equivalencia de tonos (REN) se utiliza para determinar el número de dispositivos que se pueden conectar a una misma línea telefónica. Un REN excesivo en una línea telefónica puede provocar que los dispositivos no suenen como respuesta a una llamada entrante. En la mayoría de las áreas, aunque no en todas, la suma de RENs no debe ser superior a cinco (5,0). Para estar seguro del número de dispositivos que pueden conectarse a una línea, según la norma REN, póngase en contacto con su compañía telefónica.

El REN de este producto se especifica en el identificador FCC del producto que se muestra en la

etiqueta a situada en la etiqueta de la parte trasera de la unidad GenAlert. El REN de otros dispositivos se indica en una etiqueta en la etiqueta FCC del producto o en su documentación. En caso de que exista un número identificador del producto, tendrá el formato US:AAEQ##TXXXX. ## es el número REN sin coma decimal (por ej., 03 equivale a un REN de 0,3).

Si este sistema de marcación es perjudicial para la red telefónica, la compañía telefónica le avisará de que puede ser necesario interrumpir temporalmente el servicio. Además, se le informará de su derecho a presentar una reclamación ante la FCC si lo estima oportuno.

La compañía telefónica modificará las instalaciones, equipos y procedimientos que puedan afectar al funcionamiento del equipo. En este caso, la compañía telefónica le preavisará para que adopte las medidas necesarias con el fin de mantener el servicio.

En caso de problemas con el sistema de marcación, para obtener información sobre la garantía o el servicio técnico, póngase en contacto con Briggs & Stratton Home Power Products LLC llamando al 1 (800) 743-4115.

Problemas

BRIGGS & STRATTON POWER PRODUCTS GROUP, LLC la POLITICA ACCESORIA de la GARANTIA

Fecha de entrada en vigor:1 de Febrero de 2007. Sustituye a todas las garantías sin fecha y a las de fecha anterior al 1 Febrero de 2007

GARANTÍA LIMITADA

Briggs & Stratton Power Products Group, LLC reparará o sustituirá sin cargo alguno cualquier componente de la lavadora a presión que presente defectos de materiales y/o mano de obra. Los gastos de transporte de las producto enviadas para reparar o sustituir conforme a los términos de esta garantía correrán a cargo del comprador. El período de vigencia y las condiciones de esta garantía son los que se estipulan a continuación. Para obtener servicio en garantía, localice el distribuidor de servicio autorizado más próximo en nuestro mapa de centros de servicio, en BRIGGSandSTRATTON.COM.

NO EXISTE NINGUNA OTRA GARANTÍA EXPLÍCITA. LAS GARANTÍAS IMPLÍCITAS, INCLUIDAS LAS DE COMERCIALIZACIÓN O IDONEIDAD PARA UN FIN CONCRETO, SE LIMITAN A UN AÑO A PARTIR DE LA FECHA DE COMPRA O AL LÍMITE DE TIEMPO PERMITIDO POR LA LEY. QUEDAN EXCLUIDAS TODAS LAS GARANTÍAS IMPLÍCITAS QUEDA EXCLUIDA LA RESPONSABILIDAD POR DAÑOS

SECUNDARIOS Y DERIVADOS HASTA EL LÍMITE PERMITIDO POR LA LEY. Algunos países o estados no permiten limitar la duración de una garantía implícita ni excluir o limitar los daños secundarios y derivados. Por tanto, es posible que las limitaciones y exclusiones mencionadas no sean aplicables en su caso. Esta garantía le otorga determinados derechos legales y es posible que tenga otros derechos que pueden variar de un país o estado a otro.

PERÍODO DE GARANTÍA

Uso del Consumidor	90 Días
Uso Comercial	Ninguno

El período de garantía comienza en la fecha de compra del primer consumidor o usuario comercial final y se prolonga durante el tiempo especificado anteriormente. La garantía no cubre ningún otro uso.

NO ES NECESARIO REGISTRAR LA GARANTÍA PARA OBTENER SERVICIO DE BRIGGS & STRATTON PRODUCTS. GUARDE SU RECIBO DE COMPRA. SI NO APORTA LA PRUEBA DE LA FECHA DE COMPRA INICIAL EN EL MOMENTO DE SOLICITAR EL SERVICIO EN GARANTÍA, SE UTILIZARÁ LA FECHA DE FABRICACIÓN DEL PRODUCTO PARA DETERMINAR EL PERÍODO DE GARANTÍA.

Garantía

ACERCA DE LA GARANTÍA

Esperamos que disfrute de nuestra garantía y le pedimos disculpas por las molestias causadas. Cualquier distribuidor de servicio autorizado puede llevar a cabo reparaciones en garantía. La mayoría de las reparaciones en garantía se gestionan normalmente, pero algunas veces la solicitud de servicio en garantía puede no ser procedente. Por ejemplo, la garantía no será válida si el equipo presenta daños debidos al mal uso, la falta de mantenimiento, el transporte, la manipulación, el almacenamiento o la instalación inadecuados. De manera similar, la garantía quedará anulada si se ha borrado la fecha de fabricación o el número de serie, o si el equipo ha sido alterado o modificado. Durante el período de garantía, el distribuidor de servicio autorizado podrá reparar o sustituir, a su libre elección, cualquier pieza que, previa inspección, sea defectuosa en condiciones normales de uso y servicio. Esta garantía no cubre las reparaciones y los equipos que se detallan a continuación:

- Desgaste normal. Al igual que cualquier otro aparato mecánico, los equipos de uso en exteriores necesitan piezas y mantenimiento periódicos para funcionar correctamente. Esta garantía no cubre las reparaciones cuando el uso normal haya agotado la vida útil de una pieza concreta del equipo.
- Instalación y mantenimiento. Esta garantía no cubre los equipos ni las piezas cuya instalación sea incorrecta o no haya sido autorizada, ni aquellos que hayan sido objeto de cualquier tipo de alteración,

mal uso, negligencia, accidente, sobrecarga, exceso de velocidad o mantenimiento, reparación o almacenamiento inadecuados que, a nuestro juicio, haya afectado negativamente a su funcionamiento y su fiabilidad. La garantía tampoco cubre el mantenimiento normal, como los filtros de aire, los ajustes y la limpieza o la obstrucción del sistema de combustión (debido a materias químicas, suciedad, carbón, cal, y así sucesivamente).

- Otras exclusiones. Esta garantía excluye los elementos sujetos a desgaste, como las conectores, juntas, las juntas tóricas, las bombas que se hayan hecho funcionar sin agua y los daños derivados de accidentes, uso indebido, modificaciones, alteraciones, servicio inadecuado, congelación o deterioro químico. Los accesorios tales como pistolas, mangueras, extensiones de boquilla (varillas) y boquillas quedan excluidos de la garantía del producto. Esta garantía excluye los equipos usados o reacondicionados y los destinados a demostraciones y los fallos debidos a hechos fortuitos y a otros acontecimientos de fuerza mayor que escapen al control del fabricante. 198208S, Rev B, 03/01/2007

**BRIGGS & STRATTON POWER PRODUCTS GROUP,
LLC
JEFFERSON, WI, USA**

Garantía

This Page Reserved



GENALERT™
COMPOSEUR

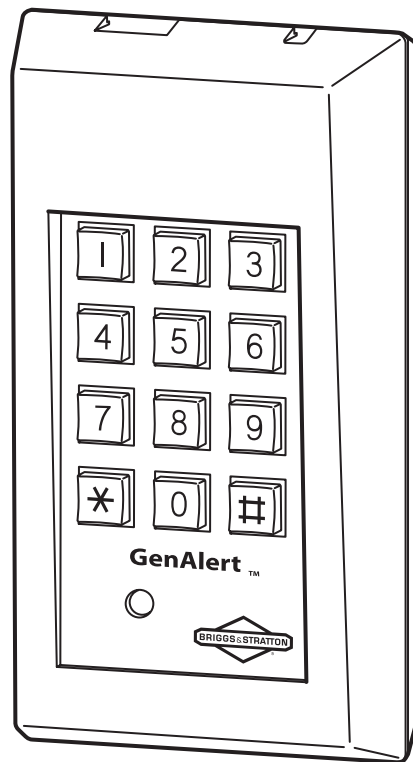

Merci d'avoir acheté cet accessoire de qualité Briggs & Stratton. Nous sommes heureux que vous fassiez confiance à la marque Briggs & Stratton. Si vous respectez les instructions d'utilisation et d'entretien de ce manuel, vous pourrez compter sur cet accessoire Briggs & Stratton durant des années.

Ce manuel contient des renseignements sur la sécurité pour vous informer des dangers et des risques associés aux produits de génératrice ainsi que de la façon de les éviter. Puisque Briggs & Stratton ne connaît pas nécessairement toutes les applications dans lesquelles cet accessoire sera utilisé, il est important que vous lisiez et compreniez ces instructions. Conservez ce manuel à des fins de référence.

Cet accessoire doit être installé et programmé avant d'être utilisé. Consultez la section Installation de ce manuel pour les directives sur les procédures d'installation et de programmation. Suivez ces directives à la lettre.

Prenez note de l'identification du produit ci-dessous :

Numéro de modèle _____

Numéro de série _____

Date d'achat _____

Magasin _____

Où nous trouver

Vous n'aurez jamais à chercher bien loin pour trouver un centre de soutien et service Briggs & Stratton pour votre produit. Consultez les Pages Jaunes. Il y a plus de 30 000 distributeurs de service après-vente agréés Briggs & Stratton dans le monde qui offrent un service de qualité. Vous pouvez aussi téléphoner au Service à la clientèle de Briggs & Stratton au 1 800-743 4115 ou communiquer avec eux par Internet à l'adresse BRIGGSandSTRATTON.COM.

Briggs & Stratton Power Products Group, LLC
900 North Parkway
Jefferson, WI 53549

Copyright © 2007 Briggs & Stratton Power Products Group, LLC. Tous droits réservés.

Aucune partie de ce manuel ne peut être reproduite ou transmise sous n'importe quelle forme et par quelque moyen que ce soit sans l'autorisation expresse écrite de

Table des Matières

Mesures de sécurité	2
Règles de sécurité importantes	2
Symboles de danger et leur signification	2
Installation	5
Articles nécessaires pour l'installation	5
Prolonger un câble	7
Contrôles	8
Fonctionnement	8
Programmation de GenAlert	8
Fonction de la touche étoile.....	9
En cas d'alarme	10
Annulation de l'alarme.....	11
Réinitialisation de GenAlert.....	11
GenAlert et la boîte vocale.....	11
Appeler GenAlert	12
Boîte vocale et numéro programmé	12
Entretien	13
Vérification de votre GenAlert.....	13
Remplacement de la pile	13
Dépannage.....	14
Énoncé de la FCC.....	17
Garantia	18

Sécurité

Installation

Contrôles

Fonctionnement

Entretien

Dépannage

Garantie

Mesures de sécurité

Règles de sécurité importantes

Le symbole d'avertissement de sécurité () est utilisé avec un mot signal (**DANGER, MISE EN GARDE, AVERTISSEMENT**), une image et/ou un message de sécurité vous avertissant des dangers. Le mot **DANGER** indique un danger qui, s'il n'est pas évité, causera la mort ou des blessures graves. Le mot **AVERTISSEMENT** indique un danger qui, s'il n'est pas évité, pourrait causer la mort ou des blessures graves. Le terme **MISE EN GARDE** indique un danger qui, s'il n'est pas évité, pourrait causer des blessures mineures ou modérées. Le mot **AVIS** indique une situation qui pourrait endommager l'équipement. Suivez les directives des messages de sécurité pour éviter ou réduire les risques de blessures ou de décès.

Le fabricant ne peut anticiper toutes les circonstances potentielles pouvant comporter un danger. Par conséquent, les avertissements contenus dans le présent manuel, ainsi que les plaques et les décalques apposés sur l'unité n'englobent pas toutes les possibilités. Si vous utilisez une procédure, une méthode de travail ou une technique d'opération non spécifiquement recommandée par le fabricant, vous devez vous assurer qu'elle ne compromet pas votre sécurité ni celle des autres.

Vous devez également vous assurer que la procédure, la méthode de travail ou la technique d'opération que vous choisissez ne rende pas la génératrice dangereuse.

Symboles de danger et leur signification



 AVERTISSEMENT	
	Les fils de basse tension ne peuvent pas être installés dans le même conduit que les fils d'alimentation.
Le non-respect de cet avertissement pourrait entraîner des blessures personnelles et l'endommagement ou le mauvais fonctionnement de l'équipement.	



AVERTISSEMENT



L'appareil doit être installé conformément aux techniques de câblage à basse tension généralement reconnues.

Afin d'éviter les blessures potentielles, désactivez toujours la génératrice et le commutateur de transfert avant d'effectuer des raccordements à la génératrice.

IMPORTANT : Lisez les renseignements sur la garantie et l'énoncé de la FCC avant d'utiliser ce produit.

La performance des lignes téléphoniques locale et longue distance varie et peut affecter le fonctionnement de cet équipement. Il est donc important de bien tester cet appareil après son installation afin de confirmer sa compatibilité avec le téléphone. Consultez la section *Vérification de votre GenAlert* sous *Entretien* au sujet des directives.

Facteurs spéciaux à prendre en considération pour l'installation :

- Le fonctionnement de cet équipement requiert une ligne téléphonique particulière, mais cette ligne ne doit pas nécessairement servir uniquement pour cet équipement.
- Vous devez avoir un service de téléphone Touch-Tone® pour que cet équipement fonctionne correctement.
- Cet équipement ne fonctionnera pas avec un téléphone à cadran.
- Cet équipement peut être incompatible avec certains systèmes téléphoniques PBX ou autres systèmes téléphoniques commerciaux à lignes multiples.
- Un adaptateur à prise double ou séparateur de lignes (non compris) n'est nécessaire que si vous partagez la même ligne téléphonique par le biais d'une connexion avec prise téléphonique unique.

AVIS : Le branchement de cet appareil à un système téléphonique commercial peut causer des dommages internes aux deux systèmes. Cet équipement peut partager une prise téléphonique murale avec le téléphone.

Sécurité

Sécurité

IMPORTANT : NE PROGRAMMEZ PAS de numéro de téléphone d'urgence pour les services de police, d'incendie ou tout autre service ou numéro personnel d'urgence à moins d'avoir une entente spécifique. Cet équipement n'identifie pas l'origine de l'appel et ne peut donc fournir un avertissement sonore de l'origine de l'appel.

Énoncé d'utilisation

GenAlert est conçu pour vous avertir par téléphone si votre génératrice tombe en panne alors qu'elle était en marche ou si elle ne démarre pas. GenAlert compose automatiquement un numéro de téléphone lorsque l'alarme est déclenchée et un message préenregistré est alors activé.

AVIS : Si l'installation de GenAlert n'est pas effectuée par un professionnel en électricité certifié, la garantie sera ANNULÉE.

Installation

Si votre maison est déjà équipée d'un système d'alarme spécialement conçu pour être branché à la ligne téléphonique, assurez-vous que l'installation de GenAlert ne désactive pas votre système d'alarme. Si vous avez des questions sur ce qui peut désactiver un système d'alarme, consultez votre compagnie de téléphone ou un installateur qualifié.

Articles nécessaires pour l'installation

- Une pile alcaline ou au lithium de 9 volts (non incluse).
- Tournevis cruciforme (non inclus).
- 2 câbles conducteurs (calibre 20 AWG ou plus, non inclus).
- Une prise téléphonique sur une ligne.

Il n'est pas nécessaire que la prise soit une prise réservée sur la ligne téléphonique. Un téléphone peut partager une prise avec GenAlert s'il utilise un séparateur de ligne téléphonique (non inclus).

Installation

1. Enlevez les 4 vis du couvercle (A) à l'endos de l'appareil.

2. Fixez la pile 9 V au connecteur (B) et insérez la pile dans le compartiment de la pile (C).
3. Trouvez les quatre commutateurs DIP (D) sur la carte de circuits imprimés (E).

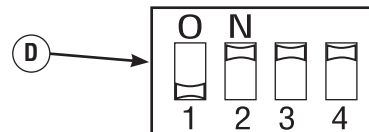
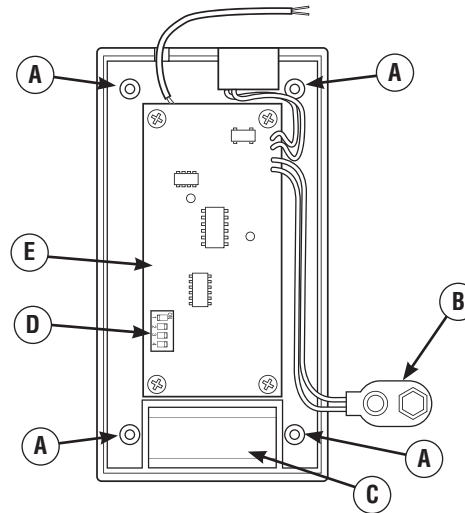

Installation

4. Modifiez la position des commutateurs au besoin. Consultez le tableau ci-dessous pour connaître les paramètres des commutateurs.

Commu-tateur no #	Fonction	Position OFF (Arrêt)n	Position ON (Marche)	Position par défaut
1	UTILISATION EN USINE SEULEMENT. Ne pas modifier	S/O	S/O	OFF (Arrêt)
2	Compte du nombre de sonneries. Lorsque vous appelez votre emplacement surveillé, le composeur doit-il prendre l'appel après 5 ou 10 sonneries?	10 sonneries	5 sonneries	ON (Marche)
3	Fréquence d'appel lors d'une alarme. À quelle fréquence le composeur doit-il appeler au numéro programmé?	Toutes les 15 minutes	outes les 2 heures	ON (Marche)
4	Position de l'entrée d'alarme.	Position normalement fermée	Position normalement ouverte	ON (Marche)

Installation

5. Positionnez et remplacez adéquatement le couvercle arrière de GenAlert en plaçant la languette de prise téléphonique (A) au-dessus de la prise téléphonique (B).
6. Branchez une extrémité du cordon téléphonique dans GenAlert. Branchez l'autre extrémité du cordon téléphonique dans la prise murale d'une ligne téléphonique simple.
7. Acheminez le câble à deux conducteurs selon les techniques de câblage basse tension généralement acceptées, de GenAlert au panneau de contrôle de la génératrice résidentielle. Au besoin, prolongez le câble de la façon décrite dans *Prolonger un Câble*.

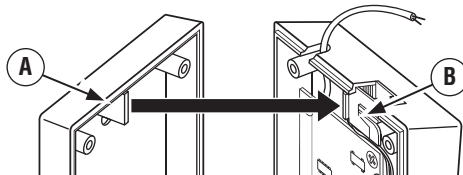

8. Branchez les fils (A) de GenAlert à la barrette de raccordement de la génératrice (B). La polarité n'a aucune importance. Un câble doit être branché à la vis de borne (C) et les autres à la vis de borne normalement ouverte (D). Le commutateur DIP no 4 doit être à la position par défaut (ON).

Si la connexion décrite ci-dessus n'est pas une option, GenAlert peut être modifié pour utiliser la vis de terminal normalement fermée (E). Le commutateur DIP no 4 doit alors être mis à la position (OFF).

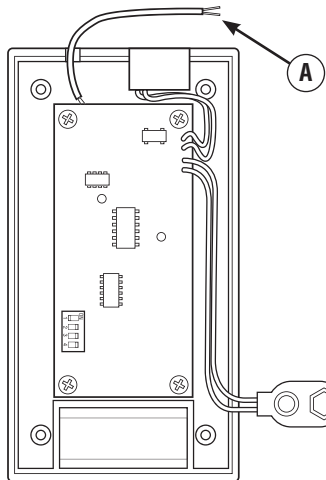

REMARQUE : Les deux câbles provenant de GenAlert peuvent être branchés au port commun.

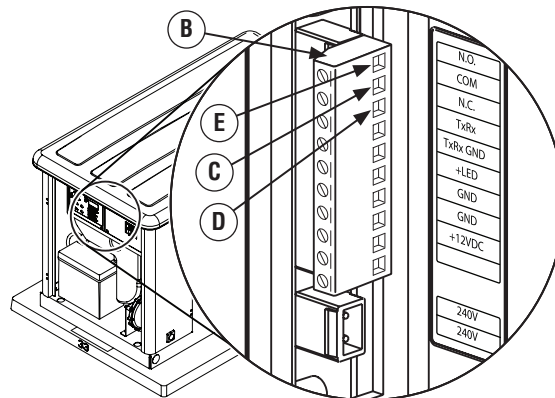

Installation

Prolonger un Câble

Le cordon téléphonique ou des câbles peuvent être prolongés jusqu'à 1 000 pi (304 m), si nécessaire.

Utilisez un câble à deux conducteurs, de calibre 20 AWG ou plus.

Contrôles

- A - Couverture avant.
- B - Clavier numérique.
- C - Touche étoile.
- D - Témoin DEL.
- E - Touche carré.
- F - Prise téléphonique.

Contrôles

Fonctionnement

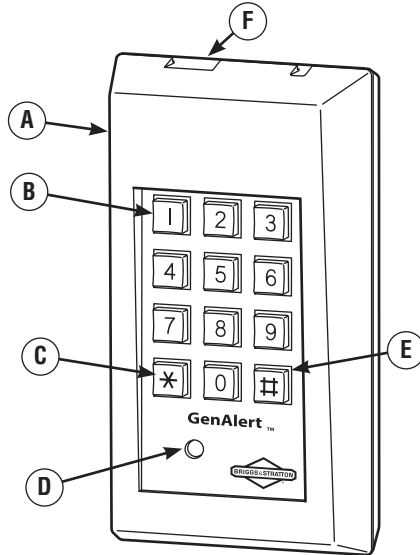

Fonctionnement

Programmation de GenAlert

Le numéro de téléphone programmé est le numéro où vous désirez que GenAlert vous joigne si votre génératrice de secours tombe en panne alors qu'elle est en marche. Le numéro de téléphone est gardé en mémoire même si vous débranchez la pile et la ligne téléphonique de l'unité.

Vous pouvez programmer un numéro de téléphone comportant jusqu'à quarante (40) chiffres. La touche carré (E) et la touche étoile (C) sont utilisées pour programmer et vérifier GenAlert.

Avant de programmer l'unité, assurez-vous que votre ligne téléphonique est branchée à GenAlert et à la prise murale.

1. Appuyez et maintenez enfoncée la touche carré (E) sur le clavier numérique de GenAlert.
2. Tout en maintenant la touche carré (E) enfoncée, utilisez le clavier numérique (B) pour entrer le numéro de téléphone où vous voulez que GenAlert appelle.

Maintenez la touche carré (E) enfoncée jusqu'à ce que tous les chiffres du numéro de téléphone soient entrés.

Entrez le numéro de téléphone exactement comme si vous le composiez sur le téléphone. En d'autres mots, entrez le chiffre « 1 » et le code régional si nécessaire.

IMPORTANT : Ne programmez pas les numéros de téléphone des services d'urgence d'incendie, de police ou d'ambulances dans GenAlert.

3. Relâchez la touche carré (E) après avoir entré tous les chiffres du numéro de téléphone.

Fonction de la touche étoile

Pour insérer une pause de cinq secondes dans le numéro de téléphone, appuyez sur la touche étoile (C) deux fois lorsque vous entrez le numéro de téléphone au point 2 ci-dessus.

Une pause compte pour deux chiffres dans le numéro de téléphone total. Pour chaque de touche étoile entrée, il y aura une pause de cinq secondes.

Si vous appuyez trois fois de suite sur la touche étoile, les deux premières occurrences compteront pour une pause de cinq secondes et la troisième occurrence sera enregistrée comme une touche étoile (C) faisant partie du numéro de téléphone.

Si vous appuyez quatre fois sur la touche étoile (C), GenAlert fera une pause de 10 secondes dans la séquence de composition.

Pour changer le numéro de téléphone, recommencez simplement le processus avec un nouveau numéro de téléphone. L'ancien numéro sera remplacé.

Fonctionnement

Conseils importants

- Longue distance : Assurez-vous d'entrer le numéro de téléphone exactement comme vous le feriez si vous preniez le téléphone et appelez à ce numéro. Utilisez le chiffre « 1 » et le code régional approprié au besoin.
- Codes régionaux : N'oubliez pas de changer votre numéro de téléphone si le code régional change. Votre GenAlert continuera d'appeler au numéro enregistré, même s'il est incorrect. Vous pourriez devoir payer des frais d'appel longue distance si vous ne changez pas les codes régionaux au besoin.
- Composition du « 9 » : Certains systèmes téléphoniques exigent que vous signaliez le « 9 » avant le reste du numéro de téléphone afin d'obtenir une ligne externe. Incluez simplement le chiffre « 9 » au début du numéro de téléphone. Vous devrez peut-être ajouter une pause après le « 9 » afin que GenAlert puisse attendre la tonalité.
- Vérifiez votre GenAlert : Vous devez absolument tester votre numéro de téléphone de la façon indiquée dans la section *Vérifier votre GenAlert* sous *Entretien*.

- Si le numéro de téléphone programmé est celui d'un service de surveillance ou d'un entrepreneur, il n'est possible d'identifier l'emplacement GenAlert que par « Caller ID » (Identification de l'appelant). L'entreprise de surveillance devra prendre en note votre emplacement GenAlert, et la ligne téléphonique ne peut bloquer l'identification de l'appelant.

En cas d'alarme

GenAlert commencera à appeler le numéro de téléphone programmé en cas de panne de la génératrice. L'unité continuera d'appeler, soit à toutes les 15 minutes ou à toutes les 2 heures, selon les paramètres de vos commutateurs GenAlert continuera d'appeler jusqu'à ce que la fonction d'appel de l'alarme soit annulée.

Le destinataire de l'appel entendra le message suivant :

"This is your remote monitoring system. There is an alarm condition at your remote monitored location. Please check conditions at your monitored location."

(« Ici votre système de surveillance à distance. Une alarme s'est déclenchée sur votre unité surveillée à distance. Veuillez vérifier l'état de votre unité surveillée à distance. »)

GenAlert répétera le message durant une minute complète, ce qui permettra de l'enregistrer sur un répondeur ou une boîte vocale.

GenAlert continuera d'appeler le numéro de téléphone programmé jusqu'à ce que la fonction d'appel de l'alarme soit annulée.

Annulation de l'alarme

Après avoir reçu un appel d'alarme, appelez les lieux surveillés où se trouve GenAlert et laissez le téléphone sonner 5 fois. (10 fois si le commutateur no 2 « Compter le nombre de sonneries » a été mis à la position OFF). GenAlert répondra automatiquement et commencera à faire jouer le message d'alarme.

En appelant GenAlert et en écoutant le message d'alarme, vous annulez la fonction d'appel d'alarme. L'alarme demeurera active jusqu'à ce que l'anomalie soit réparée, mais l'appareil cessera d'appeler.

Réinitialisation de GenAlert

GenAlert reviendra automatiquement en mode de surveillance aussitôt que l'anomalie ayant causé l'alarme aura été corrigée ET que la fonction d'appel d'alarme aura été annulée.

REMARQUE : Il y a une fenêtre de temps de 150 secondes pour effectuer les appels d'annulation consécutifs avant que GenAlert remette son compteur d'appels à zéro.

AVIS : Il est possible d'annuler accidentellement l'alarme si quelqu'un appelle GenAlert pendant que l'alarme est active.

Pour éviter une annulation accidentelle de l'alarme, configurez le commutateur « Compter le nombre de sonneries » à 10 sonneries (voir *Installation*) et laissez un répondeur ou de boîte vocale prendre les appels entrants.

GenAlert et la boîte vocale

GenAlert peut répondre après cinq ou dix sonneries. GenAlert compte le nombre de sonneries d'appels multiples. Pour vérifier que les appels entrants sont d'abord transmis à votre boîte vocale ou à votre répondeur, configurez le nombre de sonneries après lesquels GenAlert répondra. Il devra être supérieur à celui de votre boîte vocale ou de votre répondeur. Par exemple, si votre boîte vocale répond après 5 sonneries, configurez GenAlert afin qu'il réponde après 10 sonneries.

Fonctionnement

Appeler GenAlert

Si vous désirez appeler GenAlert pour vérifier l'état de l'alarme ou pour annuler la fonction d'appel de l'alarme, vous devrez passer deux appels ou plus à votre lieu surveillé et laisser GenAlert compter les sonneries de ces appels multiples jusqu'à ce que le nombre total configuré sur le commutateur « Compter le nombre de sonneries » soit atteint. Par exemple si votre boîte vocale/répondeur est configuré pour répondre après 5 sonneries, GenAlert devraient être configuré pour répondre après 10 sonneries. Vous devrez donc passer trois appels téléphoniques à votre lieu supervisé de la manière suivante, jusqu'à ce que GenAlert ait compté un total de 10 sonneries.

1. Lors du premier appel, laissez le téléphone sonner quatre fois et raccrochez avant que le système de réponse ne réponde. GenAlert a alors compté quatre sonneries.
2. Lors du deuxième appel, laissez le téléphone sonner encore quatre fois et raccrochez avant que le répondeur ne réponde. GenAlert a maintenant compté huit sonneries.

3. Lors du troisième appel, laissez le téléphone sonner jusqu'à ce que GenAlert réponde. Il faudra deux ou trois autres sonneries car GenAlert a compté un total de 10 sonneries pour les trois appels téléphoniques.

AVIS : Il est préférable de configurer 10 sonneries sur le commutateur « Compter les sonneries » pour les téléphones qui reçoivent un grand nombre d'appels entrants.

Boîte vocale et numéro programmé

Si vous avez un répondeur ou un système de messagerie par boîte vocale au numéro de téléphone programmé, le message d'alarme peut être enregistré par la plupart des systèmes. Cela n'annulera pas l'alarme et GenAlert continuera de laisser des messages jusqu'à ce que l'alarme soit annulée. Certains répondeurs et systèmes de boîte vocale ne sont toutefois pas compatibles avec notre message d'alarme et ne l'enregistreront pas. Veuillez tester votre système pour vérifier s'il est compatible.

Entretien

Vérification de votre GenAlert

Vérification d'un numéro de téléphone programmé.

1. Appuyez sur la touche étoile (*) et maintenez-la enfoncée jusqu'à ce que vous voyez le témoin DEL rouge s'allumer.
2. Relâchez la touche étoile.

GenAlert appellera au numéro programmé et fera jouer le message d'alarme préenregistré. Il n'est pas nécessaire d'annuler l'alarme pour ce test.

Vérification de l'alarme de GenAlert.

L'alarme s'arrête lorsque la génératrice tombe en panne alors qu'elle est en marche. Pour simuler cette panne, la génératrice doit être en marche afin de détecter l'anomalie, puis s'arrêter. GenAlert doit ensuite appeler le numéro programmé.

1. Simulez une anomalie en mettant le disjoncteur du circuit de la génératrice à la position Off. La génératrice devrait s'arrêter et afficher une anomalie.
2. Le témoin LED rouge s'allumera et GenAlert appellera alors le numéro programmé et signalera une alarme.

Vérification d'une panne

Si le test échoue, essayez d'abord de reprogrammer le numéro de téléphone et de recommencer le test. Si le test échoue encore, consultez la section *Dépannage*.

Remplacement de la pile

Remplacez la pile chaque année ou lorsque GenAlert envoie son appel téléphonique « *Remplacer la pile* ».

GenAlert ne vous avisera pas lorsque la pile est faible.

Enlevez la pile lorsque l'unité n'est pas utilisée.

Entretien

Dépannage

Problème	Cause	Solution
GenAlert n'appelle pas lors du test ou lorsqu'il y a une alarme.	Le numéro de téléphone n'est pas correctement programmé ou n'a jamais été programmé.	Reprogrammez le numéro de téléphone soigneusement et essayez de nouveau.
	Problèmes de ligne téléphonique : <ul style="list-style-type: none"> • Ligne défectueuse. • Cordon débranché. • Service non disponible. • Combiné décroché ou en utilisation. • Défaillance du limiteur de surtension 	Vérifiez les lignes téléphoniques, les connexions et s'il y a une tonalité.
	Problèmes de ligne téléphonique : <ul style="list-style-type: none"> • Fils desserrés / débranchés. • Fil mal épissé. • Fil mal installé / inversé / manquant. 	Vérifiez les connexions des câbles.
	Pile morte ou absente.	Remplacez la pile dans GenAlert.
GenAlert envoie de fausses alarmes.	Mauvais câblage.	Communiquez avec un professionnel de l'entretien pour vérifier le câblage sur la barrette de raccordement ainsi que la position du commutateur no 4
	Problèmes avec le panneau de contrôle de la génératrice.	Communiquez avec un professionnel de l'entretien.

Dépannage

Problème	Cause	Solution
Impossible d'annuler l'alarme.	Le clavier de numérotation ne fonctionne pas correctement.	Remplacez la pile dans GenAlert.
	Problèmes externes de téléphone.	Vérifiez auprès de votre compagnie de téléphone si vous soupçonnez ce type de problèmes.
	GenAlert a appelé le mauvais numéro.	Vérifiez le bon numéro de téléphone.
GenAlert continue d'appeler après l'annulation de la fonction d'appel.	Problèmes avec le panneau de contrôle de la génératrice.	Communiquez avec un professionnel de l'entretien.
		Vérifiez si la génératrice fonctionne correctement.
Je ne peux modifier le message d'alarme.	GenAlert est conçu de cette façon. Aucune cause.	Le message d'alarme est préenregistré en usine et ne peut être modifié.
GenAlert ne fonctionne pas avec mon système téléphonique commercial à lignes multiples, des systèmes PBX ou des systèmes de téléphonie numérique?	GenAlert est conçu pour fonctionner seulement sur une ligne téléphonique simple, comme on en retrouve dans la plupart des foyers résidentiels. Le partage d'une ligne téléphonique avec un téléphone, un télécopieur ou un modem d'ordinateur est acceptable en autant que ce partage se fait sur une ligne téléphonique simple.	Certains systèmes PBX exigent de composer le « 9 » avant d'appeler le numéro programmé. GenAlert devrait pouvoir composer le « 9 » et le reste de numéro. Vous devrez peut-être entrer une pause après le 9 pour attendre la tonalité avant que GenAlert ne compose le numéro.

Dépannage

Spécifications

Alimentation requise :

Pile alcaline ou au lithium de 9 volts (non incluse)

Plage de températures ambiantes de

fonctionnement :

20° à 140° F (-7° à 60° C)

Humidité :

90 % sans condensation

FC (facteur de charge) :

0.1 B

Dépannage

Énoncé de la FCC

Cet équipement est conforme à la Section 68 des règlements de la FCC et aux exigences adoptées par l'ACTA. Vous trouverez à l'endos de votre GenAlert une étiquette comportant, entre autres informations, le numéro d'inscription à la FCC de ce produit. Si on vous le demande, ce numéro doit être fourni à la compagnie de téléphone.

Une fiche et une prise utilisées pour brancher cet équipement au câblage et au réseau téléphonique de l'installation doivent respecter les règlements applicables de la Section 68 de la FCC ainsi que les exigences adoptées par l'ACTA. Un cordon de téléphone et une fiche modulaire conformes sont fournis avec ce produit. Il est conçu pour être branché à une prise modulaire compatible qui est aussi conforme. Consultez la section *Installation* pour plus de détails.

Le facteur de charge (FC) est utilisé pour déterminer le nombre d'appareils qui peuvent être branchés à une ligne téléphonique simple. Un trop grand FC sur une ligne téléphonique peut empêcher les appareils de sonner en réponse un appel entrant. Dans la plupart des régions, la somme des FC ne doit pas dépasser cinq (5.0). Pour vous assurer du nombre d'appareils qui peuvent être branchés sur une ligne, tel qu'indiqué par le FC total, communiquez avec votre compagnie de téléphone locale.

Le FC de ce produit est indiqué dans la partie d'identification du produit de la FCC, sur l'étiquette au dos de votre GenAlert. Le FC des autres appareils

sera indiqué sur une étiquette sur le produit dans la partie d'identification du produit de la FCC ou indiqué séparément. S'il y a un numéro d'identification de produit, il sera de ce format : US:AAAEQ##TXXXX. Les ## représentent le numéro de FC sans le point décimal (ex. : 03 signifie un FC de 0.3).

Si ce numérateur cause des problèmes au réseau téléphonique, la compagnie de téléphone vous avertira qu'elle devra interrompre temporairement le service. Vous serez aussi informé de votre droit de porter plainte à la FCC si vous le jugez nécessaire.

La compagnie de téléphone peut apporter des changements à ses installations, son équipement, son fonctionnement ou ses procédures, ce qui pourrait avoir des répercussions sur l'équipement. Si cela se produit, la compagnie de téléphone vous avisera à l'avance afin que vous puissiez apporter les modifications nécessaires pour maintenir le service interrompu.

Si vous éprouvez des problèmes avec votre numérateur ou pour obtenir des informations sur les réparations ou la garantie, communiquez avec Briggs & Stratton Home Power Products LLC au 1 (800) 743-4115.

Dépannage

BRIGGS & STRATTON POWER PRODUCTS GROUP, LLC la POLITICA ACCESORIA de la GARANTIA

À partir du 1er Février 2007, la présente garantie remplace toute garantie non datée et toute garantie dont la date est antérieure au 1er Février 2007

GARANTIE LIMITÉE

Briggs & Stratton Power Products Group, LLC réparera ou remplacera, sans frais, toutes pièces d'accessoire défectueuses comportant un vice de matériau ou un défaut de fabrication ou les deux. En vertu de la présente garantie, les frais de transport du produit soumis pour réparation ou remplacement sont à la charge de l'acheteur. La présente garantie sera en vigueur durant les périodes stipulées ci-dessous et est assujettie aux conditions stipulées ci-dessous. Pour obtenir des services en vertu de la garantie, veuillez consulter notre Outil de recherche d'un centre de service au BRIGGSandSTRATTON.COM, afin de trouver un distributeur de service après-vente agréé dans votre région.

IL N'EXISTE AUCUNE AUTRE GARANTIE EXPRESSE. LES GARANTIES IMPLICITES, INCLUANT CELLES DE QUALITÉ MARCHANDE ET D'APTITUDE À UN USAGE PARTICULIER, SONT LIMITÉES À 90 JOURS DE LA DATE D'ACHAT OU ENCORE JUSQU'À LA LIMITE PERMISE PAR LA LOI. TOUTE GARANTIE IMPLICITE EST EXCLUE. LA RESPONSABILITÉ POUR DOMMAGES ACCESSOIRES OU INDIRECTS

EST EXCLUE DANS LA MESURE OÙ UNE TELLE EXCLUSION EST PERMISE PAR LA LOI. Certains États/provinces ou pays n'autorisent aucune restriction sur la durée d'une garantie implicite, et certains États/provinces ou pays n'autorisent pas l'exclusion ou la limitation des dommages consécutifs ou indirects. Par conséquent, les restrictions et exclusions décrites ci-dessus pourraient ne pas s'appliquer dans votre cas. La présente garantie vous accorde certains droits légaux spécifiques et il se peut que vous ayez également d'autres droits, lesquels varient d'un État à l'autre, d'une province à l'autre ou d'un pays à l'autre.

PÉRIODE DE GARANTIE

sage par un consommateur 90 jours

Usage à des fins commerciales aucune

La période de garantie débute à la date d'achat par le premier acheteur au détail ou par le premier utilisateur commercial final, et se prolonge pour la durée stipulée ci-dessus. La garantie ne couvre aucune autre application.

POUR EXERCER LA GARANTIE SUR TOUT PRODUIT FABRIQUÉ PAR BRIGGS & STRATTON, IL N'EST PAS NÉCESSAIRE DE L'ENREGISTRER. CONSERVEZ LE REÇU COMME PREUVE D'ACHAT. SI, LORS D'UNE RÉCLAMATION DE GARANTIE, VOUS NE POUVEZ PROUVER LA DATE INITIALE DE L'ACHAT, NOUS UTILISERONS LA DATE DE FABRICATION DU PRODUIT COMME DATE DE RÉFÉRENCE POUR DÉTERMINER LA PÉRIODE DE GARANTIE.

Garantie

À PROPOS DE LA GARANTIE

Nous acceptons de faire effectuer les réparations couvertes par la garantie et tenons à nous excuser pour tout inconvénient subi. Tout agent d'un service après-vente agréé peut exécuter les réparations couvertes par la garantie. La plupart des réparations couvertes par la garantie sont traitées automatiquement; cependant, il arrive parfois que les demandes de service en vertu de la garantie soient non fondées. Par exemple, la garantie ne couvre pas les dommages causés à l'équipement par une utilisation abusive, par un manque d'entretien périodique, durant l'expédition, la manutention ou l'entreposage, ou en raison d'une installation inadéquate. De même, la garantie sera annulée si la date de fabrication ou le numéro de série apposé à l'accessoire a été enlevé ou si l'équipement a été changé ou modifié. Durant la période de garantie, le distributeur de service après-vente agréé réparera ou remplacera, à son gré, toute pièce qui, après examen, est trouvée défectueuse à la suite d'une utilisation et d'un entretien normaux. La présente garantie ne couvre pas les réparations et les équipements suivants :

- **Usure normale** : Comme tout autre dispositif mécanique, les groupes électrogènes d'extérieur nécessitent l'entretien périodique de certaines pièces pour fonctionner adéquatement. De plus, la garantie ne couvre pas l'entretien normal tel que les réglages et le nettoyage.

- **Installation et entretien** : La présente garantie ne couvre pas les équipements ou les pièces qui ont fait l'objet d'une installation ou de modifications et de changements inadéquats ou non autorisés, d'une mauvaise utilisation, de négligence, d'un accident, d'une surcharge, d'entretien inadéquat, de réparation ou d'entreposage qui, selon nous, auraient nui à la performance et à la fiabilité du produit.
- **Exclusions supplémentaires** : La présente garantie exclut les pièces qui s'usent telles que les connecteurs, les joints, les batteries, ou tout dommage ou tout mauvais fonctionnement résultant d'un accident, d'une utilisation abusive, de modifications, de changements ou d'un entretien inadéquat du système, du gel ou d'une détérioration chimique. Cette garantie exclut l'équipement usagé, reconditionné et de démonstration et toute défaillance due à une catastrophe naturelle ou à toute autre force majeure hors du contrôle du fabricant. 198208F,

Rev B, 03/01/2007

**BRIGGS & STRATTON POWER PRODUCTS GROUP,
LLC
JEFFERSON, WI, USA**

Garantie



BRIGGS & STRATTON HOME POWER PRODUCTS GROUP, LLC

JEFFERSON, WI, USA

BRIGGSandSTRATTON.COM

P/N 202805GS, Rev -, 03/08/2007



Free Manuals Download Website

<http://myh66.com>

<http://usermanuals.us>

<http://www.somanuals.com>

<http://www.4manuals.cc>

<http://www.manual-lib.com>

<http://www.404manual.com>

<http://www.luxmanual.com>

<http://aubethermostatmanual.com>

Golf course search by state

<http://golfingnear.com>

Email search by domain

<http://emailbydomain.com>

Auto manuals search

<http://auto.somanuals.com>

TV manuals search

<http://tv.somanuals.com>