

# Clarion®

Owner's manual  
Mode d'emploi  
Manual de instrucciones

## DXZ835MP

AM / FM CD / MP3 / WMA PLAYER

RADIO AM/FM-LECTEUR CD/MP3/WMA

REPRODUCTOR DE AM/FM CD/MP3/WMA

ProAudio **NET**

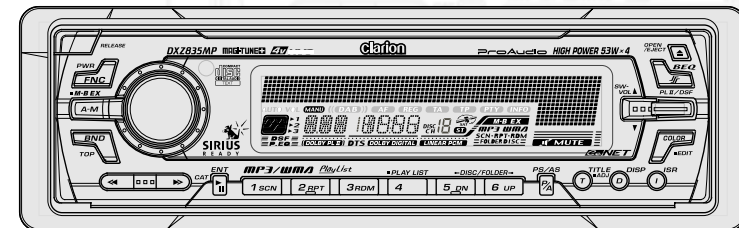

### Clarion Co., Ltd.

All Rights Reserved. Copyright © 2002: Clarion Co., Ltd.  
Printed in China / Imprimé en Chine / Impreso en China

PE-2564B  
280-7906-00



Thank you for purchasing this **Clarion** product.

- \* Please read this owner's manual in its entirety before operating this equipment.
- \* After reading this manual, be sure to keep it in a handy place (e.g., glove compartment).
- \* Check the contents of the enclosed warranty card and keep it carefully with this manual.
- \* This manual includes the operating procedures of the CD changer, MD changer, SIRIUS and TV tuner, DVD DECK, BB. DTS/AC3 connected via the CeNET cable. The CD changer, MD changer, DVD changer and TV tuner have their own manuals, but no explanations for operating them are described.

## Contents

|   |    |
|---|----|
| <b>1. FEATURES</b> .....  | 2  |
| <b>2. PRECAUTIONS</b> .....   | 3  |
| Sloping Console .....   | 4  |
| Handling Compact Discs .....  | 4  |
| <b>3. CONTROLS</b> .....  | 5  |
| <b>4. NOMENCLATURE</b> .....  | 6  |
| Names of the Buttons and Their Functions .....                                  | 6  |
| Major Button Operations When External Equipment is Connected to This Unit ..... | 7  |
| Display Items .....   | 8  |
| LCD Screen .....  | 8  |
| <b>5. DCP</b> .....   | 9  |
| <b>6. REMOTE CONTROL</b> .....  | 10 |
| Inserting the Batteries .....   | 10 |
| Functions of Remote Control Unit Buttons .....                                  | 11 |
| <b>7. OPERATIONS</b> .....  | 12 |
| Basic Operations .....  | 12 |
| Radio Operations .....  | 14 |
| CD/MP3/WMA Operations .....   | 16 |
| Operations Common to Each Mode .....  | 20 |
| <b>8. OPERATIONS OF ACCESSORIES</b> .....                                       | 24 |
| CD/MD Changer Operations .....  | 24 |
| TV Operations .....   | 26 |
| DVD DECK Operations .....   | 27 |
| <b>9. IN CASE OF DIFFICULTY</b> .....   | 28 |
| <b>10. ERROR DISPLAYS</b> .....   | 30 |
| <b>11. SPECIFICATIONS</b> .....   | 32 |

## 1. FEATURES

- MP3 and WMA File Playable with ID3-TAG and WMA-TAG Display
- 24-Bit / Advanced Multi-Bit D/A Converters with 128-Times Oversampling
- BEAT EQ for Sound Creation with 3 Adjustment Modes (3-Band P.EQ)
- MAGNA BASS EX for Dynamic Bass Tuning, Volume Level Dependent
- Motorized Sloping Console Aluminum Face with Negative/Positive Reversible 728-Variable Color LC Display and Control Buttons
- Screen Saver with User Programmable MESSAGE INFORMATION
- CeNET with Balanced Audio Line Transmission and Dynamic Noise Cancelling

## Major Button Operations When External Equipment is Connected to This Unit

### What is Sirius Satellite Radio?

Sirius is radio the way it was meant to be: Up to 100 new channels of digital quality programming delivered to listeners coast to coast via satellite. That means 50 channels of completely commercial-free music. Plus up to 50 more channels of news, sports, and entertainment from names like CNBC, Discovery, SCI-FI Channel, A&E, House of Blues, E!, NPR, Speedvision and ESPN.

Sirius is live, dynamic entertainment, completely focused on listeners. Every minute of every day of every week will be different. All 50 commercial-free music channels are created in-

house and hosted by DJs who know and love the music. Do you like Reggae? How about Classic Rock or New Rock? Sirius has an array of choices spanning a vast range of musical tastes including the hits of the 50's, 60's, 70's, & 80's as well as Jazz, Country, Blues, Pop, Rap, R&B, Bluegrass, Alternative, Classical, Heavy Metal, Dance and many others...

From its state-of-the-art, digital broadcasting facility in Rockefeller Center, New York City, Sirius will deliver the broadest, deepest mix of radio entertainment from coast to coast.

Sirius will bring you music and entertainment programming that is simply not available on traditional radio in any market across the country. It's radio like you've never heard before.

So Get Sirius and Listen Up! For more information, visit [siriusradio.com](http://siriusradio.com).

## Display Items

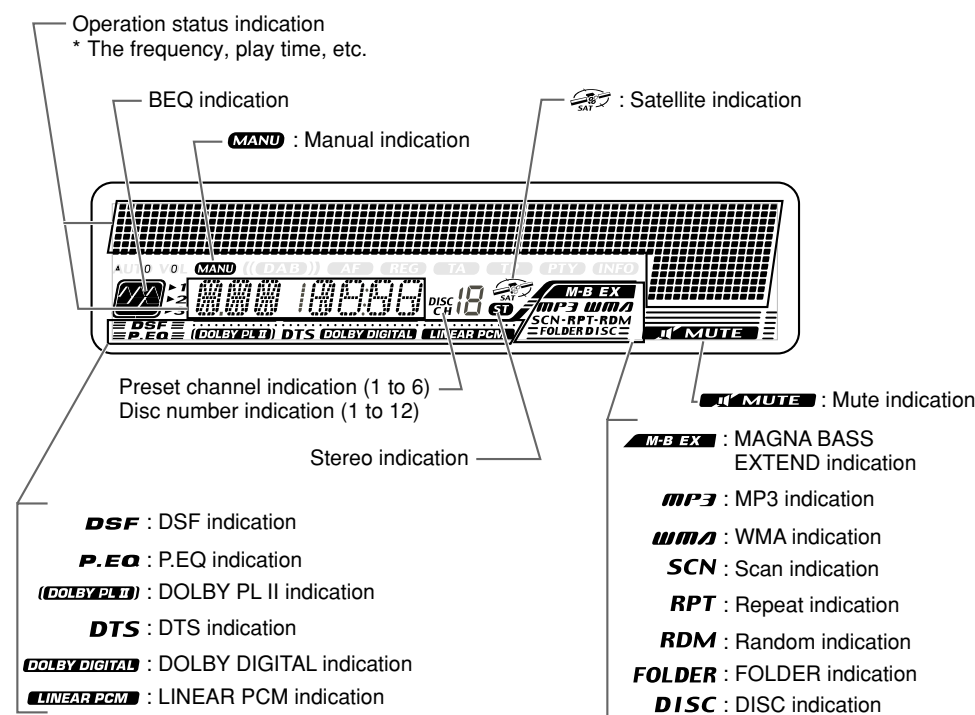

## LCD Screen

In extreme cold, the screen movement may slow down and the screen may darken, but this is normal. The screen will recover when it returns to normal temperature.

## 2. PRECAUTIONS

- When the inside of the car is very cold and the player is used soon after switching on the heater moisture may form on the disc or the optical parts of the player and proper playback may not be possible. If moisture forms on the disc, wipe it off with a soft cloth. If moisture forms on the optical parts of the player, do not use the player for about one hour. The condensation will disappear naturally allowing normal operation.
- Driving on extremely bumpy roads which cause severe vibration may cause the sound to skip.
- This unit uses a precision mechanism. Even in the event that trouble arises, never open the case, disassemble the unit, or lubricate the rotating parts.

This equipment has been tested and found to comply with the limits for a Class B digital device, pursuant to Part 15 of the FCC Rules.

These limits are designed to provide reasonable protection against harmful interference in a residential installation.

This equipment generates, uses, and can radiate radio frequency energy and, if not installed and used in accordance with the instructions, may cause harmful interference to radio communications. However, there is no guarantee that interference will not occur in a particular installation.

If this equipment does cause harmful interference to radio or television reception, which can be determined by turning the equipment off and on, the user is encouraged to consult the dealer or an experienced radio/TV technician for help.

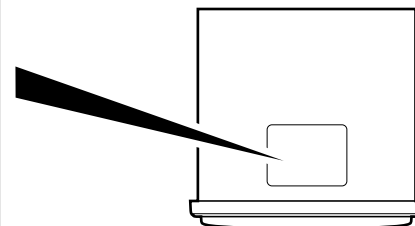
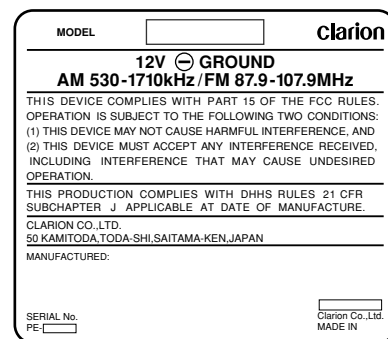

Bottom View of Source Unit

**CAUTION**  
USE OF CONTROLS, ADJUSTMENTS, OR PERFORMANCE OF PROCEDURES OTHER THAN THOSE SPECIFIED HEREIN, MAY RESULT IN HAZARDOUS RADIATION EXPOSURE.

THE COMPACT DISC PLAYER and MINI DISC PLAYER SHOULD NOT BE ADJUSTED OR REPAIRED BY ANYONE EXCEPT PROPERLY QUALIFIED SERVICE PERSONNEL.

CHANGES OR MODIFICATIONS NOT EXPRESSLY APPROVED BY THE MANUFACTURER FOR COMPLIANCE COULD VOID THE USER'S AUTHORITY TO OPERATE THE EQUIPMENT.

### INFORMATION FOR USERS:

CHANGES OR MODIFICATIONS TO THIS PRODUCT NOT APPROVED BY THE MANUFACTURER WILL VOID THE WARRANTY AND WILL VIOLATE FCC APPROVAL.

## Sloping Console

This unit uses sloping console to make large-screen displays possible.

When you use the sloping console, be sure to close it.

**CAUTION**  
BE CAREFUL NOT TO GET YOUR FINGERS CAUGHT WHEN OPENING AND CLOSING THE SLOPING CONSOLE.

- For safety's sake, always close the SLOPING CONSOLE before leaving this unit unused for a prolonged period or switching OFF the ignition key.

If you switch OFF the ignition key with the SLOPING CONSOLE tilted, the SLOPING CONSOLE does not close.

- Before the SLOPING CONSOLE closes, there may be a braking sound from the safety mechanism. This is normal.

- If you move the SLOPING CONSOLE by hand, this may create play. To correct this play, with the power on for the unit, press the [▲] button to close the SLOPING CONSOLE.

- After a disc is ejected, the SLOPING CONSOLE automatically returns to the tilted or closed state. If there is any obstruction when the SLOPING CONSOLE tries to close, the safety mechanism is triggered and the SLOPING CONSOLE returns to the open state. If this happens, remove the obstruction, then press the [▲] button.

- To avoid scratching the compact disk, keep the 12 or 8 cm CD level when inserting or removing them.

## Handling Compact Discs

Use only compact discs bearing the or mark.

Do not play heart-shaped, octagonal, or other specially shaped compact discs.

Some CDs recorded in CD-R/CD-RW mode may not be usable.

### Handling

- Compared to ordinary music CDs, CD-R and CD-RW discs are both easily affected by high temperature and humidity and some of CD-R and CD-RW discs may not be played. Therefore, do not leave them for a long time in the car.

- New discs may have some roughness around the edges. If such discs are used, the player may not work or the sound may skip. Use a ball-point pen or the like to remove any roughness from the edge of the disc.

- Never stick labels on the surface of the compact disc or mark the surface with a pencil or pen.
- Never play a compact disc with any cellophane tape or other glue on it or with peeling off marks. If you try to play such a compact disc, you may not be able to get it back out of the CD player or it may damage the CD player.

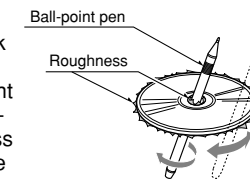

- Do not use compact discs that have large scratches, are misshapen, cracked, etc. Use of such discs may cause misoperation or damage.

- To remove a compact disc from its storage case, press down on the center of the case and lift the disc out, holding it carefully by the edges.

- Do not use commercially available CD protection sheets or discs equipped with stabilizers, etc. These may damage the disc or cause breakdown of the internal mechanism.

### Storage

- Do not expose compact discs to direct sunlight or any heat source.
- Do not expose compact discs to excess humidity or dust.
- Do not expose compact discs to direct heat from heaters.

### Cleaning

- To remove fingermarks and dust, use a soft cloth and wipe in a straight line from the center of the compact disc to the circumference.
- Do not use any solvents, such as commercially available cleaners, anti-static spray, or thinner to clean compact discs.
- After using special compact disc cleaner, let the compact disc dry off well before playing it.

Be sure to unfold and read the next page. / Veuillez déplier et vous référer à la page suivante.  
Cerciórese de desplegar y de leer la página siguiente.

## 3. CONTROLS / LES COMMANDES / CONTROLES

Source unit / Appareil pilote / Unidad fuente

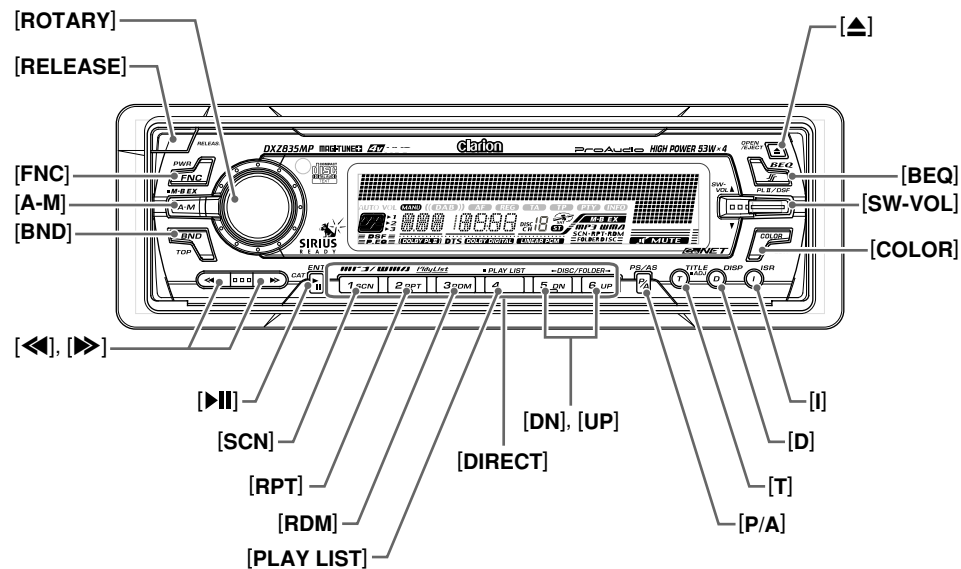

With the SLOPING CONSOLE opened / Ouvrez la CONSOLE RABATTABLE  
Apertura de la CONSOLA INCLINABLE

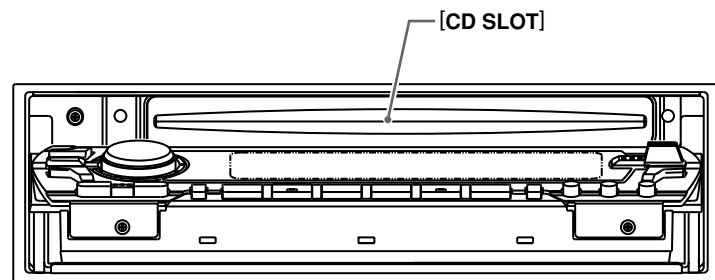

Note: Be sure to unfold this page and refer to the front diagrams as you read each chapter.  
Remarque: Veuillez déplier cette page et vous référer aux schémas quand vous lisez chaque chapitre.  
Nota: Cuando lea los capítulos, despliegue esta página y consulte los diagramas.

## 4. NOMENCLATURE

Note:

• Be sure to read this chapter referring to the front diagrams of chapter "3. CONTROLS" on page 5 (unfold).

### Names of the Buttons and Their Functions

#### [RELEASE] button

- Deeply push in the button to unlock the DCP.

#### [ROTARY] knob

- Adjust the volume by turning the knob clockwise or counterclockwise.
- Use the knob to perform various settings.

#### [BEQ] button

- Use the button to select one of the 3 types of sound characteristics already stored in memory.

#### [SW-VOL] button

- Adjust sub woofer volume.  
The volume is adjusted in the range  $\pm 6$ .

#### [COLOR] button

- Button's color change to multicolor.

#### [I] button

- Recall ISR radio station in memory.
- Press and hold for 2 seconds or longer: Store current station into ISR memory (radio mode only).

#### [D] button

- Switch the display indication (Main display, Clock display).

#### [T] button

- Use the button to input a title in the CD-DA RADIO mode.
- Press and hold the button for 1 second or longer to enter the adjust mode.

#### [P/A] button

- Perform preset scan while in the radio mode. When the button is pressed and held, auto store is performed.

#### [UP], [DN] buttons

- Select the folder while in the MP3/WMA mode.

#### [DIRECT] buttons

- Store a station into memory or recall it directly while in the radio mode.

#### [PLAY LIST] button

- Press and hold for 1 second or longer to turn on or off the play list mode. (MP3/WMA disc only)

#### [RDM] button

- Perform random play while in the CD mode.
- Press and hold the button for 1 second or longer to perform folder random play while in the MP3/WMA mode.

#### [RPT] button

- Repeat play while in the CD mode.
- Press and hold the button for 1 second or longer to perform folder repeat play while in the MP3/WMA mode.

#### [SCN] button

- Perform scan play for 10 seconds of each track while in the CD mode.
- Press and hold the button for 1 second or longer to perform folder scan play while in the MP3/WMA mode.

#### [P/II] button

- Play or pause a CD while in the CD/MP3 mode.

#### [<<], [>>] buttons

- Select a station while in the radio mode or select a track when listening to a CD. These buttons are used to make various settings.
- Press and hold the button for 1 second or longer to switch the fast-forward/fast-backward.

#### [BND] button

- Switch the band, or seek tuning or manual tuning while in the radio mode.
- Play a first track while in the CD mode.

#### [A-M] button

- Use the button to switch to the audio mode (bass/mid/treble, balance/fader Beat EQ, Magna Bass Extended adjustment)
- Press and hold for 1 second or longer to turn on or off the M-B EX mode.

#### [FNC] button

- Press the button to turn on the power. Press and hold the button for 1second or longer to turn off the power.
- Switch the operation mode among the radio mode, etc.

#### [▲] button

- Press to eject a CD loaded in the unit.
- Press to open the CD slot and insert a CD.

#### [CD SLOT]

- CD insertion slot.

## Major Button Operations When External Equipment is Connected to This Unit

### ● When the CD/MD/DVD changer is connected

- \* For details, see the section "CD/MD Changer Operations". For the DVD changer, refer to the Owner's Manual provided with the DVD changer.

#### [D] button

- When the button is pressed and held, switches the disc titles or track titles while in the MD changer mode.
- When the button is pressed and held, switches the user titles or track titles, etc. while in the CD changer mode.

#### [T] button

- Use the button to input a title in the CD changer mode.
- Use the button to scroll the title during CD-text play or MD changer play in the MD changer mode.

#### [UP], [DN] buttons

- Select the disc.

#### [RDM] button

- Perform random play. Also perform disc random play when the button is pressed and held.

#### [RPT] button

- Perform repeat play. When this button is pressed and held, disc repeat play is performed.

#### [BND] button

- Move the next disc in increasing order.

#### [SCN] button

- Perform scan play for 10 seconds of each track. Disc scan play is performed when the button is pressed and held.

#### [P/II] button

- Play or pause a CD, MD or DVD.

#### [<<], [>>] buttons

- Select a track when listening to a disc.
- Press and hold the button for 1 second or longer to switch the fast-forward/fast-backward.

### ● When the DTS/DOLBY DIGITAL is connected (DVH920)

#### [BEQ] button

- Press the button to turn on the DSF.
- Press the button to turn on the PLII while the DSF is on.

#### [<<], [>>] buttons

- Press the button to change the DSF mode while the DSF mode is on.
- Press the button to change the PLII mode while the PLII mode is on.

### ● When the TV is connected

- \* For details, see the section "TV Operations".

#### [P/A] button

- Perform preset scan while in the TV mode. When the button is pressed and held, auto store is performed.

#### [P/II] button

- Switch the TV picture mode or VTR (external) picture mode.

#### [DIRECT] buttons

- Store a station into memory or recall it directly.

#### [<<], [>>] buttons

- Select a station.

#### [BND] button

- Switch the band.
- When the button is pressed and held, switch seek tuning or manual mode.

### ● When the Sirius Satellite Radio is connected

- \* For details, refer to the Owner's Manual provided with the Sirius Satellite Radio.

#### [FNC] button

- Press the button to switch the operation mode among the SIRIUS mode, etc.

#### [P/II] button

- Select the CAT (Category) while in the SIRIUS radio mode.

#### [DIRECT] buttons

- Stores a station into memory or recall it directly while in the SIRIUS mode.

#### [<<], [>>] buttons

- Press the button to selects a station.

# 5. DCP

The control panel can be detached to prevent theft. When detaching the control panel, store it in the DCP (DETACHABLE CONTROL PANEL) case to prevent scratches.

We recommend taking the DCP with you when leaving the car.

## Removing the DCP

1. With the SLOPING CONSOLE closed, turn off the power.
2. Press the [RELEASE] button deeply to open the DCP.

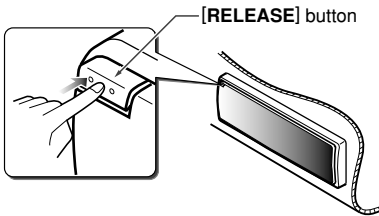

3. Pull the DCP toward you and remove it.

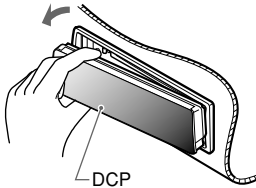

### CAUTION

- Always close the SLOPING CONSOLE before removing the DCP.
- If you remove the DCP with the SLOPING CONSOLE open, the sloping console closes immediately. Be careful not to get your fingers caught.

## Attaching the DCP

1. Insert the DCP so that the (A) section on the right side of the DCP catches on the hook (B) on the unit.

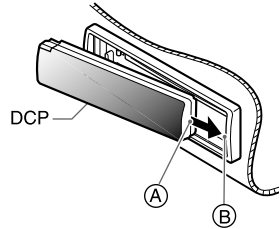

2. Press the left side (C) of the DCP carefully to fit it in place.

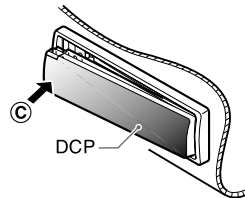

### CAUTION

- The DCP can easily be damaged by shocks. After removing it, be careful not to drop it or subject it to strong shocks.
- If the [RELEASE] button is pressed and the DCP is not locked into place, it may fall out from vibration of the car. This can break the DCP, so after removing it, either install it on the unit or put it in its DCP case.
- The connector connecting the unit and the DCP is an extremely important part. Be careful not to damage it by pressing on it with fingernails, screwdrivers, etc.

#### Note:

- If the DCP is dirty, wipe off the dirt with a soft, dry cloth only.

# 6. REMOTE CONTROL

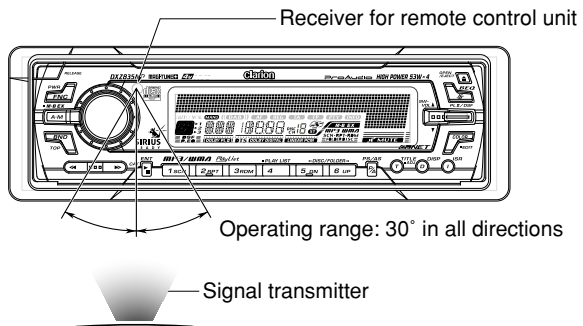

## Remote control unit

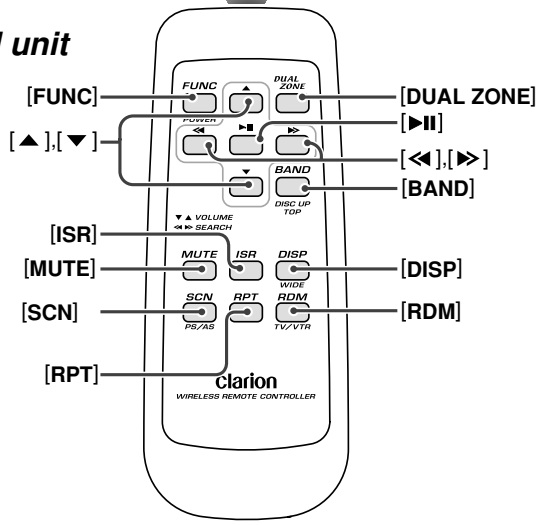

## Inserting the Batteries

1. Turn the remote control unit over, then slide the rear cover in the direction of the arrow.
2. Insert the AA (SUM-3, IECR-6/1.5V) batteries that came with the remote control unit facing in the directions shown in the figure, then close the rear cover.

### Notes:

Using batteries improperly can cause them to explode. Take note of the following points:

- When replacing batteries, replace both batteries with new ones.
- Do not short-circuit, disassemble or heat batteries.
- Do not dispose of batteries into fire or flames.
- Dispose of spent batteries properly.

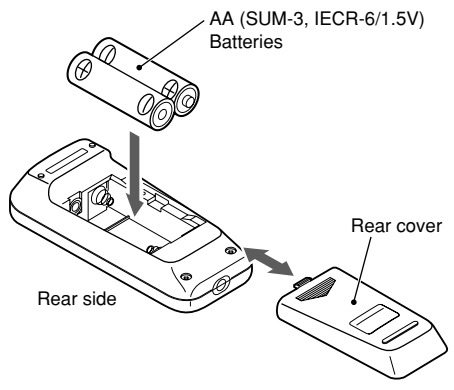

# Functions of Remote Control Unit Buttons

| Mode<br>Button | Radio/SIRIUS  | CD/MP3/WMA  | CD/MD changer<br>DVD changer   | TV  |
|----------------|---|---|--|---|
| [FUNC]         | Switches among radio, SIRIUS tuner, CD/MP3/WMA, DVD Deck, CD/MD changer, DVD changer, TV and AUX.   |   |  |   |
| [BAND]         | Switches reception band.  | Plays the first track.<br>Top play.   | Moves the next disc in increasing order.                                 | Switches reception band.  |
| [▲], [▼]       | Increases and decreases volume (in all modes).  |   |  |   |
| [◀], [▶]       | Moves preset channels up and down.  | Moves tracks up and down.<br>When pressed and held for 1 second:<br>Fast-forward/fast-backward.                           |  | Moves preset channels up and down.                                  |
| [▶▶]           | No function.  | Switches between playback and pause.  |  | No function.  |
| [MUTE]         | Turns mute on and off.  |   |  |   |
| [ISR]          | Recalls ISR radio station in memory.<br>Press and hold for 2 seconds or longer: Stores current station into ISR memory (radio mode only). |   |  |   |
| [DISP]         | Switches among main display, clock display.   |   |  |   |
| [SCN]          | Preset scan.<br>When pressed and held for 2 seconds:<br>Auto store.   | Scan play.<br>Press and hold the button for 1 second or longer to perform folder scan play while in the MP3/WMA mode.     | Scan play.<br>When pressed and held for 1 second:<br>Disc scan play.     | Preset scan.<br>When pressed and held for 2 seconds:<br>Auto store. |
| [RPT]          | No function.  | Repeat play.<br>Press and hold the button for 1 second or longer to perform folder repeat play while in the MP3/WMA mode. | Repeat play.<br>When pressed and held for 1 second:<br>Disc repeat play. | No function.  |
| [RDM]          | No function.  | Random play.<br>Press and hold the button for 1 second or longer to perform folder random play while in the MP3/WMA mode. | Random play.<br>When pressed and held for 1 second:<br>Disc random play. | Switches between TV and VTR.  |

\* Some of the corresponding buttons on the main unit and remote control unit have different functions.

\* [DUAL ZONE] button is not available.

# 7. OPERATIONS

## Basic Operations

**Note:** Be sure to read this chapter referring to the front diagrams of chapter "3. CONTROLS" on page 5 (unfold).

### ⚠ CAUTION

Be sure to lower the volume before switching off the unit power or the ignition key. The unit remembers its last volume setting. If you switch the power off with the volume up, when you switch the power back on, the sudden loud volume may hurt your hearing and damage the unit.

### Turning on/off the power

#### Note:

• Be careful about using this unit for a long time without running the engine. If you drain the car's battery too far, you may not be able to start the engine and this can reduce the service life of the battery.

1. Press the [FNC] button.
2. The illumination and display on the unit light up. The unit automatically remembers its last operation mode and will automatically switch to display that mode.
3. Press and hold the [FNC] button for 1 second or longer to turn off the power for the unit.

#### Note:

• System check

The first time this unit is turned on after the wire connections are completed, it must be checked what equipment is connected. When the power is turned on, "SYSTEM CHCK" and "PUSH POWER" appear in the display alternately, so press the [FNC] button. The system check starts within the unit. When the system check is complete, press the [FNC] button again.

### Selecting a mode

1. Press the [FNC] button to change the operation mode.
2. Each time you press the [FNC] button, the operation mode changes in the following order:  
Radio mode → SIRIUS mode → CD/MP3/WMA mode → DVD deck mode → CD changer mode → MD changer mode → DVD changer mode → TV mode → Radio mode...

\* External equipment not connected with CeNET is not displayed.

### Adjusting the volume

Turning the [ROTARY] knob clockwise increases the volume; turning it counterclockwise decreases the volume.

\* The volume level is from 0 (minimum) to 33 (maximum).

### Switching the display

Press the [D] button to select the desired display. Each time you press the [D] button, the display switches in the following order:

Main display → Clock display → Main display

\* Once selected, the preferred display becomes the display default. When a function adjustment such as volume is made, the screen will momentarily switch to that function's display, then revert back to the preferred display several seconds after the adjustment.

\* When you have entered a title in a CD, it appears in the main display. If you have not entered a title, "NO TITLE" appears in the title display instead. For information on how to enter a title, refer to the subsection "Entering titles" in section "Operations Common to Each Mode".

### Setting the Beat EQ

This unit are provided with 3 types of sound tone effects stored in memory. Select the one you prefer.

\* The factory default setting is "USER CUSTOM".

Each time you press the [BEQ] button, the tone effect changes in the following order:

"BASS BOOST" → "IMPACT" → "EXCITE" → "USER CUSTOM" → "TONE BYPASS" → "BASS BOOST" ...

- BASS BOOST : bass emphasized
- IMPACT : bass and treble emphasized
- EXCITE : bass and treble emphasized mid de-emphasized
- USER CUSTOM : user custom
- TONE BYPASS : no sound effect

### Adjusting the tone

Press the [A-M] button and select the item to adjust. Each time you press the [A-M] button, the item changes in the following order:



## Basic Operations

### ● When the BEQ (BASS BOOST, IMPACT, EXCITE) is set

“BASS BOOST” ( IMPACT, EXCITE) → “BALANCE” → “FADER” → Function mode...

### ● When the BEQ (USER CUSTOM) is set

“BASS” → “MID” → “TREBLE” → “BALANCE” → “FADER” → Function mode...

### ● When the TONE BYPASS is set

“BALANCE” → “FADER” → Function mode...

\* Pressing the [BEQ] button for 1 second or longer while in “USER CUSTOM” sets flat, and displays a “BEQ FLAT” message.

#### Note:

• When the separately-sold digital sound processor (DVH920) is used, the bass and treble tone adjustments cannot be selected.

## Adjusting the bass

The bass gain, bass F (center frequency) and bass Q can be adjusted as follows.

1. Press the [A-M] button and select “BASS ◀GAIN”.
2. Press the [◀◀] or [▶▶] button and select from “BASS ◀GAIN” → “BASS ◀F 50” → “BASS ◀Q 1” → “BASS ◀GAIN”.
3. Turn the [ROTARY] knob clockwise or counterclockwise as needed and adjust the gain, the F (center frequency) and the Q.  
 BASS GAIN : -6 to 8 (The factory default setting is “0”)  
 BASS F : 50Hz/80Hz/120Hz (The factory default setting is “50”)  
 BASS Q : 1/1.25/1.5/2 (The factory default setting is “1”)
4. When the adjustment is complete, press the [A-M] button several times until the function mode is reached.

## Adjusting the MID

The MID gain, MID F (center frequency) and MID Q can be adjusted as follows.

1. Press the [A-M] button and select MID GAIN.
2. Press the [◀◀] or [▶▶] button and select from “MID ◀GAIN” → “MID ◀F 1k” → “MID ◀Q 2” → “MID ◀GAIN”.
3. Turn the [ROTARY] knob clockwise or counterclockwise as needed and adjust the gain, the F (center frequency) and the Q.

MID GAIN : -6 to 6 (The factory default setting is “0”)

MID F : 700Hz/1KHz/2KHz (The factory default setting is “1k”)

MID Q : 1.5/2 (The factory default setting is “2”)

4. When the adjustment is complete, press the [A-M] button several times until the function mode is reached.

## Adjusting the TREBLE

The treble gain and treble F (center frequency) can be adjusted as follows.

1. Press the [A-M] button and select “TREB ◀GAIN”.
2. Press the [◀◀] or [▶▶] button and select from “TREB ◀GAIN” → “TREB ◀F 12K” → “TREB ◀GAIN”.
3. Turn the [ROTARY] knob clockwise or counterclockwise as needed and adjust the gain and the F (center frequency).  
 TREB GAIN : -6 to 6 (The factory default setting is “0”)  
 TREB F : 8KHz/12KHz (The Factory default setting is “12K”)
4. When the adjustment is complete, press the [A-M] button several times until the function mode is reached.

## Adjusting the balance

1. Press the [A-M] button and select “BALANCE”.
2. Turning the [ROTARY] knob clockwise emphasizes the sound from the right speaker; turning it counterclockwise emphasizes the sound from the left speaker.  
 \* The factory default setting is “0”. (Adjustment range: L13 to R13)
3. When the adjustment is complete, press the [A-M] button several times until the function mode is reached.

## Adjusting the fader

1. Press the [A-M] button and select “FADER”.
2. Turning the [ROTARY] knob clockwise emphasizes the sound from the front speakers; turning it counterclockwise emphasizes the sound from the rear speakers.  
 \* The factory default setting is “0”. (Adjustment range: F12 to R12)

## Basic Operations

- When the adjustment is complete, press the [A-M] button several times until the function mode is reached.

### Adjusting the Beat EQ

- Press the [BEQ] button and select the Beat EQ mode (1 to 3) to adjust.
- Press the [A-M] button and select “**BASS BOOST or IMPACT or EXCITE**”.
- Turning the [ROTARY] knob clockwise adjusts in the + direction; turning it counterclockwise adjusts in the – direction.
  - \* When BASS BOOST is selected, you can adjust the bass in the range of –3 to 3.
  - \* When IMPACT and EXCITE is selected, you can adjust the bass and treble in the range of –3 to 3.
- When the adjustment is complete, press the [A-M] button several times until the function mode is reached.

### Adjusting MAGNA BASS EXTEND

The MAGNA BASS EXTEND does not adjust the low sound area like the normal sound adjustment function, but emphasizes the deep bass sound area to provide you with a dynamic sound.

\* The factory default setting is off.

- Press and hold the [A-M] button for 1 second or longer to turn on the MAGNA BASS EXTEND effect. “**M-B EX**” lights in the display.
- Press and hold the [A-M] button for 1 second or longer to turn off the MAGNA BASS EXTEND effect. “**M-B EX**” goes on in the display.

### Adjusting the subwoofer output volume

\* The factory default setting is “**S-VOL 0**”. (Adjustment range: –6 to +6)

- Press the [SW-VOL  $\blacktriangle$ ] button to select the subwoofer volume increases or decreases.
- Press and hold the [SW-VOL  $\blacktriangle$ ] button, the subwoofer volume automatically increases or decreases.

## Radio Operations

### FM reception

For enhanced FM performance the **MAGTUNECS**<sup>®</sup> tuner includes signal actuated stereo control, Enhanced Multi AGC, Impulse noise reduction circuits and Multipath noise reduction circuits.

### Changing the reception area

This unit is initially set to USA frequency intervals of 10kHz for AM and 200kHz for FM. When using it outside the USA, the frequency reception range can be switched to the intervals below.

#### ● Setting the reception area

- Press the [BND] button and select the desired radio band (FM or AM).
- While pressing the [A-M] button and hold the number “2” of the [DIRECT] buttons for 2 seconds or longer, the reception area switches from inside the USA to outside the USA.
- While pressing the [A-M] button and hold the number “1” of the [DIRECT] buttons for 2 seconds or longer, the reception area switches from outside the USA to inside the USA.
  - \* Any station preset memories are lost when the reception area is changed.

### Listening to the radio

- Press the [FNC] button and select the radio mode. The frequency in the display.
- Press the [BND] button and select the radio band. Each time the button is pressed, the radio reception band changes in the following order:  
FM1 → FM2 → FM3 → AM → FM1...
- Press the [◀] or [▶] button to tune in the desired station.

### Tuning

There are 3 types of tuning mode available, seek tuning, manual tuning and preset tuning.

### Seek tuning

- Press the [BND] button and select the desired band (FM or AM).
  - \* If “**MANU**” is lit in the display, press and hold the [BND] button for 1 second or longer. “**MANU**” in the display goes off and seek tuning is now available.

## Radio Operations

2. Press the [◀] or [▶] button to automatically seek a station.

When the [▶] button is pressed, the station is sought in the direction of higher frequencies; if the [◀] button is pressed, the station is sought in the direction of lower frequencies.

### Manual tuning

There are 2 ways available: Quick tuning and step tuning.

When you are in the step tuning mode, the frequency changes one step at a time. In the quick tuning mode, you can quickly tune the desired frequency.

1. Press the [BND] button and select the desired band (FM or AM).
  - \* If "MANU" is not lit in the display, press and hold the [BND] button for 1 second or longer. "MANU" is lit in the display and manual tuning is now available.
2. Tune into a station.

#### ● Quick tuning:

Press and hold the [◀] or [▶] button for 1 second or longer to tune in a station.

#### ● Step tuning:

Press the [◀] or [▶] button to manually tune in a station.

### Recalling a preset station

A total of 24 preset positions (6-FM1, 6-FM2, 6-FM3, 6-AM) exists to store individual radio stations in memory. Pressing the corresponding [DIRECT] button recalls the stored radio frequency automatically.

1. Press the [BND] button and select the desired band (FM or AM).
2. Press the corresponding [DIRECT] button to recall the stored station.
  - \* Press and hold one of the [DIRECT] buttons for 2 seconds or longer to store that station into preset memory.

### Manual memory

1. Select the desired station with seek tuning, manual tuning or preset tuning.
2. Press and hold one of the [DIRECT] buttons for 2 seconds or longer to store the current station into preset memory.

### Auto store

Auto store is a function for storing up to 6 stations that are automatically tuned in sequentially. If 6 receivable stations cannot be received, a previously stored station remains unoverwritten at the memory position.

1. Press the [BND] button and select the desired band (FM or AM).
2. Press and hold the [P/A] button for 2 seconds or longer. The stations with good reception are stored automatically to the preset channels.
  - \* If auto store is performed in the FM bands, the stations are stored in FM3 even if FM1 or FM2 was chosen for storing stations.

### Preset scan

Preset scan receives the stations stored in preset memory in order. This function is useful when searching for a desired station in memory.

1. Press the [P/A] button.
2. When a desired station is tuned in, press the [P/A] button again to continue receiving that station.

#### Note:

- Be careful not to press and hold the [P/A] button for 2 seconds or longer, otherwise the auto store function is engaged and the unit starts storing stations.

### Instant station recall (ISR)

Instant station recall is a special radio preset that instantly accesses a favorite radio station at a touch of a button. The ISR function even operates with the unit in other modes.

#### ● ISR memory

1. Select the station that you wish to store in ISR memory.
2. Press and hold the [I] button for 2 seconds or longer.

#### ● Recalling a station with ISR

In any mode, press the [I] button to turn on the radio function and tune the selected radio station. "ISR" appears in the display. Press the [I] button again to return to the previous mode.

# CD/MP3/WMA Operations

## MP3/WMA

### What is MP3?

MP3 is an audio compression method and classified into audio layer 3 of MPEG standards.

This audio compression method has penetrated into PC users and become a standard format.

This MP3 features the original audio data compression to about 10 percent of its initial size with a high sound quality. This means that about 10 music CDs can be recorded on a CD-R disc or CD-RW disc to allow a long listening time without having to change CDs.

### What is WMA?

WMA is the abbreviation of Windows Media Audio, an audio file format developed by Microsoft Corporation.

#### Notes:

- If you play a file with DRM (Digital Rights Management) for WMA remaining ON, no audio is output.
- Windows Media™, and the Windows ® logo are trademarks, or registered trademarks of Microsoft Corporation in the United States and/or other countries.

#### ● To disable DRM (Digital Rights Management):

1. When using Windows Media Player 7, click on TOOLS → OPTIONS → CD AUDIO; there, uncheck the ENABLE PERSONAL RIGHTS MANAGEMENT check box, then construct files.
2. When using Windows Media Player for Windows XP 8, click on TOOLS → OPTIONS → COPY MUSIC tab, then under COPY SETTINGS, unclick the check box for PROTECT CONTENT. Thereafter, reconstruct files.

Personally constructed WMA files are used at your own responsibility.

### Precautions when creating MP3/WMA disc

#### ● Usable sampling rates and bit rates:

1. MP3: Sampling rate 8k Hz-48 kHz,  
Bit rate: 8 kbps-320 kbps / VBR
2. WMA: Bit rate 48 kbps-192 kbps

#### ● File extensions

1. Always add a file extension “.MP3” or “.WMA” to MP3 or WMA file by using single byte letters. If you add a file extension other than specified or forget to add the file extension, the file cannot be played.

2. Files without MP3/WMA data will not play. The indication “—:—” appears in the play time display if you attempt to play files without MP3/WMA data.

#### ● Logical format (File system)

1. When writing MP3/WMA file on a CD-R disc or CD-RW disc, please select “ISO9660 level 1, 2, 3 or JOLIET or Romeo” as the writing software format. Normal play may not be possible if the disc is recorded on another format.
2. The folder name and file name can be displayed as the title during MP3/WMA play but the title must be within 128 single byte alphabetical letters and numerals (including an extension).
3. Do not affix a name to a file inside a folder having the same name.

#### ● Folder structure

1. A disc with a folder having more than 8 hierarchical levels will be impossible.

#### ● Number of files or folders

1. Up to 255 files can be recognized per folder. Up to 500 files can be played.
2. Tracks are played in the order that they were recorded onto a disc. (Tracks might not always be played in the order displayed on the PC.)
3. Some noise may occur depending on the type of encoder software used while recording.

### Multisession function

When a disc contains both normal CD type tracks and MP3/WMA type tracks mixedly, you can select which type of the recorded tracks to play.

#### ● Default value is “CD”.

Each time you press and hold the [BND] button for about 1 second, the mixed mode is switched between CD type or MP3/WMA type. The following indication appears in the title display when switching the track type to be played.

#### ● Display when CD type track is selected:

M-SESS CD



#### ● Display when MP3/WMA type track is selected:

M-SESS MP3

1. Types of recording that can be played are as follows.

| Disc \ Setting                        | Set to CD    | Set to MP3/WMA |
|---------------------------------------|--------------|----------------|
| Mixed with CD and MP3/WMA type tracks | Play CD      | Play MP3/WMA   |
| CD type track only                    | Play CD      | Play CD        |
| MP3/WMA type track only               | Play MP3/WMA | Play MP3/WMA   |

- After making these settings, remove the disc and then reinsert it.
- When a mixed mode CD is loaded and CD is set, the track to be played first is MP3/WMA file data and no sound is heard.

### Disc-In-Play function

As long as the ignition key is turned to the ON or ACC position, this function allows you to turn the power to the unit and start playing the disc automatically when the disc is inserted even if the power is not turned on.

### CAUTION

- Do not try to put your hand or fingers in the disc insertion slot. Also never insert foreign objects into the slot.
- Do not insert discs where adhesive comes out from cellophane tape or a rental CD label, or discs with marks where cellophane tape or rental CD labels were removed. It may be impossible to extract these discs from the unit and they may cause the unit to break down.

### Backup Eject function

Just pressing the [▲] button ejects the disc even if the power to the unit was not turned on.

- Press the [▲] button. Remove the disc after it is ejected.

### Listening to a disc already loaded in the unit

Press the [FNC] button to select the CD/MP3/WMA mode.

When the unit enters the CD/MP3/WMA mode, play starts automatically.

If there is no disc loaded, the indication "NO DISC" appears in the title display.

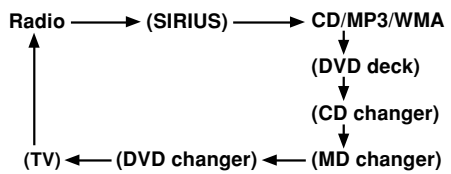

- \* The mode changes each time the [FNC] button is pressed. (Modes are not displayed for equipment that is not connected.)



### Loading a CD

- Press the [▲] button. The SLOPING CONSOLE opens.
- Insert a CD into the center of the CD SLOT with the label side facing up. The CD plays automatically after loading.

#### Notes:

- Never insert foreign objects into the CD SLOT.
- If the CD is not inserted easily, there may be another CD in the mechanism or the unit may require service.
- Discs not bearing the  or  mark and CD-ROMs cannot be played by this unit.
- Some CDs recorded in CD-R/CD-RW mode may not be usable.

### Loading 8 cm compact discs

- \* No adapter is required to play an 8 cm CD.
- \* Insert the 8 cm CD into the center of the insertion slot.

### CAUTION

Be careful not to catch your hand or fingers while closing the SLOPING CONSOLE.

#### Notes:

- If the SLOPING CONSOLE does not open fully, gently open with your hand.
- After loading a CD, always close the SLOPING CONSOLE.

### Pausing play

- Press the [▶||] button to pause play. "PAUSE" appears in the display.
- To resume CD play, press the [▶||] button again.

### Displaying CD titles

This unit can display title data for CD-text/MP3/WMA disc and user titles input with this unit.

- Press the [D] button to display the title.
- Each time you press and hold the [D] button for 1 second or longer, the title display changes in the following order:

#### ● CD-Text disc

User title (disc) → CD-text title (disc) → Artist name → CD-text title (track) → User title (disc)...

## CD/MP3/WMA Operations

### ●MP3/WMA disc

Folder → File → Album TAG → Artist TAG →  
Title TAG → Folder...

#### Notes:

- If the CD playing is not a CD-text CD or no user title has been input, **"NO TITLE"** appears in the display.
- If MP3/WMA disc is not input TAG, **"NO TAG"** appears in the display.
- For MP3, supports ID3 Tags V2.3 / 2.2 / 1.1 / 1.0.
- Tag displays give priority to V2.3 / 2.2
- In the case of album Tags for WMA, the information written into the extension header is displayed.
- Only ASCII characters can be displayed in Tags.

### Selecting a track

#### ●Track-up

1. Press the [▶▶] button to move ahead to the beginning of the next track.
2. Each time you press the [▶▶] button, the track advances ahead to the beginning of the next track.

#### ●Track-down

1. Press the [◀◀] button to move back to the beginning of the current track.
2. Press the [◀◀] button twice to move to the beginning of the previous track.

### Fast-forward/fast-backward

#### ●Fast-forward

Press and hold the [▶▶] button for 1 second or longer.

#### ●Fast-backward

Press and hold the [◀◀] button for 1 second or longer.

- \* For MP3/WMA discs, it takes some time until the start of searching and between tracks. In addition, the playing time may have a margin of error.

### Folder Select

This function allows you to select a folder containing MP3/WMA files and start playing from the first track in the folder.

1. Press [DN] or [UP] button.  
Pressing [DN] button to move the previous play list.  
Pressing [UP] button to move the next play list.

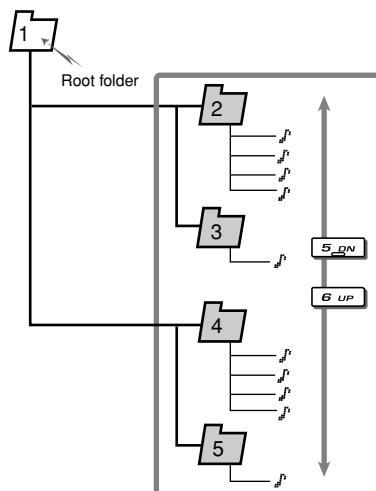

- \* Press [UP] button while in the final folder to shift to the first folder.
  - \* Folder without an MP3/WMA file is not selectable.
2. To select a track, press the [◀◀] or [▶▶] of button.

### Top function

The top function resets the CD player to the first track of the disc. Press the [BND] button to play the first track (track No. 1) on the disc.

- \* In case of MP3/WMA, the first track of a folder being played will be returned.

### Scan play

This function allows you to locate and play the first 10 seconds of all the tracks recorded on a disc.

1. Press the [SCN] button to perform scan play.  
The indication **"SCN"** lights up in the display, and **"TRK SCAN"** (or **"J-SCAN"** when searching for a track in the MP3/WMA file) appears in the title display for about 2 seconds, then scan play starts.  
\* Scan play starts from the next track after the track currently being played.
2. To cancel scan play, press the [SCN] button again.  
The play status indication such as **"SCN"** disappears from the display and the current track is played.

### Folder scan play

This function allows you to locate and play the first 10 seconds of the first track of all the folders on an MP3/WMA disc.

1. Press and hold the **[SCN]** button for about 1 second to folder scan play.

The indications **"FOLDER"** and **"SCN"** light up in the display and **"-SCAN"** appears for about 2 seconds in the title display, and then folder scan play starts.

\* Folder scan play starts from the next track after the track currently being played.

2. To cancel folder scan play, press the **[SCN]** button again.

The play status indications such as **"FOLDER"** and **"SCN"** disappear from the display and the current track is played.

### Repeat play

This function allows you to play the current track repeatedly.

1. Press the **[RPT]** button to perform repeat play.

The indication **"RPT"** lights up in the display and **"TRK REPEAT"** (or **"-REPEAT"** when performing repeated play for a track in the MP3/WMA file) appears for about 2 seconds in the title display, and then repeat play starts.

2. To cancel repeat play, press the **[RPT]** button again.

The play status display such as **"RPT"** disappears from the display and normal play resumes from the track currently being played.

### Folder repeat play

This function allows you to play a track currently being played in the MP3/WMA folder repeatedly.

1. Press and hold the **[RPT]** button for about 1 second to perform folder repeat play.

The indications **"FOLDER"** and **"RPT"** light up in the display and **"-REPEAT"** appears for about 2 seconds in the title display, and then folder repeat play starts.

2. To cancel folder repeat play, press the **[RPT]** button again.

The play status indications such as **"FOLDER"** and **"RPT"** disappear from the display and normal play resumes from the track currently being played.

### Random play

This function allows you to play all tracks recorded on a disc in a random order.

1. Press the **[RDM]** button to perform random play.

The indication **"RDM"** lights up in the display and **"TRK RANDOM"** (or **"-RANDOM"** when performing random play for tracks on a MP3/WMA disc) appears in the title display for about 2 seconds, and then random play starts. The tracks on the disc are then played in a random order.

2. To cancel random play, press the **[RDM]** button again.

The play status indication such as **"RDM"** disappears from the display and normal play resumes from the track currently being played.

### Folder random play

This function allows you to play all the tracks of all the folders recorded on an MP3/WMA disc in a random order.

1. Press and hold the **[RDM]** button for about 1 second to perform folder random play.

The indications **"FOLDER"** and **"RDM"** light up in the display and **"-RANDOM"** appear in the title display for about 2 seconds, and then folder random play starts.

2. To cancel folder random play, press the **[RDM]** button again.

The play status indications such as **"FOLDER"** and **"RDM"** disappear from the display and normal play resumes from the track currently being played.

### Play list mode

This function allows you to play tracks, up to latest 5 time stamps, by reading the play list information written on the disc.

1. Press and hold the **[PLAY LIST]** button for 1 second or longer to turn on or off the play list mode.

\* Play list play is possible only when there is a file whose extension is **".M3U"** or **".ASX"** on the CD-R/RW.

\* Up to 5 play lists can be recognized, and up to 255 files can be recognized per play list.

2. Press the **[◀]** or **[▶]** buttons to change the track.

## CD/MP3/WMA Operations

- Press [DN] button to move to the previous play list.  
Press [UP] button to move to the next play list.

### Notes:

- The SCN/RPT/RDM functions cannot be used while in the play list mode.
- The title display changes from folder name to play list name.

### Making a play list

- Write desired tracks to a CD-R/RW, etc. Be sure to use alphanumeric/ASCII characters for all file names.
- Make a play list by using a multimedia player, etc. and save the data. The file format must be M3U or ASX.
- Again, write this play list to the CD-R/RW, etc.

### Notes:

- When writing to a CD-R/RW, etc., be sure to use alphanumeric/ASCII characters.
- Up to 5 layers can be recognized as a list. For written play lists, latest 5 lists are recognized in the order in which they are written.
- When writing to a CD-R/RW, etc., turn off the Disc At Once function.
- When adding a play list, it is recommended to write it in the "Root" folder.

## Operations Common to Each Mode

### LCD type

You can setting LCD type NEGA or POSI.

\* The factory default setting is "NEGA".

- Press and hold the [T] button for 1 second or longer to switch to the adjustment selection display.
- Press the [◀] or [▶] button to select "LCD TYPE".
- Turn the [ROTARY] knob clockwise to "LCD POSI" and counterclockwise to "LCD NEGA".

### Turning the screen saver function on or off

This unit is provided with the screen saver function which allows you to show various kinds of patterns and characters in the Operation Status indication area of the display in a random order. You can turn on and off this function.

If the button operation is performed with the screen saver function on, the operation display corresponding to the button operation is shown for about 30 seconds and the display returns to the screen saver display.

\* The factory default setting is "RANDOM".

- Press and hold the [T] button for 1 second or longer to switch to the adjustment selection display.
- Press the [◀] or [▶] button to select "SCRN SVR .
- Press the [▶||] button.
- Turn the [ROTARY] knob clockwise or counterclockwise to select the setting. Each time you turn the [ROTARY] knob, the setting changes in the following order:  
OFF → PTN1 → PTN2 → PTN3 → MESSAGE → RANDOM
- Press [▶||] button to store the setting.
- Press the [T] button to return to the previous mode.



## Operations Common to Each Mode

### Entering MESSAGE INFORMATION

Message up to 30 characters long can be stored in memory and displayed for CD, CD changer and TV stations.

\* The factory default setting is "**Welcome to Clarion**".

1. Press and hold the [T] button for 1 second or longer to switch to the adjustment selection display.
2. Press the [◀] or [▶] button to select "**MSG INPUT**".
3. Press the [▶||] button.
4. Press the [◀] or [▶] button to move the cursor.
5. Press the [D] button to select a character. Each time you press the [D] button, the character changes in the following orders:  
Numbers → Symbols → Umlaut → Capital letters → Numbers...
6. Turn the [ROTARY] knob clockwise or counterclockwise to select the desired character.
7. Repeat step 4 to 6 to enter up to 30 characters for message.
8. Press and hold the [▶||] button for 2 seconds or longer to store the message in memory and cancel input message.

### Message display

When the unit is powered on or off, a message is displayed. The user can turn this message display ON or OFF.

\* The factory default setting is "**ON**".

1. Press and hold the [T] button for 1 second or longer to switch to the adjustment selection display.
2. Press the [◀] or [▶] button to select "**MESSAGE**".
3. Turn the [ROTARY] knob clockwise or counterclockwise to set the message display "**ON**" or "**OFF**".
4. Press the [T] button to return to the previous mode.

### Setting the method for title scroll

Set how to scroll in CD-TEXT or MD/MP3/WMA.

\* The factory default setting is "**ON**".

1. Press and hold the [T] button for 1 second or longer to switch to the adjustment selection display.
2. Press the [◀] or [▶] button to select "**AUTO SCROLL**".
3. Turn the [ROTARY] knob clockwise or counterclockwise and select "**ON**" or "**OFF**".
  - **ON:**  
To scroll automatically.
  - **OFF:**  
To scroll just 1 time when the title was changed or the title key was pressed.
4. Press the [T] button to return to the previous mode.

### Dimmer level

1. Press the [T] button for 1 second or longer to enter ADJ mode.
2. Press the [◀] or [▶] button to select the "**DIMMER LV**".
3. Turn the [ROTARY] knob clockwise or counterclockwise to adjust Dimmer level.
4. Press the [T] button to return to the previous mode.
  - \* Adjustment range is OFF to LV5.
  - \* Factory default setting is LV3.

### Adjusting the display contrast

You can adjust the display contrast to match the angle of installation of the unit.

\* The factory default setting is "**8**". (Adjustment level:1 to 18)

1. Press and hold the [T] button for 1 second or longer to switch to the adjustment selection display.
2. Press the [◀] or [▶] button to select "**CONTRAST**".
3. Turn the [ROTARY] knob clockwise or counterclockwise to adjust the contrast.
4. Press the [T] button to return to the previous mode.

## Operations Common to Each Mode

### Anti-theft indicator

The red Anti-theft indicator is a function for preventing theft. When the DCP is removed from the unit, this indicator blinks.

- \* The factory default setting is "OFF".
- 1. Press and hold the [T] button for 1 second or longer to switch to the adjustment selection display.
- 2. Press the [◀] or [▶] button and select "BLINK LED".
- 3. Turn the [ROTARY] knob clockwise to set this function "ON" or turn it counterclockwise to switch this function "OFF".
- 4. Press the [T] button to return to the previous mode.

### Setting the Subwoofer

- \* The factory default setting is "SUB-W ON".
- 1. Press and hold the [T] button for 1 second or longer to switch to the adjustment selection display.
- 2. Press the [◀] or [▶] button and select "SUB-WOOFER".
- 3. Turn the [ROTARY] knob clockwise or counterclockwise and select "ON" or "OFF".
- 4. Press the [T] button to return to the previous mode.

### Setting LOW PASS FILTER

- \* The factory default setting is "THRGH".
- 1. Press and hold the [T] button for 1 second or longer to switch to the adjustment selection display.
- 2. Press the [◀] or [▶] button to select "SUB-W LPF".
- 3. Turn the [ROTARY] knob clockwise or counterclockwise to select the setting. Each time you turn the [ROTARY] knob, the setting changes in the following order:  
**THRGH → LPF 50 → LPF 80 → LPF 120**
- 4. Press the [T] button to return to the previous mode.

### AUX function

This system has an external input jack so you can listen to sounds and music from external devices connected to this unit.

### Selecting AUX IN sensitivity

Make the following settings to select the sensitivity when sounds from external devices connected to this unit are difficult to hear even after adjusting the volume.

- \* The factory default setting is "MID".
- 1. Press and hold the [T] button for 1 second or longer to switch to the adjustment selection display.
- 2. Press the [◀] or [▶] button to select "AUX SENS".
- 3. Turn the [ROTARY] knob clockwise or counterclockwise as needed and select from "HIGH", "MID" or "LOW".
- 4. Press the [T] button to return to the previous mode.

### Triggered audio mute for cellular telephones

This unit requires special wiring to mute the audio signal automatically when a cellular telephone rings in the car.

- \* This function is not compatible with all cellular telephones. Contact your local authorized Clarion dealer for information on proper installation and compatibility.

### Setting the clock

1. Press and hold the [T] button for 1 second or longer to switch to the adjustment selection display.
2. Press the [◀] or [▶] button to select "CLOCK".
3. Press the [▶|||] button.
4. Press the [◀] or [▶] button to select the hour or the minute.
5. Turn the [ROTARY] knob clockwise or counterclockwise to set the correct time.
  - \* The clock is displayed in 12-hour format.
6. Press the [▶|||] button to store the time into memory.
7. Press the [T] button to return to the previous mode.

#### Note:

- You cannot set the clock when it is displayed with only the ignition on. If you drain or remove the car's battery or take out this unit, the clock is reset. While setting the clock, if another button or operation is selected, the clock set mode is canceled.

## Operations Common to Each Mode

### Setting the button illumination

Press the [COLOR] button to select a color type. Each time you press the [COLOR] button, the type changes in the following orders:

**COLOR SCAN → Indigo Blue → Surf Blue → Silky White → Aqua Green → Fresh Green → Leaf Green → Moon Yellow → Warm Amber → Pale Orange → Passion Red → Vivid Pink → Dark Violet → USER COLOR 1 → USER COLOR 2 → USER COLOR 3 ...**

#### ● Setting COLOR SCAN mode

As selecting "COLOR SCAN", the color automatically changes.

\* The factory default setting is "COLOR SCAN".

\* After 3 second the color change to the other.

#### ● Setting USER mode

The factory default setting is "R>8 G>8 B>8".

As selecting "USER COLOR 1, 2, 3", press and hold the [COLOR] button 1 second or longer "R>8 G>8 B>8" appears in the display.

1. Press the [◀] or [▶] button to move the cursor.
2. Turn the [ROTARY] knob to select from 0 to 8.
3. Press and hold the [▶||] button for 2 seconds or longer to store the color in memory and cancel setting mode.

| COLOR        | R | G | B |
|--------------|---|---|---|
| Indigo Blue  | 0 | 0 | 8 |
| Surf Blue    | 0 | 4 | 8 |
| Silky White  | 6 | 8 | 8 |
| Aqua Green   | 0 | 8 | 2 |
| Fresh Green  | 0 | 8 | 0 |
| Leaf Green   | 3 | 8 | 0 |
| Moon Yellow  | 8 | 6 | 0 |
| Warm Amber   | 8 | 3 | 0 |
| Pale Orange  | 8 | 2 | 0 |
| Passion Red  | 8 | 0 | 0 |
| Vivid Pink   | 8 | 0 | 3 |
| Dark Violet  | 3 | 0 | 8 |
| USER COLOR 1 | 8 | 8 | 8 |
| USER COLOR 2 | 8 | 8 | 8 |
| USER COLOR 3 | 8 | 8 | 8 |

### Entering titles

Titles up to 10 characters long can be stored in memory and displayed for Radio, CD, CD changer, tuner station and TV stations. The number of titles that can be entered for each mode are as follows.

| Mode       | Number of titles |
|------------|------------------|
| CD mode    | 50 titles        |
| TV mode    | 20 titles        |
| TUNER mode | 30 titles        |

| CD changer mode    | Number of titles |
|--------------------|------------------|
| DCZ625 connected   | 100 titles       |
| CDC655Tz connected | 100 titles       |
| CDC1255z connected | 50 titles        |

1. Press the [FNC] button to select the mode you want to enter a title (Radio, CD, CD changer or TV).
2. Select and play a CD in the CD changer or tune in to a TV station for which you want to enter the title.
3. Press the [D] button and display the main.
4. Press the [T] button.
5. Press the [◀] or [▶] button to move the cursor.
6. Press the [D] button to select a character. Each time you press the [D] button, the character changes in the following order:  
Capital letters → Small letters → Numbers/ Symbols → Umlaut → Capital letters...
7. Turn the [ROTARY] knob to select the desired character.
8. Repeat steps 5 to 7 to enter up to 8 characters for the title.
9. Press and hold the [▶||] button for 2 seconds or longer to store the title into memory and cancel title input mode.

### Clearing titles

1. Select and play a CD in the CD changer or tune in to a TV station for which you want to clear the title.
2. Press the [D] button and display the main.
3. Press the [T] button.  
The display switches to the title input display.
4. Press the [BND] button.
5. Press and hold the [▶||] button for 2 second or longer to clear the title and cancel title input mode.

# 8. OPERATIONS OF ACCESSORIES

## CD/MD Changer Operations

### CD/MD changer functions

When an optional CD/MD changer is connected through the CēNET cable, this unit controls all CD/MD changer functions. This unit can control a total of 2 changers.

Press the **[FNC]** button and select the CD(MD) changer mode to start play. If 2 CD(MD) changers are connected, press the **[FNC]** button to select the CD(MD) changer for play.

- \* If **"NO MAGAZINE"** appears in the display, insert the magazine into the CD changer. **"LOADING"** appears in the display while the player loads (checks) the magazine.
- \* If **"NO DISC"** appears in the display, eject the magazine and insert discs into each slot. Then, reinsert the magazine back into the CD changer.
- \* If **"NO DISC"** appears in the display, load MDs into the MD changer.

#### Note:

- Some CDs recorded in CD-R/CD-RW mode may not be usable.

### ⚠ CAUTION

CD-ROM discs cannot be played from every CD changer, it's depended on the model.

### Pausing play

1. Press the **[▶||]** button to pause play. **"PAUSE"** appears in the display.
2. To resume play, press the **[▶|||]** button again.

### Displaying CD titles

This unit can display title data for CD-text CDs and user titles input with this unit.

- \* Title data for CD-text CDs can be displayed with this unit only when it is connected to CDC655Tz.

#### ● When connected to CDC655z or CDC1255z.

Press the **[D]** button to display the title.

#### ● When connected to DCZ625 or CDC655Tz

1. Press the **[D]** button to display the title.
2. Each time you press and hold the **[D]** button for 1 second or longer, the title display changes in the following order:  
User title (disc) → CD-text title (disc) → Artist title → CD-text title (track) → User title (disc)...

#### Notes:

- If the CD playing is not a CD-text CD or no user title has been input, **"NO TITLE"** appears in the display.
- If a CD-text CD is not input its disc title or a track title, **"NO TITLE"** appears in the display.

### Switching disc titles and track titles (MD)

This unit can display disc titles and track titles already entered on MDs.

- \* Titles cannot be entered for MDs with this unit.

1. Press **[D]** button to display the title. The disc title or track title is displayed.
2. Each time you press and hold the **[D]** button for 1 second or longer, the display toggles between the disc title and the track title.

#### Note:

- If an MD is not input its disc title or a track title, **"NO TITLE"** appears in the display.

### Procedure to scroll a title

Set **"AUTO SCROLL"** to **"ON"** or **"OFF"**.

(The factory default setting is **"ON"**. Refer to the subsection **"Turning the screen saver function on or off"** in section **"Operation Common to Each Mode"**.)

#### ● When set to "ON"

The title is automatically kept scrolling.

#### ● When set to "OFF"

Press the **[T]** button to scroll the title.

### Selecting a CD

**[DN]** or **[UP]** button correspond to a disc load in the magazine.

Press the **[DN]** or **[UP]** button to select the desired disc.

- \* If a CD is not loaded in a slot of magazine, **"NO DISC"** appears in the display.

### Selecting a MD

**[DN]** or **[UP]** button correspond to a MD load in the MD changer. Press the **[DN]** or **[UP]** button to select the desired disc.

- \* If a MD is not loaded in a slot of MD changer, **"NO DISC"** appears in the display.

### Selecting a track

#### ●Track-up

1. Press the [▶▶] button to move ahead to the beginning of the next track.
2. Each time you press the [▶▶] button, the track advances ahead to the beginning of the next track.

#### ●Track-down

1. Press the [◀◀] button to move back to the beginning of the current track.
2. Press the [◀◀] button twice to move to the beginning of the previous track.

### Fast-forward/fast-backward

#### ●Fast-forward

Press and hold the [▶▶] button for 1 second or longer.

#### ●Fast-backward

Press and hold the [◀◀] button for 1 second or longer.

### Scan play

Scan play locates and plays the first 10 seconds of each track on a disc automatically. This function continues on the disc until it is cancelled.

\* The scan play is useful when you want to select a desired track.

1. Press the [SCN] button to start track scanning. "SCN" lights in the display.
2. To cancel the scan play, press the [SCN] button again. "SCN" goes off from the display and the current track continues to play.

### Disc scan play

Disc scan play locates and plays the first 10 seconds of the first track on each disc in the currently selected CD (MD) changer. This function continues automatically until it is cancelled.

\* Disc scan play is useful when you want to select a desired CD (MD).

1. Press and hold the [SCN] button for 1 second or longer. "DISC" and "SCN" light in the display and disc scan play starts.
2. To cancel disc scan play, press the [SCN] button again. "DISC" and "SCN" go off from the display and the current track continues to play.

### Repeat play

Repeat play continuously plays the current track. This function continues automatically until it is cancelled.

1. Press the [RPT] button. "RPT" lights in the display and the current track is repeated.
2. To cancel repeat play, press the [RPT] button again. "RPT" goes off from the display and normal play resumes.

### Disc repeat play

After all the tracks on the current disc have been played, disc repeat play automatically re-plays the current disc over from the first track. This function continues automatically until it is cancelled.

1. Press and hold the [RPT] button for 1 second or longer. "DISC" and "RPT" light in the display and disc repeat play starts.
2. To cancel disc repeat play, press and hold the [RPT] button again. "DISC" and "RPT" go off from the display and normal play resumes on the current track.

### Random play

Random play selects and plays individual tracks on the disc in no particular order. This function continues automatically until it is cancelled.

1. Press the [RDM] button. "RDM" lights in the display and random play begins.
2. To cancel random play, press the [RDM] button again. "RDM" goes off from the display and normal play resumes.

### Disc random play

The disc random play selects and plays individual tracks or discs automatically in no particular order. This function continues automatically until it is cancelled.

1. Press and hold the [RDM] button for 1 second or longer. "DISC" and "RDM" light in the display and disc random play starts.
2. To cancel disc random play, press and hold the [RDM] button again. "DISC" and "RDM" go off from the display and normal play resumes from the current track.

# TV Operations

## TV tuner functions

When an optional TV tuner is connected through the CeNET cable, this unit controls all TV tuner functions. To watch TV requires a TV tuner and monitor.

### Watching a TV

1. Press the **[FNC]** button and select the TV mode.
2. Press the **[BND]** button to select the desired TV band (TV1 or TV2). Each time the button is pressed, the input selection toggles between TV1 and TV2.
3. Press the **[◀]** or **[▶]** button to tune in the desired TV station.

### Watching a video

The TV tuner has a VTR input terminal to which 1 external device can be connected. Connect a 12 V video cassette player (VCP) or video cassette recorder (VCR) to the TV tuner input terminal.

1. Press the **[▶||]** button to select VTR.
2. To return to the TV broadcast, press the **[▶||]** button.

### Tuning

There are 3 types of tuning mode available, Seek tuning, manual tuning and preset tuning.

### Seek tuning

1. Press the **[BND]** button and select the desired TV band (TV1 or TV2).
  - \* If "MANU" is lit in the display, press and hold the **[BND]** button for 1 second or longer. "MANU" in the display goes off and seek tuning is now available.
2. Press the **[◀]** or **[▶]** button to automatically seek a station. Press the **[▶]** button to automatically tune up the frequency band to the next available TV station; press the **[◀]** button to automatically tune down.

### Manual tuning

There are 2 ways available: Quick tuning and step tuning.

When you are in the step tuning mode, the frequency changes one step at a time. In the quick tuning mode, you can quickly tune the desired frequency.

1. Press the **[BND]** button and select the desired band (TV1 or TV2).
  - \* If "MANU" is not lit in the display, press and hold the **[BND]** button for 1 second or longer. "MANU" lights in the display and manual tuning is now available.
2. Tune into a station.
  - **Quick tuning:**  
Press and hold the **[◀]** or **[▶]** button for 1 second or longer to tune in a station.
  - **Step tuning:**  
Press the **[◀]** or **[▶]** button to manually tune in a station.

### Recalling a preset station

A total of 12 TV stations can be stored (6-TV1 and 6-TV2). This allows you to select your favorite TV stations and store them in memory for later recall.

1. Press the **[BND]** button and select the desired TV band (TV1 or TV2).
2. To recall a stored TV station, press the desired **[DIRECT]** button to select that station.
  - \* Press and hold one of the **[DIRECT]** buttons for 2 seconds or longer to store the current station into preset memory.

### Manual memory

1. Select the desired station with seek tuning, manual tuning or preset tuning.
2. Press and hold one of **[DIRECT]** buttons for 2 seconds or longer to store the current station into preset memory.

## TV Operations

### Auto store

Auto store selects 6 TV stations automatically and stores each one into preset memory.

If there are not 6 stations with good reception, stations previously stored in memory remain and only the strong stations are stored into memory.

1. Press the **[BND]** button and select the desired TV band (TV1 or TV2).
2. Press and hold the **[P/A]** button for 2 seconds or longer. The stations with good reception are stored automatically to the preset channels.

### Preset scan

Preset scan allows the user to view each preset position before it automatically advances to the next preset. This function is useful for searching for a desired TV station in memory.

1. Press the **[P/A]** button.
2. When the desired station is found, press the **[P/A]** button again to remain tuned to that station.

#### Note:

- Do not press and hold the **[P/A]** button for 2 seconds or longer. Doing so will trigger the auto store function and start storing stations into memory.

### Setting the TV diver

You can change the reception setting for the TV antenna connected to the TV tuner.

1. Press and hold the **[T]** button for 1 second or longer to switch to the adjustment selection display.
2. Press the **[◀]** or **[▶]** button to select "TV DIVER".
3. Turn the **[ROTARY]** knob clockwise to set to "ON" or counterclockwise to set to "OFF".
  - **ON:**  
Sets reception emphasizing the visual.
  - **OFF:**  
Sets the diver setting to OFF.
4. Press the **[T]** button to return to the previous mode.

## DVD DECK Operations

### Operation

#### ● Play/Still operation

Press the **[▶|||]** button to select the desired mode (play, still (pause)).

Each time the button is pressed, the mode changes cyclically.

#### ● Chapter up/down operation (FF/FB operation)

Press the **[▶▶]** button for 1 second or shorter to increment chapters.

Hold down the **[▶▶]** button for 1 second or longer to fast forward.

Press the **[◀◀]** button for 1 second or shorter to decrement chapters.

Hold down the **[◀◀]** button for 1 second or longer to fast backward.

# 9. IN CASE OF DIFFICULTY

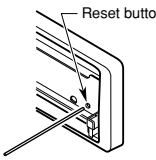
|  | Problem  | Cause  | Measure  |
|--|--|--|--|
| General  | Power does not turn on.<br>(No sound is produced.)                                 | Fuse is blown.   | Replace with a fuse of the same amperage. If the fuse blows again, consult your store of purchase.   |
|  |  | Incorrect wiring.  | Consult your store of purchase.  |
|  | No sound output when operating the unit with amplifiers or power antenna attached. | Power antenna lead is shorted to ground or excessive current is required for remote-on the amplifiers or power antenna.  | <ol style="list-style-type: none"> <li>1. Turn the unit off.</li> <li>2. Remove all wires attached to the power antenna lead. Check each wire for a possible short to ground using an ohm meter.</li> <li>3. Turn the unit back on.</li> <li>4. Reconnect each amplifier remote wire to the power antenna lead one by one. If the amplifiers turn off before all wires are attached, use an external relay to provide remote-on voltage (excessive current required).</li> </ol> |
|  | Nothing happens when buttons are pressed.<br><br>Display is not accurate.          | The microprocessor has malfunctioned due to noise, etc.  | Turn off the power, then press the <b>[RELEASE]</b> button and remove the DCP. Press the reset button for about 2 seconds with a thin rod.    |
|  |  | DCP or main unit connectors are dirty.   | Wipe the dirt off with a soft cloth moistened with cleaning alcohol.   |
| No sound heard.  | The speaker protection circuit is operating.                                       | <ol style="list-style-type: none"> <li>1. Turn down sound volume. Function can also be restored by turning the power off and on again. (Speaker volume is reduced automatically when the speaker protection circuit operates).</li> <li>2. If the sound is muted again, consult our service department.</li> </ol> |  |
| CD/MP3/WMA   | No sound heard.  | MP3/WMA files are absent in a disc.  | Write MP3/WMA files onto the disc properly.  |
|  |  | Files are not recognized as an MP3/WMA file.   | Use MP3/WMA files encoded properly.  |
|  |  | File system is not correct.  | Use ISO9660 level 1, 2, 3 or JOLIET or Romeo file system.  |
|  | Sound skips or is noisy.   | Disc is dirty.   | Clean the disc with a soft cloth.  |
|  |  | Disc is heavily scratched or warped.   | Replace with a disc with no scratches.   |
| Sound is cut or skipped.<br>Noise is generated or noise is mixed with sound. | MP3/WMA files are not encoded properly.  | Use MP3/WMA files encoded properly.  |  |



|            | Problem   | Cause   | Measure   |
|------------|---|---|---|
| CD/MP3/WMA | Sound is bad directly after power is turned on. | Water droplets may form on the internal lens when the car is parked in a humid place. | Let dry for about 1 hour with the power on.   |
|            | Wrong filename                                  | File system is not correct.   | Use ISO9660 level 1, 2, 3 or JOLIET or Romeo file system.   |
|            | Play list play is not performed.                | File name or extension is not correct.  | Use alphanumeric/ASCII characters for MP3/WMA file name.<br>Use <b>“.M3U”</b> or <b>“.ASX”</b> for the file extension of a play list. |

# 10. ERROR DISPLAYS

If an error occurs, one of the following displays is displayed.  
Take the measures described below to eliminate the problem.

|            | Error Display  | Cause   | Measure   |
|------------|----------------|---|---|
| CD/MP3/WMA | <b>ERROR 2</b> | A DISC is caught inside the CD deck and is not ejected.   | This is a failure of CD deck's mechanism and consult your store of purchase.    |
|            | <b>ERROR 3</b> | A DISC cannot be played due to scratches, etc.  | Replace with a non-scratched, non-warped-disc.                                  |
|            | <b>ERROR 6</b> | A DISC is loaded upside-down inside the CD deck and does not play.  | Eject the disc then reload it properly.   |
| CD changer | <b>ERROR 2</b> | A DISC inside the CD changer is not loaded.   | This is a failure of CD changer's mechanism and consult your store of purchase. |
|            | <b>ERROR 3</b> | A DISC inside the CD changer cannot be played due to scratches, etc.                                      | Replace with a non-scratched, non-warped disc.                                  |
|            | <b>ERROR 6</b> | A DISC inside the CD changer cannot be played because it is loaded upside-down.                           | Eject the disc then reload it properly.   |
| MD changer | <b>ERROR H</b> | Displayed when the temperature in the MD changer is too high and playback has been stopped automatically. | Lower the surrounding temperature and wait for a while to cool off MD changer.  |
|            | <b>ERROR 2</b> | An MD inside the MD changer is not loaded.  | This is a failure of MD changer's mechanism and consult your store of purchase. |
|            | <b>ERROR 3</b> | An MD inside the MD changer cannot be played due to scratches, etc.                                       | Replace with a non-scratched, non-warped disc.                                  |
|            | <b>ERROR 6</b> | An MD inside the MD changer cannot be played because it is loaded upside-down.                            | Eject the disc then reload it properly.   |
|            |                | Displayed when a non-recorded MD is loaded in the MD changer.   | Load a pre-recorded MD in the MD changer.                                       |

|                    | <b>Error Display</b> | <b>Cause</b>   | <b>Measure</b>   |
|--------------------|----------------------|--|--|
| <b>DVD changer</b> | <b>ERROR 2</b>       | A DISC inside the DVD changer cannot be played.                                  | This is a failure of DVD mechanism and consult your store of purchase. |
|                    | <b>ERROR 3</b>       | A DISC cannot be played due to scratches, etc.                                   | Retry or replace with a non-scratched, non-warped-disc.                |
|                    | <b>ERROR 6</b>       | A DISC inside the DVD changer cannot be played because it is loaded upside-down. | Eject the disc then reload it properly                                 |
|                    | <b>ERROR P</b>       | Parental level error   | Set the correct Parental level.  |
|                    | <b>ERROR R</b>       | Region code error  | Eject the disc and replace correct region code disc.                   |

If an error display other than the ones described above appears, press the reset button. If the problem persists, turn off the power and consult your store of purchase.

# 11. SPECIFICATIONS

## FM Tuner

Frequency Range:  
87.9 MHz to 107.9 MHz

Usable Sensitivity:  
9 dBf

50dB Quieting Sensitivity:  
15 dBf

Alternate Channel Selectivity:  
70 dB

Stereo Separation (1 kHz):  
35 dB

Frequency Response ( $\pm 3$  dB):  
30 Hz to 15 kHz

## AM Tuner

Frequency Range:  
530 kHz to 1710 kHz

Usable Sensitivity:  
25  $\mu$ V

## CD Player

System:  
Compact disc digital audio system

Usable Discs:  
Compact disc

Frequency Response ( $\pm 1$  dB):  
5 Hz to 20 kHz

Signal to Noise Ratio (1 kHz):  
100 dBA

Dynamic Range (1 kHz):  
95 dB

Harmonic Distortion:  
0.01%

Channel Separation (1 kHz):  
85 dB

### Notes:

- Specifications and design are subject to change without notice for further improvement.

## Audio

Maximum Power Output:  
212 W (53 W  $\times$  4 ch)

Continuous Average Power Output:  
18 W  $\times$  4, into 4  $\Omega$ , 20 Hz to 20 kHz, 1%THD

Bass Control Action (50 Hz/80 Hz/120 Hz):  
+16 dB, -12 dB

Mid Control Action (700 Hz/1 kHz/2 kHz):  
 $\pm 12$  dB

Treble Control Action (8 kHz/12 kHz):  
 $\pm 12$  dB

Line Output Level (CD 1 kHz):  
4 V

## General

Power Supply Voltage:  
14.4 V DC (10.8 to 15.6 V allowable), negative ground

Current Consumption:  
Less than 15 A

Speaker Impedance:  
4  $\Omega$  (4  $\Omega$  to 8  $\Omega$  allowable)

Weight / Source unit:  
2.75 lb. (1.6 kg)

Weight / Remote control unit:  
1 oz. (30 g) (including battery)

Dimensions / Source unit:  
7" (Width)  $\times$  2" (Height)  $\times$  6-1/8" (Depth)  
[178 (W)  $\times$  50 (H)  $\times$  155 (D) mm]

Dimensions / Remote control unit:  
1-3/4" (Width)  $\times$  4-5/16" (Height)  $\times$  1-1/8" (Depth)  
[44 (W)  $\times$  110 (H)  $\times$  27 (D) mm]

Nous vous remercions d'avoir acheté ce produit **Clarion**.

- \* Lisez tout le manuel de l'utilisateur avant de mettre l'appareil en service.
- \* Après avoir lu ce manuel, conservez-le dans un endroit pratique (par ex. dans la boîte à gants).
- \* Lisez le contenu de la carte de garantie jointe et conservez-la précieusement avec ce manuel.
- \* Ce manuel présente les démarches de fonctionnement du changeur CD, changeur MD, tuner SIRIUS et tuner de télévision, de la platine DVD, du BB.DTS/AC3 raccordé par câble CeNET. Le changeur CD, le changeur MD, la platine DVD et le tuner de télévision ont leur propre manuel, mais aucune explication sur leur fonctionnement n'est fournie.

## Table des matières

|   |    |
|---|----|
| <b>1. CARACTÉRISTIQUES</b> .....  | 33 |
| <b>2. PRÉCAUTIONS</b> .....   | 34 |
| Console rabattable .....  | 35 |
| Manipulation des disques compacts .....   | 35 |
| <b>3. LES COMMANDES</b> .....   | 5  |
| <b>4. NOMENCLATURE DES TOUCHES</b> .....  | 36 |
| Nom des touches et leurs fonctions .....  | 36 |
| Principales opérations des touches lorsqu'un appareil externe est raccordé à l'appareil ..... | 37 |
| Rubriques d'affichage .....   | 38 |
| Ecran LCD .....   | 38 |
| <b>5. CLAVIER DE COMMANDE AMOVIBLE (DCP)</b> .....  | 39 |
| <b>6. TÉLÉCOMMANDE</b> .....  | 40 |
| Installation des piles .....  | 40 |
| Fonctions des touches de la télécommande .....  | 41 |
| <b>7. FONCTIONNEMENT</b> .....  | 42 |
| Fonctionnement de base .....  | 42 |
| Fonctionnement de la radio .....  | 45 |
| Fonctionnement des CD/MP3/WMA .....   | 47 |
| Opérations communes aux deux modes .....  | 52 |
| <b>8. FONCTIONNEMENT DES ACCESSOIRES</b> .....  | 56 |
| Fonctionnement du changeur de CD/MD .....   | 56 |
| Fonctionnement du téléviseur .....  | 59 |
| Fonctionnement de la platine DVD .....  | 60 |
| <b>9. EN CAS DE DIFFICULTÉ</b> .....  | 61 |
| <b>10. AFFICHAGE DES ERREURS</b> .....  | 63 |
| <b>11. CARACTÉRISTIQUES TECHNIQUES</b> .....  | 65 |

## 1. CARACTÉRISTIQUES

- Fichier MP3 et WMA utilisable avec Affichage ID3-TAG et WMA-TAG.
- Convertisseurs N/A 24 bits / Multibits Avancé avec Suréchantillonnage 128 fois.
- BEAT EQ pour création sonore avec 3 modes d'ajustement (P.EQ 3 bandes).
- MAGNA BASS EX pour accord de basse dynamique, dépendant du niveau de volume.
- Console motorisée à face d'aluminium avec Affichage CL 728 couleurs réversible négatif/positif et boutons de commande.
- Économie d'écran avec INFORMATION PAR MESSAGE programmable par l'utilisation.
- CeNET avec Transmission de ligne audio équilibrée et Annulation de bruit dynamique.

# 2. PRÉCAUTIONS

1. Lorsque l'habitacle de la voiture est très froid et que le lecteur est utilisé juste après la mise en route du chauffage, de l'humidité risque de se former sur le disque ou sur les pièces optiques du lecteur et d'empêcher le bon fonctionnement de la lecture. Si de l'humidité s'est formée sur le disque, essayez le disque avec un chiffon doux. Si de l'humidité s'est formée sur les pièces optiques du lecteur, attendez environ une heure avant d'utiliser le lecteur pour que l'humidité puisse s'évaporer naturellement et permettre un fonctionnement normal.
2. Une conduite sur routes mauvaises qui provoque de fortes vibrations peut entraîner des interruptions du son.
3. L'appareil utilise un mécanisme de précision. Même en cas d'anomalie, n'ouvrez jamais le coffret, ne démontez pas l'appareil et ne lubrifiez pas les pièces rotatives.

L'appareil a été testé et jugé conforme aux limites des appareils numériques de classe B, aux termes de la section 15 de la Réglementation FCC.

Ces limites ont pour but d'assurer une protection raisonnable contre les interférences parasites dans une installation résidentielle.

Cet appareil engendre, utilise et peut émettre une énergie radioélectrique et, s'il n'est pas installé et utilisé en stricte conformité avec ces instructions, il peut provoquer des interférences parasites dans les liaisons radiophoniques. Ceci ne garantit pas pour autant qu'une installation particulière n'émettra aucune interférence.

Si l'appareil engendre des interférences parasites avec la réception radio ou télévision, ce qui pourra être déterminé en éteignant puis en rallumant l'appareil, il est conseillé à l'utilisateur de consulter son magasin ou un technicien radio/télévision expérimenté.

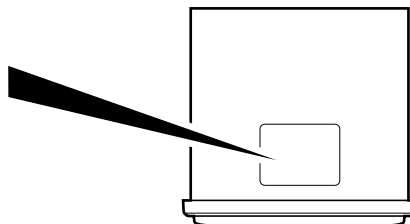
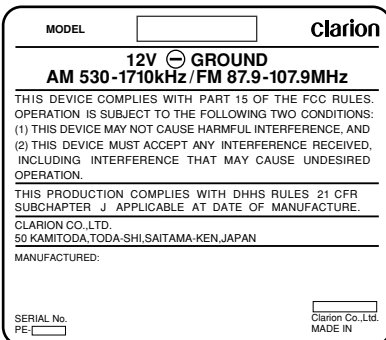

## ⚠ PRÉCAUTION

**L'UTILISATION DE COMMANDES ET L'EXÉCUTION DE RÉGLAGES OU D'OPÉRATIONS AUTRES QUE CEUX SPÉCIFIÉS DANS CETTE BROCHURE RISQUENT D'ENTRAÎNER UNE EXPOSITION À UN RAYONNEMENT DANGEREUX.**

**LES RÉGLAGES ET RÉPARATIONS DU LECTEUR DE DISQUES COMPACTS OU DU LECTEUR DE MINI-DISQUES DOIVENT ÊTRE CONFIÉS UNIQUEMENT À UN TECHNICIEN QUALIFIÉ.**

**LES ALTÉRATIONS OU MODIFICATIONS NON EXPRESSÉMENT APPROUVÉES PAR LE FABRICANT RISQUENT DE RETIRER À L'UTILISATEUR LE DROIT D'UTILISER L'APPAREIL.**

## **INFORMATIONS AUX UTILISATEURS:**

**LES ALTÉRATIONS OU MODIFICATIONS APPORTÉES À L'APPAREIL ET NON EXPRESSÉMENT APPROUVÉES PAR LE FABRICANT ANNULENT LA GARANTIE ET PEUVENT CONSTITUER UNE INFRACTION À LA RÉGLEMENTATION FCC.**

# Console rabattable

Cet appareil possède une console rabattable qui rend possible l'utilisation de gros écrans. Lorsque vous utilisez la console rabattable, pensez bien à la refermer.

## ⚠ PRÉCAUTION

**QUAND VOUS OUVREZ OU QUE VOUS REFERMEZ LA CONSOLE RABATTABLE, FAITES ATTENTION DE NE PAS VOUS COINCER LES DOIGTS.**

1. A des fins de sécurité, refermez toujours la CONSOLE RABATTABLE quand vous restez longtemps sans utiliser l'appareil ou que vous coupez (OFF) le contact.  
Si vous coupez le contact alors que la CONSOLE RABATTABLE est inclinée, elle ne se refermera pas.
2. Avant que la CONSOLE RABATTABLE ne soit complètement fermée, le mécanisme de sécurité risque de freiner le mouvement à des fins de sécurité. Ceci est normal.

3. Si vous bougez la CONSOLE RABATTABLE à la main, cela risque de déclencher la lecture. Pour annuler la lecture, appuyez sur la touche [▲] alors que l'appareil est sous tension pour refermer la CONSOLE RABATTABLE.
4. Quand le disque est éjecté, la CONSOLE RABATTABLE revient automatiquement en position inclinée ou fermée. Si un objet empêche la fermeture de la CONSOLE RABATTABLE, le mécanisme de sécurité se déclenche et la CONSOLE RABATTABLE s'ouvre à nouveau. Dans ce cas, retirez l'objet qui fait obstacle à la fermeture, puis appuyez sur la touche [▲].
5. Pour éviter de rayer le disque compact, maintenez le CD de 12 cm ou de 8 cm à l'horizontale pour l'insérer ou le retirer.

## Manipulation des disques compacts

Utilisez uniquement des disques compacts, portant le label  ou .

N'utilisez pas de disques en forme de cœur, octogonale ou des disques compacts d'autres formes. Certains modèles de CD enregistrés en mode CD-R/CD-RW risquent de ne pas être utilisables.

### Manipulation des disques

- Comparés aux CD de musique ordinaires, les CD-R et CD-RW sont tous deux plus sensibles aux niveaux élevés de température et d'humidité, et avec certains CD-R et CD-RW la lecture risque de ne pas être possible.
- Les disques neufs présenteront certaines aspérités sur les bords. Avec ces disques, l'appareil peut ne pas fonctionner ou le son s'interrompre. A l'aide d'un stylo-bille, etc. retirez les aspérités sur le pourtour du disque.

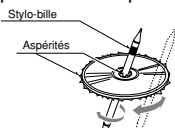

- Ne collez jamais d'étiquettes sur la surface du disque compact et n'y écrivez rien avec un stylo ou un crayon.
- Ne lisez jamais un disque compact ayant du ruban adhésif ou de la colle sur sa surface. Si vous lisez ce genre de disques, vous risquez de ne pas pouvoir le sortir du lecteur de CD ou d'endommager le lecteur de CD.
- N'utilisez pas de disques compacts fortement

rayés, gondolés ou fendillés, etc. Cela provoquerait des anomalies de fonctionnement ou des dommages.

- Pour sortir le disque compact de son étui de rangement, appuyez sur le centre de l'étui et soulevez le disque en le tenant délicatement par les bords.
- N'utilisez pas de feuilles de protection de CD en vente dans le commerce ni de disques dotés de stabilisateur, etc. Ils risquent d'endommager le disque ou de provoquer une panne du mécanisme interne.

### Rangement

- N'exposez pas les disques compacts en plein soleil ni à une source de chaleur.
- N'exposez pas les disques compacts à une humidité ou une poussière excessives.
- N'exposez pas les disques compacts directement à la chaleur d'un appareil de chauffage.

### Nettoyage

- Pour enlever les marques de doigts ou la saleté, essuyez le disque en ligne droite avec un chiffon sec, en procédant du centre du disque vers la périphérie.
- N'utilisez aucun type de solvant, par exemple des produits de nettoyage, vaporisateurs anti-électricité statique ou diluant vendus dans le commerce, pour nettoyer les disques compacts.
- Après avoir utilisé le nettoyeur de disque compact spécial, laissez le disque sécher complètement avant de l'utiliser.

# 4. NOMENCLATURE DES TOUCHES

## Remarque:

- Lisez bien le chapitre relatif aux schémas de la façade, au chapitre "3. LES COMMANDES", à la page 5 (dépliante).

## Nom des touches et leurs fonctions

### Touche [RELEASE]

- Appuyez à fond sur cette touche pour retirer le DCP.

### Bouton [ROTARY]

- Réglez le volume en tournant le bouton dans le sens des aiguilles d'une montre ou dans le sens inverse.
- Utilisez ce bouton pour effectuer différents réglages.

### Touche [BEQ]

- Elle permet de choisir un des 3 types de caractéristiques sonores, déjà mémorisés.

### Touche [SW-VOL]

- Elle ajuste le volume du caisson des graves. Ce volume peut s'ajuster dans une plage de  $\pm 6$ .

### Touche [COLOR]

- La couleur des touches passe en multicolore.

### Touche [I]

- Pour rappeler une station radio ISR placée en mémoire.
- Appuyez 2 secondes ou plus sur la touche : Mémorisation de la station actuelle dans la mémoire ISR (en mode radio seulement).

### Touche [D]

- Elle change l'indication d'affichage (Affichage principal, Affichage d'horloge).

### Touche [T]

- Utilisez cette touche pour entrer un titre en mode CD-DA RADIO.
- Maintenez la touche enfoncée plus d'une seconde pour passer au mode d'ajustage.

### Touche [P/A]

- Effectue un balayage pré-réglé en mode radio. Si vous maintenez la touche enfoncée, la sauvegarde automatique est effectuée.

### Touches [UP], [DN]

- Elles permettent de sélectionner le dossier en mode MP3/WMA.

### Touches [DIRECT]

- Pour placer une station en mémoire ou la rappeler directement en mode radio.

### Touche [PLAY LIST]

- Maintenez la touche enfoncée pendant 1 seconde ou plus pour activer ou désactiver le mode de liste de lecture. (disque MP3/WMA seulement)

### Touche [RDM]

- Elle lance la lecture aléatoire en mode CD.

- Maintenez la touche enfoncée pendant plus d'une seconde pour effectuer la lecture aléatoire d'un dossier en mode MP3/WMA.

### Touche [RPT]

- Elle lance la lecture répétée en mode CD.
- Maintenez la touche enfoncée pendant plus d'une seconde pour effectuer la lecture répétée d'un dossier en mode MP3/WMA.

### Touche [SCN]

- Elle lance une lecture à exploration des 10 premières secondes de chaque plage en mode CD.
- Maintenez la touche enfoncée pendant plus d'une seconde pour effectuer la lecture à exploration d'un dossier en mode MP3/WMA.

### Touche [▶||]

- Elle lance ou interrompt la lecture d'un CD en mode CD.

### Touches [◀], [▶▶]

- Elles sélectionnent une station en mode radio ou une plage pendant la lecture d'un CD. Elles servent aussi pour effectuer divers autres réglages.
- Maintenez la touche enfoncée pendant plus d'une seconde pour passer à l'avance rapide ou au retour rapide.

### Touche [BND]

- Pour sélectionner la gamme ou la syntonisation à recherche ou la syntonisation manuelle en mode radio.
- Lit la première plage en mode CD.

### Touche [A-M]

- Utilisez cette touche pour passer au mode audio (Réglage : grave/medium/aigu, balance/fader, égaliseur de battement sonore Enhancer Plus, Magna Bass Extended)
- Maintenez enfoncé pendant une seconde ou plus pour activer ou désactiver le mode M-B EX.

### Touche [FNC]

- Sa poussée commande la mise sous tension. Maintenez la touche enfoncée pendant plus d'une seconde pour mettre l'appareil hors tension.
- Elle change le mode de fonctionnement entre le mode Radio, etc.

### Touche [▲]

- Appuyez pour éjecter le CD installé dans l'appareil.
- Appuyez pour ouvrir le volet CD et insérer un CD.

### Touche [CD SLOT]

- Fente d'insertion de CD.



# Principales opérations des touches lorsqu'un appareil externe est raccordé à l'appareil

## ● Si l'appareil raccordé est un changeur de CD/MD/DVD

- \* Pour les détails, voyez la section "Fonctionnement du changeur de CD/MD". Pour le changeur de DVD, voyez le mode d'emploi du changeur de DVD.

### Touche [D]

- Si vous maintenez la touche enfoncée, commute sur les titres de disque ou les titres de plage en mode changeur de MD.
- Si vous maintenez la touche enfoncée, commute sur les titres utilisateur ou les titres de plage, etc. en mode changeur de CD.

### Touche [T]

- Utilisez cette touche pour saisir un titre en mode changeur CD.
- Utilisez cette touche pour faire défiler le titre pendant la lecture de texte CD ou la lecture de changeur MD en mode changeur MD.

### Touches [UP], [DN]

- Pour sélectionner un disque.

### Touche [RDM]

- Effectue une lecture aléatoire. Effectue également une lecture aléatoire de tous les disques si vous maintenez la touche enfoncée.

### Touche [RPT]

- Effectue une lecture répétée. Effectue une lecture répétée des disques si vous maintenez la touche enfoncée.

### Touche [BND]

- Permet de choisir le disque suivant dans l'ordre croissant.

### Touche [SCN]

- Lit les 10 premières secondes de chaque plage. Effectue un balayage des disques si vous maintenez la touche enfoncée.

### Touche [▶II]

- Lit le CD, le MD ou le DVD ou effectue une pause.

### Touche [◀], [▶]

- Sélectionne une plage pendant la lecture d'un disque.
- Maintenez pressée la touche pendant plus d'une seconde pour sélectionner l'avance rapide ou le retour rapide.

## ● Lorsque le DTS/DOLBY DIGITAL est raccordé (DVH920)

### Touche [BEQ]

- Appuyez sur cette touche pour activer le DSF.
- Appuyez sur cette touche pour activer le PLII pendant que le DSF est en service.

### Touches [◀], [▶]

- Appuyez sur ces touches pour changer le mode DSF pendant que le mode DSF est activé.

- Appuyez sur ces touches pour changer le mode PLII pendant que le mode PLII est activé.

## ● Si l'appareil raccordé est un téléviseur

- \* Pour les détails, voyez la section "Fonctionnement du téléviseur".

### Touche [P/A]

- Elle effectue l'exploration des stations préréglées en mode TV. Si vous maintenez la touche enfoncée, effectue une mémorisation automatique.

### Touche [▶II]

- Commute sur le mode image du téléviseur ou sur le mode image du magnétoscope (externe).

### Touche [DIRECT]

- Enregistre une station dans la mémoire ou rappelle la station directement.

### Touche [◀], [▶]

- Sélectionne une station.

### Touche [BND]

- Sélectionne la gamme.
- Si vous maintenez la touche enfoncée, elle commute sur la syntonisation automatique ou la syntonisation manuelle.

## ● Quand la radio satellite Sirius est raccordée

- \* Pour les détails, voyez le mode d'emploi de la radio satellite Sirius.

### Touche [FUNC]

- Appuyez pour commuter le mode de fonctionnement entre le mode SIRIUS, etc.

### Touche [▶II]

- Sélectionnez CAT (Catégorie) pendant le mode radio SIRIUS.

### Touche [DIRECT]

- Enregistre une station dans la mémoire ou rappelle la station directement en mode SIRIUS.

### Touche [◀], [▶]

- Appuyez sur la touche pour sélectionner une station.

## Qu'est-ce que la radio satellite Sirius?

Sirius est la radio telle que vous l'avez toujours rêvée: 100 nouveaux canaux de programmes de qualité numérique offerts à tous les auditeurs d'un bout à l'autre du pays, par satellite. Cela représente 50 canaux de musique absolument sans aucune publicité. Plus 50 canaux d'actualités, de sports et de divertissement préparés par des noms comme CNBC, Discovery, SCI-Fi Channel, A&E, House of Blues, E!, NPR, Speedvision et ESPN.

Sirius est un divertissement vivant et dynamique,

entièrement axé sur les auditeurs. Chaque minute de chaque jour de chaque semaine sera différente. Les 50 canaux de musique sans publicité sont créés sur les lieux et animés par des DJ qui connaissent et qui aiment la musique. Aimez-vous le Reggae ? Ou bien peut-être le Rock classique ou de New rock ? Sirius possède un vaste choix de programmes couvrant tous les goûts musicaux, y compris les grands succès des années 50, 60, 70 et 80, ainsi que du jazz, du Country, du Blues, du pop, du rap, R&B, Bluegrass, Alternative, Classique, Heavy Metal, Danse et bien d'autres encore...

De ses locaux de diffusion numérique à la pointe du progrès, situés dans le Rockefeller Center (New York), Sirius vous offre le divertissement par radio le plus étendu et le plus profond qui soit, d'un bout à l'autre du pays.

Sirius vous apportera des programmes de musique et de divertissement qui n'existent tout simplement pas sur la radio traditionnelle, sur quelque marché du pays que ce soit. C'est une radio comme vous n'en avez jamais entendue.

Alors, branchez-vous sur Sirius et écoutez! Pour tous renseignements, consultez notre site "siriusradio.com".

## Rubriques d'affichage

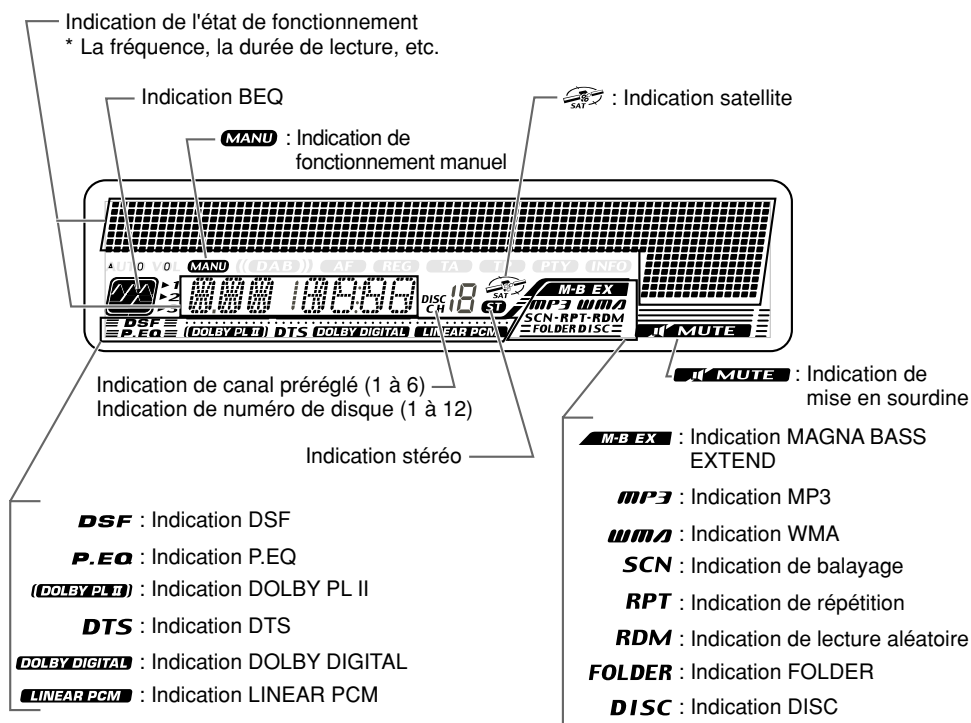

## Ecran LCD

Par temps très froid, les mouvements sur l'écran risquent de s'effectuer plus lentement et l'écran de s'obscurcir. Ceci est normal. L'écran redeviendra normal lorsque la température elle aussi redeviendra normale.

# 5. CLAVIER DE COMMANDE AMOVIBLE (DCP)

Le clavier de commande se retire, de façon à éviter le vol. Quand vous l'enlevez, rangez-le dans le boîtier DCP (CLAVIER DE COMMANDE AMOVIBLE) pour le protéger des rayures.

Nous vous recommandons d'emporter le DCP avec vous quand vous quittez votre voiture.

## Retrait du CLAVIER DE COMMANDE AMOVIBLE (DCP)

1. La CONSOLE RABATTABLE étant fermée, mettez l'appareil hors tension.
2. Appuyez à fond sur la touche de [RELEASE] pour ouvrir le DCP.

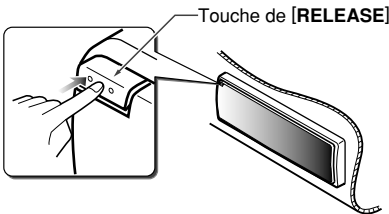

3. Tirez le DCP vers vous et retirez-le.

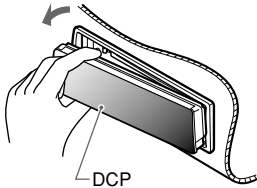

### ⚠ PRÉCAUTION

- A des fins de sécurité, refermez bien la CONSOLE RABATTABLE quand vous enlevez le DCP.
- Si vous retirez le DCP alors que la CONSOLE RABATTABLE est ouverte, la CONSOLE RABATTABLE se refermera immédiatement. Faites attention de ne pas vous coincer les doigts.

## Fixation du CLAVIER DE COMMANDE AMOVIBLE (DCP)

1. Insérez le DCP de façon que la section (A) sur le côté droit du DCP rentre dans le crochet (B) de l'appareil.

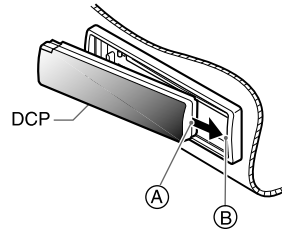

2. Appuyez délicatement sur le côté gauche (C) du DCP pour l'insérer en place.

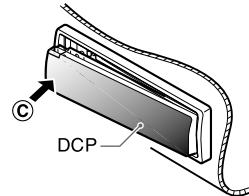

### ⚠ PRÉCAUTION

- Le DCP est très sensible aux chocs. Quand vous l'enlevez, faites attention de ne pas le faire tomber ni le heurter violemment.
- Si vous appuyez sur la touche de [RELEASE] alors que le DCP n'est pas verrouillé, ce dernier risque de tomber sous l'effet des vibrations de la voiture et de se casser. En conséquence, après avoir retiré le DCP, fixez-le sur l'appareil ou rangez-le dans son boîtier.
- Le connecteur qui raccorde l'appareil principal au DCP est une pièce extrêmement importante. Faites attention de ne pas l'abîmer en appuyant dessus avec les ongles, un tournevis, etc.

#### Remarque:

- Si le DCP est sale, enlevez la saleté avec un chiffon doux et sec.

# 6. TÉLÉCOMMANDE

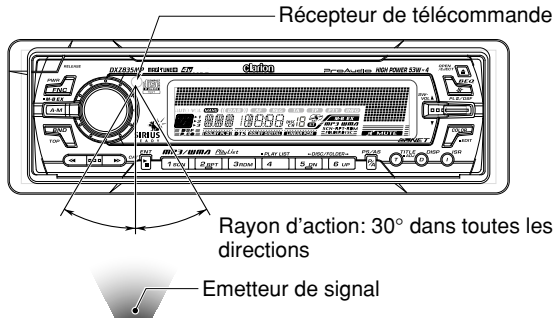

## Télécommande

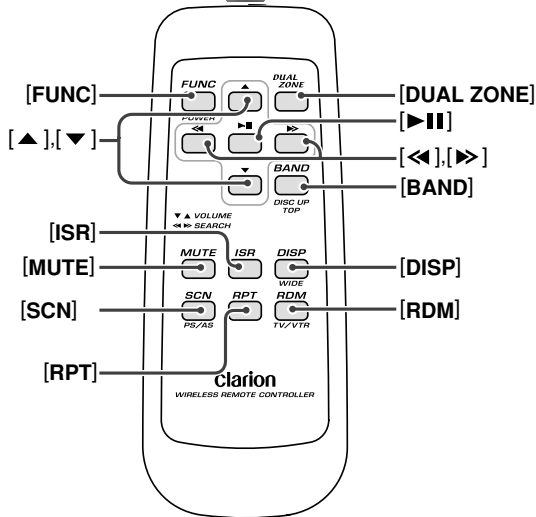

## Installation des piles

1. Retournez la télécommande à l'envers, puis poussez le couvercle arrière dans le sens de la flèche.
2. Insérez les piles AA (SUM-3, IECR-6/1,5 V) fournies avec la télécommande dans le sens indiqué sur la figure, puis refermez le couvercle arrière.

### Remarques:

Une utilisation incorrecte des piles risque de les faire exploser. Notez les points suivants:

- Quand vous remplacez les piles, remplacez bien les deux piles en même temps.
- Ne court-circuitez pas, ne démontez pas et ne chauffez pas les piles.
- Ne jetez pas les piles au feu.

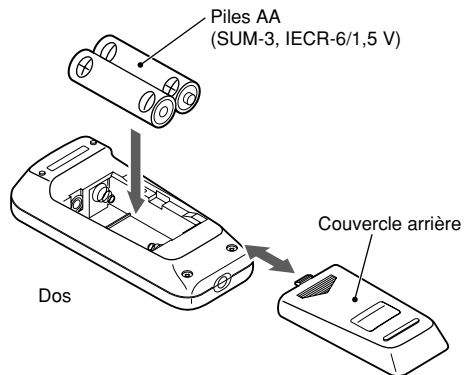

# Fonctions des touches de la télécommande

| Mode<br>Touche | Radio/SIRIUS   | CD/MP3/WMA  | Changeur de CD/MD<br>Changeur de DVD   | Téléviseur  |
|----------------|--|---|--|---|
| [FUNC]         | Pour commuter entre la radio, le tuner SIRIUS, le CD/MP3/WMA, la platine DVD, le changeur CD/MD, le changeur DVD, le téléviseur et l'équipement AUX. |   |  |   |
| [BAND]         | Sélection de la gamme de réception.  | Lecture de la première plage.<br>Lecture TOP.   | Saut au disque suivant dans l'ordre croissant.   | Sélection de la gamme de réception.   |
| [▲], [▼]       | Augmentation et diminution du volume (tous les modes).   |   |  |   |
| [◀], [▶]       | Balayage ascendant/descendant des canaux pré-réglés.   | Sélection ascendante/descendante des plages.<br>Pression de plus de 1 seconde: Avance rapide/retour rapide.   |  | Balayage ascendant/descendant des canaux pré-réglés.  |
| [▶▶]           | Sans fonction.   | Commutation entre la lecture et la pause.   |  | Sans fonction.  |
| [MUTE]         | Mise en/hors service du silencieux.  |   |  |   |
| [ISR]          | Rappel d'une station de radio ISR placée en mémoire.<br>Pression de plus de 2 secondes : Préréglage de la station actuelle dans la mémoire ISR.      |   |  |   |
| [DISP]         | Fait passer entre l'affichage principal et l'affichage d'horloge.  |   |  |   |
| [SCN]          | Balayage des stations pré-réglées.<br>Pression de 2 secondes:<br>Préréglage automatique des stations.  | Lecture des introductions.<br>Maintenez la touche enfoncée pendant plus d'une seconde pour effectuer la lecture à exploration d'un dossier en mode MP3/WMA. | Lecture des introductions.<br>Pression de plus de 1 seconde:<br>Balayage de tous les disques.  | Balayage des stations pré-réglées.<br>Pression de 2 secondes:<br>Préréglage automatique des stations. |
| [RPT]          | Sans fonction.   | Lecture répétée.<br>Maintenez la touche enfoncée pendant plus d'une seconde pour effectuer la lecture répétée d'un dossier en mode MP3/WMA.                 | Lecture répétée.<br>Pression de plus de 1 seconde:<br>Lecture répétée de tous les disques.     | Sans fonction.  |
| [RDM]          | Sans fonction.   | Lecture aléatoire.<br>Maintenez la touche enfoncée pendant plus d'une seconde pour effectuer la lecture aléatoire d'un dossier en mode MP3/WMA.             | Lecture aléatoire.<br>Pression de plus de 1 seconde:<br>Lecture aléatoire de tous les disques. | Commute alternativement entre la télévision (TV) et le magnétoscope (VTR).                            |

\* Certaines des touches correspondantes de l'appareil principal et de la télécommande ont des fonctions différentes.

\* La touche [DUAL ZONE] n'est pas disponible.

# 7. FONCTIONNEMENT

## Fonctionnement de base

**Remarque:** Lisez bien ce chapitre en vous référant aux schémas de la façade, au chapitre "3. LES COMMANDES", à la page 5 (dépliante).

### ⚠ PRÉCAUTION

Réglez bien le volume au minimum avant de mettre l'appareil hors tension. Un son puissant au moment de la mise sous tension risque d'abîmer les tympans et d'endommager l'appareil. Si vous mettez l'appareil hors tension avec le volume réglé à un niveau élevé et que vous remettez l'appareil sous tension, l'augmentation brusque du volume risque de vous abîmer les tympans et d'endommager l'appareil.

### Mise sous/hors tension

#### Remarque:

• Faites attention si l'appareil fonctionne pendant longtemps sans que le moteur de la voiture ne tourne. Si la batterie se décharge, vous ne pourrez plus démarrer le moteur et vous risquez de raccourcir la durée de vie de la batterie.

1. Appuyez sur la touche **[FNC]**.
2. L'éclairage et l'afficheur de l'appareil s'allument. L'appareil se souvient du dernier mode de fonctionnement et il commute automatiquement sur ce mode.
3. Maintenez la touche **[FNC]** enfoncé pendant 1 seconde ou plus pour mettre l'appareil hors tension.

#### Remarque:

• Vérification du système

La première fois que vous mettez l'appareil sous tension après avoir effectué les raccordements, vous devez vérifier s'il est bien raccordé. Quand l'appareil est sous tension et que "**SYSTEM CHCK**" et "**PUSH POWER**" s'allument alternativement sur l'afficheur, appuyez sur la touche **[FNC]**. La vérification du système démarre. Quand la vérification du système est terminée, appuyez de nouveau sur la touche **[FNC]**.

### Sélection du mode

1. Appuyez sur la touche **[FNC]** pour changer de mode de fonctionnement.
2. Chaque fois que vous appuyez sur la touche **[FNC]**, le mode de fonctionnement change dans l'ordre suivant:  
Mode Radio → Mode SIRIUS → Mode CD/MP3/WMA → Mode platine DVD → Mode Changeur CD → Mode Changeur MD → Mode Changeur DVD → Mode Téléviseur → Mode Radio ...

\* Les appareils externes non raccordés via la liaison CeNET ne sont pas affichés.

### Réglage du volume

Tournez le bouton **[ROTARY]** dans le sens des aiguilles d'une montre pour augmenter le volume; tournez-le dans le sens inverse pour diminuer le volume.

\* Le niveau de volume se règle entre 0 (minimum) et 33 (maximum).

### Sélection de l'affichage

Appuyez sur la touche **[D]** pour sélectionner l'affichage.

Chaque fois que vous appuyez sur la touche **[D]**, l'affichage change dans l'ordre suivant:

Affichage principal → Affichage de l'horloge → Affichage principal

\* Une fois sélectionné, votre affichage favori devient l'affichage par défaut. Quand vous réglez une fonction, par exemple le volume, l'écran passe momentanément à l'affichage de la fonction en question, puis il revient à votre affichage favori quelques secondes après le réglage.

\* Si vous avez saisi un titre pour un CD, il apparaît sur l'affichage auxiliaire. Si aucun titre n'a été saisi, le message "**NO TITLE**" (pas de titre), apparaît sur l'affichage de titre. Pour les détails sur la façon d'entrer les titres, voyez la sous-section "**Entrée de titres**" dans la section "**Opérations communes aux deux modes**".

### Réglage de l'égaliseur de battement sonore

L'appareil possède 3 types d'effets de tonalité enregistrés en mémoire. Sélectionnez celui de votre choix.

\* Le réglage usine est "**USER CUSTOM**" (personnalisé utilisateur).

Chaque fois que vous appuyez sur la touche **[BEQ]**, l'effet de tonalité change dans l'ordre suivant:

"**BASS BOOST**" → "**IMPACT**" → "**EXCITE**" → "**USER CUSTOM**" → "**TONE BYPASS**" → "**BASS BOOST**" ...

## Fonctionnement de base

- BASS BOOST : Graves accentués
- IMPACT : Graves et aigus accentués
- EXCITE : Graves et aigus accentués, à moitié désaccentués
- USER CUSTOM : Réglage personnalisé utilisateur
- TONE BYPASS : Pas d'effet sonore

### Réglage de la tonalité

Appuyez sur la touche [A-M] et sélectionnez la rubrique à régler. Chaque fois que vous appuyez sur la touche [A-M], la rubrique change dans l'ordre suivant:

#### ● Lorsque le BEQ (BASS BOOST, IMPACT, EXCITE) est activé

“BASS BOOST” (IMPACT, EXCITE) → “BALANCE” → “FADER” → Mode de fonctionnement...

#### ● Lorsque le BEQ (USER CUSTOM) est activé

“BASS” → “MID” → “TREBLE” → “BALANCE” → “FADER” → Mode de fonctionnement...

#### ● Lorsque le TONE BYPASS est activé

“BALANCE” → “FADER” → Mode de fonctionnement...

\* Le fait d'appuyer sur la touche [BEQ] pendant 1 seconde ou plus en mode “USER CUSTOM” règle un niveau linéaire et le message “BEQ FLAT” (linéaire) s'affiche.

#### Remarque:

• Si vous utilisez le processeur de son numérique (DVH920) vendu en option, vous ne pourrez pas sélectionner le réglage des graves ni le réglage des aigus.

### Réglage des graves (BASS)

Le gain des graves, la fréquence centrale (F) des graves et le facteur Q des graves se règlent de la façon suivante :

1. Appuyez sur la touche [A-M] et sélectionnez “BASS <GAIN>” einstellen.
2. Appuyez sur la touche [◀◀] ou [▶▶] et sélectionnez l'un des paramètres “BASS <GAIN>” → “BASS <F 50>” → “BASS <Q 1>” → “<GAIN>”.
3. Tournez le bouton [ROTARY] dans le sens des aiguilles d'une montre ou dans le sens inverse pour régler le gain, la fréquence centrale (F) ou le facteur Q.

BASS GAIN: -6 à 8 (Le réglage par défaut est “0”.)

BASS F: 50 Hz/80 Hz/120 Hz (Le réglage par défaut est “50”.)

BASS Q: 1/1.25/1.5/2 (Le réglage par défaut est “1”.)

4. Quand le réglage est terminé, appuyez plusieurs fois de suite sur la touche [A-M] jusqu'à ce que vous obteniez le mode de fonctionnement voulu.

### Réglage des médiums (MID)

Le gain de MID, la fréquence centrale (F) de MID et le facteur Q de MID se règlent de la façon suivante :

1. Appuyez sur la touche [A-M] et sélectionnez “MID <GAIN>”.

2. Appuyez sur la touche [◀◀] ou [▶▶] et sélectionnez l'un des paramètres “MID <GAIN>” → “MID <F 1k>” → “MID <Q 2>” → “MID <GAIN>”.

3. Tournez le bouton [ROTARY] dans le sens des aiguilles d'une montre ou dans le sens inverse pour régler le gain, la fréquence centrale (F) ou le facteur Q.

MID GAIN: -6 à 6 (Le réglage par défaut est “0”.)

MID F: 700 Hz/1 kHz/2 kHz (Le réglage par défaut est “1k”.)

MID Q: 1.5/2 (Le réglage par défaut est “2”.)

4. Quand le réglage est terminé, appuyez plusieurs fois de suite sur la touche [A-M] jusqu'à ce que vous obteniez le mode de fonctionnement voulu.

### Réglage des aigus (TREBLE)

Le gain des aigus et la fréquence centrale (F) des aigus se règlent de la façon suivante :

1. Appuyez sur la touche [A-M] et sélectionnez “TREB <GAIN>”.
2. Appuyez sur la touche [◀◀] ou [▶▶] et sélectionnez l'un des paramètres “TREB <GAIN>” → “TREB <F 12k>” → “TREB <GAIN>”.
3. Tournez le bouton [ROTARY] dans le sens des aiguilles d'une montre ou dans le sens inverse pour régler le gain et la fréquence centrale (F).

TREB GAIN: -6 à 6 (Le réglage par défaut est "0".)

TREB F: 8 kHz/12 kHz (Le réglage par défaut est "12K".)

4. Quand le réglage est terminé, appuyez plusieurs fois de suite sur la touche [A-M] jusqu'à ce que vous obteniez le mode de fonctionnement voulu.

### Réglage de la balance gauche-droite

1. Appuyez sur la touche [A-M] et sélectionnez "BALANCE".
2. Tournez le bouton [ROTARY] dans le sens des aiguilles d'une montre pour augmenter le son de l'enceinte droite; et tournez-le dans le sens inverse pour accentuer le son de l'enceinte gauche.
  - \* Le réglage par défaut est "0". (Plage de réglage: L13 à R13)
3. Quand le réglage est terminé, appuyez plusieurs fois de suite sur la touche [A-M] jusqu'à ce que vous obteniez le mode de fonctionnement voulu.

### Réglage de la balance avant-arrière

1. Appuyez sur la touche [A-M] et sélectionnez "FADER".
2. Tournez le bouton [ROTARY] dans le sens des aiguilles d'une montre pour accentuer le son des enceintes avant, et tournez-le dans le sens inverse pour accentuer le son des enceintes arrière.
  - \* Le réglage par défaut est "0". (Plage de réglage: F12 à R12)
3. Quand le réglage est terminé, appuyez plusieurs fois de suite sur la touche [A-M] jusqu'à ce que vous obteniez le mode de fonctionnement voulu.

### Réglage de l'égaliseur de battement

1. Appuyez sur la touche [BEQ] et sélectionnez le mode d'égaliseur de battement (1 à 3) que vous voulez régler.
2. Appuyez sur la touche [A-M] et sélectionnez "BASS BOOST", "IMPACT" ou "EXCITE".
3. Tournez le bouton [ROTARY] dans le sens des aiguilles d'une montre pour effectuer un réglage ascendant (+), et tournez-le dans le sens inverse pour effectuer un réglage descendant (-).

\* Si vous avez sélectionné BASS BOOST, vous pourrez régler les graves dans la plage de -3 à 3.

\* Si vous avez sélectionné IMPACT ou EXCITE, vous pourrez régler les graves et les aigus dans la plage de ±3.

4. Quand le réglage est terminé, appuyez plusieurs fois de suite sur la touche [A-M] jusqu'à ce que vous obteniez le mode de fonctionnement voulu.

### Réglage MAGNA BASS EXTEND

La commande MAGNA BASS EXTEND n'ajuste pas la plage des sons graves comme la fonction d'ajustement des sons normaux, mais elle accentue la plage des sons graves profonds pour fournir un son plus dynamique.

\* Le réglage usine par défaut est la mise hors service.

1. Appuyez sur la touche [A-M] pendant plus d'une seconde pour activer l'effet MAGNA BASS EXTEND. L'indication "M-B EX" apparaît sur l'affichage.
2. Appuyez sur la touche [A-M] pendant plus d'une seconde pour désactiver l'effet MAGNA BASS EXTEND. L'indication "M-B EX" disparaît de l'affichage.

### Réglage du volume de sortie du caisson des graves

\* Le réglage usine par défaut est "S-VOL 0". (Plage de réglage : de -6 à +6)

1. Appuyez sur la touche [SW-VOL  $\blacklozenge$ ] pour faire augmenter ou diminuer le volume du caisson des graves.
2. Appuyez sur la touche [SW-VOL  $\blacklozenge$ ] pendant plus d'une seconde pour faire augmenter ou diminuer automatiquement le volume du caisson des graves.



## Réception FM

Pour accroître les performances FM, le tuner **MAGITUNE3**® incorpore une commande stéréo déclenchée par signal, le Multi AGC renforcé, des circuits de réduction de bruit d'impulsion et des circuits de réduction de bruit à trajets multiples.

## Changement de la zone de réception

Originellement, l'appareil est réglé aux intervalles de fréquence américains de 10kHz pour la AM et de 200kHz pour la FM. Si vous l'utilisez en dehors des Etats-Unis, vous devrez régler la plage de réception de fréquence aux intervalles ci-dessous.

### ● Réglage de la région de réception

1. Appuyez sur la touche **[BND]** pour sélectionner la bande de fréquence (FM ou AM) souhaitée.
2. En appuyant sur la touche **[A-M]** et en maintenant le numéro "2" de la touche **[DIRECT]** enfoncé pendant plus de 2 secondes, la région de réception change de l'intérieur à l'extérieur des États-Unis.
3. En appuyant sur la touche **[A-M]** et en maintenant le numéro "1" de la touche **[DIRECT]** enfoncé pendant plus de 2 secondes, la région de réception change de l'extérieur à l'intérieur des États-Unis.
  - \* Toutes les stations radio pré-réglées en mémoire sont perdues lorsque la région de réception est changée.

## Ecoute de la radio

1. Appuyez sur le bouton **[FNC]** et sélectionnez le mode radio. La fréquence apparaît sur l'affichage.
2. Appuyez sur la touche **[BND]** et sélectionnez la gamme. Chaque fois que vous appuyez sur la touche, la gamme de réception radio change dans l'ordre suivant:  
FM1 → FM2 → FM3 → AM (PO/GO) → FM1...
3. Appuyez sur la touche **[◀◀]** ou **[▶▶]** pour accorder la station.

## Syntonisation

Il existe 3 modes de syntonisation au choix: la syntonisation automatique, la syntonisation manuelle, et la syntonisation des stations pré-réglées.

## Syntonisation automatique

1. Appuyez sur la touche **[BND]** et sélectionnez la gamme (FM ou AM).
  - \* Si "MANU" est allumé sur l'afficheur, maintenez la touche **[BND]** enfoncée pendant 1 seconde ou plus. "MANU" s'éteint sur l'afficheur et la syntonisation automatique est possible.
2. Appuyez sur la touche **[◀◀]** ou **[▶▶]** pour syntoniser automatiquement la station.  
Si vous appuyez sur la touche **[▶▶]**, la station est recherchée vers le haut de la plage de fréquence; si vous appuyez sur la touche **[◀◀]**, elle est recherchée vers le bas de la plage de fréquence.

## Accord manuel

Il existe 2 méthodes au choix: l'accord rapide, et l'accord par paliers.

En mode d'accord par palier, le canal est recherché palier par paliers; en mode d'accord rapide, le canal est recherché rapidement.

1. Appuyez sur la touche **[BND]** et sélectionnez la gamme (FM ou AM).
  - \* Si "MANU" n'est pas allumé sur l'afficheur, maintenez la touche **[BND]** enfoncée pendant 1 seconde ou plus. "MANU" s'allume et la syntonisation manuelle est possible.
2. Accordez la station.
  - **Accord rapide:**  
Maintenez la touche **[◀◀]** ou **[▶▶]** enfoncée pendant 1 seconde ou plus pour accorder la station.
  - **Accord par paliers:**  
Appuyez sur la touche **[◀◀]** ou **[▶▶]** pour accorder la station manuellement.

### Rappel d'une station préregistrée

Il est possible de mémoriser jusqu'à 24 stations (6 FM1, 6 FM2, 6 FM3 et 6 AM) sur les 24 adresses mémoires. Appuyez sur la touche de [DIRECT] correspondante pour rappeler automatiquement la station.

1. Appuyez sur la touche [BND] et sélectionnez la gamme (FM ou AM).
2. Appuyez sur la touche de [DIRECT] correspondante pour rappeler la station mémorisée.
  - \* Maintenez l'une des touches de [DIRECT] enfoncée pendant 2 secondes ou plus pour mémoriser la station en cours de réception.

### Mémorisation manuelle

1. Sélectionnez la station par accord automatique, accord manuel ou accord des stations préregistrées.
2. Maintenez l'une des touches de [DIRECT] enfoncée pendant 2 secondes ou plus pour mémoriser la station en cours de réception.

### Mémorisation automatique

Le préenregistrement automatique des stations est une fonction qui permet de mémoriser automatiquement un maximum de 6 stations les unes après les autres. Les stations préalablement mémorisées ne sont pas recouvertes dans l'adresse mémoire s'il n'est pas possible de capter 6 stations puissantes.

1. Appuyez sur la touche [BND] et sélectionnez la gamme (FM ou AM).
2. Maintenez la touche [P/A] enfoncée pendant 2 secondes ou plus. Les stations offrant une bonne sensibilité de réception sont automatiquement mémorisées sur les canaux de préenregistrement.
  - \* Quand vous effectuez un préenregistrement automatique dans les gammes FM, les stations sont enregistrées dans FM3 même si vous avez choisi FM1 ou FM2 pour la mémorisation.

### Balayage des stations préregistrées

Cette fonction permet de balayer les adresses mémoires l'une après l'autre dans l'ordre. Ceci est pratique pour rechercher une station donnée.

1. Appuyez sur la touche [P/A].
2. Lorsque la station voulue est accordée, appuyez à nouveau sur la touche [P/A] pour continuer à recevoir la station.

#### Remarque:

- Faites attention de ne pas maintenir la touche [P/A] enfoncée pendant 2 secondes ou plus, car la fonction de préenregistrement automatique des stations entrerait en service et l'appareil commencerait à mémoriser les stations.

### Rappel instantané des stations (ISR)

Le rappel instantané des stations est un préenregistrement spécial de la radio qui donne accès instantanément à la station voulue sur simple pression d'une touche. La fonction ISR est opérationnelle même si l'appareil est dans un autre mode.

#### ● Mémoire ISR

1. Sélectionnez la station que vous voulez enregistrer dans la mémoire ISR.
2. Maintenez la touche [I] enfoncée pendant 2 secondes ou plus.

#### ● Rappel d'une station avec la fonction ISR

Appuyez sur la touche [I] dans n'importe quel mode. "ISR" s'allume sur l'afficheur, le mode radio est activé et la station est sélectionnée. Appuyez à nouveau sur la touche [I] pour revenir au mode précédent.

## MP3/WMA

### Qu'est-ce que le MP3 ?

Le MP3 est une méthode de compression audio qui est classée dans les normes MPEG à couche audio 3. Cette méthode de compression audio s'est répandue parmi les utilisateurs de PC et elle est maintenant devenue un format standard.

Le MP3 offre une compression des données audio d'origine égale à environ 10 pour cent de leur taille initiale avec une haute qualité du son. Cela veut dire qu'il est possible d'enregistrer environ 10 CD de musique sur un CD-R ou un CD-RW afin de permettre de longues sessions de lecture sans qu'il soit nécessaire de remplacer les CD.

### Qu'est-ce que WMA ?

WMA est l'abréviation de Windows Media Audio, format de fichier audio mis au point par Microsoft Corporation.

#### Remarques :

- Si vous lisez un fichier avec DRM (Digital Rights Management - Gestion des droits numériques) pour WMA toujours activé, aucun son n'est envoyé.
- "Windows Media™ et le logo Windows® sont des marques déposées ou des marques déposées enregistrées chez Microsoft Corporation aux Etats-Unis et/ou dans d'autres pays."

#### ● Pour invalider DRM (Gestion de Droits Numériques) :

1. A l'emploi de Windows Media Player 7, cliquez sur OUTILS → OPTIONS → CD AUDIO; là, décochez la case ENABLE PERSONAL RIGHTS MANAGEMENT, puis construisez les fichiers.
2. A l'emploi de Windows Media Player pour Windows XP 8, cliquez sur OUTILS → OPTIONS → l'onglet COPY MUSIC, puis sous COPY SETTINGS, décochez la case PROTECT CONTENT. Ensuite, reconstruisez les fichiers.

Les fichiers WMA personnellement construits devront être utilisés sous votre propre responsabilité.

### Précautions lors de la réalisation d'un disque MP3/WMA

#### ● Taux d'échantillonnage et débits binaires utilisables

1. MP3 : Taux d'échantillonnage : 8 kHz – 48 kHz  
Débits binaires : 8 kbps – 320 kbps / VBR
2. WMA : Débits binaires : 48 kbps – 192 kbps

#### ● Extensions fichier

1. Ajoutez toujours l'extension fichier ".MP3" ou ".WMA" à un fichier MP3 ou WMA en utilisant des lettres à 1 octet. Si vous ajoutez une extension fichier autre que celle qui est spécifiée ou que vous oubliez d'ajouter l'extension fichier la lecture du fichier ne sera pas possible.

2. Les fichiers sans données MP3/WMA ne seront pas lus.

L'indication "-- : --" apparaît à l'affichage du temps de lecture si vous essayez de lire des fichiers sans données MP3/WMA.

#### ● Format logique (système de fichier)

1. Pour enregistrer un fichier MP3/WMA sur un CD-R ou un CD-RW, sélectionnez "ISO9660 level 1, 2, 3 ou JOLIET ou Romeo" comme format du logiciel d'enregistrement. La lecture normale ne sera pas toujours possible si vous enregistrez le disque sous un autre format.
2. Vous pouvez afficher le nom du dossier et le nom du fichier comme titre pendant la lecture MP3/WMA, mais le titre ne devra pas dépasser 128 lettres alphabétiques et chiffres d'un seul octet chaque (sans l'extension).
3. N'attribuez pas un nom à un fichier dans un dossier où le même nom existe déjà.

#### ● Structure d'un dossier

1. Vous ne pouvez pas avoir de disque avec un dossier renfermant plus de 8 niveaux hiérarchiques.

#### ● Nombre de fichiers et de dossiers

1. L'appareil peut reconnaître un maximum de 255 fichiers par dossier. Il est possible de lire un maximum de 500 fichiers.
2. Les plages sont lues dans l'ordre dans lequel elles ont été enregistrées sur le disque. (Les plages ne sont pas toujours lues dans l'ordre affiché sur le PC.)
3. Selon le type du logiciel de codage utilisé pour l'enregistrement, il est possible que du bruit apparaisse.

## Fonction multisession

Si le disque renferme un mélange de plages de type CD normales et de plages de type MP3/WMA, vous pourrez sélectionner le type des plages enregistrées que vous voulez lire.

### ● Le réglage par défaut est "CD".

Chaque fois que vous maintenez la touche [BND] enfoncée pendant environ 1 seconde, le mode mixte commute entre le type CD et le type MP3/WMA. L'indication suivante apparaît à l'affichage du titre quand vous réglez le type de plage à lire.

### ● S'affiche lorsque vous sélectionnez des plages de type CD:

M-SESS CD



### ● S'affiche lorsque vous sélectionnez des plages de type MP3/WMA:

M-SESS MP3

1. Les types d'enregistrement que vous pouvez lire sont les suivants:

| Disque                                      | Réglage | Régler sur CD   | Régler sur MP3/WMA |
|---|---------|-----------------|--------------------|
| Mixte avec des plages de type CD et MP3/WMA |         | Lecture de CD   | Lecture MP3/WMA    |
| Plage de type CD seulement                  |         | Lecture de CD   | Lecture de CD      |
| Plage de type MP3/WMA seulement             |         | Lecture MP3/WMA | Lecture MP3/WMA    |

2. Quand vous avez terminé ces réglages, retirez le disque puis réinsérez-le.
3. Si vous chargez un CD au mode mixte et que vous réglez sur CD, la première plage qui sera lue sera la plage renfermant les données du fichier MP3/WMA et aucun son ne sera reproduit.

## Fonction de lecture de disque inséré

Tant que la clé de contact est tournée sur la position ON ou ACC, cette fonction vous permet de mettre l'appareil sous tension et de commencer la lecture automatiquement s'il y a un disque dans l'appareil, même si l'appareil n'est pas sous tension.

## ⚠ PRÉCAUTION

- **N'enfoncez jamais la main ni les doigts dans la fente d'insertion du disque. De même, n'enfoncez jamais de corps étrangers dans la fente.**
- **N'insérez pas de disques sur lesquels de la colle dépasse du ruban de cellophane ou de l'étiquette, dans le cas d'un CD de location, ni de disques dont le ruban de cellophane ou l'étiquette, dans le cas d'un disque de location, ont été retirés. Vous risqueriez de ne plus pouvoir sortir ces disques de l'appareil, et ils pourraient provoquer une panne de l'appareil.**

## Fonction d'éjection de sécurité

Une simple pression sur la touche [▲] éjecte le disque même si l'appareil n'est pas sous tension.

1. Appuyez sur la touche [▲]. Retirez le disque quand il est éjecté.

## Lecture d'un disque déjà chargé

1. Appuyez sur la touche [FNC] pour sélectionner le mode CD/MP3/WMA.

Lorsque l'appareil passe en mode CD/MP3/WMA, la lecture commence automatiquement.

S'il n'y a pas de disque dans l'appareil, l'indication "NO DISC" apparaît à l'affichage du titre.

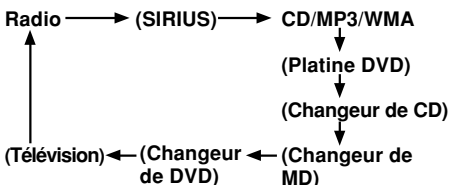

\* Le mode change chaque fois que vous appuyez sur la touche [FNC]. (Les modes ne s'affichent pas pour les appareils qui ne sont pas raccordés.)



## Chargement d'un CD

1. Appuyez sur la touche [▲]. La CONSOLE RABATTABLE s'ouvre.
2. Insérez un CD au centre de la CD SLOT (Fente à CD) avec la face imprimée dirigée vers le haut. La lecture du CD démarre automatiquement après le chargement.

### Remarques:

- N'insérez jamais d'objets étrangers dans la CD SLOT (Fente à CD).
- Si le disque ne rentre pas facilement, il se peut qu'il y ait déjà un disque dans le mécanisme, ou que l'appareil ait besoin d'être réparé.
- Les disques, ne portant pas le label  ou , et les CD-ROM ne peuvent pas être lus sur cet appareil.
- Certains modèles de CD enregistrés en mode CD-R/CD-RW risquent de ne pas être utilisables.

## Chargement des disques de 8 cm

- \* Vous n'avez pas besoin d'adaptateur pour lire les disques de 8 cm.
- \* Insérez les disques de 8 cm au centre de la fente d'insertion.

## ⚠ PRÉCAUTION

Faites attention de ne pas vous coincer la main ou les doigts pendant la fermeture de la CONSOLE RABATTABLE.

### Remarques:

- Si la CONSOLE RABATTABLE ne s'ouvre pas complètement, ouvrez-le délicatement à la main.
- Refermez toujours la CONSOLE RABATTABLE après avoir chargé un disque.

## Pause de la lecture

1. Appuyez sur la touche de [▶||] pour interrompre momentanément la lecture. "PAUSE" apparaît sur l'afficheur.
2. Pour reprendre la lecture, appuyez à nouveau sur la touche de [▶||].

## Affichage des titres de CD

L'appareil est capable d'afficher les données de titre des CD-texte/MP3/WMA disque et les titres entrés par l'utilisateur.

1. Appuyez sur la touche [D] pour afficher le titre.
2. Chaque fois que vous maintenez la touche [D] enfoncée pendant 1 seconde ou plus, l'affichage du titre change dans l'ordre suivant:

### ● Disque CD-texte

Titre utilisateur (disque) → Titre de CD-texte (disque) → Nom de l'artiste → Titre de CD-texte (page) → Titre utilisateur (disque)...

### ● Disque MP3/WMA

Folder → File → Album TAG → Artist TAG → Title TAG → Folder...

### Remarques:

- Si le CD en cours de lecture n'est pas un CD-texte ou si vous n'avez pas entré de titre pour le CD, "NO TITLE" apparaît sur l'afficheur.
- Si un disque MP3/WMA ne possède pas de TAG, le message "NO TAG" apparaît sur l'afficheur.
- Pour les MP3, il prend en compte les Tags ID3 V2,3 / 2.2 / 1.1 / 1.0.
- L'affichage Tag donne la priorité à V2.3 / 2.2.
- Dans le cas d'Album Tags pour WMA, l'information écrite sur l'en-tête d'extension est affichée.
- Seuls les caractères ASCII peuvent être affichés en Tags.

## Sélection d'une plage

### ● Plage suivante

1. Appuyez sur la touche [▶▶] pour aller au début de la plage suivante.
2. Chaque fois que vous appuyez sur la touche [▶▶], la plage avance jusqu'au début de la plage suivante.

### ● Plage précédente

1. Appuyez sur la touche [◀◀] pour aller au début de la plage actuelle.
2. Appuyez deux fois sur la touche [◀◀] pour aller au début de la plage précédente.

## Avance rapide/retour rapide

### ● Avance rapide:

Maintenez la touche [▶▶] enfoncée pendant 1 seconde ou plus.

### ● Retour rapide:

Maintenez la touche [◀◀] enfoncée pendant 1 seconde ou plus.

- \* Avec les disques MP3/WMA, il faut un certain temps pour que la recherche commence et entre les plages. De plus, le temps de lecture peut comporter une marge d'erreur.

## Mode de sélection directe

Cette fonction vous permet de sélectionner un dossier renfermant des fichiers MP3/WMA et de commencer la lecture à la première plage du dossier.

1. Appuyez sur la touche **[DN]** ou **[UP]**.  
Appuyez sur **[DN]** pour passer à la liste de lecture précédente.  
Appuyez sur **[UP]** pour passer à la liste de lecture suivante.

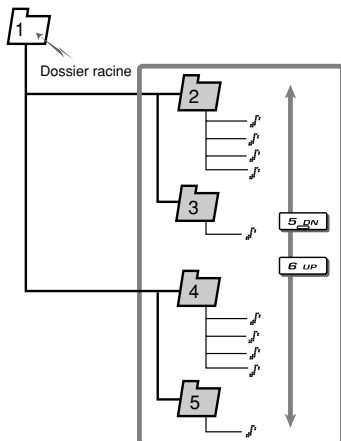

- \* Appuyez sur la touche **[UP]** quand vous êtes dans le dossier final pour aller au premier dossier.
  - \* Il n'est pas possible de sélectionner un dossier sans fichier MP3/WMA.
2. Pour sélectionner une plage, appuyez sur la touche **[◀]** ou **[▶]**.

## Fonction de lecture de la première page (TOP)

La fonction Top ramène le lecteur CD à la première page du disque. Appuyez sur la touche **[BND]** pour lire la première page (page No. 1) du disque.

- \* Avec des dossiers MP3/WMA, la lecture revient à la première page du dossier en cours de lecture.

## Lecture des introductions

Cette fonction vous permet de repérer et de lire les 10 premières secondes de toutes les plages enregistrées sur le disque.

1. Appuyez sur la touche **[SCN]** pour effectuer une lecture des introductions.  
L'indication **"SCN"** s'allume sur l'affichage, et **"TRK SCAN"** (ou **"P-SCAN"**) lors de la recherche de la plage d'un fichier MP3/WMA apparaît à l'affichage du titre pendant environ 2 secondes, puis la lecture des introductions commence.

- \* La lecture des introductions commence à la page qui suit la page en cours de lecture.
2. Pour annuler la lecture des introductions, appuyez à nouveau sur la touche **[SCN]**.  
L'indication d'état de la lecture, à savoir **"SCN"**, disparaît de l'affichage et la lecture de la page actuelle s'effectue.

## Balayage de dossier

Cette fonction vous permet de repérer et de lire les 10 premières secondes de la première plage de tous les dossiers d'un disque MP3/WMA.

1. Maintenez la touche **[SCN]** enfoncée pendant environ 1 seconde pour effectuer le balayage de dossier.

Les indications **"FOLDER"** et **"SCN"** s'allument sur l'affichage et **"SCAN"** apparaît à l'affichage du titre pendant environ 2 secondes, puis le balayage de dossier commence.

- \* Le balayage de dossier commence à la page qui suit la page en cours de lecture.
2. Pour annuler le balayage de dossier, appuyez à nouveau sur la touche **[SCN]**.  
Les indications d'état de la lecture, à savoir **"FOLDER"** et **"SCN"**, disparaissent de l'affichage et la lecture normale de la plage actuelle reprend.

## Lecture répétée

Cette fonction vous permet de lire la plage en cours de façon répétée.

1. Appuyez sur la touche **[RPT]** pour effectuer une lecture répétée.

L'indication **"RPT"** s'allume sur l'affichage et **"TRK REPEAT"** (ou **"P-REPEAT"**) lors de la répétition de la plage d'un fichier MP3/WMA apparaît à l'affichage du titre pendant environ 2 secondes, puis la lecture répétée commence.

2. Pour annuler la lecture répétée, appuyez à nouveau sur la touche **[RPT]**.

L'indication d'état de la lecture, à savoir **"RPT"**, disparaît de l'affichage et la lecture normale reprend à partir de la page actuelle.

## Lecture répétée de dossier

Cette fonction vous permet de répéter la lecture de la plage en cours d'un dossier MP3/WMA.

1. Maintenez la touche **[RPT]** enfoncée pendant environ 1 seconde pour effectuer une lecture répétée de dossier.

Les indications "FOLDER" et "RPT" s'allument sur l'affichage et "■-REPEAT" apparaît à l'affichage du titre pendant environ 2 secondes, puis la lecture répétée de dossier commence.

2. Pour annuler la lecture répétée de dossier, appuyez à nouveau sur la touche [RPT].  
Les indications d'état de la lecture, à savoir "FOLDER" et "RPT", disparaissent de l'affichage et la lecture normale reprend à partir de la plage actuelle.

### Lecture aléatoire

Cette fonction vous permet de lire toutes les plages enregistrées sur le disque dans un ordre aléatoire.

1. Appuyez sur la touche [RDM] pour effectuer une lecture aléatoire.

L'indication "RDM" s'allume sur l'affichage et "TRK-RANDOM" (ou "♪-RANDOM" lors de la lecture aléatoire des plages d'un disque MP3/WMA) apparaît à l'affichage du titre pendant environ 2 secondes, puis la lecture aléatoire commence. Les plages du disque sont lues dans un ordre au hasard.

2. Pour annuler la lecture aléatoire, appuyez à nouveau sur la touche [RDM].

L'indication d'état de la lecture, à savoir "RDM", disparaît de l'affichage et la lecture normale reprend à partir de la plage actuelle.

### Lecture aléatoire de dossier

Cette fonction vous permet de lire toutes les plages de tous les dossiers enregistrés sur un disque MP3/WMA dans un ordre aléatoire.

1. Maintenez la touche [RDM] enfoncée pendant environ 1 seconde pour effectuer la lecture aléatoire de dossier.

Les indications "FOLDER" et "RDM" s'allument sur l'affichage et "■-RANDOM" apparaît à l'affichage du titre pendant environ 2 secondes, puis la lecture aléatoire de dossier commence.

2. Pour annuler la lecture aléatoire de dossier, appuyez à nouveau sur la touche [RDM].

Les indications d'état de la lecture, à savoir "FOLDER" et "RDM", disparaissent de l'affichage et la lecture normale reprend à partir de la plage actuelle.

### Mode de liste de lecture

Cette fonction vous permet de lire les plages jusqu'aux 5 marques d'horodateur les plus récentes, en lisant les informations de liste de lecture enregistrées sur le disque.

1. Maintenez la touche [PLAY LIST] enfoncée pendant 1 seconde ou plus pour activer ou désactiver le mode de liste de lecture.
  - \* La lecture de la liste de lecture n'est possible que s'il y a un fichier ayant l'extension ".M3U" ou ".ASX" sur le CD-R/RW.
  - \* L'appareil peut reconnaître un maximum de 5 listes de lecture, et un maximum de 255 fichiers par liste de lecture.
2. Appuyez sur la touche [◀] ou [▶] pour changer la plage.
3. Appuyez sur [DN] pour passer à la liste de lecture précédente.  
Appuyez sur [UP] pour passer à la liste de lecture suivante.

#### Remarques :

- Les fonctions SCN / RPT / RDM ne sont pas utilisables pendant le mode de liste de lecture.
- L'affichage de titre change du nom de dossier au nom de liste de lecture.

### Réalisation d'une liste de lecture

1. Enregistrez les plages souhaitées sur le CD-R/RW, etc. Veillez bien à utiliser des caractères alphanumériques/ASCII pour tous les noms de fichier.
2. Réalisez la liste de lecture à l'aide d'un lecteur multimédia, etc. et enregistrez les données. Vous devrez utiliser le format de fichier M3U ou ASX.
3. Enregistrez une nouvelle fois cette liste de lecture sur le CD-R/RW, etc.

#### Remarques:

- Pour l'enregistrement des données sur le CD-R/RW, veillez bien à utiliser des caractères alphanumériques/ASCII.
- L'appareil peut reconnaître un maximum de 5 couches comme liste. Pour l'enregistrement des listes de lecture, les 5 listes les plus récentes sont reconnues dans l'ordre dans lequel elles ont été enregistrées.
- Pour enregistrer les données sur un CD-R/RW, désactivez la fonction Disc At Once.
- Quand vous ajoutez une liste de lecture, il est recommandé de l'enregistrer dans le dossier "Racine".

# Opérations communes aux deux modes

## Type LCD

Vous pouvez choisir un affichage LCD de type négatif (NEGA) ou positif (POS).

\* Le réglage par défaut est "NEGA".

1. Maintenez la touche [T] enfoncée pendant plus d'une seconde pour passer à l'affichage de sélection du réglage.
2. Appuyez sur la touche [◀] ou [▶] pour sélectionner "LCD TYPE".
3. Tournez le bouton [ROTARY] dans le sens horaire pour choisir "LCD POSI" et dans le sens antihoraire pour choisir "LCD NEGA".

## Mise en/hors service de la fonction d'économiseur d'écran

L'appareil est doté d'une fonction d'économiseur d'écran qui vous permet d'afficher différents motifs et caractères dans la section d'affichage de l'état de fonctionnement, et ce dans un ordre aléatoire. Vous pouvez activer ou désactiver cette fonction.

Si vous appuyez sur une touche lorsque la fonction d'économiseur d'écran est en service, l'affichage de l'opération correspondant à la touche actionnée apparaît pendant environ 30 secondes, puis l'affichage revient à l'économiseur d'écran.

\* Le réglage usine est "RANDOM".

1. Maintenez la touche [T] enfoncée pendant 1 seconde ou plus pour passer à l'affichage de sélection de réglage.
2. Appuyez sur la touche [◀] ou [▶] et sélectionnez "SCRN SVR".
3. Appuyez sur la touche [▶].
4. Tournez le bouton [ROTARY] dans le sens horaire ou antihoraire pour sélectionner le réglage. A chaque pression sur le bouton [ROTARY], le réglage change dans l'ordre suivant :  
**OFF (Désactivé) → PTN1 → PTN2 → PTN3 → MESSAGE → RANDOM**
5. Appuyez sur la touche [▶] pour mémoriser le réglage.
6. Appuyez sur la touche [T] pour revenir au mode précédent.

## Saisie de messages d'informations

Des messages comportant jusqu'à 30 caractères peuvent être mémorisés et affichés pour les CD, le changeur CD et les stations de télévision.

\* Le réglage usine par défaut est "Welcome to Clarion" (Bienvenue chez Clarion).

1. Maintenez la touche [T] enfoncée pendant 1 seconde ou plus pour passer à l'affichage de sélection de réglage.
2. Appuyez sur la touche [◀] ou [▶] pour sélectionner "MSG INPUT".
3. Appuyez sur la touche [▶].
4. Appuyez sur la touche [◀] ou [▶] pour déplacer le curseur.
5. Appuyez sur la touche [D] pour sélectionner un caractère. A chaque pression sur la touche [D], les caractères changent dans l'ordre suivant :  
Chiffres → Symboles → Tréma → Lettres majuscules → Chiffres...
6. Tournez le bouton [ROTARY] dans le sens horaire ou antihoraire pour sélectionner le caractère souhaité.
7. Répétez les étapes 4 à 6 pour saisir le message qui peut comporter jusqu'à 30 caractères.
8. Maintenez la touche [▶] enfoncée pendant plus de 2 secondes pour mémoriser le message et annuler la saisie de message.

## Affichage de messages

Lorsque l'appareil est mis sous ou hors tension, un message s'affiche. Vous pouvez soit activer, soit désactiver la fonction message.

\* Le réglage usine est "ON" (activé).

1. Maintenez la touche [T] enfoncée pendant 1 seconde ou plus pour passer à l'affichage de sélection de réglage.
2. Appuyez sur la touche [◀] ou [▶] pour sélectionner "MESSAGE".
3. Tournez le bouton [ROTARY] dans le sens des aiguilles d'une montre ou dans le sens inverse pour "ON" (activer) "OFF" (désactiver) ou désactiver la fonction message.
4. Appuyez sur la touche [T] pour revenir au mode précédent.



### Réglage de la méthode de défilement du titre

Réglez la méthode de défilement dans CD-TEXT ou MD/MP3/WMA.

\* Le réglage usine est "ON" (activé).

1. Maintenez la touche [T] enfoncée pendant 1 seconde ou plus pour passer à l'affichage de sélection de réglage.
2. Appuyez sur la touche [◀◀] ou [▶▶] et sélectionnez "AUTO SCROLL".
3. Tournez le bouton [ROTARY] dans le sens des aiguilles d'une montre ou dans le sens inverse pour sélectionner "ON" ou "OFF".
  - ON:  
Pour défiler automatiquement.
  - OFF:  
Pour défiler juste une fois lorsque le titre change ou que vous appuyez sur la touche de titre.
4. Appuyez sur la touche [T] pour revenir au mode précédent.

### Niveau d'atténuateur

1. Appuyez sur la touche [T] pendant 1 seconde ou plus pour activer le mode ADJ.
2. Appuyez sur la touche [◀◀] ou [▶▶] pour sélectionner "DIMMER LV".
3. Tournez le bouton [ROTARY] dans le sens des aiguilles d'une montre ou dans le sens inverse pour régler le niveau de l'atténuateur.
4. Appuyez sur la touche [T] pour revenir au mode précédent.
  - \* La plage de réglage va de "OFF" à LV5.
  - \* Le réglage usine est LV3.

### Réglage du contraste de l'affichage

Vous pouvez ajuster le contraste de l'affichage pour convenir à l'angle de l'installation de l'appareil.

\* Le réglage usine par défaut est "8". (Niveau de réglage : de 1 à 18)

1. Appuyez sur la touche [T] pendant une seconde ou plus pour passer à l'affichage de sélection de réglage.
2. Appuyez sur la touche [◀◀] ou [▶▶] pour sélectionner "CONTRAST".
3. Tournez le bouton [ROTARY] dans le sens des aiguilles ou dans le sens contraire pour ajuster le contraste.
4. Appuyez sur la touche [T] pour revenir au mode antérieur.

### Indicateur antivol

L'indicateur antivol rouge est un moyen de prévenir le vol. Il est possible de le faire clignoter lorsque le clavier de commande amovible est retiré de l'appareil.

\* Le réglage usine est "OFF" (désactivé).

1. Appuyez sur la touche [T] pendant 1 seconde ou plus pour passer à l'affichage de sélection de réglage.
2. Appuyez sur la touche [◀◀] ou [▶▶] et sélectionnez "BLINK LED".
3. Tournez le bouton [ROTARY] dans le sens des aiguilles d'une montre pour "ON" (activer) la fonction, ou dans le sens inverse pour "OFF" (désactiver) la fonction.
4. Appuyez sur la touche [T] pour revenir au mode précédent.

### Réglage du caisson des graves

\* Le réglage usine est "SUB-W ON" (activé).

1. Maintenez la touche [T] enfoncée pendant 1 seconde ou plus pour passer à l'affichage de sélection de réglage.
2. Appuyez sur la touche [◀◀] ou [▶▶] et sélectionnez "SUB-WOOFER".
3. Tournez le bouton [ROTARY] dans le sens des aiguilles d'une montre ou dans le sens inverse pour sélectionner "ON" ou "OFF".
4. Appuyez sur la touche [T] pour revenir au mode précédent.

### Réglage du filtre passe-bas (LOW PASS FILTER)

\* Le réglage par défaut est "THRGH".

1. Maintenez la touche [T] enfoncée pendant plus d'une minute pour passer à l'affichage de sélection d'ajustement.
2. Appuyez sur la touche [◀◀] ou [▶▶] pour sélectionner "SUB-W LPF".
3. Tournez le bouton [ROTARY] dans le sens horaire ou antihoraire pour sélectionner le réglage. A chaque rotation du bouton [ROTARY], le réglage change dans l'ordre suivant :  
**THRGH → LPF 50 → LPF 80 → LPF 120**
4. Appuyez sur la touche [T] pour revenir au mode précédent.

### Fonction AUX

Cette chaîne possède une prise d'entrée externe, ce qui vous permet d'écouter les sons et la musique d'un appareil externe raccordé à la chaîne.

### Sélection de la sensibilité d'entrée auxiliaire (AUX IN)

Effectuez les réglages suivants pour sélectionner la sensibilité si les sons de l'appareil externe raccordé à la chaîne sont difficiles à entendre même en réglant le volume.

\* Le réglage usine est "MID".

1. Maintenez la touche [T] enfoncée pendant 1 seconde ou plus pour passer à l'affichage de sélection de réglage.
2. Appuyez sur la touche [◀] ou [▶] pour sélectionner "AUX SENS".
3. Tournez le bouton [ROTARY] dans le sens des aiguilles d'une montre ou dans le sens inverse pour sélectionner "HIGH", "MID" ou "LOW".
4. Appuyez sur la touche [T] pour revenir au mode précédent.

### Mode sourdine audio automatique pour téléphones cellulaires

Ce système nécessite l'utilisation d'un câblage spécial pour rendre automatiquement le système audio en sourdine si le téléphone cellulaire sonne dans le véhicule.

\* Cette fonction n'est pas compatible avec tous les téléphones cellulaires. Adressez-vous à votre revendeur Clarion agréé le plus proche pour plus d'informations sur l'installation correcte et la compatibilité.

### Réglage de l'horloge

1. Maintenez la touche [T] enfoncée pendant 1 seconde ou plus pour passer à l'affichage de sélection de réglage.
2. Appuyez sur la touche [◀] ou [▶] pour sélectionner "CLOCK".
3. Appuyez sur la touche [▶▶].
4. Appuyez sur la touche [◀] ou [▶] pour sélectionner les heures et les minutes.
5. Tournez le bouton [ROTARY] dans le sens des aiguilles d'une montre ou dans le sens inverse pour régler l'heure.

\* L'horloge affiche l'heure en un cycle de 12 heures.

6. Appuyez sur la touche [▶▶▶] pour enregistrer l'heure en mémoire.
7. Appuyez sur la touche [T] pour revenir au mode précédent.

#### Remarque :

• Vous ne pouvez pas régler l'heure si l'horloge est affichée mais que seul l'allumage est enclenché. Si vous épuisez ou retirez la batterie ou que vous sortez de l'appareil, il faudra régler à nouveau l'horloge. Si vous actionnez une touche ou sélectionnez un autre mode pendant le réglage de l'heure, le mode de réglage de l'horloge s'annule.

### Réglage de l'éclairage des touches

Appuyez sur la touche [COLOR] pour sélectionner une des couleurs. A chaque pression sur la touche [COLOR], le type change dans l'ordre suivant :

COLOR SCAN → Indigo Blue (Bleu Indigo) → Surf Blue (Bleu Surf) → Silky White (Blanc Soyeux) → Aqua Green (Vert Aqua) → Fresh Green (Vert Frais) → Leaf Green (Vert Feuille) → Moon Yellow (Jaune Lune) → Warm Amber (Ambre chaud) → Pale Orange (Orange Pâle) → Passion Red (Rouge Passion) → Vivid Pink (Rose Vif) → Dark Violet (Violet Foncé) → USER COLOR (Couleur Utilisateur) 1 → USER COLOR 2 → USER COLOR 3 ...

#### ● Réglage de l'exploration des couleurs (COLOR SCAN)

Lorsque "COLOR SCAN" est sélectionné, les couleurs changent automatiquement.

\* Le réglage par défaut est "COLOR SCAN".

\* Après 3 secondes, la couleur est remplacée par la suivante.

#### ● Réglage du mode Utilisateur (USER)

Le réglage par défaut est "R▶8 G▶8 B▶8".

Lorsque "USER COLOR 1, 2, 3" est sélectionné, maintenez la touche [COLOR] enfoncée pendant plus d'une seconde; "R▶8 G▶8 B▶8" apparaît sur l'afficheur.

1. Appuyez sur la touche [◀] ou [▶] pour déplacer le curseur.
2. Tournez le bouton [ROTARY] pour sélectionner une valeur entre 0 et 8.
3. Maintenez la touche [▶▶▶] pendant plus de 2 secondes pour mémoriser la couleur et annuler le mode de réglage.

| COULEUR               | R | G | B |
|-----------------------|---|---|---|
| Bleu Indigo           | 0 | 0 | 8 |
| Bleu Surf             | 0 | 4 | 8 |
| Blanc Soyeux          | 6 | 8 | 8 |
| Vert Aqua             | 0 | 8 | 2 |
| Vert Frais            | 0 | 8 | 0 |
| Vert Feuille          | 3 | 8 | 0 |
| Jaune Lune            | 8 | 6 | 0 |
| Ambre chaud           | 8 | 3 | 0 |
| Orange Pâle           | 8 | 2 | 0 |
| Rouge Passion         | 8 | 0 | 0 |
| Rose Vif              | 8 | 0 | 3 |
| Violet Foncé          | 3 | 0 | 8 |
| Couleur Utilisateur 1 | 8 | 8 | 8 |
| Couleur Utilisateur 2 | 8 | 8 | 8 |
| Couleur Utilisateur 3 | 8 | 8 | 8 |

### Entrée de titres

Vous pouvez entrer des titres de 10 caractères de long maximum dans la mémoire et les afficher pour la radio, le CD, le changeur de CD, la station de TUNER et les stations de TV. Le nombre de titres que vous pouvez entrer pour chaque mode est le suivant.

| Mode       | Nombre de titres |
|------------|------------------|
| Mode CD    | 50 titres        |
| Mode TV    | 20 titres        |
| Mode TUNER | 30 titres        |

| Mode changeur de CD | Nombre de titres |
|---------------------|------------------|
| DCZ625 raccordé     | 100 titres       |
| CDC655Tz raccordé   | 100 titres       |
| CDC1255z raccordé   | 50 titres        |

- Appuyez sur la touche **[FNC]** pour sélectionner le mode pour lequel vous voulez entrer un titre (radio, changeur de CD ou TV).
- Sélectionnez et lisez un disque du changeur de CD ou accordez la chaîne de télévision pour lesquels vous voulez enregistrer un titre.
- Appuyez sur la touche **[D]** et obtenez l'affichage principal.
- Appuyez sur la touche **[T]**.
- Appuyez sur la touche **[◀◀]** ou **[▶▶]** pour déplacer le curseur.

- Appuyez sur la touche **[D]** pour sélectionner un caractère. Chaque fois que vous appuyez sur la touche **[D]**, le caractère change dans l'ordre suivant:

Lettres majuscules → Lettres minuscules → Chiffres/Symboles → Tréma → Lettres majuscules...

- Tournez le bouton **[ROTARY]** pour sélectionner le caractère.
- Recommencez les opérations 5 à 7 pour entrer jusqu'à 8 caractères pour le titre.
- Maintenez la touche **[▶▶▶]** enfoncée pendant 2 secondes ou plus pour enregistrer le titre en mémoire et annuler le mode d'entrée de titre.

### Effacement de titres

- Lisez le disque du changeur de CD ou accordez la chaîne de télévision dont vous voulez effacer le titre.
- Appuyez sur la touche **[D]** et obtenez l'affichage principal.
- Appuyez sur la touche **[T]**. L'afficheur passe à l'Indication d'entrée de titre.
- Appuyez sur la touche **[BND]**.
- Maintenez la touche **[▶▶▶]** enfoncée pendant 2 seconde ou plus pour effacer le titre et annuler le mode d'entrée de titre.

# 8. FONCTIONNEMENT DES ACCESSOIRES

## Fonctionnement du changeur de CD/MD

### Fonctionnement du changeur de CD/MD

Si vous avez raccordé un changeur CD/MD en option via le câble CeNET, l'appareil pourra piloter toutes les fonctions du changeur CD/MD. L'appareil peut piloter au total 2 changeurs (MD et/ou CD).

Appuyez sur la touche **[FNC]** pour sélectionner le mode changeur CD(MD) et commencer la lecture. Si vous avez raccordé 2 changeurs CD (MD), appuyez sur la touche **[FNC]** pour sélectionner le changeur CD (MD) de lecture.

- \* Si "**NO MAGAZINE**" apparaît sur l'afficheur, insérez un chargeur dans le changeur CD. "**LOADING**" apparaît sur l'afficheur pendant que le lecteur charge (vérifie) le chargeur.
- \* Si "**NO DISC**" apparaît sur l'afficheur, éjectez le chargeur et insérez les disques un à un dans les fentes. Réinsérez le chargeur dans le changeur CD.
- \* Si "**NO DISC**" apparaît sur l'afficheur, insérez les minidisks dans le changeur MD.

#### Remarque:

- Certains modèles de CD enregistrés en mode CD-R/CD-RW risquent de ne pas être utilisables.

### ⚠ PRÉCAUTION

Les disques CD-ROM ne peuvent pas être reproduits sur tous les changeurs de CD. Cela dépend du modèle.

### Pause de la lecture

1. Appuyez sur la touche **[▶|||]** pour interrompre momentanément la lecture. "**PAUSE**" apparaît sur l'afficheur.
2. Pour reprendre la lecture, appuyez à nouveau sur la touche **[▶|||]**.

### Affichage des titres de CD

Cet appareil permet d'afficher des données de titres pour CD-texte et des titres utilisateur, saisis sur cet appareil.

- \* Les données de titres pour CD-texte peuvent être affichées par cet appareil seulement s'il est raccordé au CDC655z.

#### ● Lors d'un branchement au CDC655z ou au CDC1255z

Appuyez sur la touche **[D]** pour afficher le titre.

#### ● Lors d'un branchement au DCZ625 ou au CDC655z

1. Appuyez sur la touche **[D]** pour afficher le titre.
2. Chaque fois que la touche **[D]** est enfoncée pendant plus d'une seconde, l'affichage de titre change dans l'ordre suivant :  
Titre Utilisateur (disque) → Titre CD-texte (disque) → Nom de l'artiste → Titre CD-texte (page) → Titre Utilisateur (disque)...

#### Remarque :

- Si le disque lu n'est pas un CD-texte ou si aucun titre utilisateur n'a été saisi, le message "**NO TITLE**" apparaît sur l'afficheur.
- Si un CD-texte ne comporte pas de titre de disque ou de titre de page, le message "**NO TITLE**" apparaît sur l'afficheur.

### Commutation des titres de disque et des titres de page (MD)

Cet appareil peut afficher des titres de disque et des titres de page, déjà saisis sur des MD.

- \* Des titres ne peuvent pas être saisis pour des MD sur cet appareil.

1. Appuyez sur la touche **[D]** pour afficher le titre. Le titre de disque ou le titre de page est affiché.
2. Chaque fois que la touche **[D]** est maintenue enfoncée plus d'une seconde, l'affichage permute entre le titre de disque et le titre de page.

#### Remarque :

- Si un MD ne comporte pas de titre de disque ou de titre de page, le message "**NO TITLE**" apparaît sur l'afficheur.

### Pour faire défiler un titre

Régler "AUTO SCROLL" sur "ON" (activé) ou "OFF" (désactivé).

(Le réglage par défaut est "ON" (activé). Reportez-vous au paragraphe "Mise en/hors service de la fonction d'économiseur d'écran" dans la section "Opérations communes aux deux modes".)

#### ● Lors d'un réglage sur "ON"

Le titre continue de défiler automatiquement.

#### ● Lors d'un réglage sur "OFF"

Appuyez sur la touche [T] pour faire défiler le titre.

### Sélection d'un CD

La touche [UP] ou [DN] correspond à un disque, installé dans le magasin.

Appuyez sur la touche [UP] ou [DN] pour choisir le disque souhaité.

\* Si un CD n'est pas installé dans une fente du magasin, le message "NO DISC" apparaît sur l'afficheur.

### Sélection d'un MD

La touche [UP] ou [DN] correspond à un MD, installé dans le changeur de MD. Appuyez sur la touche [UP] ou [DN] pour choisir le disque souhaité.

\* Si un MD n'est pas installé dans le changeur de MD, le message "NO DISC" apparaît sur l'afficheur.

### Sélection d'une plage

#### ● Plage suivante

1. Appuyez sur la touche [▶▶] pour aller au début de la plage suivante.
2. Chaque fois que vous appuyez sur la touche [▶▶], la plage avance jusqu'au début de la plage suivante.

#### ● Plage précédente

1. Appuyez sur la touche [◀◀] pour aller au début de la plage actuelle.
2. Appuyez deux fois sur la touche [◀◀] pour aller au début de la plage précédente.

### Avance rapide/retour rapide

#### ● Avance rapide

Maintenez la touche [▶▶] enfoncée pendant 1 seconde ou plus.

#### ● Retour rapide

Maintenez la touche [◀◀] enfoncée pendant 1 seconde ou plus.

### Lecture des introductions

La lecture des introductions recherche et lit automatiquement les 10 premières secondes de chacune des plages d'un disque. Cette fonction se poursuit sur tout le disque jusqu'à ce que vous l'annuliez.

\* La lecture des introductions est très utile pour rechercher la plage de votre choix.

1. Appuyez sur la touche [SCN] pour commencer la lecture des introductions de plage. "SCN" s'allume sur l'afficheur.
2. Pour annuler la lecture des introductions, appuyez à nouveau sur la touche [SCN]. "SCN" s'éteint sur l'afficheur et la lecture de la plage en cours continue.

### Balayage de tous les disques

Le balayage de tous les disques recherche et lit automatiquement les 10 premières secondes de chaque plage de tous les disques du changeur de CD (MD) sélectionné. Cette fonction se poursuit automatiquement jusqu'à ce que vous l'annuliez.

\* Le balayage de tous les disques est pratique pour rechercher un disque.

1. Maintenez la touche [SCN] enfoncée pendant 1 seconde ou plus. "DISC" et "SCN" s'allument sur l'afficheur.
2. Pour annuler le balayage de tous les disques, appuyez à nouveau sur la touche [SCN]. "DISC" et "SCN" disparaissent de l'afficheur et la lecture normale du disque reprend à la plage en cours.

### Lecture répétée

La lecture répétée vous permet de relire la plage en cours indéfiniment. Cette fonction se poursuit automatiquement jusqu'à ce que vous l'annuliez.

1. Appuyez sur la touche **[RPT]**. "**RPT**" s'allume sur l'afficheur et la plage en cours est répétée.
2. Pour annuler la lecture répétée, appuyez à nouveau sur la touche **[RPT]**. "**RPT**" s'éteint sur l'afficheur et la lecture normale reprend.

### Lecture répétée d'un disque

Lorsque toutes les plages du disque en cours ont été lues, la lecture répétée d'un disque relit automatiquement le disque en cours depuis la première plage. Cette fonction se poursuit automatiquement jusqu'à ce que vous l'annuliez.

1. Maintenez la touche **[RPT]** enfoncée pendant 1 seconde ou plus. "**DISC**" et "**RPT**" s'allument sur l'afficheur et la lecture répétée du disque commence.
2. Pour annuler la lecture répétée d'un disque, maintenez à nouveau la touche **[RPT]** enfoncée. "**DISC**" et "**RPT**" s'éteignent sur l'afficheur et la lecture normale reprend à partir de la plage en cours.

### Lecture aléatoire

La lecture aléatoire permet de sélectionner et de lire des plages individuelles du disque dans un ordre au hasard. Cette fonction se poursuit automatiquement jusqu'à ce que vous l'annuliez.

1. Appuyez sur la touche **[RDM]**. "**RDM**" s'allume sur l'afficheur, une plage est sélectionnée au hasard et la lecture commence.
2. Pour annuler la lecture aléatoire, appuyez à nouveau sur la touche **[RDM]**. "**RDM**" disparaît de l'afficheur et la lecture normale reprend.

### Lecture aléatoire de tous les disques

La lecture aléatoire de tous les disques permet de sélectionner et de lire automatiquement des plages ou des disques individuels dans un ordre au hasard. Cette fonction se poursuit automatiquement jusqu'à ce que vous l'annuliez.

1. Maintenez la touche **[RDM]** enfoncée pendant 1 seconde ou plus. "**DISC**" et "**RDM**" s'allument sur l'afficheur et la lecture aléatoire de tous les disques commence.
2. Pour annuler la lecture aléatoire de tous les disques, maintenez à nouveau la touche **[RDM]** enfoncée. "**DISC**" et "**RDM**" s'éteignent sur l'afficheur et la lecture normale reprend à la plage en cours.

## Fonctions du tuner TV

Si vous raccordez un tuner TV en option via le câble CeNET, cet appareil pourra piloter toutes les fonctions du tuner TV. Pour pouvoir regarder la télévision, vous devez avoir un tuner TV et un moniteur.

## Réception d'une émission de télévision

1. Appuyez sur la touche **[FNC]** et sélectionnez le mode TV.
2. Appuyez sur la touche **[BND]** pour sélectionner la gamme TV voulue (TV1 ou TV2). Chaque fois que vous appuyez sur la touche, l'entrée commute alternativement entre TV1 et TV2.
3. Appuyez sur la touche **[◀▶]** ou **[▶▶]** pour accorder la chaîne de télévision.

## Lecture d'une cassette vidéo

Le tuner TV possède une borne d'entrée de magnétoscope (VTR) qui permet de raccorder un appareil externe. Raccordez un lecteur de cassette vidéo (VCP) ou un magnétoscope (VCR) 12 V à la borne d'entrée de tuner TV.

1. Appuyez sur la touche **[▶▶▶]** pour sélectionner VTR.
2. Pour revenir à l'émission de télévision, appuyez sur la touche **[▶▶▶]**.

## Syntonisation

Il existe 3 modes de syntonisation au choix: la syntonisation automatique, la syntonisation manuelle, et la syntonisation des stations pré-réglées.

### Accord automatique

1. Appuyez sur la touche **[BND]** et sélectionnez la gamme de télévision (TV1 ou TV2).
  - \* Si **"MANU"** est allumé sur l'afficheur, maintenez la touche **[BND]** enfoncée pendant 1 seconde ou plus. **"MANU"** s'éteint sur l'afficheur et la syntonisation automatique est possible.
2. Appuyez sur la touche **[◀▶]** ou **[▶▶]** pour accorder automatiquement la chaîne. Si vous appuyez sur la touche **[▶▶]**, la prochaine chaîne de télévision vers le haut de la plage de fréquence est accordée; si vous appuyez sur la touche **[◀▶]**, la chaîne est recherchée vers le bas de la plage.

### Accord manuel

Il existe 2 méthodes au choix: L'accord rapide, et l'accord par paliers.

En mode d'accord par paliers, la chaîne est recherchée palier par palier; en mode d'accord rapide, la chaîne est recherchée rapidement.

1. Appuyez sur la touche **[BND]** et sélectionnez la gamme (TV1 ou TV2).
  - \* Si **"MANU"** n'est pas allumé sur l'afficheur, maintenez la touche **[BND]** enfoncée pendant 1 seconde ou plus. **"MANU"** s'allume et la syntonisation manuelle est possible.
2. Accordez la chaîne.

#### ● Accord rapide:

Maintenez la touche **[◀▶]** ou **[▶▶]** enfoncée pendant 1 seconde ou plus pour accorder la chaîne.

#### ● Accord par paliers:

Appuyez sur la touche **[◀▶]** ou **[▶▶]** pour accorder la chaîne manuellement.

### Rappel d'une chaîne pré-réglée

Il est possible de mémoriser jusqu'à 12 chaînes de télévision (6 TV1 et 6 TV2). Ceci vous permet d'enregistrer vos chaînes de télévision favorites pour les rappeler en toute facilité.

1. Appuyez sur la touche **[BND]** et sélectionnez la gamme TV (TV1 ou TV2).
2. Pour rappeler une chaîne de télévision en mémoire, appuyez sur la touche **[DIRECT]** correspondante.

\* Maintenez l'une des touches **[DIRECT]** enfoncée pendant 2 secondes ou plus pour mémoriser la chaîne en cours de réception.

### Mémorisation manuelle

1. Sélectionnez la chaîne de télévision avec l'accord automatique, manuel ou pré-réglé.
2. Maintenez l'une des touches **[DIRECT]** enfoncée pendant 2 secondes ou plus pour enregistrer la chaîne dans la mémoire.

### Mémorisation automatique

La mémorisation automatique sélectionne automatiquement 6 chaînes de télévision et elle enregistre chacune d'elle dans une adresse mémoire.

## Fonctionnement du téléviseur

S'il n'y a pas 6 chaînes dont la qualité de réception soit satisfaisante, les chaînes préalablement préréglées dans la mémoire seront conservées. Seules les chaînes puissantes seront préréglées.

1. Appuyez sur la touche [**BND**] et sélectionnez la gamme TV (TV1 ou TV2).
2. Maintenez la touche [**P/A**] enfoncée pendant 2 secondes ou plus. Les stations offrant une bonne sensibilité de réception sont automatiquement mémorisées sur les canaux de préréglage.

### Balayage des chaînes préréglées

Le balayage des chaînes préréglées permet de voir chaque chaîne avant de passer automatiquement à la suivante. Cette fonction est pratique pour rechercher la chaîne de téléviseur mémorisé de votre choix.

1. Appuyez sur la touche [**P/A**].
2. Quand le tuner a repéré la chaîne, appuyez à nouveau sur la touche [**P/A**] pour activer la réception de cette chaîne.

#### Remarque:

- *Faites attention de ne pas maintenir la touche [**P/A**] enfoncée pendant 2 secondes ou plus, car la fonction de préréglage automatique des chaînes entrerait en service et l'appareil commencerait à mémoriser les chaînes.*

### Réglage du diver TV

Vous pouvez changer le réglage de réception de l'antenne TV raccordée au tuner TV.

1. Maintenez la touche [**T**] enfoncée pendant 1 seconde ou plus pour passer à l'affichage de sélection de réglage.
2. Appuyez sur la touche [**<<**] ou [**>>**] pour sélectionner "**TV DIVER**".
3. Tournez le bouton [**ROTARY**] dans le sens des aiguilles d'une montre pour "**ON**" (activer) ou dans le sens inverse pour "**OFF**" (désactiver) la fonction.
  - **ON:**  
Règle la réception de façon à accentuer les images.
  - **OFF:**  
Désactive le diver TV.
4. Appuyez sur la touche [**T**] pour revenir au mode précédent.

## Fonctionnement de la platine DVD

### Opérations

#### ● Opération de lecture/arrêt sur image

Appuyez sur la touche [**▶|||**] pour sélectionner le mode (lecture/arrêt sur image (pause)).

Chaque fois que vous appuyez sur la touche, le mode change suivant un cycle.

#### ● Opération de recherche de chapitre suivant/précédent (FF/FB)

Appuyez sur la touche [**▶▶**] pendant 1 seconde ou moins pour aller au chapitre suivant.

Maintenez la touche [**▶▶**] enfoncée pendant 1 seconde ou plus pour obtenir une avance accélérée.

Appuyez sur la touche [**<<**] pendant 1 seconde ou moins pour aller au chapitre précédent.

Maintenez la touche [**<<**] enfoncée pendant 1 seconde ou plus pour obtenir un retour accéléré.

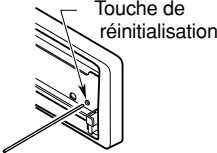

# 9. EN CAS DE DIFFICULTÉ

|            | Problème  | Cause   | Solution  |
|------------|---|---|---|
| General    | Pas d'alimentation.<br>(Pas de son.)  | Fusible sauté.  | Remplacez le fusible par un autre de même ampérage. Si le fusible saute à nouveau, consultez votre magasin.   |
|            |   | Raccordement incorrect.   | Consultez votre magasin.  |
|            | Pas de son lorsque les amplificateurs et l'antenne automatique sont raccordés.      | Le fil de l'antenne automatique est court-circuité à la masse, ou un courant excessif est requis pour la télécommande des amplificateurs et de l'antenne automatique. | <ol style="list-style-type: none"> <li>1. Mettez l'appareil hors tension.</li> <li>2. Retirez tous les fils raccordés au fil d'antenne automatique. Vérifiez chaque fil pour voir s'il n'est pas court-circuité à la masse à l'aide d'un ohmmètre.</li> <li>3. Remettez l'appareil sous tension.</li> <li>4. Raccordez chaque fil de télécommande d'amplificateur au fil d'antenne automatique un par un. Si les amplificateurs s'éteignent avant que tous les fils ne soient raccordés, utilisez un relais externe pour obtenir la tension de commande à distance nécessaire (courant excessif requis).</li> </ol> |
|            | Rien ne se passe quand on appuie sur les touches.<br><br>L'affichage est incorrect. | Mauvais fonctionnement du microprocesseur à cause du bruit, etc.  | <p>Eteignez l'appareil, appuyez sur la touche <b>[RELEASE]</b> du CLAVIER DE COMMANDE AMOVIBLE (DCP) et retirez le clavier. Appuyez sur la touche de réinitialisation pendant environ 2 secondes avec une petite tige.</p>    |
|            |   | Les connecteurs du CLAVIER DE COMMANDE AMOVIBLE (DCP) ou de l'appareil principal sont sales.  | Enlevez la saleté avec un chiffon doux humecté d'alcool de nettoyage.   |
|            | Pas de son.   | Le circuit de protection des haut-parleurs a fonctionné.  | <ol style="list-style-type: none"> <li>1. Abaissez le volume sonore. Le fonctionnement peut aussi être rétabli en mettant l'appareil hors tension, puis sous tension. (Le volume des haut-parleurs est automatiquement réduit lorsque le circuit de protection entre en service.)</li> <li>2. Si le son est à nouveau mis en sourdine, consultez notre service d'entretien.</li> </ol>  |
| CD/MP3/WMA | Pas de son.   | Il n'y a pas de fichiers MP3/WMA sur le disque.   | Enregistrez les fichiers MP3/WMA correctement sur le disque.  |
|            |   | Les fichiers ne sont pas reconnus comme fichiers MP3/WMA.   | Utilisez des fichiers MP3/WMA correctement codés.   |
|            |   | Le système de fichier n'est pas correct.  | Utilisez le système de fichier ISO9660 niveau 1, 2, 3 ou JOLIET ou Romeo.   |

|            | Problem   | Cause   | Measure  |
|------------|---|---|--|
| CD/MP3/WMA | Interruptions du son ou parasites.  | Le disque est sale.   | Nettoyez le disque avec un chiffon doux.   |
|            |   | Le disque est fortement rayé ou gondolé.  | Remplacez-le par un disque sans rayures.   |
|            | Le son est coupé ou sauté partiellement. Des parasites se produisent ou sont mélangés aux sons. | Les fichiers MP3/WMA ne sont pas codés correctement.  | Utilisez des fichiers MP3/WMA correctement codés.  |
|            | Le son se détériore tout de suite après la mise sous tension.                                   | Des gouttelettes d'eau risquent de se former sur la lentille interne si la voiture a été garée dans un lieu humide. | Allumez l'appareil et laissez-le sécher pendant environ 1 heure.   |
|            | Erreur de nom de fichier  | Le système de fichier n'est pas correct.  | Utilisez le système de fichier ISO9660 niveau 1, 2, 3 ou JOLIET ou Romeo.  |
|            | La lecture de la liste de lecture ne s'effectue pas.  | Le nom ou l'extension du fichier ne sont pas corrects.  | Utilisez des caractères alphanumériques/ASCII pour le nom des fichiers MP3/WMA. Utilisez ".M3U" ou ".ASX" pour l'extension fichier de la liste de lecture. |

# 10. AFFICHAGE DES ERREURS

S'il se produit une erreur, l'un des affichages suivants apparaît. Prenez les mesures expliquées ci-dessous pour résoudre le problème.

|                | Affichage d'erreur | Cause   | Mesure  |
|----------------|--------------------|---|---|
| CD             | <b>ERROR 2</b>     | Le disque est coincé à l'intérieur du lecteur de CD et qu'il ne s'éjecte pas.   | Ceci est une anomalie du mécanisme du lecteur CD. Consultez votre magasin.                                    |
|                | <b>ERROR 3</b>     | La lecture du disque est impossible parce qu'il est rayé, etc.  | Remplacez-le par un disque non rayé et non gondolé.   |
|                | <b>ERROR 6</b>     | Le disque est chargé à l'envers dans le lecteur CD et la lecture est impossible.  | Ejectez le disque et rechargez-le correctement.   |
| Changeur de CD | <b>ERROR 2</b>     | Le disque à l'intérieur du changeur de CD n'est pas chargé.   | Ceci est une anomalie du mécanisme du changeur de CD. Consultez votre magasin.                                |
|                | <b>ERROR 3</b>     | La lecture du disque à l'intérieur du changeur de CD est impossible parce qu'il est rayé.   | Remplacez-le par un disque non rayé et non gondolé.   |
|                | <b>ERROR 6</b>     | La lecture du disque à l'intérieur du changeur de disque est impossible parce qu'il est chargé à l'envers.                        | Ejectez le disque et rechargez-le correctement.   |
| Changeur de MD | <b>ERROR H</b>     | S'affiche lorsque la température à l'intérieur du changeur de MD est trop élevée et que la lecture s'est arrêtée automatiquement. | Réduisez la température ambiante ou attendez quelques instants que le changeur de MD ait refroidi.            |
|                | <b>ERROR 2</b>     | Il n'y a pas de MD à l'intérieur du changeur de MD.   | Il s'agit d'une anomalie du mécanisme du changeur de MD; consultez le magasin où vous avez acheté l'appareil. |
|                | <b>ERROR 3</b>     | La lecture du MD à l'intérieur du changeur de MD est impossible parce qu'il est rayé, etc. played due to scratches, etc.          | Remplacez le disque par un disque non rayé.   |
|                | <b>ERROR 6</b>     | La lecture du MD à l'intérieur du changeur de MD est impossible parce qu'il est mis à l'envers.                                   | Ejectez le disque, puis rechargez-le correctement.  |
|                |                    | S'affiche si vous avez chargé un MD non enregistré dans le changeur de MD.  | Chargez un MD enregistré dans le changeur de MD.  |

|                 | Affichage d'erreur | Cause  | Mesure  |
|-----------------|--------------------|--|---|
| Changeur de DVD | <b>ERROR 2</b>     | La lecture du disque à l'intérieur du changeur de DVD n'est pas possible.                                | Il s'agit d'une défaillance du mécanisme du DVD. Consultez votre magasin d'achat. |
|                 | <b>ERROR 3</b>     | La lecture du disque n'est pas possible parce qu'il est rayé, etc.                                       | Réessayez ou remplacez le disque par un disque ni rayé, ni gondolé, etc.          |
|                 | <b>ERROR 6</b>     | La lecture du disque à l'intérieur du changeur de DVD n'est pas possible parce qu'il est mis à l'envers. | Ejectez le disque, puis rechargez-le correctement.                                |
|                 | <b>ERROR P</b>     | Erreur de niveau de censure parentale.   | Régalez le niveau de censure parentale voulu.                                     |
|                 | <b>ERROR R</b>     | Erreur de code de région.  | Ejectez le disque et remplacez-le par un disque ayant le bon code de région.      |

Si un affichage d'erreur autre que ceux décrits ci-dessus apparaît, appuyez sur la touche de réinitialisation.

Si le problème persiste, mettez l'appareil hors tension et consultez votre magasin.

# 11. CARACTÉRISTIQUES TECHNIQUES

## **Tuner FM**

- Plage de fréquence :  
87,9 à 107,9 MHz
- Sensibilité utilisable :  
9 dBf
- Seuil de sensibilité à 50dB :  
15 dBf
- Sélectivité de canal de substitution :  
70 dB
- Séparation stéréo (1 kHz) :  
35 dB
- Réponse en fréquence ( $\pm 3$  dB) :  
30 Hz à 15 kHz

## **Tuner AM**

- Plage de fréquence :  
530 kHz à 1710 kHz
- Sensibilité utilisable :  
25  $\mu$ V

## **Lecteur CD**

- Système :  
Système audionumérique de disque compact
- Disques utilisables :  
Disques compacts
- Réponse en fréquence ( $\pm 1$  dB) :  
5 Hz à 20 kHz
- Rapport signal/bruit (1 kHz) :  
100 dBA
- Plage dynamique (1 kHz) :  
95 dB
- Distorsion harmonique :  
0,01%
- Séparation des canaux (1 kHz) :  
85 dB

## **Audio**

- Puissance de sortie maximale :  
212 W (53 W  $\times$  4 canaux)
- Puissance de sortie continue moyenne :  
18 W  $\times$  4, à 4  $\Omega$ , 20 Hz à 20 kHz, DHT 1%
- Plage de variation des graves (50 Hz/80 Hz/  
120 Hz) :  
+16 dB, -12 dB
- Plage de variation des medium (700 Hz/1 kHz/  
2 kHz) :  
+12 dB
- Plage de variation des aigus (8 kHz/12 kHz) :  
 $\pm 12$  dB
- Sortie de ligne (CD 1 kHz) :  
4 V

## **Données générales**

- Tension d'alimentation :  
14,4 V CC (10,8 V à 15,6 V admissible),  
masse négative
- Consommation :  
Inférieure à 15 A
- Impédance de haut-parleurs :  
4  $\Omega$  (4  $\Omega$  à 8  $\Omega$  admissible)
- Poids / Appareil pilote :  
2,75 lb. (1,6 kg)
- Poids / Télécommande :  
1 oz. (30 g) (avec la pile)
- Dimensions / Appareil pilote :  
7" (largeur)  $\times$  2" (hauteur)  $\times$  6-1/8" (profondeur)  
[178 (L)  $\times$  50 (H)  $\times$  155 (P) mm]
- Dimensions / Télécommande :  
1-3/4" (largeur)  $\times$  4-5/16" (hauteur)  $\times$  1-1/8"  
(profondeur)  
[44 (L)  $\times$  110 (H)  $\times$  27 (P) mm]



Muchas gracias por la adquisición de este producto **Clarion**.

- \* Antes de utilizar este equipo lea completamente el manual de instrucciones.
- \* Después de haber leído este manual, cerciórese de guardarlo a mano (p. ej., en la guantera).
- \* Compruebe el contenido de la tarjeta de garantía adjunta y guárdela cuidadosamente con este manual.
- \* Este manual incluye los procedimientos de operación para el cambiador de discos CD, cambiador de discos MD, sintonizador SIRIUS y de TV, reproductor de DVD, BB. DTS/AC3 conectado a través del cable CeNET. El cambiador de discos CD, cambiador de discos MD, cambiador de discos DVD y el sintonizador de TV tienen sus propios manuales, y no se describen las explicaciones para su operación.

# Índice

|  |     |
|--|-----|
| <b>1. CARACTERÍSTICAS</b> .....  | 67  |
| <b>2. PRECAUCIONES</b> .....   | 68  |
| Consola inclinable .....   | 69  |
| Manejo de los discos compactos .....   | 69  |
| <b>3. CONTROLES</b> .....  | 5   |
| <b>4. NOMENCLATURA</b> .....   | 70  |
| Nombres de los botones y sus funciones .....   | 70  |
| Operaciones de los principales botones cuando se haya<br>conectado un equipo externo a esta unidad ..... | 71  |
| Ítems de visualización .....   | 72  |
| Pantalla de cristal líquido .....  | 72  |
| <b>5. PANEL DE CONTROL DESMONTABLE (DCP)</b> .....   | 73  |
| <b>6. CONTROLADOR REMOTO</b> .....   | 74  |
| Inserción de las pilas .....   | 74  |
| Funciones de los botones del controlador remoto .....  | 75  |
| <b>7. OPERACIONES</b> .....  | 76  |
| Operaciones básicas .....  | 76  |
| Operaciones de la radio .....  | 79  |
| Operaciones del reproductor de discos compactos/MP3/WMA .....  | 81  |
| Operaciones comunes a todos los modos .....  | 86  |
| <b>8. OPERACIONES DE LOS ACCESORIOS</b> .....  | 91  |
| Operaciones del cambiador de discos compactos/minidiscos .....   | 91  |
| Operaciones del televisor .....  | 94  |
| Operaciones del reproductor de discos DVD .....  | 95  |
| <b>9. EN CASO DE DIFICULTAD</b> .....  | 96  |
| <b>10. INDICACIONES DE ERROR</b> .....   | 98  |
| <b>11. ESPECIFICACIONES</b> .....  | 100 |

## 1. CARACTERÍSTICAS

- Los archivos MP3 y WMA pueden reproducirse con visualización de ID3-TAG y WMA-TAG.
- Convertidores de 24 bits / multibits avanzados de D/A con sobremuestreo de 128 veces.
- BEAT EQ para creación de sonido con 3 modos de ajuste (P.EQ de 3 bandas).
- MAGNA BASS EX para afinación de graves dinámicos, dependiente del nivel de volumen.
- Panel frontal de aluminio con consola de inclinación motorizada y pantalla LCD de 728 colores variables e inversión de negativo/positivo y botones de control.
- Protector de pantalla con INFORMACIÓN DE MENSAJES programable por el usuario.
- CeNET con transmisión de línea de audio equilibrada y cancelación dinámica de ruido.

## 2. PRECAUCIONES

1. Si el interior del automóvil esté muy frío y utiliza la unidad inmediatamente después de haber encendido el calefactor, es posible que se condense humedad en el disco o en las piezas del reproductor, y que resulte imposible realizar la reproducción apropiada. Si se condensa humedad en el disco, frótelo con un paño seco. Si se condensa humedad en las piezas ópticas del reproductor, no lo utilice durante aproximadamente una hora, y la humedad condensada desaparecerá de forma natural para permitir la operación normal.
2. La conducción por carreteras accidentadas que causen vibraciones notables puede causar el salto del sonido.
3. Esta unidad utiliza un mecanismo de precisión. Incluso en el caso de problemas, no abra nunca la caja, no desarme la unidad, ni lubrique las piezas giratorias.

Este equipo ha sido probado y se ha determinado que cumple con los límites para un dispositivo digital de clase B, de acuerdo con la parte 15 de las normas de la FCC.

Estos límites han sido establecidos para proporcionar una protección razonable contra interferencias perjudiciales en una instalación residencial.

Este equipo genera, utiliza, y puede radiar energía de radiofrecuencia y, si no se instala ni utiliza de acuerdo con las instrucciones, puede causar interferencias perjudiciales en las radiocomunicaciones. Sin embargo, no se puede garantizar el que no se produzcan interferencias en una instalación particular.

Si este equipo produce interferencias perjudiciales en la recepción de radio o de televisión, lo que puede determinarse desconectando y volviendo a conectar la alimentación del equipo, el usuario deberá consultar a su proveedor o solicitar la ayuda de un técnico de radio/televisión cualificado.

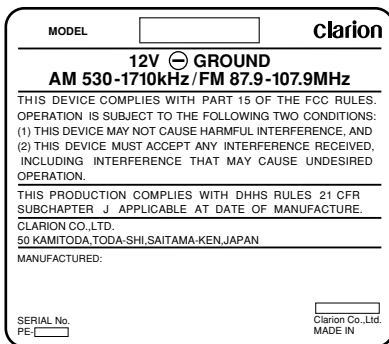

### ⚠ PRECAUCIÓN

**LA UTILIZACIÓN DE CONTROLES, LA REALIZACIÓN DE AJUSTES, O EL USO DE PROCEDIMIENTOS QUE NO SE HAYAN ESPECIFICADO AQUÍ, PUEDEN RESULTAR EN LA EXPOSICIÓN A RADIACIÓN PELIGROSA.**

**EL REPRODUCTOR DE DISCOS COMPACTOS Y EL REPRODUCTOR DE MINIDISCOS NO DEBEN SER AJUSTADOS NI REPARADOS POR NADIE QUE NO SEA PERSONAL DE SERVICIO DEBIDAMENTE CUALIFICADO.**

**LOS CAMBIOS O MODIFICACIONES NO APROBADOS EXPRESAMENTE POR EL FABRICANTE PUEDEN ANULAR LA AUTORIDAD DEL USUARIO PARA UTILIZAR ESTE EQUIPO.**

### **INFORMACIÓN PARA LOS USUARIOS:**

**LOS CAMBIOS O MODIFICACIONES REALIZADOS EN ESTE PRODUCTO NO APROBADOS POR EL FABRICANTE ANULARÁN LA GARANTÍA Y VIOLARÁN LA APROBACIÓN DE LA FCC.**

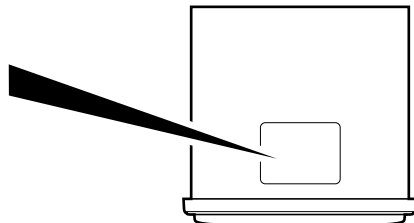

Vista inferior de la unidad fuente



# Consola inclinable

Esta unidad utiliza consolas inclinables para permitir que las visualizaciones sean lo mayores posibles. Cuando utilice una consola abatible, cerciórese de cerrarla.

## ⚠ PRECAUCIÓN

### TENGA CUIDADO DE NO PILLARSE LOS DEDOS CUANDO ABRA O CIERRE LA CONSOLA INCLINABLE.

1. Por motivos de seguridad, cierre la CONSOLA INCLINABLE cuando no vaya a utilizarla durante mucho tiempo, o antes de poner en OFF la llave de encendido. Si pusiese en OFF la llave de encendido con la CONSOLA INCLINABLE inclinada, ésta no se cerraría.
2. Antes de que la CONSOLA INCLINABLE se cierre, puede oírse un sonido de frenado procedente del mecanismo de seguridad. Esto es normal.
3. Si mueve la CONSOLA INCLINABLE con la mano, puede ser que adquiera cierto juego. Para corregir este juego, con la alimentación de la unidad conectada, presione el botón [▲] para cerrar la CONSOLA INCLINABLE.
4. Después de haber extraído un disco, la CONSOLA INCLINABLE volverá automáticamente al estado de inclinación o cierre. Si hay algún obstáculo cuando la CONSOLA INCLINABLE trate de cerrarse, el mecanismo de seguridad se disparará y la CONSOLA INCLINABLE volverá al estado de apertura. Cuando suceda esto, elimine el obstáculo. y después presione el botón [▲].
5. Para evitar rayar el disco compacto, mantenga bajo el nivel del disco compacto de 12 u 8 cm cuando lo inserte o lo extraiga.

## Manejo de los discos compactos

Emplee solamente discos compactos que

tengan la marca  o .

No reproduzca discos compactos en forma de corazón, octogonales, ni de ninguna otra forma especial.

Es posible que algunos discos CD grabados en el modo CD-R/CD-RW no puedan emplearse.

### Manejo

- En comparación con los discos compactos de música normales, los discos CD-R y CD-RW se ven afectados fácilmente por la temperatura y la humedad elevadas, y es posible que algunos de tales discos no puedan reproducirse. Por lo tanto, no los deje durante mucho tiempo en un automóvil.
- Los discos nuevos pueden tener rugosidades en el borde. Si utilizase tales discos, el reproductor podría no trabajar, o el sonido podría saltar. Utilice un bolígrafo, u objeto similar, para eliminar tales rugosidades del borde del disco.

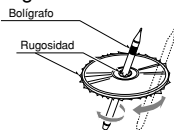

- No pegue nunca etiquetas sobre la superficie de los discos compactos, ni marque dicha superficie con lápices ni bolígrafos.
- No reproduzca nunca un disco compacto pegado con cinta plástica ni otros pegamentos, ni con las marcas despegadas. Si tratase de reproducir uno de tales discos,

quizás no pudiese sacarlo del reproductor de discos compactos o dañarlo.

- No utilice discos compactos que posean ralladura grandes, deformados, rajados, etc. La utilización de tales discos podría causar el mal funcionamiento o daños.
- Para extraer un disco compacto de su caja, presione el centro de dicha caja y levante el disco, sujetándolo cuidadosamente por los bordes.
- No utilice hojas protectoras de discos compactos, vendidas en establecimientos del ramo, ni discos provistos de estabilizadores, etc. Estos elementos podrían dañar los discos o el mecanismo interno.

### Almacenamiento

- No exponga los discos compactos a la luz solar directa ni a fuentes térmicas.
- No exponga los discos compactos a humedad ni polvo excesivo.
- No exponga los discos compactos al calor directo de aparatos de calefacción.

### Limpieza

- Para eliminar las huellas dactilares y el polvo, utilice un paño suave y frote el disco en línea recta del centro a la periferia.
- No utilice disolventes, como limpiadores adquiridos en establecimientos del ramo, rociadores antiestáticos, ni diluidor de pintura para limpiar los discos compactos.
- Después de haber utilizado un limpiador de discos compactos, deje que el disco compacto se seque bien antes de reproducirlo.

# 4. NOMENCLATURA

## Nota:

- Cerciórese de leer este capítulo consultando los diagramas de la parte frontal del capítulo "3. CONTROLES" de la página 5 (desplegada).

## Nombres de los botones y sus funciones

### Botón [RELEASE]

- Presiónelo a fondo para desmontar el DCP.

### Mando [ROTARY]

- Ajuste el volumen girando el mando hacia la derecha o la izquierda.
- Utilice el mando para realizar varios ajustes.

### Botón [BEQ]

- Emplee el botón para seleccionar uno de los 3 tipos de características de sonido que están almacenados en la memoria.

### Botón [SW-VOL]

- Ajusta el volumen del altavoz de subgraves. El volumen se ajusta dentro del margen de ±6.

### Botón [COLOR]

- El color de los botones cambia a multicolor.

### Botón [I]

- Sirve para llamar la memoria de emisoras de radio ISR.
- Presiónelo y manténgalo presionado durante 2 o más segundos: Se almacena la emisora actual en la memoria ISR (sólo en el modo de la radio).

### Botón [D]

- Cambia la indicación del visualizador (visualización principal, visualización del reloj).

### Botón [T]

- Emplee este botón para introducir un título en el modo de discos CD-DA RADIO.
- Presione y mantenga presionado este botón durante 1 o más segundos para establecer el modo de ajuste.

### Botón [P/A]

- Activa la exploración de emisoras almacenadas en el modo de la radio. Cuando se presiona y mantiene presionado el botón, se efectúa el almacenamiento automático.

### Botones [UP] y [DN]

- Sirven para seleccionar la carpeta en el modo MP3/WMA.

### Botones [DIRECT]

- Sirve para almacenar una emisora en la memoria o para sintonizarse durante el modo de la radio.

### Botón [PLAY LIST]

- Manténgalo presionado durante 1 segundo o más para activar o desactivar el modo de lista de reproducción (discos MP3/WMA solamente).

### Botón [RDM]

- Sirve para efectuar la reproducción aleatoria durante el modo de CD.

- Presione y mantenga presionado el botón durante 1 o más segundos para efectuar la reproducción aleatoria de la carpeta durante el modo de MP3/WMA.

### Botón [RPT]

- Sirve para efectuar la repetición de la reproducción durante el modo de CD.
- Presione y mantenga presionado el botón durante 1 o más segundos para efectuar la repetición de la reproducción de la carpeta durante el modo de MP3/WMA.

### Botón [SCN]

- Sirve para efectuar la reproducción por exploración durante 10 segundos de cada canción en el modo de CD.
- Presione y mantenga presionado el botón durante 1 o más segundos para efectuar la reproducción por exploración de la carpeta durante el modo de MP3/WMA.

### Botón [▶||]

- Emplee el botón para ajustar el modo de espera de PTY (tipo de programa) o los elementos de PTY.
- Sirve para reproducir o pausar el disco CD en el modo de discos CD.

### Botones [◀◀] y [▶▶]

- Sirven para seleccionar las emisoras en el modo de la radio o para seleccionar canciones cuando se escucha un disco CD. Estos botones se emplean para realizar varios ajustes.
- Presione y mantenga presionado este botón durante 1 o más segundos para activar el avance rápido/inversión rápida.

### Botón [BND]

- Sirve para cambiar la banda radiofónica o para realizar la sintonización por búsqueda o manual en el modo de la radio.
- Reproduce la primera canción en el modo de discos CD.

### Botón [A-M]

- Emplee este botón para cambiar al modo de audio (graves/frecuencias intermedias/agudos, balance derecho-izquierdo/delantero-trasero, ecualizador del compás del sonido y el ajuste de Magna Bass Extended).
- Presiónelo y manténgalo presionado durante 1 o más segundos para activa o desactivar el modo M-B EX.

## Botón [FNC]

- Presione este botón para conectar la alimentación. Presione y mantenga presionado este botón durante 1 o más segundos para desconectar la alimentación.
- Sirve para cambiar el modo de operación entre el modo de la radio y otros modos.

## Botón [▲]

- Presiónelo para explorar el disco CD insertado en la unidad.
- Presiónelo para abrir la ranura del CD e inserte un CD.

## [CD SLOT]

- Ranura de inserción del disco CD.

## *Operaciones de los principales botones cuando se haya conectado un equipo externo a esta unidad*

### ● Cuando haya conectado un cambiador de discos CD/MD/DVD

- \* Con respecto a los detalles, consulte la sección "Operaciones del cambiador de discos CD/MD". Para el cambiador de discos DVD, refiérase al Manual de instrucciones suministrado con el mismo.

#### Botón [D]

- Si lo mantiene presionado en el modo de cargador de discos MD, cambiará los títulos de los discos o de las canciones.
- Si lo mantiene presionado en el modo de cambiador de discos CD, cambiará los títulos de usuario, los títulos de canciones, etc.

#### Botón [T]

- Emplee este botón para introducir un título en el modo del cambiador de discos CD.
- Emplee este botón para desplazar el título durante la reproducción de texto de CD o reproducción del cambiador de discos MD en el modo de cambiador de discos MD.

#### Botones [UP] y [DN]

- Sirven para seleccionar los discos.

#### Botón [RDM]

- Realiza la reproducción aleatoria. Si lo mantiene presionado, realizará la reproducción aleatoria de disco.

#### Botón [RPT]

- Realiza la reproducción repetida. Si lo mantiene presionado, realizará la reproducción repetida de disco.

#### Botón [BND]

- Permite pasar a otros discos en orden ascendente.

#### Botón [SCN]

- Realiza la reproducción con exploración durante 10 segundos de cada canción. Si lo mantiene presionado, se realizará la reproducción con exploración de discos.

#### Botón [▶||]

- Pone en reproducción o el modo de pausa un disco CD, MD, o DVD.

#### Botones [◀◀], [▶▶]

- Seleccionan canciones durante la escucha de un disco.
- Mantenga presionado este botón durante 1 segundo o más para cambiar entre avance y retroceso rápido.

### ● Cuando se ha conectado el DTS/DOLBY DIGITAL (DVH920)

#### Botón [BEQ]

- Presione el botón para activar DSF.
- Presione el botón para activar PLII mientras DSL está activado.

#### Botones [◀◀] y [▶▶]

- Presione el botón para cambiar el modo DSF mientras el modo DSF está activado.
- Presione el botón para cambiar el modo PLII mientras el modo PLII está activado.

### ● Cuando haya conectado un televisor

- \* Con respecto a los detalles, consulte la sección "Operaciones del televisor".

#### Botón [P/A]

- Efectúa la exploración de emisoras preajustadas mientras está en el modo de TV. Si lo mantiene presionado, se realizará el almacenamiento automático de emisoras.

#### Botón [▶||]

- Cambia al modo de imágenes de televisión o de videograbadora (externa).

#### Botón [DIRECT]

- Almacena una emisora en la memoria o la invoca directamente.

#### Botones [◀◀], [▶▶]

- Seleccionan emisoras.

#### Botón [BND]

- Cambia la banda.
- Si mantiene presionado el botón, cambiará la sintonía con búsqueda o el modo manual.

### ● Cuando haya conectad una radio de recepción vía satélite Sirius

- \* Con respecto a los detalles, consulte el manual de instrucciones suministrado con la radio de recepción vía satélite Sirius.

#### Botón [FNC]

- Presiónelo para cambiar el modo de operación entre el modo SIRIUS, etc.

#### Botón [▶||]

- Seleccione la CAT (categoría) mientras esté en el modo de radio SIRIUS.

#### Botones [DIRECT]

- Almacena una emisora en la memoria o la sintoniza directamente en el modo SIRIUS.

#### Botón [◀◀], [▶▶]

- Presiónelo para seleccionar una emisora.

# Operaciones de los principales botones cuando se haya conectado un equipo externo a esta unidad

## ¿Qué es la radio de recepción vía satélite Sirius?



Sirius es radio en la forma que tiene que ser: Hasta 100 nuevos canales de programación con calidad digital ofrecidos a los oyentes de costa a costa vía satélite.

Esto significa 50 canales de música completamente exenta de anuncios. Y 50 canales más de noticias, deportes, y entretenimiento de nombres tales como CNBC, Discovery, SCI-FI Channel, A&E, House of Blues, E!, NPR, Speedvision, y ESPN.

Sirius es entretenimiento dinámico en vivo, completamente enfocado en los oyentes. Cada minuto de cada día y de cada semana será diferente. Los 50 canales de música exenta de anuncios se crean dentro y se emiten dirigidos por "pinchadiscos"

que conocen y aman la música. ¿Le gusta Reggae? ¿Qué tal el Rock clásico o el Nuevo Rock? Sirius tiene una gran variedad de opciones para una amplia gama de gustos musicales, incluyendo los éxitos de los años 50, 60, 70, y 80, así como Jazz, Country, Blues, Pop, Rap, R&B, Bluegrass, Alternative, Classical, Heavy Metal, Dance, y mucho más...

Desde su inmejorable instalación de radiodifusión digital en Rockefeller Center, New York City, Sirius radiodifunde la mezcla más profunda de entretenimiento radiofónico de costa a costa.

Sirius le ofrecerá música y programación de entretenimiento que no están disponibles en la radio tradicional en ningún mercado del país. Es radio como nunca la había escuchado antes.

Por lo tanto, ¡sintonice Sirius y escuche! Para más información, visite [siriusradio.com](http://siriusradio.com).

Español

## Ítemes de visualización

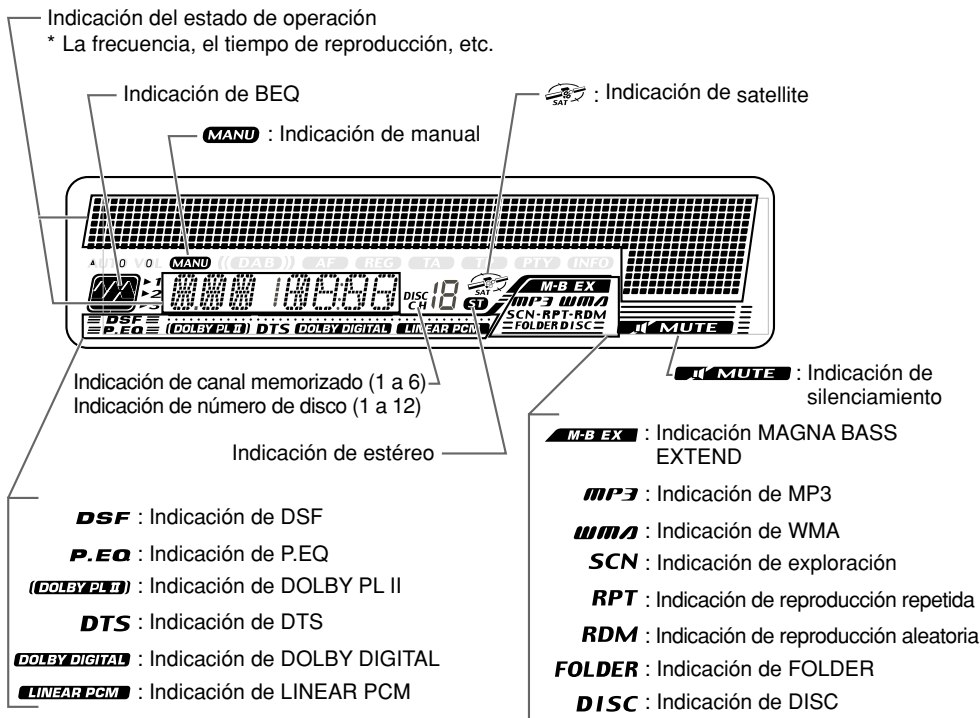

## Pantalla de cristal líquido

Con frío extremado, el movimiento de la pantalla puede reducirse, y es posible que la pantalla se vuelva oscura, pero esto es normal. La pantalla se recuperará cuando vuelva a la temperatura normal.

# 5. PANEL DE CONTROL DESMONTABLE (DCP)

El panel de control podrá desmontarse como medida antirobo. Después de haber desmontado el panel de control, guárdelo en la caja para el PANEL DE CONTROL DESMONTABLE (DCP) para evitar que se raye.

Le recomendamos que lleve el DCP consigo cuando salga del automóvil.

## Extracción del panel de control desmontable (DCP)

1. Con la CONSOLA INCLINABLE cerrada, desconecte la alimentación.
2. Presione a fondo el botón de [RELEASE] para abrir el DCP.

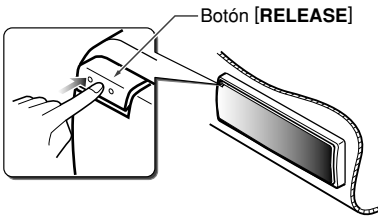

3. Tire del DCP hacia usted y extráigalo.

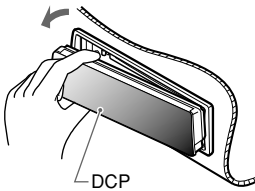

### ⚠ PRECAUCIÓN

- Cierre siempre la CONSOLA INCLINABLE antes de extraer el DCP.
- Si extrae el DCP con la CONSOLA INCLINABLE abierta, ésta se cerrará inmediatamente. Tenga cuidado de no pillarse los dedos.

## Instalación del panel de control desmontable (DCP)

1. Inserte el DCP de forma que la sección (A) de la parte derecha del mismo quede fijada en el gancho (B) de la unidad.

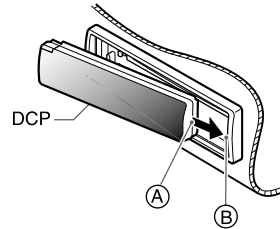

2. Presione cuidadosamente la parte izquierda (C) del DCP para encajarlo en su lugar.

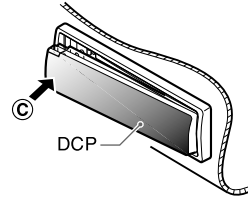

### ⚠ PRECAUCIÓN

- El DCP puede dañarse fácilmente con los golpes. Después de haberlo extraído, colóquelo en su caja, y tenga cuidado de no dejarlo caer ni de someterlo a golpes fuertes.
- Si presiona el botón de [RELEASE] y el DCP no está bloqueado en su lugar, puede caerse debido a las vibraciones del automóvil. Esto podría que el DCP se rompiese, motivo por el que, después de haberlo extraído, instálelo en la unidad o colóquelo en la caja para el mismo.
- El conector de la unidad al DCP es una pieza extremadamente importante. Tenga cuidado de no dañarlo presionándolo con sus uñas, bolígrafos, destornilladores, etc.

#### Nota:

- Si el DCP se ensucia, frótelo solamente con un paño suave y seco.

# 6. CONTROLADOR REMOTO

Español

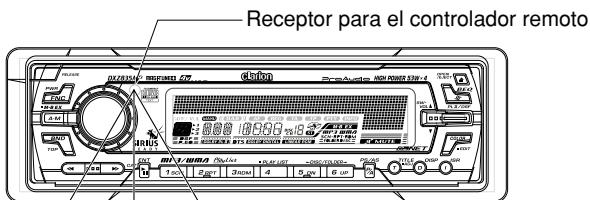

Margen de operación: 30° en todas las direcciones

Transmisor de señal

## Controlador remoto

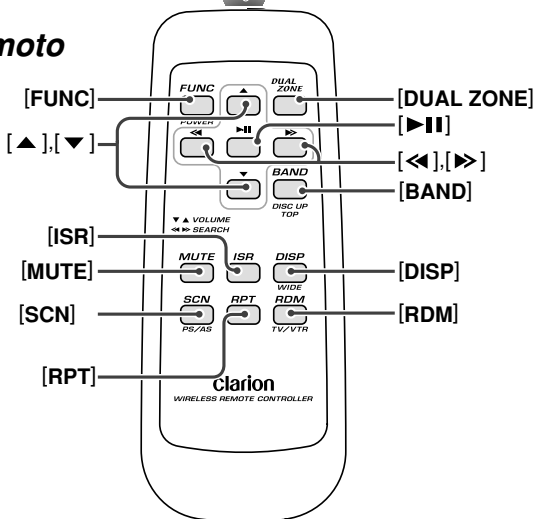

## Inserción de las pilas

1. Dé la vuelta al controlador remoto, y después deslice la cubierta posterior en el sentido de la flecha.
2. Inserte las pilas AA (SUM-3, IECR-6/1,5 V) suministradas con el controlador remoto en el sentido mostrado en la figura, y después cierre la cubierta posterior.

### Notas:

La utilización inadecuada de las pilas puede provocar su explosión. Tenga en cuenta los puntos siguientes:

- Cuando reemplace las pilas, cambie ambas por otras nuevas.
- No cortocircuite, desarme, ni caliente las pilas.
- No tire las pilas al fuego.
- Tire las pilas agotadas en el lugar apropiado.

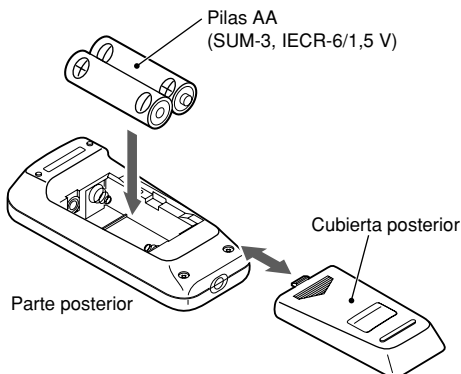

# Funciones de los botones del controlador remoto

| Modo<br>Botón | Radio/SIRIUS   | Reproductor de discos compactos/MP3/WMA  | Cambiador de discos compactos/minidiscos<br>Cambiador de DVD   | Televisor   |
|---------------|--|--|--|---|
| [FUNC]        | Cambia entre la radio, sintonizador SIRIUS, CD/MP3/WMA, reproductor de DVD, cambiador de CD/MD, cambiador de DVD, TV y AUX.  |  |  |   |
| [BAND]        | Cambio de la banda de recepción.   | Reproducción de la primera canción. Reproducción desde el tope.  | Movimiento al disco siguiente en orden ascendente.   | Cambio de la banda de recepción.  |
| [▲], [▼]      | Aumento o reducción del volumen (en todos los modos).  |  |  |   |
| [◀], [▶]      | Movimiento a canales memorizados superiores e inferiores.  | Movimiento a canciones superiores e inferiores. Cuando lo mantenga presionado durante 1 segundo: Avance/retroceso rápido.  |  | Movimiento a canales memorizados superiores e inferiores.   |
| [▶  ]         | Sin función.   | Cambio entre reproducción y pausa.   |  | Sin función.  |
| [MUTE]        | Activación y desactivación del silenciamiento.   |  |  |   |
| [ISR]         | Llama la memoria de emisoras de radio ISR. Presiónelo y manténgalo presionado durante 2 o más segundos: Se almacena la emisora actual en la memoria ISR (sólo en el modo de la radio). |  |  |   |
| [DISP]        | Cambia entre la visualización principal y visualización del reloj.   |  |  |   |
| [SCN]         | Exploración de emisoras memorizadas. Cuando lo mantenga presionado durante 2 segundos: Almacenamiento automático.  | Reproducción con exploración. Presione y mantenga presionado el botón durante 1 o más segundos para efectuar la reproducción por exploración de la carpeta durante el modo de MP3/WMA. | Reproducción con exploración. Cuando lo mantenga presionado durante 1 segundo: Reproducción con exploración de discos. | Exploración de emisoras memorizadas. Cuando lo mantenga presionado durante 2 segundos: Almacenamiento automático. |
| [RPT]         | Sin función.   | Reproducción repetida. Presione y mantenga presionado el botón durante 1 o más segundos para efectuar la repetición de la reproducción de la carpeta durante el modo de MP3/WMA.       | Reproducción repetida. Cuando lo mantenga presionado durante 1 segundo: Reproducción repetida de discos.               | Sin función.  |
| [RDM]         | Sin función.   | Reproducción aleatoria. Presione y mantenga presionado el botón durante 1 o más segundos para efectuar la reproducción aleatoria de la carpeta durante el modo de MP3/WMA.             | Reproducción aleatoria. Cuando lo mantenga presionado durante 1 segundo: Reproducción aleatoria de discos.             | Cambio entre televisor y videgrabadora.   |

\* Algunos de los botones correspondientes de la unidad principal y del controlador remoto poseen funciones diferentes.

\* El botón [DUAL ZONE] no está disponible.

# 7. OPERACIONES

## Operaciones básicas

*Nota: Cerciórese de leer este capítulo consultando los diagramas de la parte frontal del capítulo "3. CONTROLES" de la página 5 (desplegada).*

### ⚠ PRECAUCIÓN

Cerciórese de reducir el nivel del volumen antes de desconectar la alimentación de la unidad o de poner la llave de encendido en OFF. Si desconectase la alimentación con el volumen a alto nivel, cuando volviese a conectarla, el volumen alto repentino podría dañar sus oídos y la unidad.

### Conexión/desconexión de la alimentación

#### Nota:

• Tenga cuidado cuando utilice la unidad durante mucho tiempo sin el motor en marcha. Si se agotase la batería, no podría arrancar el motor, y posiblemente se reduciría la duración útil de dicha batería.

1. Presione el botón [FNC].
2. Se encenderán la iluminación el visualizador de la unidad. La unidad recuerda automáticamente el último modo de operación, y cambiará de forma automática a la visualización de tal modo.
3. Para desconectar la alimentación de la unidad, mantenga presionado el botón [FNC] durante 1 segundo o más.

#### Nota:

##### • Comprobación del sistema

La primera vez que conecte la alimentación de esta unidad, después de haber finalizado la conexión de los cables, ésta comprobará qué equipos están conectados. Cuando conecte la alimentación, en el visualizador aparecerán alternativamente "SYSTEM CHCK" y "PUSH POWER". Presione el botón [FNC]. En la unidad se iniciará la comprobación del sistema. Cuando finalice la comprobación del sistema, vuelva a presionar el botón [FNC].

### Selección del modo

1. Presione el botón [FNC] para cambiar el modo de operación.
2. Cada vez que presione el botón [FNC], el modo de operación cambiará en el orden siguiente:  
Modo de la radio → modo de SIRIUS → modo de CD/MP3/WMA → modo del reproductor de DVD → modo del cambiador de CD → modo del cambiador de MD →

modo del cambiador de DVD → modo de TV → modo de la radio...

\* Los equipos externos no conectados a través de CeNET no se visualizarán.

### Ajuste del volumen

Al girar el mando [ROTARY] hacia la derecha, el volumen aumentará, y al girarlo hacia la izquierda, se reducirá.

\* El margen del volumen es de 0 (mínimo) a 33 (máximo).

### Cambio de la visualización

Presione el botón [D] para seleccionar la visualización deseada. Cada vez que presione el botón [D], la visualización cambiará en el orden siguiente:

Visualización principal → Visualización del reloj → Visualización principal

\* Después de haber seleccionado la visualización deseada, ésta pasará a ser la predeterminada. Cuando realice un ajuste de función, como el ajuste del volumen, la pantalla cambiará momentáneamente a la visualización de tal función, y después volverá a la visualización preferida varios segundos después de haber realizado el ajuste.

\* Cuando haya introducido un título en un disco CD, aparecerá en la visualización principal. Si no ha introducido ningún título, aparecerá "NO TITLE" en su lugar en la visualización del título. Con respecto a la información sobre cómo introducir un título, refiérase a la subsección "Introducción de títulos" de la sección "Operaciones comunes a todos los modos".

### Ajuste del ecualizador del compás del sonido

Esta unidad dispone de 3 tipos de efectos de tono de sonido almacenados en la memoria. Seleccione el deseado.

\* El ajuste de fábrica es "USER CUSTOM".

Cada vez que presione el botón [BEQ], el efecto del tono cambiará en el orden siguiente.

"BASS BOOST" → "IMPACT" → "EXCITE" → "USER CUSTOM" → "TONE BYPASS" → "BASS BOOST"...

• BASS BOOST : graves reforzados

• IMPACT : graves y agudos reforzados



## Operaciones básicas

- **EXCITE** : graves y agudos reforzados, medios atenuados
- **USER CUSTOM** : ajuste del usuario
- **TONE BYPASS** : sin efecto de sonido

### Ajuste del tono

Presione el botón **[A-M]** y seleccione el ítem que desee ajustar. Cada vez que presione el botón **[A-M]**, el ítem cambiará en el orden siguiente:

#### ● Cuando haya activado **BEQ (BASS BOOST, IMPACT, EXCITE)**

**“BASS BOOST” (HIGH BOOST, IMPACT) → “BALANCE” → “FADER” → modo de función...**

#### ● Cuando haya ajustado **BEQ (USER CUSTOM)**

**“BASS” → “MID” → “TREBLE” → “BALANCE” → “FADER” → modo de función...**

#### ● Cuando haya ajustado **TONE BYPASS**

**“BALANCE” → “FADER” → modo de función...**

\* En el modo **“USER CUSTOM”**, si mantiene presionado el botón **[BEQ]** durante más de 1 segundo, el modo pasará a respuesta plana y se visualizará **“BEQ FLAT”**.

#### Nota:

• Cuando esté utilizando un procesador de sonido digital (DVH920) opcional adquirido en un establecimiento del ramo, no podrá seleccionar los ajustes de graves, ni agudos.

### Ajuste de los graves (BASS)

La ganancia de los graves, **F** (frecuencia central), y **Q** podrá ajustarse de la forma siguiente:

1. Presione el botón **[A-M]** y seleccione **“BASS <GAIN>”**.
2. Presione el botón **[◀◀] o [▶▶]** y seleccione entre **“BASS <GAIN>” → “BASS <F 50>” → “BASS <Q 1>” → “<GAIN>”**.
3. Gire el mando **[ROTARY]** hacia la derecha o la izquierda, en la forma necesaria, y ajuste la ganancia, **F** (frecuencia central), y **Q**.  
**BASS GAIN:** -6 a 8 (El ajuste de fábrica es **“0”**.)  
**BASS F:** 50Hz /80Hz /120Hz (El ajuste de fábrica es **“50”**.)

**BASS Q:** 1/1,25/1,5/2 (El ajuste de fábrica es **“1”**.)

4. Cuando finalice el ajuste, presione el botón **[A-M]** varias veces hasta seleccionar el modo de función.

### Ajuste de la gama media (MID)

La ganancia de la gama media, **MID F** (frecuencia central), y **MID Q** podrá ajustarse de la forma siguiente:

1. Presione el botón **[A-M]** y seleccione **“MID <GAIN>”**.
2. Presione el botón **[◀◀] o [▶▶]** y seleccione entre **“MID <GAIN>” → “MID <F 1k>” → “MID <Q 2>” → “MID <GAIN>”**.
3. Gire el mando **[ROTARY]** hacia la derecha o la izquierda, en la forma necesaria, y ajuste la ganancia, **F** (frecuencia central), y **Q**.  
**MID GAIN:** -6 a 6 (El ajuste de fábrica es **“0”**.)  
**MID F:** 700Hz/1kHz/2kHz (El ajuste de fábrica es **“1k”**.)  
**MID Q:** 1,5/2 (El ajuste de fábrica es **“2”**.)

4. Cuando finalice el ajuste, presione el botón **[A-M]** varias veces hasta seleccionar el modo de función.

### Ajuste de los agudos (TREBLE)

La ganancia de los agudos, **F** (frecuencia central) podrá ajustarse de la forma siguiente:

1. Presione el botón **[A-M]** y seleccione **“TREB <GAIN>”**.
2. Presione el botón **[◀◀] o [▶▶]** y seleccione entre **“TREB <GAIN>” → “TREB <F 12k>” → “TREB <GAIN>”**.
3. Gire el mando **[ROTARY]** hacia la derecha o la izquierda, en la forma necesaria, y ajuste la ganancia, **F** (frecuencia central).  
**TREB GAIN:** -6 a 6 (El ajuste de fábrica es **“0”**.)  
**TREB F:** 8kHz /12kHz (El ajuste de fábrica es **“12k”**.)
4. Cuando finalice el ajuste, presione el botón **[A-M]** varias veces hasta seleccionar el modo de función.

### Ajuste del equilibrio entre los altavoces izquierdos y derechos

1. Presione el botón **[A-M]** para seleccionar “**BALANCE**”.
2. Al girar el mando **[ROTARY]** hacia la derecha se acentuará el sonido de los altavoces derechos, y al girarlo hacia la izquierda se acentuará el de los altavoces izquierdos.
  - \* El ajuste de fábrica es “**0**”. (Margen de ajuste: L13 a R13)
3. Cuando haya finalizado el ajuste, presione varias veces el botón **[A-M]** hasta seleccionar el modo de función deseado.

### Ajuste del equilibrio entre los altavoces delanteros y traseros

1. Presione el botón **[A-M]** para seleccionar “**FADER**”.
2. Al girar el mando **[ROTARY]** hacia la derecha se acentuará el sonido de los altavoces delanteros, y al girarlo hacia la izquierda se acentuará el de los altavoces traseros.
  - \* El ajuste de fábrica es “**0**”. (Margen de ajuste: F12 a R12)
3. Cuando haya finalizado el ajuste, presione varias veces el botón **[A-M]** hasta seleccionar el modo de función deseado.

### Ajuste del ecualizador de batido

1. Presione el botón **[BEQ]** y seleccione el modo de ecualizador de batido (1 a 3) que desee ajustar.
2. Presione el botón **[A-M]** y seleccione “**BASS BOOST, IMPACT, o EXCITE**”.
3. Si gira el mando **[ROTARY]** hacia la derecha se ajustará en sentido +, y si lo gira hacia la izquierda se ajustará en sentido –.
  - \* Cuando haya seleccionado el **BASS BOOST**, podrá ajustar los graves dentro del margen de –3 a 3.
  - \* Cuando haya seleccionado el **IMPACT** y **EXCITE**, podrá ajustar los graves y los agudos dentro del margen de ±3.
4. Cuando haya finalizado el ajuste, presione varias veces el botón **[A-M]** hasta seleccionar el modo de función deseado.

### Ajuste de MAGNA BASS EXTEND

La característica de MAGNA BASS EXTEND no ajusta el sonido de los graves como lo hace la función de ajuste del sonido normal, sino que acentúa los graves bajos para proporcionarle un sonido dinámico.

- \* El ajuste predeterminado de fábrica es el de desactivado.
1. Presione el botón **[A-M]** y manténgalo presionado durante 1 o más segundos para activar el efecto MAGNA BASS EXTEND. Se encenderá “**M-B EX**” en el visualizador.
  2. Presione el botón **[A-M]** y manténgalo presionado durante 1 o más segundos para desactivar el efecto MAGNA BASS EXTEND. Se apagará “**M-B EX**” en el visualizador.

### Ajuste del volumen de salida del altavoz de subgraves

- \* El ajuste predeterminado de fábrica es “**S-VOL 0**” (Margen de ajuste; –6 a +6)
1. Presione el botón **[SW-VOL ↕]** para seleccionar el incremento la reducción del volumen del altavoz de subgraves.
  2. Presione y mantenga presionado el botón **[SW-VOL ↕]** y el volumen del altavoz de subgraves se incrementará o reducirá.

# Operaciones de la radio

## Recepción de FM

Para mejorar el rendimiento de recepción de FM, el sintonizador **MAGI-TUNE**® incluye circuitos de control de estéreo mediante señal, de control automático de ganancia (AGC) múltiple mejorado, de reducción de ruido de impulsos, y de reducción de ruido de trayectoria múltiple.

## Cambio del área de recepción

Esta unidad ha sido ajustada inicialmente a los intervalos de frecuencia de EE.UU. de 10kHz para AM y 200kHz para FM. Cuando utilice el reproductor fuera de EE.UU., podrá cambiar la gama de recepción de frecuencias a los intervalos indicados a continuación.

### ● Ajuste del área de recepción

1. Presione el botón **[BND]** y seleccione la banda de radio deseada (FM a AM).
2. Mientras presiona el botón **[A-M]** y mantiene presionado el número "2" de los botones **[DIRECT]** durante 2 o más segundos, el área de recepción cambiará desde dentro de EE.UU. a fuera de EE.UU.
3. Mientras presiona el botón **[A-M]** y mantiene presionado el número "1" de los botones **[DIRECT]** durante 2 o más segundos, el área de recepción cambiará desde fuera de EE.UU. a dentro de EE.UU.

\* Cuando se cambia el área de recepción, se pierden las memorias de las emisoras preajustadas.

## Escucha de la radio

1. Presione el botón **[FNC]** y seleccione el modo de la radio. Se visualizará la frecuencia.
2. Presione el botón **[BND]** para seleccionar la banda de radiorecepción. Cada vez que presione el botón, la banda de radiorecepción cambiará en el orden siguiente:  
FM1 → FM2 → FM3 → AM (MW/LW) → FM1...
3. Presione la botón **[◀▶]** o **[▶▶]** hasta sintonizar la emisora deseada.

## Sintonía

Existen 3 modos de sintonía: sintonía con búsqueda, sintonía manual, y sintonía memorizada.

## Sintonía con búsqueda

1. Presione el botón **[BND]** para seleccionar la banda deseada (FM o AM).
  - \* Si en el visualizador está indicándose "MANU", mantenga presionado el botón **[BND]** durante 1 segundo o más. "MANU" desaparecerá del visualizador y la sintonía con búsqueda estará disponible.
2. Presione la botón **[◀▶]** o **[▶▶]** para buscar automáticamente una emisora.

Cuando presione el botón **[▶▶]**, se buscarán emisoras en el sentido de frecuencias superiores; si presiona el botón **[◀▶]**, las emisoras se buscarán en el sentido de frecuencias inferiores.

## Sintonía manual

Existen 2 modos disponibles: sintonía rápida y sintonía por pasos.

Cuando utilice el modo de sintonía por pasos, la frecuencia cambiará un paso cada vez. En el modo de sintonía rápida, usted podrá sintonizar rápidamente la frecuencia deseada.

1. Presione el botón **[BND]** para seleccionar la banda deseada (FM o AM).
  - \* Si "MANU" no está indicándose en el visualizador, mantenga presionado el botón **[BND]** durante 1 segundo o más. En el visualizador aparecerá "MANU" y la sintonía manual estará disponible.
2. Sintonice la emisora.

### ● Sintonía rápida:

Mantenga presionada el botón **[◀▶]** o **[▶▶]** durante 1 segundo o más para sintonizar una emisora.

### ● Sintonía por pasos:

Presione el botón **[◀▶]** o **[▶▶]** para sintonizar manualmente una emisora.

### Invocación de una emisora memorizada

En la memoria existe un total de 24 posiciones de memorización (6 de FM1, 6 de FM2, 6 de FM3 y 6 de AM) para almacenar emisoras individuales.

Al presionar el botón **[DIRECT]** correspondiente se invocará automáticamente la frecuencia de la emisora almacenada.

1. Presione el botón **[BND]** para seleccionar la banda deseada (FM o AM).
2. Presione el botón **[DIRECT]** correspondiente para invocar la emisora almacenada.
  - \* Para almacenar una emisora en la memoria, mantenga presionado uno de los botones **[DIRECT]** durante 2 segundos o más.

### Memorización manual

1. Seleccione la emisora deseada con la sintonía con búsqueda, la sintonía manual, o la sintonía memorizada.
2. Para almacenar una emisora en la memoria, mantenga presionado uno de los botones **[DIRECT]** durante 2 segundos o más.

### Almacenamiento automático

El almacenamiento automático es una función para almacenar hasta 6 emisoras automática y secuencialmente sintonizadas. Si no pueden recibirse 6 emisoras, las previamente almacenadas permanecerán en sus posiciones de memoria.

1. Presione el botón **[BND]** para seleccionar la banda deseada (FM o AM (MW/LW)).
2. Mantenga presionado el botón **[P/A]** durante 2 segundos o más. Las emisoras con buena recepción se almacenarán automáticamente en los canales de memorización.
  - \* Si realiza la memorización automática en las bandas de FM, las emisoras se almacenarán en FM3, aunque haya elegido FM1 o FM2 para almacenarlas.

### Exploración memorizada

La exploración memorizada recibirá por orden las emisoras almacenadas en la memoria. Esta función será muy útil para buscar la emisora memorizada deseada.

1. Presione el botón **[P/A]**.
2. Cuando sintonice la emisora deseada, vuelva a presionar el botón **[P/A]** para continuar recibiendo tal emisora.

#### Nota:

- *Tenga cuidado de no mantener presionado el botón **[P/A]** durante 2 segundos o más, ya que se activaría la función de almacenamiento automático y la unidad comenzaría a memorizar emisoras.*

### Sintonización instantánea de emisoras (ISR)

La sintonización instantánea de emisoras es un método de preajuste especial de emisoras de radio que accede instantáneamente a la emisora preferida pulsado un botón. La función de ISR funcionará incluso con la unidad en otros modos.

#### ● Memoria de ISR

1. Seleccione la emisora que desee almacenar en la memoria de ISR.
2. Mantenga presionado el botón **[I]** durante 2 o más segundos.

#### ● Sintonización de una emisora con ISR

En cualquier modo que esté utilizando, presione el botón **[I]** para activar la función de la radio y sintonizar la emisora que desee. Aparecerá "ISR" en el visualizador. Presione de nuevo el botón **[I]** para volver al modo anterior.

## MP3/WMA

### ¿Qué es MP3?

MP3 es un método de compresión de audio clasificado en la capa 3 de audio de las normas MPEG. Este método de compresión de audio ha penetrado en los usuarios de PC y se ha convertido en un formato estándar.

Este formato MP3 se caracteriza por la compresión de los datos de audio a aproximadamente el 10 por ciento de su tamaño original con gran calidad de sonido. Esto significa que podrán grabarse 10 discos compactos de música en un disco CD-R o un disco CD-RW para permitir largo tiempo de escucha sin tener que cambiar discos compactos.

### ¿Qué es WMA?

WMA es la abreviatura de Windows Media Audio, un formato de archivos de audio desarrollado por Microsoft Corporation.

#### Notas:

- Si reproduce un archivo con DRM (Digital Rights Management) para WMA en ON, no habrá salida de audio.
- "Windows Media™ y el logotipo Windows® son marcas comerciales o marcas registradas de Microsoft Corporation en los Estados Unidos de América y/u otros países."

#### ● Para inhabilitar la DRM (Administración de derechos digitales):

1. Cuando emplee el Reproductor de Windows Media 7, haga clic en "Herramientas" → "Opciones" → "CD de audio"; desmarque la casilla de verificación de "Habilitar Administración de derechos personales", y forme entonces los archivos.
2. Cuando emplee el Reproductor de Windows Media para Windows XP 8, haga clic en "Herramientas" → "Opciones" → ficha "Copiar música", y luego en "Configuración para copias", desmarque la casilla de verificación de "Proteger el contenido". Después de este procedimiento, forme los archivos.  
Los archivos WMA personalmente formados se emplean bajo propia responsabilidad personal.

### Precauciones en la creación de un disco MP3/WMA

#### ● Velocidades de muestreo y velocidades de transferencia utilizables:

1. MP3: Velocidad de muestreo de 8k Hz-48 kHz, Velocidad de transferencia: 8 kbps-320 kbps / VBR
2. WMA: Velocidad de transferencia de 48 kbps-192 kbps

#### ● Extensiones de archivo

1. Añada siempre una extensión de archivo ".MP3" o ".WMA".n archivo MP3 o WMA utilizando letras de un solo byte. Si añade una extensión de archivo que no sea la especificada, o si se olvida de añadir la extensión de archivo el archivo no podrá reproducirse.
2. Los archivos sin datos MP3/WMA no se reproducirán. Si intenta reproducir archivos sin datos MP3/WMA, en vez del tiempo, en el visualizador aparecerá la indicación "—:—".

#### ● Formato lógico (Sistema de archivos)

1. Para escribir un archivo de MP3/WMA en un disco CD-R o CD-RW, seleccione "ISO9660 level 1, 2, 3 o JOLIET o Romeo" como formato de software de escritura. La reproducción normal no será posible si graba el disco en otro formato.
2. El nombre de la carpeta y el nombre del archivo podrán visualizarse como título durante la reproducción de MP3/WMA pero el título no deberá contener más de un solo byte de 128 caracteres alfanuméricos (incluir la extensión).
3. No ponga un archivo dentro de una carpeta que tenga el mismo nombre.

#### ● Estructura de las carpetas

1. No será posible grabar un disco con una carpeta que posea más de 8 niveles jerárquicos.

#### ● Número de archivos o carpetas

1. Para una carpeta podrán reconocerse hasta 255 archivos. Podrán reproducirse hasta 500 archivos.
2. Las canciones se reproducirán en el orden en el que fueron grabadas en el disco. (Las canciones pueden no reproducirse siempre en el orden visualizado en su PC.)
3. Dependiendo del tipo de software codificador utilizado durante la grabación, es posible que se produzca cierto ruido.

## Función multisesión

Cuando un disco contenga canciones de tipo CD y MP3/WMA mezcladas, podrá seleccionar el tipo de canciones que desee reproducir.

### ● El valor predeterminado es “CD”.

Cada vez que mantenga presionado el botón [BND] durante 1 segundo, el modo mezclado cambiará entre el tipo CD y el tipo MP3/WMA. Cuando el cambie el tipo de canción a reproducirse, en el la visualización del título aparecerá la indicación siguiente.

### ● Visualización cuando seleccione canciones de tipo CD:

M-SESS CD



### ● Visualización cuando seleccione canciones de tipo MP3/WMA:

M-SESS MP3

1. Los tipos de grabación que podrán reproducirse son los siguientes:

| Disco \ Ajuste                           | Ajustado a CD           | Ajustado a MP3/WMA      |
|--|-------------------------|-------------------------|
| Canciones de tipo CD y MP3/WMA mezcladas | Reproducción de CD      | Reproducción de MP3/WMA |
| Canciones de tipo CD solamente           | Reproducción de CD      | Reproducción de CD      |
| Canciones de tipo MP3/WMA solamente      | Reproducción de MP3/WMA | Reproducción de MP3/WMA |

2. Después de haber realizado estos ajustes, extraiga el disco y vuelva a insertarlo.
3. Cuando cargue un disco compacto con modo mezclado, y ajuste a CD, la canción que se reproducirá en primer lugar será la de datos de archivo MP3/WMA y no se oírá sonido.

## Función de reproducción del disco insertado

Mientras la llave de encendido esté en la posición ON o ACC, esta función le permitirá conectar la alimentación de la unidad e iniciar automáticamente la reproducción del disco que esté insertado, aunque la alimentación esté desconectada.

## ⚠ PRECAUCIÓN

- No intente insertar sus dedos en la ranura de inserción del disco. Tampoco inserte ningún objeto extraño en la ranura.
- No inserte discos cuando haya salido adhesivo de la cinta de celofán o de una etiqueta de un disco CD alquilado, cuando tales discos tengan marcas de cinta de celofán o etiquetas despegadas. Podría resultar imposible extraer estos discos de la unidad y averiarla.

## Función de expulsión de protección

Al presionar el botón [▲] se expulsará el disco aunque la alimentación de la unidad no esté conectada.

1. Presione el botón [▲]. Extraiga el disco después de que haya salido expulsado.

## Escucha de un disco ya cargado en la unidad

1. Presione el botón [FNC] para seleccionar el modo CD/MP3/WMA.

Cuando la unidad entre en el modo CD/MP3/WMA, la reproducción se iniciará automáticamente.

Si no hay disco cargado, en la visualización del título aparecerá la indicación “NO DISC”.

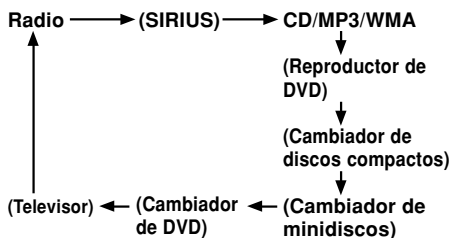

\* El modo cambiará cada vez que presione el botón [FNC]. (Los modos no se visualizarán para equipos que no estén conectados.)



## Carga de un disco compacto

1. Presione el botón [▲]. La CONSOLA INCLINABLE se abrirá.
2. Inserte un disco CD en el centro de la ranura para discos CD (CD SLOT) con la cara de la etiqueta hacia arriba. El disco CD se reproducirá automáticamente después de haberse cargado.

### Notas:

- No inserte nunca objetos extraños en la ranura para discos CD.
- Si el disco compacto no puede insertarse fácilmente, es posible que ya haya otro insertado en el mecanismo, o que la unidad necesite reparación.
- Los discos que no tienen la marca  o  y los discos CD-ROM no pueden reproducirse en esta unidad.
- Es posible que algunos discos CD grabados en el modo CD-R/CD-RW no puedan emplearse.

## Carga de discos compactos de 8 cm

- \* Para reproducir discos compactos de 8 cm no se requerirá adaptador.
- \* Inserte el disco compacto de 8 cm en el centro de la ranura de inserción.

## ⚠ PRECAUCIÓN

Tenga cuidado de no pillarse los dedos cuando cierre la CONSOLA INCLINABLE.

### Notas:

- Si la CONSOLA INCLINABLE no se abre completamente, ábralo suavemente con la mano.
- Después de haber cargado un disco compacto, cierre siempre la CONSOLA INCLINABLE.

## Detención de la reproducción

1. Para detener la reproducción, presione el botón [▶||]. En el visualizador aparecerá "PAUSE".
2. Para reanudar la reproducción del disco compacto, vuelva a presionar el botón [▶||].

## Visualización de títulos de discos compactos

Esta unidad puede visualizar los datos de títulos MP3/WMA disco CD-text, y los títulos introducidos con la misma por el usuario.

1. Presione el botón [D] para hacer que se visualice el título.
2. Cada vez que mantenga presionado el botón [D] durante 1 segundo o más, la visualización del título cambiará en el orden siguiente:

### ● Disco CD-text

Título de usuario (disco) → título de CD-text (disco) → nombre del artista → título de CD-text (canción) → título de usuario (disco)...

### ● Disco MP3/WMA

Folder → File → Album TAG → Artist TAG → Title TAG → Folder...

### Notas:

- Si el disco compacto en reproducción no es CD-text, o no ha introducido ningún título de usuario, en el visualizador aparecerá "NO TITLE".
- Si un disco MP3/WMA no tiene TAG, aparecerá "NO TAG" en el visualizador.
- Para MP3, se soportan las etiquetas ID3 V2.3 / 2.2 / 1.1 / 1.0.
- La visualización de etiquetas tiene prioridad en V2.3 / 2.2
- En el caso de etiquetas de álbumes para WMA, se visualiza la información escrita en el encabezamiento de extensión.
- En las etiquetas sólo pueden visualizarse caracteres ASCII.

## Selección de una canción

### ● Canciones posteriores

1. Presione el botón [▶▶] para avanzar hasta el comienzo de la canción siguiente.
2. Cada vez que presione el botón [▶▶], la canción avanzará hasta el comienzo de la siguiente.

### ● Canciones anteriores

1. Presione el botón [◀◀] para retroceder hasta el comienzo de la canción actual.
2. Para retroceder al comienzo de la canción anterior, presione dos veces el botón [◀◀].

## Avance/retroceso rápidos

### ● Avance rápido

Mantenga presionado el botón [▶▶] durante 1 segundo o más.

### ● Retroceso rápido

Mantenga presionado el botón [◀◀] durante 1 segundo o más.

- \* Para discos MP3/WMA se tardará cierto tiempo hasta que comience la búsqueda y entre pistas. Además, el tiempo de reproducción puede poseer cierto margen de error.

### Selección de carpetas

Esta función le permitirá seleccionar una carpeta que contenga archivos MP3/WMA e iniciar la reproducción desde la primera canción de dicha carpeta.

1. Presione el botón **[DN]** o **[UP]**.

Presione el botón **[DN]** para desplazarse a la lista de reproducción anterior.

Presione el botón **[UP]** para desplazarse a la siguiente lista de reproducción.

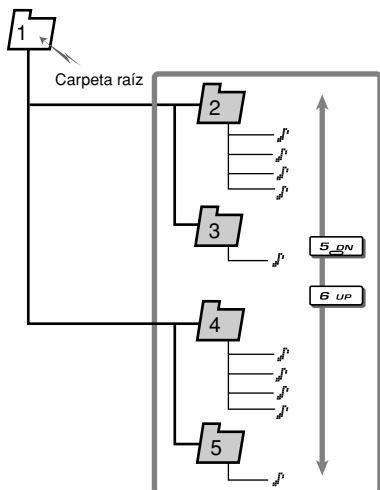

\* Cuando se encuentre en la carpeta final, presione el botón **[UP]** para pasar a la primera carpeta.

\* Usted no podrá seleccionar una carpeta sin archivos MP3/WMA.

2. Para seleccionar una pista, presione **[◀◀]** o **[▶▶]** del botón.

### Función de vuelta al comienzo del disco

Esta función repondrá el reproductor de discos compactos a la primera canción del disco. Para reproducir la primera canción (canción núm. 1) del disco, presione el botón **[BND]**.

\* En caso de MP3/WMA, se volverá a la primera pista de la carpeta que esté reproduciéndose.

### Reproducción con exploración

Esta función le permitirá localizar y reproducir los 10 primeros segundos de todas las canciones grabadas en un disco.

1. Presione el botón **[SCN]** para realizar la reproducción con exploración.

En el visualizador se encenderá la indicación **"SCN"**, en la visualización del título aparecerá **"TRK SCAN"** (o **"#-SCAN"**) cuando busque una canción en un archivo MP3/WMA) durante unos 2 segundos, y después se iniciará la reproducción con exploración.

\* La reproducción con exploración se iniciará desde la canción siguiente a la que esté reproduciéndose actualmente.

2. Para cancelar la reproducción con exploración, vuelva a presionar el botón **[SCN]**.

La indicación del estado de reproducción, como **"SCN"**, desaparecerá del visualizador y se reproducirá la canción actual.

### Reproducción con exploración de carpetas

Esta función le permitirá localizar y reproducir los 10 primeros segundos de la primera canción de todas las carpetas de un disco MP3/WMA.

1. Mantenga presionado el botón **[SCN]** durante 1 segundo para realizar la reproducción con exploración de carpetas.

En el visualizador se encenderán las indicaciones **"FOLDER"** y **"SCN"**, en la visualización del título aparecerá **"#-SCAN"** durante unos 2 segundos, y después se iniciará la reproducción con exploración de carpetas.

\* La reproducción con exploración de carpetas se iniciará desde la canción siguiente a la que esté reproduciéndose actualmente.

2. Para cancelar la reproducción con exploración de carpetas, vuelva a presionar el botón **[SCN]**.

Las indicaciones del estado de reproducción, como **"FOLDER"** y **"SCN"**, desaparecerán del visualizador y se reproducirá la canción actual.



### Reproducción repetida

Esta función le permitirá reproducir repetidamente la canción actual.

1. Presione el botón **[RPT]** para realizar la reproducción repetida.

La indicación **"RPT"** se encenderá en el visualizador, en la visualización del título aparecerá **"TRK REPEAT"** (o **"R-REPEAT"**) cuando realice la reproducción repetida para una canción de un archivo MP3/WMA) durante unos 2 segundos, y después se iniciará la reproducción repetida.

2. Para cancelar la reproducción repetida, vuelva a presionar el botón **[RPT]**.

La indicación del estado de reproducción, como **"RPT"**, desaparecerá del visualizador y se reanudará la reproducción normal desde la canción actualmente en reproducción.

### Reproducción repetida de carpeta

Esta función le permitirá reproducir repetidamente la canción actualmente en reproducción de una carpeta MP3/WMA.

1. Mantenga presionado el botón **[RPT]** para realizar la reproducción repetida de carpeta.

Las indicaciones **"FOLDER"** y **"RPT"** se encenderán en el visualizador, en la visualización del título aparecerá **"FOLDER-REPEAT"** durante unos 2 segundos, y después se iniciará la reproducción repetida de carpeta.

2. Para cancelar la reproducción repetida de carpeta, vuelva a presionar el botón **[RPT]**.

Las indicaciones del estado de reproducción, como **"FOLDER"** y **"RPT"**, desaparecerán del visualizador y se reanudará la reproducción normal desde la canción actualmente en reproducción.

### Reproducción aleatoria

Esta función le permitirá reproducir todas las canciones grabadas en un disco en orden aleatorio.

1. Presione el botón **[RDM]** para realizar la reproducción aleatoria.

La indicación **"RDM"** se encenderá en el visualizador, en la visualización del título aparecerá **"TRK RANDOM"** (o **"R-RANDOM"**) cuando realice la reproducción aleatoria para canciones de un disco MP3/WMA) durante unos 2 segundos, y después se iniciará la reproducción aleatoria. Las canciones del disco se reproducirán en orden aleatorio.

2. Para cancelar la reproducción aleatoria, vuelva a presionar el botón **[RDM]**.

La indicación del estado de reproducción, como **"RDM"**, desaparecerá del visualizador y se reanudará la reproducción normal desde la canción actualmente en reproducción.

### Reproducción aleatoria de carpetas

Esta función le permitirá reproducir todas las canciones de todas las carpetas grabadas en un disco MP3/WMA en orden aleatorio.

1. Mantenga presionado el botón **[RDM]** durante aproximadamente 1 segundo para realizar la reproducción aleatoria de carpetas.

Las indicaciones **"FOLDER"** y **"RDM"** se encenderán en el visualizador, en la visualización del título aparecerá **"FOLDER-RANDOM"** durante unos 2 segundos, y después se iniciará la reproducción aleatoria de carpetas.

2. Para cancelar la reproducción aleatoria de carpetas, vuelva a presionar el botón **[RDM]**.

Las indicaciones del estado de reproducción, como **"FOLDER"** y **"RDM"**, desaparecerán del visualizador y se reanudará la reproducción normal desde la canción actualmente en reproducción.

### Modo de lista de reproducción

Esta función le permitirá reproducir pistas, hasta 5 veces las más recientes, leyendo la información de la lista de reproducción escrita en el disco.

1. Mantenga presionado el botón **[PLAY LIST]** durante 1 segundo o más para activar o desactivar el modo de lista de reproducción.

\* La reproducción de la lista de reproducción solamente será posible cuando exista un archivo cuya extensión sea **"M3U"** o **"ASX"** en el disco CDR-RW.  
\* Podrán reconocerse hasta 5 listas de reproducción, y para una lista de reproducción podrán reconocerse hasta 255 archivos.

2. Presione los botones **[◀]** o **[▶]** para cambiar la canción.

3. Presione el botón **[DN]** para desplazarse a la lista de reproducción anterior.

Presione el botón **[UP]** para desplazarse a la siguiente lista de reproducción.

#### Notas:

- Las funciones **SCN/RPT/RDM** no pueden utilizarse en el modo de lista de reproducción.
- La visualización del título cambia del nombre de carpeta al nombre de lista de reproducción.

### Confección de una lista de reproducción

1. Escriba las pistas deseadas en un disco CD-R/RW, etc. Cerciérese de utilizar caracteres alfanuméricos/ASCII par los nombres de archivos.
2. Confeccione una lista de reproducción utilizando un reproductor multimedia, etc., y almacene los datos. El formato de archivo deberá ser M3U o ASX.
3. Vuelva a escribir de nuevo esta lista de reproducción en el disco CD-R/RW, etc.

#### Notas:

- Cuando escriba en un disco CD-R/RW, etc., cerciérese de utilizar caracteres alfanuméricos/ASCII.
- Para una lista podrán reconocerse hasta 5 capas. Para las listas de reproducción escritas, las últimas 5 listas se reconocerán en el orden el que hayan sido escritas.
- Antes de escribir en un disco CD-R/RW, etc., desactive la función Disc At Once.
- Cuando añada una lista de reproducción, se recomienda que la escriba en la carpeta "Root".

### Tipo de visualizador LCD

Podrá ajustar el tipo de LCD a NEGA (negativo) o POSI (positivo).

\* El ajuste predeterminado de fábrica es "NEGA".

1. Presione y mantenga presionado el botón [T] durante 1 o más segundos para cambiar a la visualización de selección de ajuste.
2. Presione el botón [◀] o [▶] y seleccione "LCD TYPE".
3. Gire el mando [ROTARY] hacia la derecha para "LCD POSI" y hacia la izquierda para "LCD NEGA".

### Activación y desactivación de la función del protector de pantalla

Esta unidad dispone de la función de protector de pantalla, que le permitirá hacer que aparezcan por orden aleatorio varios tipos de patrones y caracteres en la indicación del estado de operación del visualizador.

Usted podrá activar y desactivar esta función.

Si presiona un botón de operación con la función del protector de pantalla activada, aparecerá la visualización de la operación correspondiente al botón durante unos 30 segundos, y después la visualización volverá a la del protector de pantalla.

\* El ajuste de fábrica es "RANDOM".

1. Mantenga presionado el botón [T] durante 1 segundo o más para cambiar a la visualización de selección de ajuste.
2. Presione el botón [◀] o [▶] y seleccione "SCRN SVR .
3. Presione el botón [▶|||].
4. Gire el mando [ROTARY] hacia la derecha o la izquierda para seleccionar el ajuste. Cada vez que gire el mando [ROTARY], el ajuste cambiará en el orden siguiente:  
OFF → PTN1 → PTN2 → PTN3 → MESSAGE → RANDOM
5. Presione el botón [▶|||] para almacenar el ajuste.
6. Presione el botón [T] para volver al modo anterior.

### Introducción de INFORMACIÓN DE MENSAJES

Los mensajes de hasta 30 caracteres de longitud pueden almacenarse en la memoria y visualizarse para discos CD, cambiador de discos CD y emisoras de TV.

\* El ajuste predeterminado de fábrica es "Welcome to Clarion".

1. Presione y mantenga presionado el botón [T] durante 1 o más segundos para cambiar a la visualización selección de ajuste.
2. Presione el botón [◀] o [▶] para seleccionar "MSG INPUT ".
3. Presione el botón [▶||].
4. Presione el botón [◀] o [▶] para mover el cursor.
5. Presione el botón [D] para seleccionar un carácter.  
Cada vez que presione el botón [D], los caracteres cambiarán en el orden siguiente:  
Números → Símbolos → Diéresis → Letras mayúsculas → Números...
6. Gire el mando [ROTARY] hacia la derecha o izquierda para seleccionar el carácter deseado.
7. Repita los pasos 4 al 6 para introducir hasta los 30 caracteres del mensaje.
8. Presione y mantenga presionado el botón [▶||] durante 2 o más segundos para almacenar el mensaje en la memoria y cancelar el mensaje de entrada.

### Visualización de mensajes

La unidad, con la alimentación conectada o no, visualizará un mensaje. Usted podrá activar y desactivar esta visualización de mensajes.

\* El ajuste de fábrica es "ON".

1. Mantenga presionado el botón [T] durante 1 segundo o más para cambiar a la visualización de selección de ajuste.
2. Presione el botón [◀] o [▶] para seleccionar "MESSAGE".
3. Gire el mando [ROTARY] hacia la derecha o la izquierda para activar ("ON") o desactivar ("OFF") la visualización de mensajes.
4. Presione el botón [T] para volver al modo anterior.

### Ajuste del método para desplazamiento del título

Ajuste cómo desplazar el título en CD-TEXT o MD/MP3/WMA.

\* El ajuste de fábrica es "ON".

1. Mantenga presionado el botón [T] durante 1 segundo o más para cambiar a la visualización de selección de ajuste.
2. Presione el botón [◀] o [▶] y seleccione "AUTO SCROLL".
3. Gire el mando [ROTARY] hacia la derecha o la izquierda, en la forma necesaria, y seleccione "ON" u "OFF".
  - ON:  
Para que el desplazamiento se realice automáticamente.
  - OFF:  
Para desplazar solamente 1 vez cuando haya cambiado el título o haya presionado la tecla de título.
4. Presione el botón [T] para volver al modo anterior.

### Nivel del regulador de brillo

1. Mantenga presionado el botón [T] durante 1 segundo o más para entrar en el modo ADJ.
2. Presione el botón [◀] o [▶] para seleccionar "DMMER LV".
3. Gire el control [ROTARY] hacia la derecha o la izquierda para ajustar el nivel de brillo.
4. Para volver al modo anterior, presione el botón [T].
  - \* El margen de ajuste se desactivará (OFF) en LV5.
  - \* El ajuste predeterminado de fábrica es LV3.

### Ajuste del contraste del visualizador

Podrá ajustar el contraste del visualizador para adaptarlo al ángulo de instalación de la unidad.

- \* El ajuste predeterminado de fábrica es "8". Nivel de ajuste: 1 a 18)
1. Presione el botón [T] y manténgalo presionado durante 1 o más segundos para cambiar la visualización de selección de ajuste.
  2. Presione el botón [◀] o [▶] para seleccionar "CONTRAST".
  3. Gire el mando [ROTARY] hacia la derecha o hacia la izquierda para ajustar el contraste.
  4. Presione el botón [T] para volver al modo anterior.

### Indicador antirrobo

El indicador antirrobo rojo es una función para evitar el robo. Cuando se extraiga el DCP de la unidad, este indicador parpadeará.

\* El ajuste de fábrica es "OFF".

1. Mantenga presionado el botón [T] durante 1 segundo o más para hacer que aparezca la visualización de selección de ajuste.
2. Presione el botón [◀] o [▶] y seleccione "BLINK LED".
3. Gire el mando [ROTARY] hacia la derecha para "ON" (activar) esta función o hacia la izquierda para "OFF" (desactivarla).
4. Presione el botón [T] para volver al modo anterior.

### Ajuste del altavoz de subgraves

\* El ajuste de fábrica es "SUB-W ON".

1. Mantenga presionado el botón [T] durante 1 segundo o más para cambiar a la visualización de selección de ajuste.
2. Presione el botón [◀] o [▶] y seleccione "SUB-WOOFER".
3. Gire el mando [ROTARY] hacia la derecha o la izquierda, en la forma necesaria, y seleccione "ON" u "OFF".
4. Presione el botón [T] para volver al modo anterior.

### Ajuste del FILTRO DE PASO BAJO

\* El ajuste predeterminado de fábrica es "THRGH".

1. Presione y mantenga presionado el botón [T] durante 1 o más segundos para cambiar a la visualización selección de ajuste.
2. Presione el botón [◀] o [▶] para seleccionar "SUB-W LPF".
3. Gire el mando [ROTARY] hacia la derecha o la izquierda para efectuar la selección del ajuste. Cada vez que gire el mando [ROTARY], el ajuste cambiará en el orden siguiente:  
THRGH → LPF 50 → LPF 80 → LPF 120
4. Presione el botón [T] para volver al modo anterior.

### Función de entrada auxiliar (AUX)

Este sistema posee una toma de entrada externa para que pueda escuchar los sonidos y la música de dispositivos externos conectados a la misma.

### Selección de la sensibilidad de entrada auxiliar (AUX IN)

Realice los ajustes siguientes para seleccionar la sensibilidad cuando los sonidos de los dispositivos externos conectados a esta unidad sean difíciles de oír incluso después de haber ajustado el volumen.

\* El ajuste predeterminado de fábrica es "MID".

1. Presione el botón [T] y manténgalo presionado durante 1 o más segundos para cambiar a la visualización de selección de ajuste.
2. Presione el botón [◀] o [▶] para seleccionar "AUX SENS".
3. Gire el mando [ROTARY] hacia la derecha o hacia la izquierda como sea necesario y seleccione "HIGH", "MID", o "LOW".
4. Presione el botón [T] para volver al modo anterior.

### Silenciador de audio de accionamiento automático para teléfonos celulares

Esta unidad una conexión especial para silenciar automáticamente la señal de audio cuando suene el teléfono celular en el vehículo.

\* Esta función no es compatible con todos los teléfonos celulares. Póngase en contacto con su concesionario local autorizado Clarion para informarse sobre la correcta instalación y compatibilidad.

### Ajuste del reloj

1. Presione el botón [T] y manténgalo presionado durante 1 o más segundos para cambiar a la visualización de selección de ajuste.
2. Presione el botón [◀] o [▶] para seleccionar "CLOCK".
3. Presione el botón [▶▶▶].
4. Presione el botón [◀] o [▶] para seleccionar la hora o los minutos.
5. Gire el mando [ROTARY] hacia la derecha o la izquierda para introducir la hora correcta.  
\* La visualización del reloj es según el formato de 12 horas.
6. Para almacenar la hora en la memoria, presione el botón [▶▶▶].
7. Presione el botón [T] para volver al modo anterior.

## Operaciones comunes a todos los modos

### Nota:

- Usted no podrá ajustar el reloj cuando esté visualizándose solamente con la llave de encendido en ON. Si la batería del automóvil se agota, si la desconecta, o si desinstala esta unidad, el reloj se repondrá. Durante el ajuste del reloj, si presiona otro botón o selecciona una operación diferente, el modo de ajuste del reloj se cancelará.

### Ajuste de la iluminación de los botones

Presione el botón [COLOR] para seleccionar un tipo de color. Cada vez que presione el botón [COLOR], el tipo cambiará en el orden siguiente:

**COLOR SCAN (EXPLORACIÓN DE COLOR) → Indigo Blue (Azul de añil) → Surf Blue (Azul marino) → Silky White (Blanco seda) → Aqua Green (Verde acuoso) → Fresh Green (Verde fresco) → Leaf Green (Verde hojas) → Moon Yellow (Amarillo lunar) → Warm Amber (Ámbar cálido) → Pale Orange (Naranja pálido) → Passion Red (Rojo apasionado) → Vivid Pink (Rosa vívido) → Dark Violet (Violeta oscuro) → USER COLOR 1 (COLOR DE USUARIO 1) → USER COLOR 2 → USER COLOR 3...**

#### ● Ajuste del modo COLOR SCAN (exploración de colores)

Al seleccionar “COLOR SCAN”, el color cambia automáticamente.

\* El ajuste predeterminado de fábrica es “COLOR SCAN”.

\* Después de 3 segundos, el color cambia al siguiente.

#### ● Ajuste del modo USER (personalizado)

El ajuste predeterminado de fábrica es “R▶8 G▶8 B▶8”.

Para seleccionar “USER COLOR 1, 2, 3”, presione y mantenga presionado el botón [COLOR] durante 1 o más segundos para que aparezca “R▶8 G▶8 B▶8” en el visualizador.

1. Presione el botón [◀◀] o [▶▶] para mover el cursor.
2. Gire el mando [ROTARY] para efectuar la selección desde 0 a 8.
3. Presione y mantenga presionado el botón [▶▶] durante 2 o más segundos para almacenar el color en la memoria y cancelar el modo de ajuste.

| COLOR              | R | G | B |
|--------------------|---|---|---|
| Azul de añil       | 0 | 0 | 8 |
| Azul marino        | 0 | 4 | 8 |
| Blanco seda        | 6 | 8 | 8 |
| Verde acuoso       | 0 | 8 | 2 |
| Verde fresco       | 0 | 8 | 0 |
| Verde hojas        | 3 | 8 | 0 |
| Amarillo lunar     | 8 | 6 | 0 |
| Ámbar cálido       | 8 | 3 | 0 |
| Naranja pálido     | 8 | 2 | 0 |
| Rojo apasionado    | 8 | 0 | 0 |
| Rosa vívido        | 8 | 0 | 3 |
| Violeta oscuro     | 3 | 0 | 8 |
| COLOR DE USUARIO 1 | 8 | 8 | 8 |
| COLOR DE USUARIO 2 | 8 | 8 | 8 |
| COLOR DE USUARIO 3 | 8 | 8 | 8 |

### Introducción de títulos

Usted podrá almacenar en la memoria títulos de hasta 10 caracteres de longitud y hacer que se visualicen para radio, discos compactos, el cargador de discos compactos, emisoras de tienen, y emisoras de televisión. El número de títulos que podrá introducir para cada modo es el siguiente.

| Modo              | Número de títulos |
|-------------------|-------------------|
| Modo de CD        | 50 títulos        |
| Modo de televisor | 20 títulos        |
| Modo de TUNER     | 30 títulos        |

| Modo de cambiador de discos compactos | Número de títulos |
|---------------------------------------|-------------------|
| DCZ625 conectado                      | 100 títulos       |
| CDC655Tz conectado                    | 100 títulos       |
| CDC1255z conectado                    | 50 títulos        |

1. Presione el botón [FNC] para seleccionar el modo en el que desee introducir un título (radio, discos compactos, cambiador de discos compactos o televisor).
2. Seleccione y reproduzca un disco compacto del cargador de discos compactos, o sintonice una emisora de televisión para asignarle un título.
3. Presione el botón [D] y visualice la visualización principal.
4. Presione el botón [T].
5. Presione el botón [◀◀] o [▶▶] para mover el cursor.

## Operaciones comunes a todos los modos

---

6. Presione el botón **[D]** para seleccionar uno carácter.  
Cada vez que presione el botón **[D]**, el carácter cambiará en el orden siguiente:  
Mayúsculas → Minúsculas → Números/  
Símbolos → Diéresis → Mayúsculas...
7. Gire el mando **[ROTARY]** para seleccionar el carácter deseado.
8. Repita los pasos 5 a 7 para introducir hasta 8 caracteres para el título.
9. Mantenga presionado el botón **[▶|||]** durante 2 segundos o más para almacenar el título en la memoria y cancelar el modo de introducción de títulos.

### Borrado de títulos

1. Seleccione y reproduzca un disco compacto del cargador de discos compactos, o sintonice un emisora de televisión cuyo título desee borrar.
2. Presione el botón **[D]** y visualice la visualización principal.
3. Presione el botón **[T]**.  
La visualización cambiará a la visualización de introducción del título.
4. Presione el botón **[BND]**.
5. Presione el botón **[▶|||]** y manténgalo presionado durante 2 o más segundos para borrar el título y cancelar el modo de introducción de títulos.

# 8. OPERACIONES DE LOS ACCESORIOS

## Operaciones del cambiador de discos compactos/minidiscos

### Funciones del cambiador de discos compactos/minidiscos

Cuando haya conectado un cambiador de discos compactos/minidiscos opcional a través del cable CeNET, esta unidad podrá controlar todas las operaciones del mismo. Esta unidad podrá controlar un total de 2 cambiadores (minidiscos y/o discos compactos).

Presione el botón **[FNC]** para seleccionar el modo de cambiador de discos compactos(minidiscos), e inicie la reproducción. Si ha conectado 2 cambiadores de discos compactos(minidiscos), presione el botón **[FNC]** para seleccionar el que desee para reproducción.

- \* Si en el visualizador aparece **"NO MAGAZINE"**, inserte el cartucho en el cambiador de discos compactos. Mientras el cambiador esté cargando (comprobando) el cartucho, en el visualizador se indicará **"LOADING"**.
- \* Si en el visualizador aparece **"NO DISC"**, extraiga el cartucho e inserte discos en cada ranura. Después vuelva a insertar el cartucho en el cambiador de discos compactos.
- \* Si en el visualizador aparece **"NO DISC"**, cargue minidiscos en el cambiador de minidiscos.

#### Notas:

- Es posible que algunos discos CD grabados en el modo CD-R/CD-RW no puedan emplearse.

### PRECAUCIÓN

**Los discos CD-ROM no podrán reproducirse en todos los cargadores de discos CD, dependiendo del modelo.**

### Detención de la reproducción

1. Para detener la reproducción, presione el botón **[▶||]**. En el visualizador aparecerá **"PAUSE"**.
2. Para reanudar la reproducción, vuelva a presionar el botón **[▶||]**.

### Visualización de los títulos de CD

Esta unidad puede visualizar los datos del título de discos CD con texto y títulos personalizados introducidos en esta unidad.

- \* Los datos de los títulos de discos CD con texto pueden visualizarse en esta unidad sólo cuando se haya conectado a la unidad CDC655Tz.

#### ● Cuando se ha conectado a la unidad CDC655z ó CDC1255z

Presione el botón **[D]** para visualizar el título.

#### ● Cuando se ha conectado a la unidad DCZ625 ó CDC655Tz

1. Presione el botón **[D]** para visualizar el título.
2. Cada vez que presione y mantenga presionado el botón **[D]** durante 1 o más segundos, la visualización del título cambiará en el orden siguiente:  
Título personalizado (disco) → título de texto de CD (disco) → nombre del artista → título de texto de CD (canción) → título personalizado (disco)...

#### Notas:

- Si el disco CD que se está reproduciendo no es un CD con texto o no se ha introducido ningún título personalizado, aparecerá **"NO TITLE"** en el visualizador.
- Si un disco CD con texto no tiene introducido su título de disco o título de canción, aparecerá **"NO TITLE"** en el visualizador.

### Cambio de títulos de discos y de títulos de canción (MD)

Esta unidad puede visualizar títulos de disco y títulos de canción ya introducidos en los discos MD.

- \* En esta unidad no pueden introducirse títulos de discos MD.

1. Presione el botón **[D]** para visualizar el título. Se visualizará el título del disco o el título de la canción.
2. Cada vez que presione y mantenga presionado el botón **[D]** durante 1 o más segundos, la visualización cambiará entre la del título del disco y la del título de la canción.

#### Nota:

- Si un disco MD no tiene introducido su título de disco o título de canción, aparecerá **"NO TITLE"** en el visualizador.

### Procedimiento para desplazar el título visualizado

Ajuste "AUTO SCROLL" en "ON" o en "OFF". (El ajuste predeterminado de fábrica es "ON". Consulte la subsección "Activación y desactivación de la función del protector de pantalla" en la sección "Operaciones comunes a todos los modos".)

#### ● Cuando se ajusta en "ON"

El título se desplaza automáticamente.

#### ● Cuando se ajusta en "OFF"

Presione el botón [T] para desplazar el título.

### Selección de un disco CD

El botón [DN] o [UP] corresponden a los discos cargados en el cartucho.

Presione el botón [DN] o [UP] para seleccionar el disco deseado.

\* Si no hay ningún disco cargado en una ranura del cartucho, aparecerá "NO DISC" en el visualizador.

### Selección de un disco MD

El botón [DN] o [UP] corresponden a los discos MD cargados en el cambiador de MD. Presione el botón [DN] o [UP] para seleccionar el disco deseado.

\* Si no hay ningún disco MD cargado en una ranura del cambiador de MD, aparecerá "NO DISC" en el visualizador.

### Selección de una canción

#### ● Canciones posteriores

1. Presione el botón [▶▶] para avanzar hasta el comienzo de la canción siguiente.
2. Cada vez que presione el botón [▶▶], la canción avanzará hasta el comienzo de la siguiente.

#### ● Canciones anteriores

1. Presione el botón [◀◀] para retroceder hasta el comienzo de la canción actual.
2. Para retroceder al comienzo de la canción anterior, presione dos veces el botón [◀◀].

### Avance/retroceso rápidos

#### ● Avance rápido

Mantenga presionado el botón [▶▶] durante 1 segundo o más.

#### ● Retroceso rápido

Mantenga presionado el botón [◀◀] durante 1 segundo o más.

### Reproducción con exploración

La reproducción con exploración localizará y reproducirá automáticamente los orymeros 10 segundos de cada canción de un disco. Esta función continuará en el disco hasta que la cancele.

\* La reproducción con exploración será muy útil para seleccionar la canción deseada.

1. Presione el botón [SCN] para iniciar la exploración de canciones. En el visualizador aparecerá "SCN".
2. Para cancelar la reproducción con exploración, vuelva a presionar el botón [SCN]. "SCN" desaparecerá del visualizador, y continuará la reproducción de la canción actual.

### Reproducción con exploración de discos

La reproducción con exploración de discos localizará y reproducirá los 10 primeros segundos de la primera canción de cada disco del cambiador de discos compactos actualmente seleccionado. Esta función continuará automáticamente hasta que la cancele.

\* La reproducción con exploración de discos será muy útil para seleccionar el disco compacto deseado.

1. Mantenga presionado el botón [SCN] durante 1 segundo o más. En el visualizador aparecerán "DISC" y "SCN", y se iniciará la reproducción de los discos.
2. Para cancelar la reproducción con exploración de discos, vuelva a presionar el botón [SCN]. "DISC" y "SCN" desaparecerán del visualizador, y continuará la reproducción normal de discos desde la canción actual.



### Reproducción repetida

La reproducción repetida reproducirá continuamente la canción actual. Esta función continuará automáticamente hasta que la cancele.

1. Presione el botón **[RPT]**. En el visualizador aparecerá **"RPT"** y se repetirá la canción actual.
2. Para cancelar la función de repetición, vuelva a presionar el botón **[RPT]**. **"RPT"** desaparecerá del visualizador y se reanudará la reproducción normal.

### Reproducción repetida de disco

Después de que se hayan reproducido todas las canciones del disco actual, la función de reproducción repetida de disco volverá a repetir el disco actual desde la primera canción. Esta función continuará automáticamente hasta que la cancele.

1. Mantenga presionado el botón **[RPT]** durante 1 segundo o más. En el visualizador aparecerán **"DISC"** y **"RPT"**, y se iniciará la reproducción repetida de disco.
2. Para cancelar la función de reproducción repetida de disco, vuelva a presionar el botón **[RPT]**. **"DISC"** y **"RPT"** desaparecerán del visualizador y se reanudará la reproducción normal de la canción actual.

### Reproducción aleatoria

La reproducción aleatoria seleccionará y reproducirá canciones individuales del disco sin orden particular. Esta función continuará automáticamente hasta que la cancele.

1. Presione el botón **[RDM]**. En el visualizador aparecerá **"RDM"**, y se iniciará la reproducción aleatoria.
2. Para cancelar la reproducción aleatoria, vuelva a presionar el botón **[RDM]**. **"RDM"** desaparecerá del visualizador y se reanudará la reproducción normal.

### Reproducción aleatoria de discos

La reproducción aleatoria de disco seleccionará y reproducirá automáticamente canciones o discos individuales sin orden en particular. Esta función continuará automáticamente hasta que la cancele.

1. Mantenga presionado el botón **[RDM]** durante 1 segundo o más. En el visualizador aparecerán **"DISC"** y **"RDM"** y se iniciará la reproducción aleatoria de discos.
2. Para cancelar la reproducción aleatoria de discos, vuelva a presionar el botón **[RDM]**. **"DISC"** y **"RDM"** desaparecerán del visualizador y se reanudará la reproducción normal desde la canción actual.

# Operaciones del televisor

## Funciones del sintonizador de televisión

Cuando haya conectado un sintonizador de televisión opcional a través del cable CeNET, esta unidad podrá controlar todas las funciones del sintonizador de televisión. Para contemplar programas de televisión, necesitará un sintonizador de televisión y un monitor.

## Contemplación de programas de televisión

1. Presione el botón **[FNC]** para seleccionar el modo de televisión.
2. Presione el botón **[BND]** para seleccionar la banda de televisión deseada (TV1 o TV2). Cada vez que presione el botón, la selección de entrada cambiará entre TV1 y TV2.
3. Presione el botón **[◀◀]** o **[▶▶]** para sintonizar la emisora de televisión deseada.

## Contemplación de vídeo

El sintonizador de televisión posee un terminal de entrada VTR al que podrá conectar un dispositivo externo. Conecte un reproductor de videocasetes (VCP) o una videograbadora (VCR) de 12 V al terminal de entrada del sintonizador de televisión.

1. Presione el botón **[▶▶▶]** para seleccionar VTR.
2. Para volver a emisiones de televisión, presione el botón **[▶▶▶]**.

## Sintonía

Existen 3 tipos de sintonía disponibles: sintonía con búsqueda, sintonía manual y sintonía memorizada.

## Sintonía con búsqueda

1. Presione el botón **[BND]** para seleccionar la banda de televisión deseada (TV1 o TV2).
  - \* Si en el visualizador está indicándose "MANU", mantenga presionado el botón **[BND]** durante 1 segundo o más. "MANU" desaparecerá del visualizador y podrá utilizar la sintonía con búsqueda.
2. Presione el botón **[◀◀]** o **[▶▶]** para buscar automáticamente una emisora. Presione el botón **[▶▶]** para sintonizar automáticamente la siguiente emisora de televisión de frecuencia superior disponible, o el botón **[◀◀]** para sintonizar automáticamente emisoras de frecuencia inferior.

## Sintonía manual

Existen 2 modos disponibles: sintonía rápida y sintonía por pasos.

Cuando utilice el modo de sintonía por pasos, la frecuencia cambiará un paso cada vez. En el modo de sintonía rápida, usted podrá sintonizar rápidamente la frecuencia deseada.

1. Presione el botón **[BND]** para seleccionar la banda deseada (TV1 o TV2).
  - \* Si en el visualizador no está indicándose "MANU", mantenga presionado el botón **[BND]** durante 1 segundo o más. "MANU" aparecerá en el visualizador y podrá utilizar la sintonía manual.
2. Sintonice la emisora.

### ● Sintonía rápida:

Mantenga presionado el botón **[◀◀]** o **[▶▶]** durante 1 segundo o más para sintonizar una emisora.

### ● Sintonía por pasos:

Presione el botón **[◀◀]** o **[▶▶]** para sintonizar manualmente una emisora.

## Invocación de una emisora memorizada

En la memoria existe un total de 12 posiciones de memorización (6 de TV1 y 6 de TV2) para almacenar emisoras de televisión. Esto le permitirá seleccionar sus emisoras favoritas de televisión y almacenarlas en la memoria para invocarlas posteriormente.

1. Presione el botón **[BND]** para seleccionar la banda de televisión deseada (TV1 o TV2).
2. Presione el botón **[DIRECT]** correspondiente para invocar la emisora de televisión almacenada.
  - \* Para almacenar la emisora de televisión actualmente sintonizada en la memoria, mantenga presionado uno de los botones **[DIRECT]** durante 2 segundos o más.

## Memorización manual

1. Seleccione la emisora de televisión deseada con la sintonía con búsqueda, la sintonía manual, o la sintonía memorizada.
2. Para almacenar una emisora en la memoria, mantenga presionado uno de los botones **[DIRECT]** durante 2 segundos o más.

### Almacenamiento automático

El almacenamiento automático selecciona automáticamente hasta 6 emisoras de televisión y las almacena en la memoria.

Si no pueden recibirse 6 emisoras, las previamente almacenadas permanecerán en sus posiciones de memoria.

1. Presione el botón **[BND]** para seleccionar la banda de televisión deseada (TV1 o TV2).
2. Mantenga presionado el botón **[P/A]** durante 2 segundos o más. Las emisoras con buena recepción se almacenarán automáticamente en los canales de memorización.

### Exploración memorizada

La exploración memorizada permitirá que el usuario pueda ver cada emisora memorizada antes de pasar a la siguiente. Esta función será muy útil para buscar la emisora de televisión deseada almacenada en la memoria.

1. Presione el botón **[P/A]**.
2. Cuando sintonice la emisora deseada, vuelva a presionar el botón **[P/A]** para continuar recibiendo tal emisora.

#### Nota:

- *Tenga cuidado de no mantener presionado el botón **[P/A]** durante 2 segundos o más, ya que se activaría la función de almacenamiento automático y la unidad comenzaría a memorizar emisoras.*

### Ajuste de diversidad de televisión

Usted podrá cambiar el ajuste de recepción para la antena de televisión conectada al sintonizador de televisión.

1. Mantenga presionado el botón **[T]** durante 1 segundo o más para cambiar a la visualización de selección de ajuste.
2. Presione el botón **[◀◀]** o **[▶▶]** para seleccionar **"TV DIVER"**.
3. Gire el mando **[ROTARY]** hacia la derecha para ajustar a **"ON"** o hacia la izquierda para ajustar a **"OFF"**.

#### ● ON:

Ajusta la recepción acentuando las imágenes.

#### ● OFF:

Desactiva la recepción en diversidad.

4. Presione el botón **[T]** para volver al modo anterior.

## Operaciones del reproductor de discos DVD

### Operación

#### ● Operación de reproducción/imagen fija

Presione el botón **[▶|||]** para seleccionar el modo deseado (reproducción, imagen fija (pausa)).

Cada vez que presione el botón, el modo cambiará cíclicamente.

#### ● Operación de cambio ascendente/descendente de capítulos (operación de avance/retroceso rápido)

Presione el botón **[▶▶]** durante 1 segundo o menos para pasar a un capítulo posterior.

Mantenga presionado el botón **[▶▶]** durante 1 segundo o más para avanzar rápidamente.

Presione el botón **[◀◀]** durante 1 segundo o menos para pasar a un capítulo anterior.

Mantenga presionado el botón **[◀◀]** durante 1 segundo o más para retroceder rápidamente.

# 9. EN CASO DE DIFICULTAD

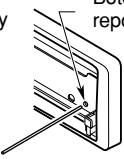
|           | Problema  | Causa  | Solución  |
|-----------|---|--|---|
| Generales | La alimentación no se conecta. (No se produce sonido.)                                | El fusible está quemado.   | Reemplace el fusible por otro del mismo amperaje. Si el fusible vuelve a quemarse, póngase en contacto con el comercio en el que adquirió la unidad.  |
|           |   | Las conexiones son incorrectas.  | Póngase en contacto con el comercio en el que adquirió la unidad.   |
|           | Al utilizar la unidad con amplificadores o con una antena motorizada, no sale sonido. | El conductor de la antena motorizada está cortocircuitado a tierra, o se necesita excesiva corriente para controlar remotamente los amplificadores o la antena motorizada. | <ol style="list-style-type: none"> <li>1. Desconecte la alimentación de la unidad.</li> <li>2. Desconecte todos los conductores conectados al conductor de la antena motorizada. Compruebe todos los conductores para ver si existe un cortocircuito a masa utilizando un ohmímetro.</li> <li>3. Vuelva a conectar la alimentación de la unidad.</li> <li>4. Vuelva a conectar, uno tras otro, todos los conductores de control remoto del (de los) amplificador (es) al conductor de la antena motorizada. Si la alimentación de los amplificadores se desconecta antes de haber conectado todos los conductores, utilice un relé externo para suministrar tensión de alimentación remota (se requiere corriente excesiva).</li> </ol> |
|           | No sucede nada al presionar los botones.<br><br>La visualización no es precisa.       | El microprocesador ha funcionado mal debido al ruido, etc.   | <p>Desconecte la alimentación, presione el botón <b>[RELEASE]</b> y extraiga el panel de control desmontable (DCP). Mantenga presionado el botón de reposición durante unos 2 segundos con un objeto puntiagudo.</p>  <p style="text-align: right;">Botón de reposición</p>  |
|           |   | Los conectores del panel de control desmontable (DCP) o de la unidad principal están sucios.   | Limpie la suciedad con un paño suave ligeramente humedecido en alcohol de limpieza.   |
|           | No se oye sonido.   | Se ha activado el circuito de protección de los altavoces.   | <ol style="list-style-type: none"> <li>1. Reduzca el volumen del sonido. La función también podrá restaurarse desconectando la alimentación y volviéndola a conectar. (El volumen de los altavoces se reduce automáticamente cuando se activa el circuito de protección de los altavoces).</li> <li>2. Si el sonido se silencia de nuevo, consulte a nuestro departamento de servicio.</li> </ol>   |

|  | Problema  | Causa  | Solución   |
|--|---|--|--|
| Reproductor de discos compactos/MP3/WMA                    | No se oye sonido.   | No hay archivos MP3/WMA en el disco.   | Escriba adecuadamente archivos MP3/WMA en el disco.                    |
|  |   | Los archivos no se reconocen como MP3/WMA.   | Utilice archivos MP3/WMA adecuadamente codificados.                    |
|  |   | El sistema de archivos no es correcto.   | Utilice el sistema de archivos ISO9660 leve 1, 2, 3, o JOLIET o Romeo. |
|  | El sonido salta o se oye ruido.   | El disco está sucio.   | Limpie el disco con un paño suave.                                     |
|  |   | El disco está muy rayado o alabeado.   | Reemplace el disco por otro que esté en buenas condiciones.            |
|  | Se corta o se salta el sonido. Se genera ruido o se mezcla ruido con el sonido. | Los archivos MP3/WMA no están adecuadamente codificados.   | Utilice archivos MP3/WMA adecuadamente codificados.                    |
|  | El sonido es malo inmediatamente después de haber conectado la alimentación.    | Es posible que se hayan formado gotas de agua en el objetivo interno suando haya estacionado en un lugar húmedo.   | Deje que se seque durante 1 hora con la alimentación conectada.        |
|  | Nombre de archivo erróneo   | El sistema de archivos no es correcto.   | Utilice el sistema de archivos ISO9660 leve 1, 2, 3, o JOLIET o Romeo. |
| No se realiza la reproducción de la lista de reproducción. | El nombre o la extensión del archivo no son correctos.                          | Para el nombre de archivo de MP3/WMA, utilice caracteres alfanuméricos/ASCII.<br>Para la extensión de archivo de una lista de reproducción, utilice ".M3U" o ".ASX". |  |

# 10. INDICACIONES DE ERROR

Cuando ocurra un error, se visualizará el tipo del mismo.  
Tome las medidas descritas a continuación para solucionar el problema.

|                               | Indicación de error | Causa   | Solución  |
|-------------------------------|---------------------|---|---|
| CD/MP3/WMA                    | <b>ERROR 2</b>      | El disco se haya atascado en el interior del reproductor de discos compactos y no puede extraerse.                                    | Éste es un problema del reproductor de discos compactos. Póngase en contacto con el comercio en el que adquirió la unidad.                        |
|                               | <b>ERROR 3</b>      | El disco no puede reproducirse debido a ralladuras, etc.  | Reemplace el disco por otro que no esté rayado ni alabeado.   |
|                               | <b>ERROR 6</b>      | El disco está cargado al revés en el reproductor de discos compactos y no puede reproducirse.   | Extraiga el disco y cárguelo adecuadamente.   |
| Cambiador de discos compactos | <b>ERROR 2</b>      | No hay discos cargados en el interior del cambiador de discos compactos.  | Éste es un problema del cambiador de discos compactos. Póngase en contacto con el comercio en el que adquirió la unidad.                          |
|                               | <b>ERROR 3</b>      | El disco del cambiador de discos compactos no puede reproducirse debido a ralladuras, etc.  | Reemplace el disco por otro que no esté rayado ni alabeado.   |
|                               | <b>ERROR 6</b>      | El disco del cambiador de discos compactos no puede reproducirse debido a que está cargado al revés.                                  | Extraiga el disco y cárguelo adecuadamente.   |
| Cambiador de minidiscos       | <b>ERROR H</b>      | Se visualizará cuando la temperatura del cambiador de minidiscos sea demasiado alta y la reproducción se haya parado automáticamente. | Reduzca la temperatura ambiental y espere durante cierto tiempo hasta que se enfríe el cambiador de minidiscos.                                   |
|                               | <b>ERROR 2</b>      | En el interior del cambiador de minidiscos no hay minidisco cargado.  | Ésta es una avería del mecanismo del cambiador de minidiscos, motivo por el que tendrá que consultar al establecimiento de adquisición del mismo. |
|                               | <b>ERROR 3</b>      | El minidisco del interior del cambiador de minidiscos no puede reproducirse debido a ralladuras, etc.                                 | Reemplácelo por un disco no alabeado.   |
|                               | <b>ERROR 6</b>      | El minidisco del interior del cambiador de minidiscos no puede reproducirse debido a que está cargado al revés.                       | Extraiga el disco y después vuelva a cargarlo adecuadamente.  |
|                               |                     | Se visualizará cuando haya cargado un minidisco no grabado en el cambiador de minidiscos.   | Cargue un minidisco grabado en el cambiador de minidiscos.  |

|                          | Indicación de error | Causa   | Solución  |
|--------------------------|---------------------|---|---|
| Cambiador de videodiscos | <b>ERROR 2</b>      | No es posible reproducir un disco insertado en el cambiador de discos DVD.                | Este es un fallo debido al mecanismo del cambiador de discos DVD. Consulte al establecimiento en el que adquirió la unidad. |
|                          | <b>ERROR 3</b>      | No es posible reproducir un disco debido a ralladuras, etc.                               | Vuelva a probarlo, o reemplace el disco por otro que no esté rallado ni alabeado.   |
|                          | <b>ERROR 6</b>      | No es posible reproducir un disco DVD del cambiador debido a que está insertado al revés. | Extraiga el disco y después vuelva a cargarlo adecuadamente.  |
|                          | <b>ERROR P</b>      | Error de nivel de censura de los padres.  | Ajuste el nivel de censura de los padres correcto.  |
|                          | <b>ERROR R</b>      | Error de código de región.  | Extraiga el disco y corrija el error de región.   |

Si aparece una indicación de error no descrita arriba, presione el botón de reposición. Si el problema continúa, desconecte la alimentación y póngase en contacto con el comercio en el que adquirió la unidad.

# 11. ESPECIFICACIONES

## **Sintonizador de FM**

Gama de frecuencias:

87,9 a 107,9 MHz

Sensibilidad útil:

9 dBf

Sensibilidad a 50 dB de silenciamiento:

15 dBf

Selectividad de canal alternativo:

70 dB

Separación entre canales (1 kHz):

35 dB

Respuesta en frecuencia ( $\pm 3$  dB):

30 Hz a 15 kHz

## **Sintonizador de AM**

Gama de frecuencias:

530 a 1710 kHz

Sensibilidad útil:

25  $\mu$ V

## **Reproductor de discos compactos**

Sistema:

Sistema audiodigital de discos compactos

Discos utilizables:

Discos compactos

Respuesta en frecuencia ( $\pm 1$  dB):

5 Hz a 20 kHz

Relación señal-ruido (1 kHz):

100 dBA

Gama dinámica (1 kHz):

95 dB

Distorsión armónica:

0,01%

Separación entre canales (1 kHz):

85 dB

## **Audio**

Salida máxima de potencia:

212 W (53 W  $\times$  4 canales)

Salida media continua de potencia:

18 W  $\times$  4, con 4  $\Omega$ , de 20 Hz a 20 kHz, 1% de distorsión armónica total

Acción de control de graves

(50 Hz/80 Hz 120 Hz):

+16 dB, -12dB

Acción de control de frecuencias intermedias

(700 Hz/1 kHz/2 kHz):

$\pm 12$  dB

Acción de control de agudos (8 kHz/12 kHz):

$\pm 12$  dB

Nivel de salida de línea (CD a 1 kHz):

4 V

## **Generales**

Tensión de alimentación:

14,4 V CC (permisible de 10,8 a 15,6 V), negativo a masa

Consumo de corriente:

Menos de 15 A

Impedancia de los altavoces:

4  $\Omega$  (permisible de 4 a 8  $\Omega$ )

Peso / Unidad fuente:

3,52 lb. (1,6 kg)

Peso / Controlador remoto:

1 oz. (30 g) (incluyendo la pila)

Dimensiones / Unidad fuente:

7" (An)  $\times$  2" (Al)  $\times$  6-1/8" (Prf)  
[178 (An)  $\times$  50 (Al)  $\times$  155 (Prf) mm]

Dimensiones / Controlador remoto:

1-3/4" (An)  $\times$  4-5/16" (Al)  $\times$  1-1/8" (Prf)  
[44 (An)  $\times$  110 (Al)  $\times$  27 (Prf) mm]



## Free Manuals Download Website

<http://myh66.com>

<http://usermanuals.us>

<http://www.somanuals.com>

<http://www.4manuals.cc>

<http://www.manual-lib.com>

<http://www.404manual.com>

<http://www.luxmanual.com>

<http://aubethermostatmanual.com>

Golf course search by state

<http://golfingnear.com>

Email search by domain

<http://emailbydomain.com>

Auto manuals search

<http://auto.somanuals.com>

TV manuals search

<http://tv.somanuals.com>