

# Continental<sup>®</sup>

E l e c t r i c

## INSTRUCTION MANUAL



**STAND MIXER**

**MODEL:  
CP43179**

# **HAND MIXER WITH BOWL**

## **INSTRUCTION MANUAL**

**120V 60Hz 150W**

### **IMPORTANT SAFEGUARDS**

When using electrical appliances, basic safety precautions should always be followed including the following:

1. Read all instructions carefully before you use the appliance.
2. This appliance is designed for domestic use only. No responsibility is accepted for damage resulting from use non-compatible with the instructions.
3. To protect against risk of electrical shock do not put the HAND MIXER in water or other liquid.
4. Do not operate the hand mixer with wet hands.
5. Close supervision is necessary when any appliance is used by or near children. Keep children away from the appliance.
6. Unplug from outlet when not in use, before putting on or taking off parts, and before cleaning.
7. Unplug before inserting or removing parts.
8. Avoid contacting moving parts.
9. Keep hands, hair, clothing, as well as spatulas and other utensils away from the beaters during operation to reduce the risk of injury to persons, and/or damaged to the mixer.
10. Remove beaters from the HAND MIXER before washing them.
11. Do not continuously operate the mixer too long. The motor may

overheat. For 1~5 Speed, continuously operate time must be less than 3 minutes. For turbo speed, continuously operate time must be less than 1 minute.

12. Do not use the beaters to mix too hard ingredients.
13. The use of attachments not recommended or sold by the manufacturer may cause fire, electric shock or injury.
14. Do not let cord contact hot surface, including the stove.
15. Do not let cord hang over edge of table or counter.
16. Do not operate the appliance with a damaged cord or plug or after the appliance malfunctions, or is dropped or damaged in any manner. Return appliance to the nearest authorized service facility for examination, repair or electrical or mechanical adjustment.
17. This appliance has a polarized plug (one blade is wider than other). To reduce the risk of electric shock, this plug will fit in a polarized outlet only one way. If the plug does not fit fully in the outlet, reverse the plug. If it still does not fit contact a qualified electrician. Do not modify the plug in any way.
18. Do not put it in water.
19. Do not use outdoors.
20. Household use only.
21. If the supply cord is damaged, it must be replaced by the manufacturer or its service agent or a similarly qualified person in order to avoid a hazard.
22. Switch off the appliance before changing accessories or approaching parts that move in use.

## SAVE THESE INSTRUCTIONS

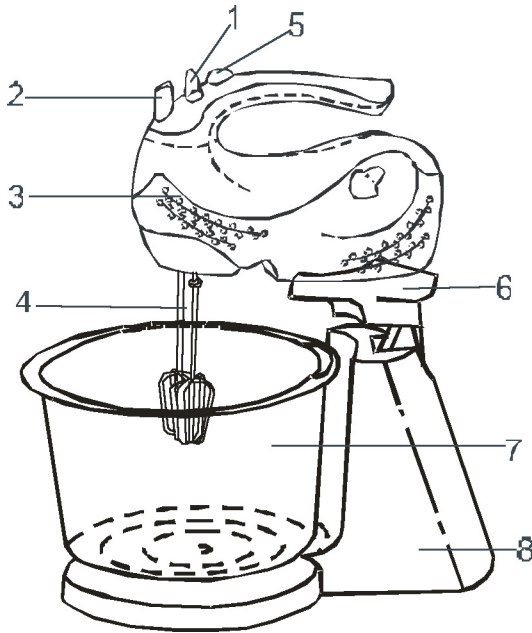

### **PRODUCT: HAND MIXER**

### INSTRUCTION

1. 5 Speeds Switch
2. Fork Holder
3. Hand Mixer Body
4. Muddler/Fork
5. Accelerate Switch
6. Stand release button
7. Bowl
8. Stand

## SPECIFICATION

Rating: 230V~, 50/60Hz, 150W

Work time: 1-5 speed, KB 3 minutes.

Turbo: not more than 1 minute continuous use.

## OPERATION GUIDELINES

- Inserting beaters. Hold with the one hand the mixer from the handle and with the other place the beater. Put it in the hole, press and twist it until beater clicks into position.
- Place the mixer onto the base, before that you must have already put the container on the base, where you mix the ingredients.
- Starting to use the appliance from the lower speed "1".

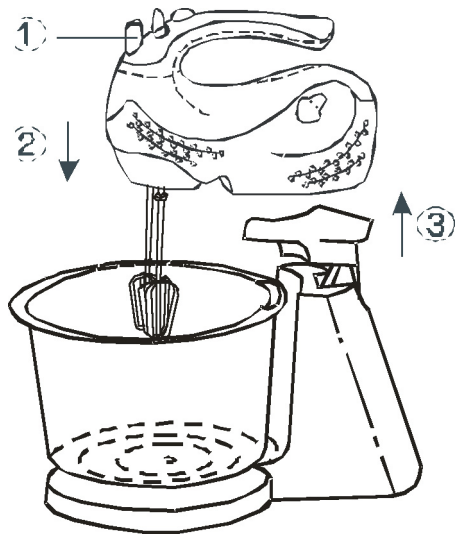

- You can increase the speed as you need, until place “5”. The Max. Operate time must be less than 3 minutes.
- If you desire more power you may press the button “turbo” for the maximum speed. The Max. Turbo operate time must be less than 1 minutes.

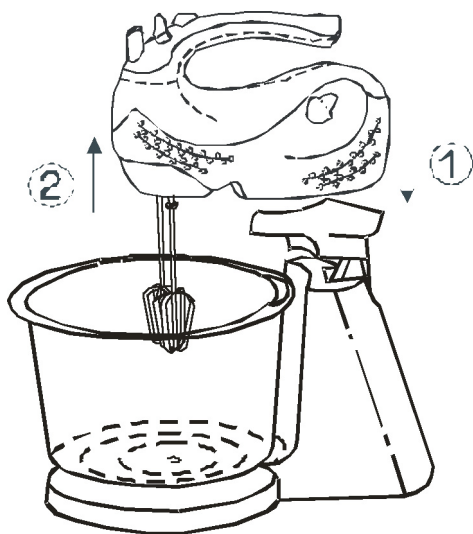

- To disconnect the beaters from the hand mixer press the button where the speeds are written.
- Unplug from the outlet when you are finished and always before you clean it.

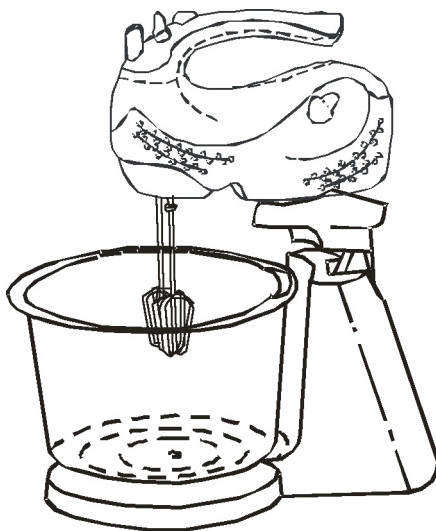

## WARNING

Any other servicing should be performed by an authorized service representative

**C**ontinental<sup>®</sup>  
E l e c t r i c

## MANUAL DE INSTRUCCIONES



**BATIDORA DE PEDESTAL**

**MODELO:  
CP43179**

# **BATIDORA DE MANO CON RECIPIENTE**

## **MANUAL DE INSTRUCCIONES**

**120V 60Hz 150W**

### **PRECAUCIONES IMPORTANTES**

Al utilizar cualquier electrodoméstico, debe seguirse las siguientes precauciones de seguridad básicas:

1. Lea todas las instrucciones detenidamente antes de utilizar el electrodoméstico.
2. Este electrodoméstico ha sido diseñado para uso doméstico solamente. No se aceptará ninguna responsabilidad debido a daños que se ocasionen como resultado de un uso no compatible con las instrucciones.
3. Con el fin de evitar el riesgo de una descarga eléctrica, no coloque la batidora en agua ni en ningún otro líquido.
4. No utilice el electrodoméstico con las manos mojadas.
5. Se debe estar siempre atento si el electrodoméstico va a ser utilizado en la presencia de niños. Mantenga el electrodoméstico fuera del alcance de los niños.
6. Desenchufe el electrodoméstico si no lo va utilizar, antes de colocar o retirar piezas y antes de proceder a limpiar.
7. Desenchufe antes de insertar o retirar cualquier pieza.
8. Evite tocar las partes en movimiento.
9. Mantenga las manos, cabello, ropa así como espátulas o cualquier otro utensilio lejos de las paletas para batir durante el funcionamiento con el fin de reducir lesiones y/o daños al aparato.



10. Retire las paletas para batir del aparato antes de lavarlas.
11. No haga funcionar el electrodoméstico durante un periodo prolongado de manera continua. El motor puede sobrecalentarse. Para las velocidades entre 1 y 5, el funcionamiento continuo debe ser menor a 3 minutos. En el caso de la velocidad turbo, el funcionamiento continuo debe ser menor a 1 minuto.
12. No utilice las paletas para batir ingredientes muy duros o sólidos.
13. El uso de aditamentos o accesorios no recomendados o vendidos por parte del fabricante podría causar el riesgo de que se produzca fuego, una descarga eléctrica o lesiones.
14. No permita que el cordón entre en contacto con superficies calientes, incluyendo una cocina.
15. No permita que el cordón cuelgue del borde de la mesa o reportero de cocina.
16. No utilice el electrodoméstico si el cordón o el enchufe se encuentran dañados o después de que el electrodoméstico presente un desperfecto, haya sufrido una caída o cualquier tipo de daño. Lleve el electrodoméstico al centro de servicios técnico más cercano para que se lo examine, repare o se le hagan los ajustes eléctricos o mecánicos necesarios.
17. Este electrodoméstico cuenta con un enchufe polarizado (una extremidad es más ancha que la otra). Con el fin de reducir el riesgo de una descarga eléctrica, este enchufe debe encajar en un tomacorriente polarizado solamente de una manera. Si el enchufe no encajara totalmente, intente dándole la vuelta. Si aún así no encajara, póngase en contacto con un electricista calificado. No intente modificar el enchufe de ninguna forma.
18. No sumerja el aparato en agua.
19. No lo utilice al aire libre.
20. El electrodoméstico es sólo para uso doméstico.
21. Si el cordón se dañara, éste debe reemplazarse.

por parte del fabricante o su agente de servicios autorizado o cualquier otra persona calificada.

22. Apague el aparato antes de proceder a cambiar los accesorios o tocar las partes que se muevan durante el funcionamiento.

## **GUARDE ESTAS INSTRUCCIONES**

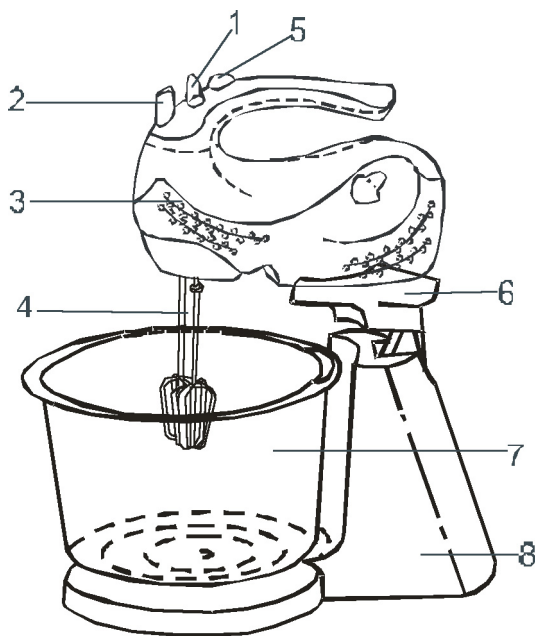

### **Producto: Batidora de Mano**

## **INSTRUCCIONES**

1. Botón de 5 Velocidades
2. Sostén de la Paletas
3. Base de la Batidora
4. Paletas

5. Botón de Aceleración
6. Botón para soltar la Base
7. Recipiente
8. Base

## ESPECIFICACIONES

Resistencia: 230V~, 50/60Hz, 150W

Tiempo de Funcionamiento: 1-5 velocidades, KB 3 minutos.

Turbo: no más de 1 minuto de uso continuo.

## INSTRUCCIONES DE FUNCIONAMIENTO

- Inserte las paletas.  
Sostenga la batidora con una mano utilizando el mango y con la otra fije la paleta. Insértela dentro del agujero, presione y gire hasta que la paleta encaje en su lugar.
- Coloque la batidora sobre la base.  
Antes de esto, ya se debe haber mezclado los ingredientes.
- Comience a utilizar el electrodoméstico a partir de la velocidad "1".

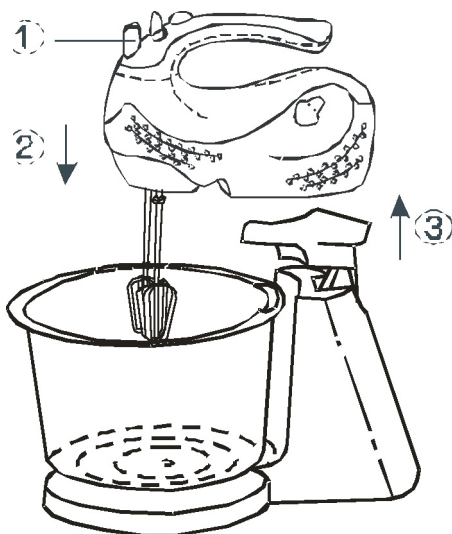

- Se puede incrementar la velocidad según sea necesario, hasta llegar a la velocidad "5". El tiempo máximo de funcionamiento no debe exceder los 3 minutos.

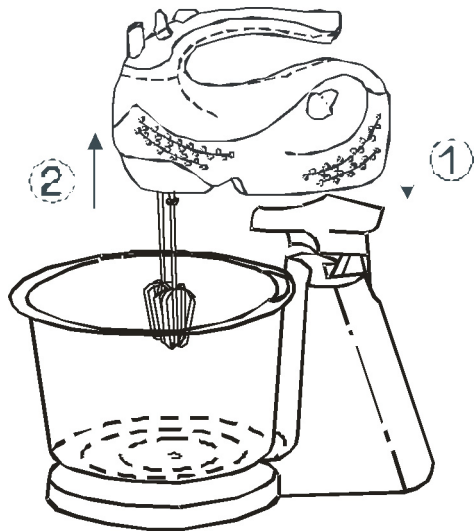

- Si se desea más potencia, se puede presionar el botón "turbo" para la velocidad máxima. El tiempo de funcionamiento máximo de la velocidad turbo no debe exceder de 1 minuto.

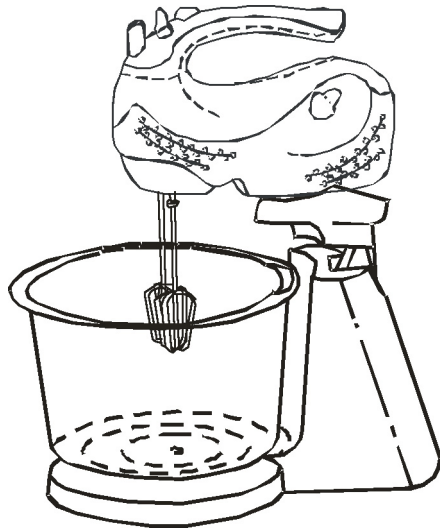

- Para retirar las paletas de la batidora, presione el botón al lado del botón de velocidades.
- Desenchufe una vez terminado el proceso y después proceda a limpiar.

## **ADVERTENCIA**

Todo servicio técnico debe llevarse a cabo por parte del representante de servicio técnico autorizado.

## Free Manuals Download Website

<http://myh66.com>

<http://usermanuals.us>

<http://www.somanuals.com>

<http://www.4manuals.cc>

<http://www.manual-lib.com>

<http://www.404manual.com>

<http://www.luxmanual.com>

<http://aubethermostatmanual.com>

Golf course search by state

<http://golfingnear.com>

Email search by domain

<http://emailbydomain.com>

Auto manuals search

<http://auto.somanuals.com>

TV manuals search

<http://tv.somanuals.com>