

Continental
E l e c t r i c

Grill, Waffle & Sandwich Maker

User Manual

Model:
CP43569



Modelo:
CP43569

Manual de Uso

Grill, Waffera
y Sanduchera

Continental
E l e c t r i c

IMPORTANT SAFEGUARDS

When using electrical appliances, basic safety precautions should always be followed, including the following:

1. Read all instructions before operating.
2. Do not touch hot surfaces. Use handles or knobs.
3. To protect against electrical shock, do not immerse cord, plug or appliance itself in water or other liquids.
4. Close supervision is necessary when appliance is used by or near children.
5. Unplug from outlet when not in use and before cleaning. Allow to cool before putting on or taking off parts.
6. Do not operate any appliance with a damaged cord or plug or after the appliance malfunctions or has been damaged in any manner. Return the appliance to the nearest authorized service facility for examination, repair or adjustment.
7. The use of accessory attachments not recommended by the appliance manufacturer may cause injuries.
8. Do not use outdoors.
9. Do not let cord hang over edge of table or counter or touch hot surfaces.
10. Do not place on or near a hot gas or electric burner, or in a heated oven.
11. Always attach plug to appliance first, then plug cord into wall outlet. To disconnect, turn any control to OFF position, then remove plug from wall outlet.
12. Oversized foods or metal utensils must not be inserted in the appliance as they may cause a fire or risk of electrical shock.
13. A fire may occur if the appliance is covered or touching flammable material including curtains, draperies, walls and the like when in operation.
14. Do not clean with metal scouring pads. Pieces can break off the pad and touch electrical parts, involving a risk of electrical shock.
15. Extreme caution should be exercised when using containers constructed of other material other than metal or glass.
16. Do not store any materials other than manufacturers recommended accessories in this unit when not in use.
17. Do not place any of the following materials in the unit: Paper, cardboard, plastic and the like.

**SAVE THESE INSTRUCTIONS
THIS PRODUCT IS FOR HOUSEHOLD USE ONLY**

GUARDE ESTAS INSTRUCCIONES ESTE PRODUCTO ES SOLO PARA USO DOMÉSTICO

- Al momento de utilizar cualquier electrodoméstico, debe seguirse las siguientes precauciones de seguridad básicas:
1. Lea todas las instrucciones antes de usar.
 2. No toque las superficies calientes. Utilice los mangos o perillas.
 3. Con el fin de evitar una descarga eléctrica, no sumerja el cordón, el enchufe ni el electrodoméstico en agua u otros líquidos.
 4. Debe supervisarse a los niños constantemente si se utiliza el electrodoméstico en su presencia.
 5. Desconecte del tomacorriente si no va a utilizar electrodoméstico y antes de proceder con la limpieza. Déjelo entrar antes de colocar o retirar piezas.
 6. No utilice el electrodoméstico si el cordón o el enchufe se encuentran dañados o después de que el electrodoméstico presente algún desperfecto o haya sufrido cualquier tipo de daño. Lleve el electrodoméstico al centro de servicio técnico autorizado más cercano para que se lo examine, repare o arregle.
 7. El uso de accesorios o aditamentos no recomendados por parte del fabricante del electrodoméstico podría causar lesiones.
 8. No utilice el electrodoméstico en exteriores.
 9. No permita que el cordón cuelgue del borde de la mesa o repostero de cocina ni que entre en contacto con superficies calientes.
 10. No coloque el electrodoméstico encima o cerca de un quemador de cocina a gas o eléctrico ni dentro de un horno caliente.
 11. Siempre conecte el enchufe al electrodoméstico primero y luego proceda a conectar al tomacorriente. Para desconectar gire la perilla a la posición OFF y luego proceda a desenchufar.
 12. No debe insertarse alimentos demasiado grandes o utensilios de metal dentro del electrodoméstico ya que esto podría causar el riesgo de que se produzca un incendio o una descarga eléctrica.
 13. Podría producirse un incendio si se cubre el electrodoméstico o si éste entra en contacto con materiales inflamables tales como cortinas, persianas, paredes y materiales similares. No efectúe la limpieza utilizando esponjas de metal para fregar ya que algunos trozos podrían desprenderse y entrar en contacto con las partes eléctricas, lo cual podría originar el riesgo de una descarga eléctrica.
 15. Debe tenerse sumo cuidado si se utiliza envases hechos de otros materiales que no sean metal o vidrio.
 16. No guarde ningún tipo de objeto excepto los accesorios recomendados por parte del fabricante dentro del electrodoméstico mientras no se encuentre en uso.
 17. No coloque ninguno de los siguientes materiales dentro del electrodoméstico: papel, cartón, plástico y materiales similares.

PRECAUCIONES IMPORTANTES

- 1) Al momento de utilizar el electrodoméstico por primera vez, frote las superficies de las planchas de cocción con un paño húmedo y luego proceda a secar.
- 2) Coloque las planchas sobre el electrodoméstico utilizando las lengüetas (B) para asegurarse en cada uno de los lados de la plancha.
- Nota:** Durante el primer uso, se quemará la cubierta protectora de fábrica. Esto podría causar que se produzca una ligera cantidad de humo. Esto no es dañino y se detendrá después del primer uso.

CÓMO UTILIZAR WAFFLES

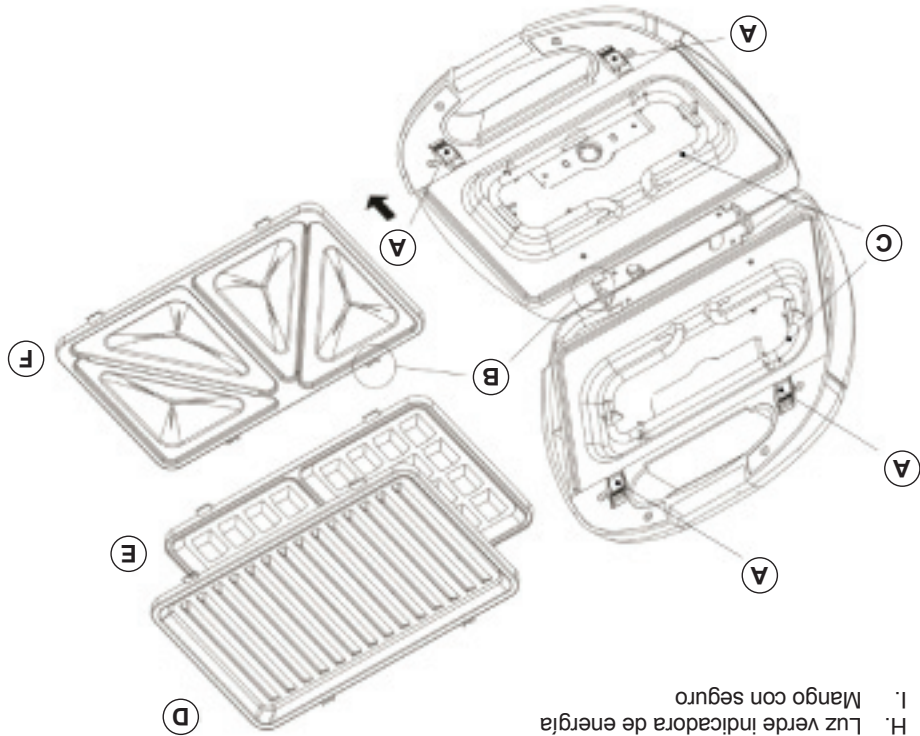

- A. Sujetadores
B. Lengüetas para las planchas
C. Elementos de calentamiento
D. Plancha para asar antiadherente
E. Plancha para waffles antiadherente
F. Plancha para sándwiches antiadherente
G. Luz roja indicadora de calentamiento
H. Luz verde indicadora de energía
I. Mango con seguro

PARTES Y CARACTERÍSTICAS

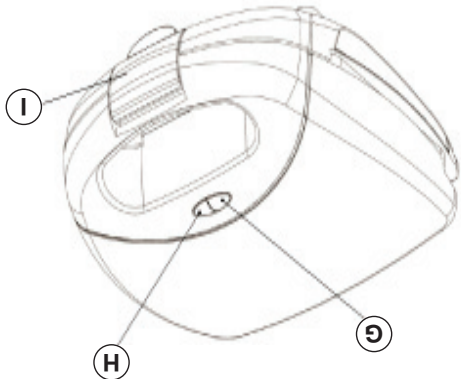

PARTS & FEATURES

- A: Locking Clasps
B: Cooking Plate Panel Tabs
C: Heating Elements
D: Non-Stick Grill Plate
E: Non-Stick Waffle Plate
F: Non-Stick Sandwich Plate
G: Red Heat Indicator Light
H: Green Power Indicator Light
I: Handle Lock

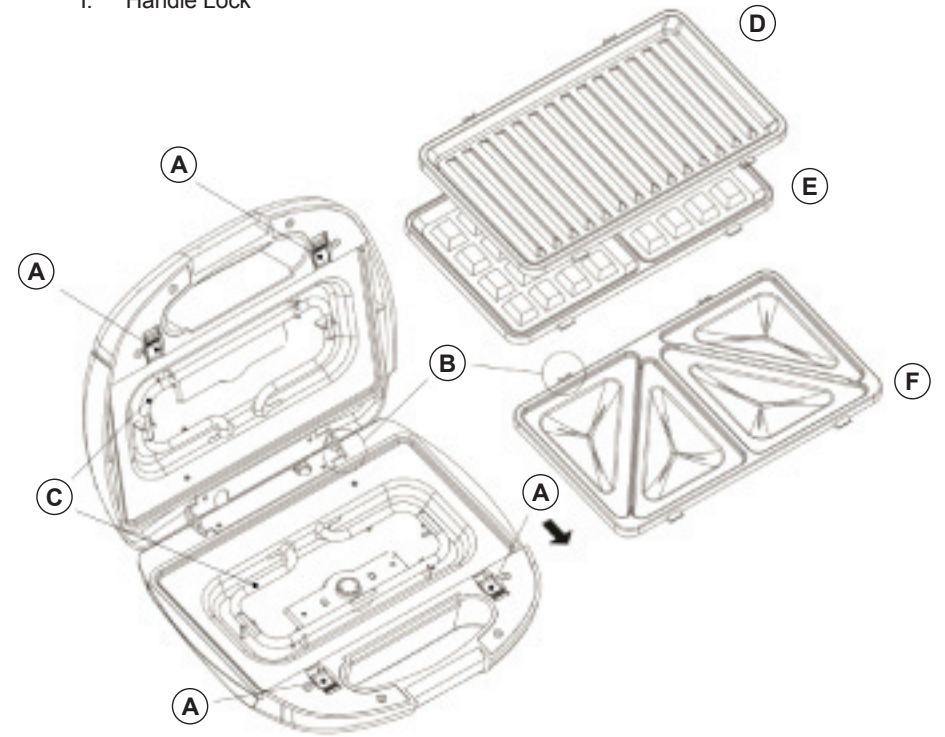
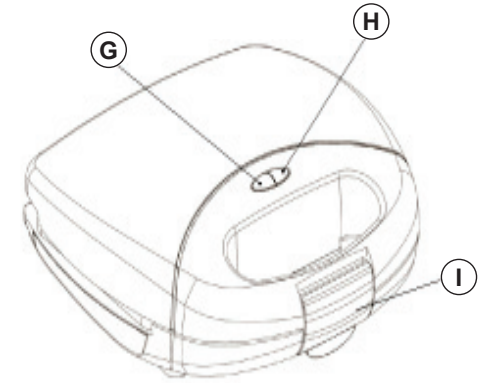

HOW TO USE WAFFLES

- 1) When using for the first time, wipe the surface of the cooking plates with a damp cloth and dry.
- 2) Snap the plates onto the unit by using the Panel Tabs (B) and the housing on the sides of each plate.

Note: First use will burn off the manufacture protective coating. This may cause slight smoking from unit. It is not harmful and will stop after first use.

- 3) Be sure to place the unit on a flat, heat-resistant surface while cooking. Also make sure you cooking in a well-ventilated area.
- 4) Brush the plates with butter or margarine if desired.
- 5) Plug the unit into an electrical outlet. The red preheat light will turn on.
- 6) Close the lid of the unit and prepare desired waffle recipes while the unit is heating up.
- 7) When the waffle iron's thermostat has reached the right temperature, the green Cook light will go on.
- 8) Open the lid of the waffle iron, carefully pour the waffle batter into the center of each waffle form slowly. Make sure not to overflow the waffle form cavities.
- 9) Gently close the top lid of the waffle iron; do not force shut. Steam will eject from between the waffle iron so please ensure that fingers do not get in contact with the steam.
Note: During toasting and process of making the waffles, the green cook light will periodically turn on and off to maintain the right temperature.
- 10) Your waffle will be toasted in 2-3 min. Or longer to suit your taste.
- 11) Lift the lid of the waffle iron and remove each waffle carefully using a plastic or wooden utensil at the corners of each waffle.
- 12) NEVER use metal or sharp devices such as forks or knives to remove the food. Always use wooden or plastic spatulas or utensils to remove.
- 13) Close the top of waffle iron to preserve the heat until ready to toast the next waffle.
- 14) Unplug unit when finish using.

SANDWICHES

- 1) When using for the first time, wipe the surface of the cooking plates with a damp cloth and dry.
- 2) Snap the plates onto the unit by using the Panel Tabs (B) and the housing on the sides of each plate.
- 3) Be sure to place the unit on a flat, heat-resistant surface while cooking. Also make sure you cooking in a well-ventilated area.
- 4) Note: First use will burn off the manufacture protective coating. This may cause slight smoking from unit. It is not harmful and will stop after first use.
- 5) Season the plates with butter or margarine if desired.
- 6) Plug the unit into an electrical outlet. The red Preheat light will turn on.
- 7) Close the sandwich maker and prepare desired sandwiches while the unit is heating up.
- 8) When the sandwich maker's thermostat has reached the right temperature, the green Cook light will go on.
- 9) Open the top of the sandwich maker, place slice of bread onto the bottom plate.
- 10) Fill with desired sandwich condiments. Lay top layer of bread over the top of filling.
- 11) Close the top lid of the sandwich maker; do not force shut. Steam will eject from between the sandwich maker so please ensure that fingers do not contact with steam.
- 12) Note: During toasting and process of making the sandwiches, the green cook light will periodically turn on and off to maintain the right temperature.
- 13) Your sandwich will be toasted in 2-3 min. Or longer to suit your taste.
- 14) Open the sandwich maker and remove sandwiches using a plastic or wooden spatula.
- 15) NEVER use metal or sharp devices such as forks or knives to remove the food. Always use wooden or plastic spatulas or utensils to remove.
- 16) Close the top of sandwich maker to preserve the heat until ready to toast the next sandwiches.
- 17) Unplug unit when finish using.

- 3) Asegúrese de colocar el electrodoméstico sobre una superficie plana y resistente al calor durante la cocción. También asegúrese de que se lleve a cabo la cocción en una zona bien ventilada.
- 4) Embadurne las planchas con mantequilla o margarina si así lo desea.
- 5) Proceda a enchufar el electrodoméstico al tomacorriente. La luz roja de precalentamiento se encenderá.
- 6) Cierre la tapa del electrodoméstico y prepare la receta de waffles deseada mientras el equipo se calienta.
- 7) Cuando el termostato de la plancha haya alcanzado la temperatura adecuada, la luz verde de cocción se encenderá.
- 8) Abra la tapa del electrodoméstico y coloque una rebanada de pan sobre la plancha inferior. Coloque los condimentos o ingredientes del sándwich. Coloque la tapa superior de pan encima de los ingredientes o del relleno.
- 9) Con cuidado cierre la tapa de la plancha. No la fuerce. Se producirá una cierta cantidad de humo de entre las planchas así que asegúrese de que sus dedos no entren en contacto con el vapor.
- 10) El waffle quedará tostado entre 2 a 3 minutos o durante un tiempo un poco más prolongado se encenderá y se apagará periódicamente para mantener la temperatura adecuada.
- 11) Nota: Durante el proceso de tostado y preparación de los waffles, la luz verde de cocción se encenderá.
- 12) Dependiendo de sus gustos.
- 13) Abra la tapa de las planchas y retire cada waffle con cuidado utilizando un utensilio de plástico o de madera levantando por las esquinas de cada waffle.
- 14) NUNCA utilice utensilios de metal o afilados tales como tenedores o cuchillos para retirar los alimentos. Utilice siempre espátulas o utensilios de madera o de plástico para retirar alimentos.
- 15) Cierre la tapa de las planchas para mantener el calor hasta que se encuentre listo para tostar el siguiente waffle.
- 16) Desenchufe el electrodoméstico al terminar de usarlo.

SANDWICHES

- 1) Al momento de utilizar el electrodoméstico por primera vez, frote las superficies las planchas de cocción con un paño húmedo y luego proceda a secar.
- 2) Coloque las planchas sobre el electrodoméstico utilizando las lengüetas (B) para asegurarse de colocar el electrodoméstico sobre una superficie plana y resistente al calor durante la cocción. También asegúrese de que se lleve a cabo la cocción en una zona bien ventilada.
- 3) Durante el primer uso, se quemará la cubierta protectora de fábrica. Esto podrá causar que se produzca una ligera cantidad de humo. Esto no es dañino y se detendrá después del primer uso.
- 4) Embadurne las planchas con mantequilla o margarina si así lo desea.
- 5) Proceda a enchufar el electrodoméstico al tomacorriente. La luz roja de precalentamiento se encenderá.
- 6) Cierre la tapa del electrodoméstico y prepare la receta de waffles deseada mientras el equipo se calienta.
- 7) Cuando el termostato de la plancha haya alcanzado la temperatura adecuada, la luz verde de cocción se encenderá.
- 8) Abra la tapa del electrodoméstico y coloque una rebanada de pan sobre la plancha inferior. Coloque los condimentos o ingredientes del sándwich. Coloque la tapa superior de pan encima de los ingredientes o del relleno.
- 9) Con cuidado cierre la tapa de la plancha. No la fuerce. Se producirá una cierta cantidad de humo de entre las planchas así que asegúrese de que sus dedos no entren en contacto con el vapor.
- 10) El waffle quedará tostado entre 2 a 3 minutos o durante un tiempo un poco más prolongado se encenderá y se apagará periódicamente para mantener la temperatura adecuada.
- 11) Nota: Durante el proceso de tostado y preparación de los waffles, la luz verde de cocción se encenderá.
- 12) Dependiendo de sus gustos.
- 13) Abra la tapa de las planchas y retire cada waffle con cuidado utilizando un utensilio de plástico o de madera levantando por las esquinas de cada waffle.
- 14) NUNCA utilice utensilios de metal o afilados tales como tenedores o cuchillos para retirar los alimentos. Utilice siempre espátulas o utensilios de madera o de plástico para retirar alimentos.
- 15) Cierre la tapa de las planchas para mantener el calor hasta que se encuentre listo para tostar el siguiente waffle.
- 16) Desenchufe el electrodoméstico al terminar de usarlo.

- Nota:** Durante el proceso de tostado y preparación de los sándwiches, la luz verde de cocción se encenderá y se apagará periódicamente para mantener la temperatura adecuada. El sándwich quedará tostado dentro de 2 a 3 minutos o un tiempo más prolongado según sus gustos.
- 11) Abra la tapa del electrodoméstico y retire los sándwiches utilizando una espátula de plástico o de madera.
 - 12) NUNCA utilice utensilios de metal o afilados tales como tenedores o cuchillos para retirar los alimentos. Utilice siempre espátulas o utensilios de madera o de plástico para retirar los alimentos.
 - 13) Cierre la tapa del electrodoméstico para mantener el calor hasta que se encuentre listo para preparar el siguiente sándwich.
 - 14) Desenchufe el electrodoméstico al terminar de usarlo.
- PARA MEJORES RESULTADOS**
- Siempre precalentado el electrodoméstico antes de utilizarlo. Enchufe el electrodoméstico para rellenos de sándwiches más suaves o con líquidos, utilice pan rebanado de tamaño mediano.
 - También se puede utilizar mantequilla o margarina saborizadas.
 - Para que su sándwich sea más crocante, se puede añadir una cucharadita de azúcar espolvoreada por encima de las rebanadas de pan, especialmente para sándwiches rellenos con frutas.
- CÓMO ASAR**
- 1) Al momento de utilizar el electrodoméstico por primera vez, frote las superficies las planchas de cocción con un paño húmedo y luego proceda a secar.
 - 2) Coloque las planchas sobre el electrodoméstico utilizando las lengüetas (B) para asegurarse de que se llene de la plancha.
 - 3) Asegúrese de colocar el electrodoméstico sobre una superficie plana y resistente al calor durante la cocción. También asegúrese de que se lleve a cabo la cocción en una zona bien ventilada.
 - 4) Embadurne las superficies de las planchas antiadherentes con aceite de cocina antes de utilizar por primera vez.
 - 5) Proceda a enchufar el electrodoméstico al tomacorriente. La luz roja de precalentamiento se encenderá.
 - 6) Deje que el electrodoméstico se caliente durante unos cinco minutos para quemar cualquier exceso de residuos o cubiertas que vengan de fábrica.
 - 7) Coloque los alimentos sobre la plancha. Asegúrese de dejar el suficiente espacio entre cada alimento para evitar que se peguen unos a otros. Cierre la tapa para iniciar el asado.
 - 8) Cuando el termostato haya alcanzado la temperatura adecuada, la luz verde de cocción se encenderá.
 - 9) Una vez que el ciclo de cocción termine, asegúrese de desenchufar el electrodoméstico. Con cuidado abra la tapa (tenga sumo cuidado ya que la tapa podría estar caliente). Con cuidado retire los alimentos de las planchas.
 - 10) NUNCA utilice utensilios de metal o afilados tales como tenedores o cuchillos para retirar los alimentos. Utilice siempre espátulas o utensilios de madera o de plástico para retirar los alimentos.
 - 11) Asegúrese siempre de que el electrodoméstico se encuentre desenchufado si no se va a utilizar.

FOR BEST RESULTS

- Always preheat the sandwich maker before use. Plug cord into a power outlet while preparing the fillings.
- For soft or liquid sandwich fillings, use medium sliced bread.
- Flavored butter or margarine can also be used.
- A teaspoon of sugar sprinkled on the outside of bread slices makes the toasted sandwiches crispier; especially for fruit filled sandwiches.

GRILL

- 1) When using for the first time, wipe the surface of the cooking plates with a damp cloth and dry.
- 2) Snap the plates onto the unit by using the Panel Tabs (B) and the housing on the sides of each plate.
- 3) Be sure to place the unit on a flat, heat-resistant surface while cooking. Also make sure you are cooking in a well-ventilated area.
- 4) Brush a light coating of cooking oil onto the non-stick grilling surface before first use.
- 5) Close the cover/lid of the grill. Plug the unit into an electrical outlet. The red Preheat light will turn on.
- 6) Let the grill preheat for 5 minutes to burn off any excess residue or factory coating.
- 7) Place food onto the grill; make sure to leave space between each piece to avoid food sticking to each other. Close the cover/lid for grilling.
- 8) When the thermostat has reached the right temperature, the green Cook light will go on.
- 9) When cooking cycle is done; make sure the plug is unplugged from the outlet. Carefully open the cover/lid (Careful: Cover/lid may get hot.) Gently remove food from grill.
- 10) NEVER use metal or sharp devices such as forks or knives to remove the food. Always use wooden or plastic spatulas or utensils to remove.
- 11) Always make sure the power cord is unplugged from any wall outlet when the unit is not in use.

SAFETY TIPS

- Always make sure the plug is unplugged when you are not using the grill.
- Use protective oven mitts or gloves to open cover and NEVER touch the cover of the grill while it is in operation.

CARE AND CLEANING

- Unplug the unit before cleaning. Allow the plates to cool down before removing and cleaning
- Wipe the inside of the unit with a paper towel.
- Remove any cooking plates that you are using and wash with warm soapy water. Set aside to dry before putting the cooking plates back onto the unit.
- Non-Stick cooking plates are also dishwasher safe.
(Remove plates by sliding the Locking Clasps (A) and lifting the plates up.)
- Wipe the exterior of the unit with a damp cloth. Make sure that no moisture, oil or grease remains in the cooling slots.
- Do not clean the interior / exterior with a scouring pad, abrasive or steel wool as this will damage the finish.
- Do not immerse the unit in water.

SHORT CORD PURPOSE

- 1) A short power-supply cord is provided to reduce risks of injuring yourself from becoming entangled in or tripping over a longer cord.
- 2) Longer extension cords are available and may be used if you exercise caution during use.
- 3) If a longer cord is used please note the following:

- The marked electrical rating of the extension cord should be at least as great as the electrical rating of the appliance.
- The longer cord should be arranged so that it will not drape over the counter top of tabletop where it can be pulled on by children or tripped over unintentionally.

POLARIZED PLUG

If this appliance has a polarized plug (meaning one blade is wider than the other one), please follow the below instructions:

To reduce the risk of electric shock, this plug is intended to fit into a polarized outlet only in one direction. If the plug does not fit fully into the outlet, reverse the plug. If it still does not fit, contact a qualified electrician. Do not attempt to modify the plug in any way.

THIS APPLIANCE IS INTENDED FOR HOUSEHOLD USE ONLY



ESTE EQUIPO ESTÁ DISEÑADO SOLO PARA USO DOMÉSTICO.

Este electrodoméstico cuenta con un enchufe polarizado (lo que significa que una extremidad es más ancha que la otra). Por favor siga las siguientes instrucciones: Con el fin de reducir el riesgo de una descarga eléctrica, el enchufe polarizado debe encajar totalmente dentro de un tomacorriente polarizado solamente en una dirección. Si el enchufe no encaja dentro del tomacorriente, intente dándole la vuelta. Si aun así no encaja, póngase en contacto con un electricista calificado. No intente modificar el enchufe de ninguna manera.

ENCHUFE POLARIZADO

- La resistencia eléctrica del cable de extensión debe ser por lo menos igual a la resistencia eléctrica del electrodoméstico.
 - El cordón deberá acomodarse de tal manera que no cuelgue del borde del repostero de cocina o de la mesa en donde un niño pueda tirar de él o alguien pueda tropezarse accidentalmente.
- OBJETIVO DEL CORDÓN CORTO**
- 1) El equipo viene con un cordón más corto para evitar el riesgo de que alguien sufra lesiones al enredarse o tropezarse con un cordón más largo.
 - 2) Se puede usar cables de extensión más largos si se utilizan con el debido cuidado
 - 3) Si se utiliza un cable más largo, preste atención a lo siguiente:

CUIDADO Y LIMPIEZA

- Desenchufe el electrodoméstico antes de proceder con la limpieza. Deje que las planchas se enfríen antes de retirarlas y limpiarlas.
- Frote la parte interior del electrodoméstico con una toalla de papel.
- Retire las planchas de cocción que se esté utilizando y lávelas con agua tibia jabonosa. Déjelas secar antes de volver a colocar las planchas en el electrodoméstico.
- Las planchas de cocción antiadherentes también pueden lavarse en la máquina lavavajillas. (Retire las planchas deslizando los sujetadores (A) y levantando las planchas hacia arriba.
- Limpie la parte exterior del electrodoméstico con un paño húmedo. Asegúrese de que ningún tipo de humedad, aceite o grasa permanezca dentro de la ranuras.
- No limpie el interior ni el exterior con una esponja para fregar, materiales abrasivos o esponjas de metal ya que esto podría dañar el acabado.
- No sumerja el electrodoméstico en agua.

CONSEJOS DE SEGURIDAD

- Asegúrese siempre de que el electrodoméstico se encuentre desenchufado si no se va a utilizar.
- Utilice guantes protectores o manoplas para abrir la tapa y NUNCA toque la tapa del electrodoméstico mientras se encuentre funcionando.

Free Manuals Download Website

<http://myh66.com>

<http://usermanuals.us>

<http://www.somanuals.com>

<http://www.4manuals.cc>

<http://www.manual-lib.com>

<http://www.404manual.com>

<http://www.luxmanual.com>

<http://aubethermostatmanual.com>

Golf course search by state

<http://golfingnear.com>

Email search by domain

<http://emailbydomain.com>

Auto manuals search

<http://auto.somanuals.com>

TV manuals search

<http://tv.somanuals.com>