



Model • Modèle • Modelo  
**DHCC6020**

For service, contact your nearest service depot or call:

**1-800-26-Danby®**  
**(1-800-263-2629)**

to recommend a depot in your area.

Pour obtenir de l'assistance, communiquez avec votre centre de service le plus rapproché ou composez le :

**1-800-26-Danby®**  
**(1-800-263-2629)**

pour localiser le dépositaire de votre région

Para reparaciones, llame a su centro de reparaciones más cercano o al:

**1-800-26-Danby®**  
**(1-800-263-2629)**

para recomendarle un centro de reparaciones en su área.

### Portable 3-in-1 Home Comfort

The model number can be found on the serial plate located on the back panel of the unit.

All repair parts available for purchase or special order when you visit your nearest service depot. To request service and/or the location of the service depot nearest you, call the TOLL FREE NUMBER.

When requesting service or ordering parts, always provide the following information:

- Product Type
- Model Number
- Part Description

### Appareil Portable de Confort au Foyer 3 en 1

Le numéro de modèle se trouve sur la plaque signalétique au dos de l'unité.

Vous pouvez vous procurer/commander toute pièce de rechange chez votre dépositaire le plus rapproché. Pour toute demande de service ou pour localiser le dépositaire/centre de service le plus rapproché, composez le NUMÉRO SANS FRAIS.

Pour toute demande de service ou commande de pièces, fournissez toujours l'information suivante :

- Type de produit
- Numéro de modèle
- Description de la pièce requise

### Heladera Integral para Vinos

El número de modelo se encuentra en la placa ubicada en el panel posterior de la unidad.

Todas las partes de recambio pueden comprarse o encargarse especialmente en su taller de reparación autorizado. Para solicitar servicio y/o localizar el taller de servicio mas cercano, llame a nuestro NÚMERO SIN CARGO.

Proporcione siempre la siguiente información al solicitar servicio o al ordenar partes:

- Tipo de Producto
- Número de Modelo
- Descripción de la Parte



### OWNER'S MANUAL

MANUEL  
D'UTILISATION  
Model • Modèle

**DHCC6020**

#### CAUTION:

Read complete installation and operating instructions before installing and/or using this appliance.

#### MISE EN GARDE :

Lire attentivement les consignes de sécurité et les instructions d'utilisation avant l'utilisation initiale de ce produit.



### PORTABLE 3-IN-1 HOME COMFORT

Table of contents .....1

### APPAREIL PORTABLE DE CONFORT AU FOYER 3 EN 1

Table des matières .....14



Danby Products Limited, Guelph, Ontario Canada N1H 6Z9  
Danby Products Inc., Findlay, Ohio USA 45840

Danby Products Limited, Guelph, Ontario Canada N1H 6Z9  
Danby Products Inc., Findlay, Ohio USA 45840





## GARANTIE LIMITÉE

Cet appareil de qualité est garanti exempt de tout vice de matière première et de fabrication, s'il est utilisé dans les conditions normales recommandées par le fabricant.

Cette garantie n'est offerte qu'à l'acheteur initial de l'appareil vendu par Danby ou par l'un des ses distributeurs agréés et elle ne peut être transférée.

### CONDITIONS

Les pièces en plastique sont garanties pour trente (30) jours seulement à partir de la date de l'achat, sans aucune prolongation prévue.

|   |   |
|---|---|
| <i>Première 12 Mois</i>                         | Pendant les première douze (12) mois, toutes pièces électriques de ce produit s'avèrent défectueuses, y compris les unités ayant des systèmes obturés, seront réparées ou remplacées, selon le choix du garant, sans frais à l'acheteur INITIAL.  |
| <i>48 Mois Supplémentaires</i>                  | Pendant les prochaines quarante huit (48) mois, les pièces s'avèrent défectueuses (y compris le: compresseur, condensateur, évaporateur, sècheuse, et tous leurs boyaux) seront remplacés sans frais. L'acheteur est responsable envers tous les frais de main-d'oeuvre et de transport pendant cette période pour la réparation et le rechange sur tous les composants du système obturé. Toute unité de diagnostique inadéquate due à un vice du système obturé et qui exige une unité de rechange subira un taux de dépréciation convenable ou à un frais pour l'acheteur. Ceci inclut tous les frais de transport qui seront imposés contre l'acheteur. |
| <i>Pour bénéficier du service sous garantie</i> | Le client sera responsable pour le transport et tous les frais d'expédition de tout appareil exigeant le service au dépôt de service autorisé le plus proche. S'adresser au détaillant qui a vendu l'appareil, ou à la station technique agréée de service la plus proche, où les réparations doivent être effectuées par un technicien qualifié. Si les réparations sont effectuées par quiconque autre que la station de service agréée où à des fins commerciales, toutes les obligations de Danby en vertu de cette garantie seront nulles et non avenues.  |

### EXCLUSIONS

En vertu de la présente, il n'existe aucune autre garantie, condition ou représentation, qu'elle soit exprimée ou tacite, de façon manifeste ou intentionnelle, par Danby Products Limitée (Canada) ou Danby Products Inc. (E.- U. d'A.) ou ses distributeurs agréés. De même, sont exclues toutes les autres garanties, conditions ou représentations, y compris les garanties, conditions ou représentations en vertu de toute loi régissant la vente de produits ou de toute autre législation ou règlement semblables.

En vertu de la présente, Danby Products Limitée (Canada) ou Danby Products Inc. (E.- U. d'A.) ne peut être tenue responsable en cas de blessures corporelles ou des dégâts matériels, y compris à l'appareil, quelle qu'en soit les causes. Danby ne peut pas être tenue responsable des dommages indirects dus au fonctionnement défectueux de l'appareil. En achetant l'appareil, l'acheteur accepte de mettre à couvert et de dégager Danby Products Limitée de toute responsabilité en cas de réclamation pour toute blessure corporelle ou tout dégât matériel causé par cet appareil.

### CONDITIONS GÉNÉRALES

La garantie ou assurance ci-dessus ne s'applique pas si les dégâts ou réparations sont dus aux cas suivants:

- 1) Panne de courant;
- 2) Dommages subis pendant le transport ou le déplacement de l'appareil;
- 3) Alimentation électrique incorrecte (tension faible, câblage défectueux, fusibles incorrects);
- 4) Accident, modification, emploi abusif ou incorrect de l'appareil;
- 5) Utilisation dans un but commercial ou industriel;
- 6) Incendie, dommages causés par l'eau, vol, guerre, émeute, hostilités, cas de force majeure (ouragan, inondation, etc.);
- 7) Visites d'un technicien pour expliquer le fonctionnement de l'appareil au propriétaire.

Une preuve d'achat doit être présentée pour toute demande de réparation sous garantie. Prière de garder le reçu. Pour faire honorer la garantie, présenter ce document à la station technique agréée ou s'adresser à:

### Service sous-garantie

En Atelier.

Danby Products Limited  
PO Box 1778, 5070 Whitelaw RD, Guelph, Ontario, Canada N1H 6Z9  
Telephone: (519) 837-0920 FAX: (519) 837-0449

06/06 Rev 1.

Danby Products Inc.  
PO Box 669, 101 Bentley Court, Findlay, Ohio, U.S.A. 45840  
Telephone: (419) 425-8627 FAX: (419) 425-8629

## TABLE OF CONTENTS

### Important Safety Information

3

|                        |   |
|------------------------|---|
| Safety Precautions     | 3 |
| Grounding Instructions | 4 |
| Unit Specifications    | 4 |

### Operating Instructions

5

|                                |    |
|--------------------------------|----|
| Parts Identification           | 5  |
| The Control Panel of Your DHCC | 6  |
| The Display Icons              | 7  |
| Setting the Auto-Timer         | 7  |
| Remote Control                 | 8  |
| Dehumidifier                   | 9  |
| Direct Drain Operation         | 9  |
| Humidifier                     | 10 |
| Air Purification               | 11 |

### Care and Cleaning

12

|                            |    |
|----------------------------|----|
| Air / Purification Filters | 12 |
| Boiler Chamber             | 12 |

### Trouble Shooting

13

|                              |    |
|------------------------------|----|
| Before Your Call For Service | 13 |
| Warranty                     | 14 |

## WELCOME

Welcome to the Danby family. We're proud of our quality products and we believe in dependable service.

You'll see it in this easy-to-use manual and you'll hear it in the friendly voices of our consumer service department.

Tel: 1-800-26-**Danby**

Best of all, you'll experience these values each time you use your Danby Home Comfort Center. That's important, because your new appliance will be part of your family for a long time.

## Start Here!...Before using your Home Comfort Center

Write down the model and serial numbers here. They are on a label located on the back of the appliance.

Model number **DHCC6020**

Serial number \_\_\_\_\_

Date purchased \_\_\_\_\_

Staple your receipt to the inside back cover of this manual. You will need it to obtain service under warranty.

## NEED HELP?

Before you call for service, there are a few things you can do to help us serve you better...

### Read this manual

It contains instructions to help you use and maintain your appliance properly.

### If you received a damaged appliance

Immediately contact the dealer (or builder) that sold you the appliance.

### Save time and money

Check the Trouble Shooting section before calling. This section helps you solve common problems that may occur.

If you do need service, you can relax knowing help is only a phone call away.

Tel: 1-800-26-**Danby**

## Guide de Dépannage

|                | Problème   | Cause Possible  | Résolution  |
|----------------|--|---|---|
| Générales      | L'appareil ne fonctionne pas   | Un fusible de votre panneau de distribution peut être grillé ou le disjoncteur déclenché.<br><br>Surtension.<br><br>La fiche n'est pas complètement insérée dans la prise murale. | Remplacez le fusible réarmez le disjoncteur.<br><br>Débranchez la refroidisseur de vin et attendez quelques secondes, et puis rebranchez la.<br><br>Assurez-vous que la fiche à 3 branches de la refroidisseur de vin est complètement insérée dans la prise. |
|                | Ne commencera pas en mode de déshumidificateur                                 | Arrangement de niveau d'humidité trop <b>haut</b>   | Vérifiez le niveau d'humidité détecté sur l'affichage du température et d'humidité relative et ajustez vos arrangements.  |
|                | Ne commencera pas en mode de humidificateur                                    | Arrangement de niveau d'humidité trop <b>bas</b>  | Vérifiez le niveau d'humidité détecté sur l'affichage du température et d'humidité relative et ajustez vos arrangements.  |
| Ventilateur    | Ne commencera pas en mode de purification d'air                                | Le panneau de façade n'est pas installé.  | Assurez le gril avant est installé sur le gril avant correctement .   |
|                | Médiocre circulation d'air de la grill supérieur en mode de purification d'air | Le filtre de type HEPA doit être remplacé<br><br>Filtre de type HEPA  | Utilise un nouveau filtre<br><br>Remplacez le filtre de HEPA seulement avec un conçu pour votre DHCC.   |
|                | Médiocre circulation d'air de la grill latéral en mode de déshumidificateur    | Filtre à air encrassé/obstrué.  | Référez-vous à la page 24 pour des instructions sur nettoyer le filtre à air  |
| Codes D'Erreur | E1, E2, E3   | Erreur de Sonde   | S'adresser au centre de service.  |
|                | E4   | Réservoir d'eau absent  | Réinstallez le réservoir d'eau.   |
|                | E5   | Réservoir d'eau plein   | <b>Pendant La Déshumidification :</b> Videz le réservoir d'eau et réinstallez.<br><b>Pendant Le Humidification :</b> Videz partiellement le seau et réinstallez.  |
|                | E6   | Réservoir d'eau plein   | Videz le réservoir d'eau.   |
|                | E7   | Le panneau de façade n'est pas installé.  | Réinstallez et assurez que le panneau de façade est installé correctement.  |

Si les information ci-dessus aide pas avec la problème avec l'appareil, Tél. 1-800-26-DANBY (1-800-263-2629) pour assistance.

## SOIN ET NETTOYAGE

### LES FILTRES

#### Le déplacement et le nettoyage des filtres à air

Le déplacement et le nettoyage des filtres à air si les filtres à air deviennent obstrués avec poussière/saleté, circulation d'air est restreint et réduit l'exécution (efficacité).

Enlèvement des filtres ; Afin d'accéder au type filtre de HEPA (Filtre A Fig N) et le filtre d'entrée d'air (filtre B Fig N) le gril avant devra être enlevé (figure M).

**1a)** Pour enlever le type de filtre Hepa, tirez la poignée de filtre à l'extérieur.

**1b)** Pour enlever le filtre d'entrée d'air : Tirez simplement la poignée de filtre vers le haut et retirez le filtre

#### Maintien du filtre d'entrée d'air ;

- 1) Poussière/Saleté obstrué dans le filtre d'entrée d'air peut être enlevé avec un aspirateur.
- 2) Le filtre d'entrée d'air peut être lavé dans l'eau savonneuse tiède avec une brosse douce. Un détergent doux (savon de lave-vaisselle) est recommandé.
- 3) Rincez le filtre avec l'eau propre. Séchez-le avant réinstallation dans l'appareil.
- 4) Remplacez le filtre d'entrée d'air.

**IMPORTANT :** Pour éviter d'endommager le filtre de type HEPA, n'essayez pas de nettoyer ou laver le filtre. Il doit être remplacé tous les 6 mois (selon l'utilisation). \* Si l'icône "remplacez le filtre de purification d'air" (page 21) est montrée : Appuyer sur les touches 'Minutrie't et 'Augmenter' sur le panneau de commande simultanément pour 3 secondes pour reprendre l'opération normale.

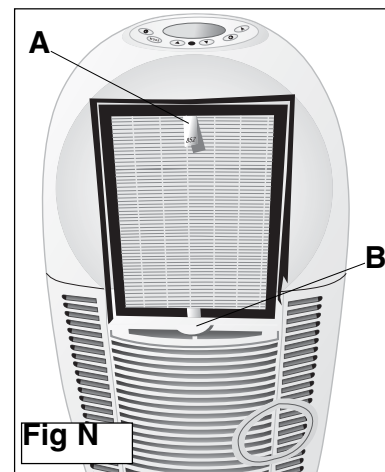
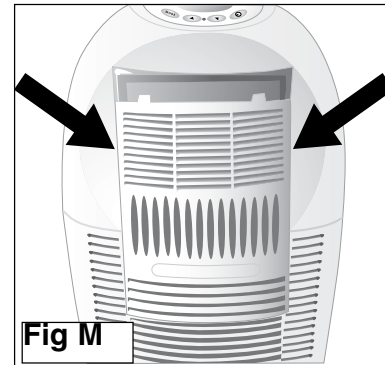

### CHAMBRE DE CHAUDIÈRE

#### AVERTISSEMENT -

N'essayez pas de nettoyer la chambre de chaudière juste après fonctionner le humidificateur.

**1.** Ouvrez la panneau supérieure de l'appareil, et enlevez le réservoir interne avec soin.

**2** Enlevez la couverture de chaudière et retirent la bouchon de drain (Fig O) pour permettre à l'eau d'évacuer la chaudière.

**3.** Nettoyez la chambre de chaudière avec le tissu moite.

**4.** Placez un plateau d'égouttement sous le drain inférieur et enlevez le petit bouchon de drain à l'arrière de l'appareil (figure P) pour vidanger eau restante à l'intérieur de l'appareil.

**5.** Après avoir évacué toute l'eau, remplacez le bouchon dedans la chaudière et le bouchon de vidange (l'arrière de l'appareil).

**6.** Remplacez la couverture du chambre de chaudière, et réservoir d'eau interne.

\* Si l'icône "Remplacez le Cartouche de Déminéralisation" (page 21) est montrée : Appuyer sur les touches 'Minutrie't et 'Réduire' sur le panneau de commande simultanément pour 3 secondes pour reprendre l'opération normale.

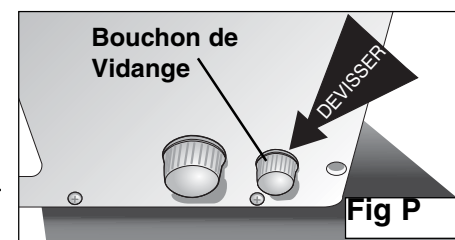
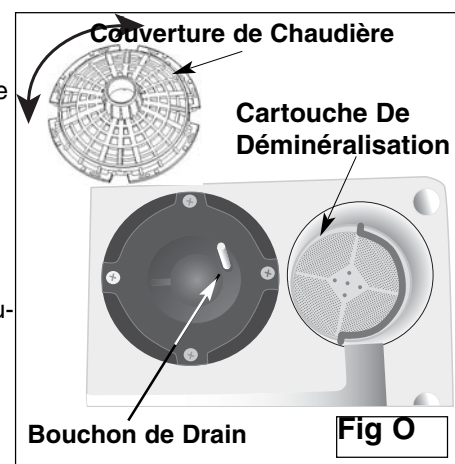

## IMPORTANT SAFETY INFORMATION

### READ ALL SAFETY INFORMATION BEFORE USING

#### WARNING

To reduce the risk of fire, burns, electric shock, or injury to persons when using your appliance, follow basic precautions, including the following sections.

#### SAFETY PRECAUTIONS

- This appliance must be grounded. Connect only to a properly grounded outlet. See "Grounding Instructions" section on page 4.
- Do not operate this appliance if it has a damaged power cord or plug, if it is not working properly, or if the appliance has been damaged or dropped.
- Do not splice the power cord that is equipped with this appliance.
- Keep power cord away from heated surfaces.
- Do not immerse power cord, plug or the appliance itself in water.
- Do not use this product near exposed sources of water-for example; in a wet basement, near a swimming pool or near a sink.
- Do not use corrosive chemicals or vapors in this appliance.
- Use this appliance only for it's intended use, as described in this manual.
- Do not cover or block any openings on the appliance.
- This appliance is intended for household use only. Do not attempt to operate or store this appliance outdoors.
- This appliance should be serviced only by qualified service personnel. Contact the nearest authorized service facility for examination, repair or adjustment.

SAVE THESE INSTRUCTIONS



## IMPORTANT SAFETY INFORMATION

### GROUNDING INSTRUCTIONS

This appliance is equipped with a power cord having a grounding wire with a grounding plug. The plug must be plugged into an outlet that is properly installed and grounded.

For best operation, plug this appliance into its own electrical outlet to prevent flickering of lights, blowing of fuse or tripping of circuit breaker.

### WARNING

**Improper use of the grounding plug can result in a risk of electric shock.**

Consult a qualified electrician or service technician if the grounding instructions are not completely understood, or if doubt exists as to whether the appliance is properly grounded.

**Do not** under any circumstances cut or remove the third (ground) prong from the power cord.

**Do not** use an adapter plug with this appliance.

**Do not** use an extension cord with this appliance. If the power cord is too short, have a qualified electrician or service technician install an outlet near the appliance.

This appliance must be grounded. In the event of an electrical short circuit, grounding reduces the risk of electric shock by providing an escape wire for the electric current.

If the outlet is a standard 2-prong wall outlet, it is your personal responsibility and obligation to have it replaced with a properly grounded 3-prong wall outlet.

## UNIT SPECIFICATIONS

|   |                   |
|---|-------------------|
| Dehumidifying Capacity (Pints / Liters)                   | 60 / 28.4         |
| Humidifying Capacity (Pints / Liters)                     | 20 / 9.4          |
| Electrical Requirements                                   | 115 Volts / 60 Hz |
| Power Input (maximum wattage)                             | 815               |
| Rated Wattage by Mode                                     |                   |
| • Dehumidifying   | 780               |
| • Humidifying   | 350               |
| • Air Purification  | 35                |
| Air Flow Circulation (CFMi) - Dehumidifier / Air Purifier | 70.5 / 30.3       |
| Dehumidifier Water Tank Capacity (Liters / Pints)         | 6 / 12.6          |
| Humidifier Water Tank Capacity (Liters / Pints)           | 5 / 10.5          |
| Operating Noise Level (dB A)                              | 50 db             |
| Net Weight (kg / lbs.)                                    | 21.7 / 47.8       |

**NOTE:** Continuing research results in steady improvement. Therefore, this information and these specifications are subject to change without notice.

## Instructions de fonctionnement

### Purification D'Air

**Le mode de purification d'air est employé pour augmenter la qualité d'air en réduisant les odeurs et les allergènes dans la maison, pour exemple; le pollen, le dander d'animal et la poussière. La purification d'air peut fonctionner individuellement ou en même temps que les modes de déshumidification ou humidification.**

1) Appuyer sur la touche 'Mode' jusqu'à l'affichage du symbole Purification sur l'écran (Fig J),

2) Quand requis, vous pouvez fonctionné le mode de purification d'air simultanément avec le Déshumidificateur ou l'humidificateur en appuyant sur le bouton de MODE jusqu'à ce que la combinaison des icônes de mode de fonctionnement apparaissent dans l'affichage électronique. Par exemple, purification d'air / Déshumidificateur (fig K) ou purification d'air /humidificateur (fig L).

3) Si vous avez choisi le mode de purification d'air pour opérer en conjonction avec un autre mode, procédez définir les réglage pour l'opération choisie. (pour des instructions référez-vous svp à la page 23 pour Déshumidificateur ou à la page 24 pour Humidificateur ).

4) Fais une sélection pour la vitesse du ventilateur (BASSE – HAUTE) par appuyer sur la touche 'Ventilateur'. Svp note : Si le mode de purification d'air fonctionne simultanément avec un autre mode, le choix de vitesse de ventilateur sera le même en tous les modes de fonctionnement.

5) Appuyer sur le commutateur de courant pour commencer l'unité en mode de Purification à vos réglage indiqués.

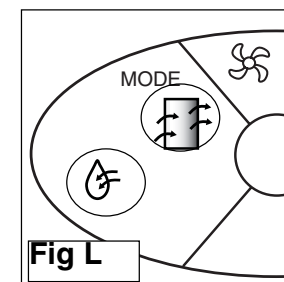
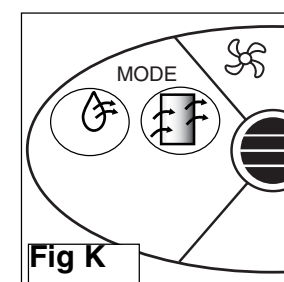
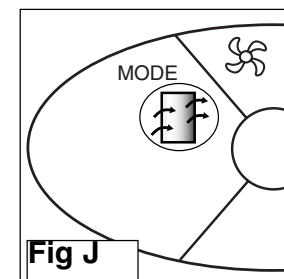

### IMPORTANT

N'employez pas le mode de purification d'air dans les endroits tels qu'une cuisine, garage, ou le cabane à outils. Particules d'air de graisse et de pétrole sont commun dans ces environnements et peuvent endommager l'appareil.

N'essayez pas d'employer le mode de purification d'air sans filtre en place.

Le filtre de purification d'air ne peut pas être nettoyé, et doit être remplacé.

Le filtre de purification d'air devrait être remplacé entre 3 à 6 mois dépendant de l'utilisation et/ou des conditions. Remplacez le filtre de purification d'air seulement avec un qui a été spécifiquement conçu pour l'usage avec cet appareil.

Les filtres de remplacement sont fournis par le détaillant que l'appareil a été acheté de, ou n'importe quel centre de pièces autorisé I par Danby. Svp appel 1-800-263-2629 ou visite [www.Danby.com](http://www.Danby.com) pour trouver un endroit près de vous.

## Instructions de fonctionnement

### Humidificateur

- 1) Ouvrez le Panneau Supérieure et trouvez le réservoir d'eau. Enlevez le Bouchon de remplissage (figure E.) du réservoir.
- 2) Remplissez le réservoir d'eau avec de l'eau frais, jusqu'à ce que l'affichage de niveau d'eau illumine chacune des quatre barres pour signifier le réservoir soit plein (fig. G).
- 3) Remplacez le chapeau de suffisance et fermez le panneau arrière supérieur. Si vous avez enlevé le réservoir d'eau assurez-vous que la poignée sur le réservoir est plate contre le seau.
- 4) Appuyer sur la touche 'Mode' jusqu'à l'affichage du symbole humidification sur l'écran (Fig H)
- 5) Appuyer sur les touches (p) ou (q) sur le panneau de commande pour choisissez un réglage d'humidité relative entre 35% et 80%. *Pour le fonctionnement continu, appuyer sur les touches (p) ou (q) jusqu'à ce que le symbole « - - » soit affiché à l'écran (Fig. I)*
- 6) Appuyer sur le commutateur de courant pour commencer l'unité en mode de humidification à vos réglage indiqués..

**REMARQUE :** Aucun réglage de la vitesse du ventilateur n'est disponible en mode de déshumidification.

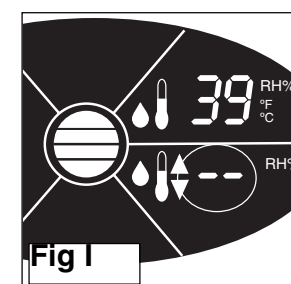
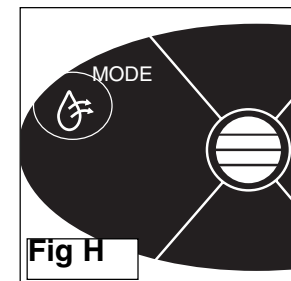
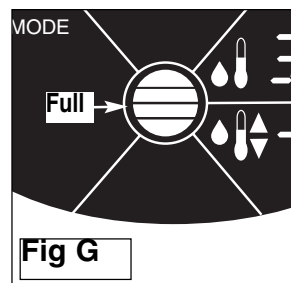
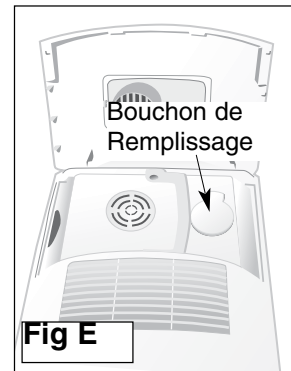

## Operating Instructions

### Parts Identification

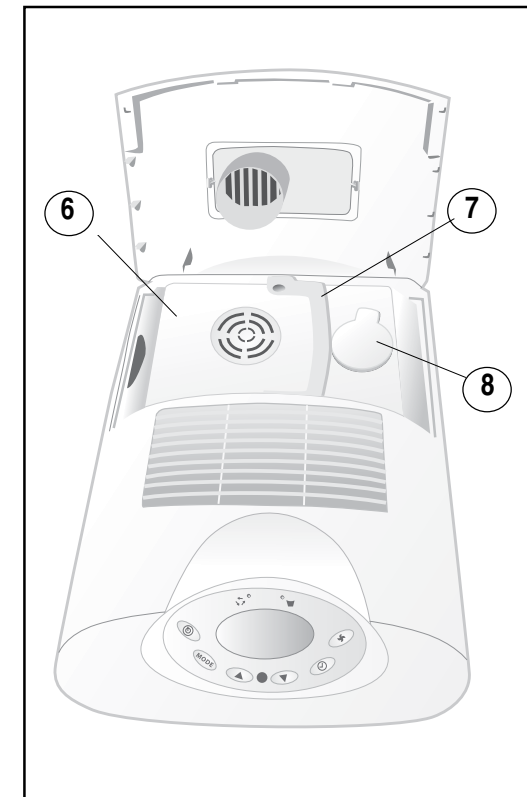
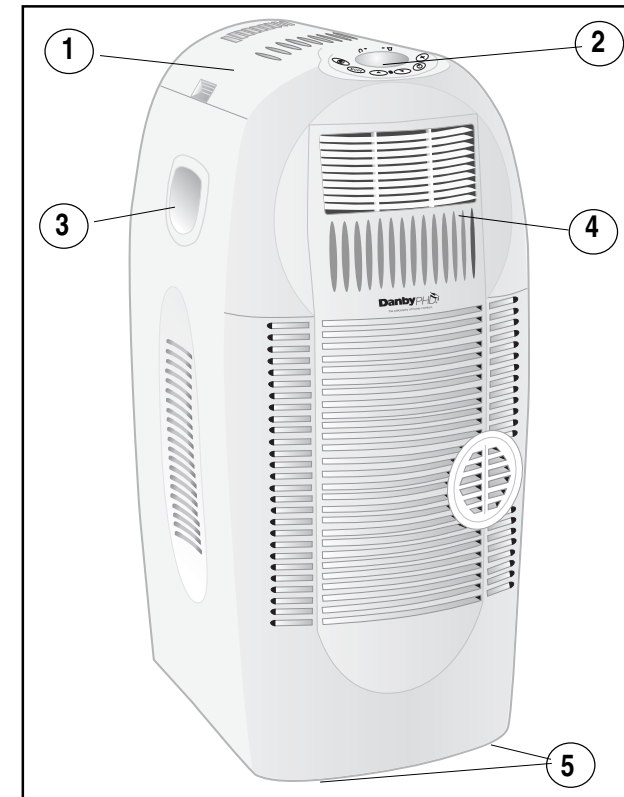

1. Top Cover

2. Electronic Control Panel

3. Handle

4. Front Cover (removable)

5. Easy Roll Castors

6. Internal Tank

7. Internal Tank Handle

8. Fill Cap

## Operating Instructions

### The Control Panel of your DHCC

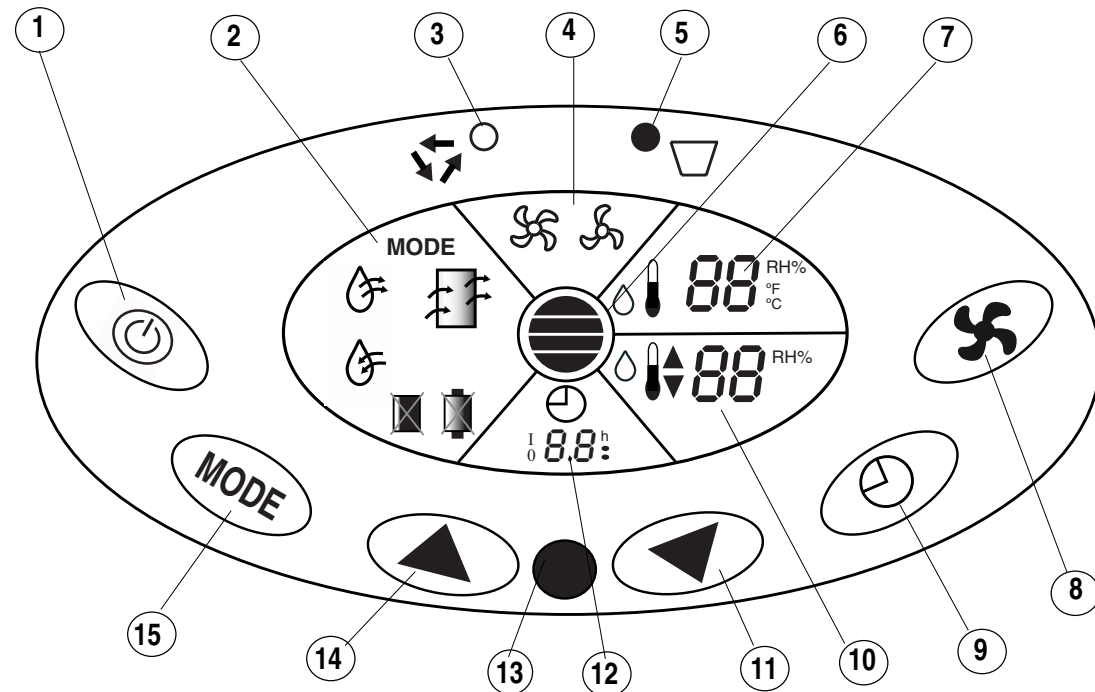

1. **Power Button:** Toggles the unit on/off.
2. **Mode display area:** Icon(s) represent the current mode of operation.
3. **Power Indicator light:** Solid light signifies that the unit is in operation.
4. **Fan Speed Icons:** Shows which fan speed is in use (High/Low).
5. **Warning Indicator:** Illuminates when the unit enters a fault mode. (see pg 13 for details)
6. **Water level display:** Shows the current water level of the internal bucket.
7. **Ambient Temperature and Humidity display:** Shows current room humidity and/or temperature conditions. Also displays error codes when the unit enters a fault mode.
8. **Fan Speed Button:** Alternate between High and Low fan speeds. **Not used during humidification mode.**
9. **Timer Button:** Used to initiate a delayed start "on" time or delayed stop "off" time.
10. **Set humidity display:** Displays the set humidity level for the Dehumidifier or Humidifier.
11. **Decrease button:** Used to adjust Timer settings backwards (0.5 /1hr. increments). Used to adjust Humidity settings backward (5% increments).
12. **Timer Display:** Shows the selected delayed start or stop time.
13. **Remote control sensor**
14. **Increase button:** Used to adjust Timer settings forwards (0.5 /1hr. increments). Used to adjust Humidity settings forward (5% increments).
15. **Mode selection button:** This button is pressed to alternate between available operating modes. The symbol for the mode(s) selected will appear in the LED display (see 'Display icons' on pg 7 for details).

## Instructions de fonctionnement

### Déshumidificateur

Le mode de fonctionnement peut être défini avant que est mis en marche. Appuyer sur 'Mode' sure le panneau de commange (assurez que le cordon d'alimentation est branché), et choise le mode désiré de fonctionnement tandis que les panneau de commande reste illuminés (approximativement 5 secondes).

1) Durant les états de humidité élevé, afin de prolonger la période non interrompue, assurez-vous que le réservoir d'eau interne est vide (figure A) avant de commencer le mode déshumidification.

2) Appuyer sur la touche 'Mode' jusqu'à l'affichage du symbole déshumidification sur l'écran (Fig B).

3) Appuyer sur les touches (▲) ou (▼) sur le panneau de commande pour choisissez un réglage d'humidité relative entre 35% et 80%. Pour le fonctionnement continu, appuyer sur les touches (▲) ou (▼) jusqu'à ce que le symbole « - - » soit affiché à l'écran (Fig. C)

4) Fais une sélection pour la vitesse du ventilateur (BASSE – HAUTE) par appuyer sur la touche 'Ventilateur'.

5) Appuyer sur le commutateur de courant pour commencer l'unité en mode de déshumidificateur à vos réglage indiqués.

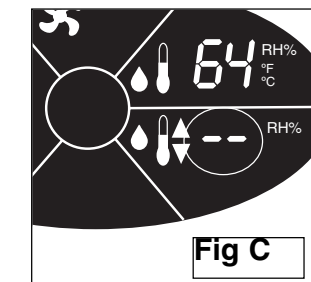
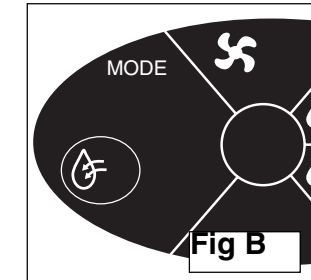
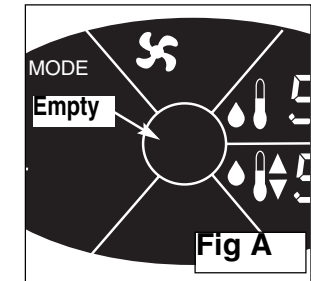

### Drainage Directe

Le fonctionnement de vidange directe est prévu pour les applications de tuyau de drainage au plancher seulement. Le fonctionnement de drainage direct ne devrait pas être utilisé en applications de tuyauterie surélevée ou d'évier..

1. Retirer (dévisser) le bouchon (Grand) de vidange à l'arrière. (Fig D)
2. Installer le boyau de vidange sur le raccord de vidange directe.
3. Placer l'extrémité ouverte du boyau d'arrosage directement au-dessus du drain de plancher et mettre l'appareil en marche.
4. Placer le déshumidificateur aussi près que possible du drain de plancher.
5. Quand l'option de drainage direct n'est pas utilisée, enlever le boyau de drainage et réinstaller le bouchon.

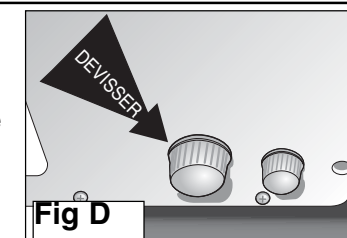

La sortie du drainage directe est équipée avec une valve de sûreté pour réduire des fuites de l'eau quand le bouchon du drain est enlevé

Durant déshumidification et l'application drainage directe, si le tuyau devient débranché, la valve de sûreté se fermera et l'eau s'accumule dans le réservoir d'eau seulement.



## Instructions de fonctionnement

### Télécommande

La manette de télécommande pratique vous permet de contrôler toutes les fonctions de votre appareil de confort au foyer portable.

#### Boutons de contrôle

 Commutateur de courant (En marche/Arrêt)

**MODE:** Utilisé pour choisir le mode de fonctionnement (Déshumidifier, Humidifier, Air Purification, Déshumidifier + Purification, Humidifier + Purification)

**Ventilateur :** Utilisé pour choisir la vitesse du ventilateur (BASSE – HAUTE).

▲ : Est utilisé pour augmenter les réglages de Humidification et Déshumidification en incréments de 5% RH

▼ : Est utilisé pour réduire les réglages de Humidification et Déshumidification en incréments de 5% RH

**Minuterie:** Utilisé pour activer le programme Minuterie En March ou Minuterie à L'arrêt. Each subsequent depression of the Timer button with increase the timer length in increments or 0.5hrs up to 10 hours and by 1.0hr increments up to 24 hours. The Auto-Timer setting may be cancelled at any time by pressing the remote control Power button.

°F/°C: Changer l'affichage de la température sur l'unité principale (seulement), entre l'échelle Fahrenheit et Celcius.

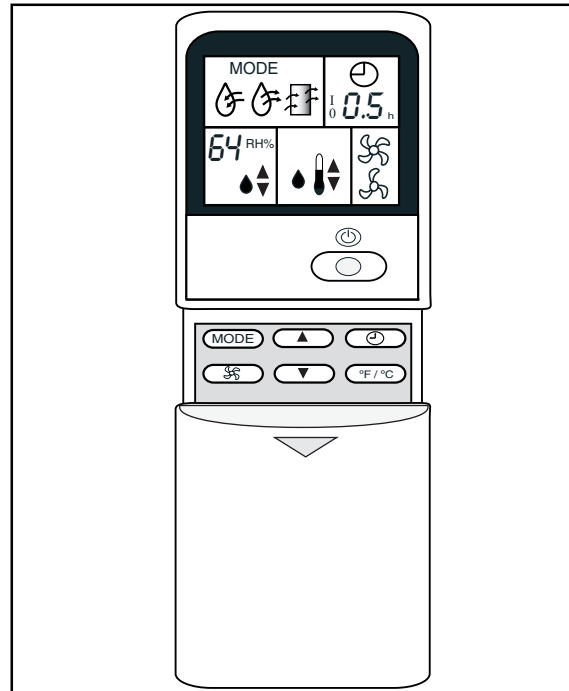

Deux piles alcalines « AAA » sont requises pour le fonctionnement de la télécommande (incluses).

#### Les piles devraient être remplacées quand :

- Aucun signal sonore (bip) n'est entendu durant la programmation de l'unité principale.
- L'unité principale ne répond pas à un signal émis par la télécommande.

#### Remplacement des piles :

- Glisser le couvercle du compartiment des piles à l'arrière de la télécommande dans le sens de la flèche. Tirer délicatement jusqu'à ce que le couvercle se sépare complètement de l'unité.
- Insérer deux (2) piles (AAA) en observant la polarité indiquée dans le compartiment des piles (+/-).
- Réinstaller le couvercle.
- Si la télécommande ne sera pas utilisée pour des périodes prolongées (vacances, etc.), les piles devraient être retirées de la télécommande.



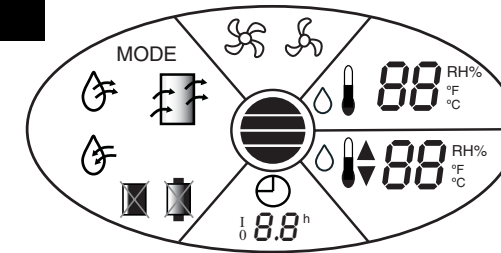

La télécommande fonctionnera en dedans d'une distance de 7 mètres (23 pi.) du récepteur situé à l'intérieur de l'unité principale. Toute obstruction entre le récepteur et la télécommande pourrait causer une interférence au signal, ce qui limiterait la capacité de programmation de l'unité principale.

## Operating Instructions



### The Display Icons





#### MODE

-  • **Humidify:** Signifies the humidification mode is currently in operation.
-  • **Dehumidify:** Signifies the dehumidification mode is currently in operation.
-  • **Air Purification**  
Signifies the air purification mode is in operation.
-  • **Replace DMC Cartridge:** Signifies the boiler chamber must be cleaned and the DMC must be replaced (see pg 12 for details).
-  • **Replace Air Purification Filter:**  
Signifies the Hepa-type filter must be replaced (Refer to page 12 for details).

#### Fan Speed

-  • **High Fan**
-  • **Low Fan**

#### Status

-  • **Bucket Level Indicator**  
Illuminated bars signify the current water level in the internal bucket.
-  • **Auto-Timer**  
Displays time remaining until the unit automatically powers off or on to a specified setting (see below for details).

### AUTO-TIMER

#### The Auto-Timer mode may be activated on the control panel (of the unit) or with the Remote Control.

*While the appliance is off (Auto-On):*

1. Press the Timer button and the Auto-On 'I' icon adjacent to the timer length will illuminate.

2. Use the control cursors ▲ or ▼ to select a delayed **On** time of up to 24 hours. .

3. Select the appropriate mode under which you want the unit to operate (Humidify-Dehumidify or Air Purification)

4. Select the fan speed setting.

5. The time you selected will appear in the LED display..

*While the appliance is on (Auto-Off);*

1. Press the Timer button once and the adjacent Auto-Off 'O' icon will illuminate.

2. Use the control cursors ▲ or ▼ to select a delayed **Off** time of up to 24 hours.

3. The time you selected will appear in the LED display

**The Timer may be cancelled at any time by turning the unit On/Off.**

## Operating Instructions

### Remote Control

The remote control allows you to define all operational aspects of your Danby Home Comfort Center.

#### CONTROL BUTTONS

 **Power Button:** Toggles the unit on/off.

**MODE:** Selects the operating mode (Dehumidifier, Humidifier, Air Purification Dehumidifier + Purification, Humidifier + Purification)

**Fan:** Alternates the fan speed between High and Low.

**▲** : Used to adjust Humidification and Dehumidification settings forward in increments of 5% RH.

**▼** : Used to reduce Humidification and Dehumidification settings in increments of 5% RH.

**Timer:** Allows you to initiate the auto-on or auto-off timer. Each subsequent depression of the Timer button will increase the timer length in increments of 0.5hrs up to 10 hours and by 1.0hr increments up to 24 hours. The Auto-Timer setting may be cancelled at any time by pressing the remote control Power button.

**°F/°C:** Alternates the display mode of the temperature between Fahrenheit and Celsius on the display panel of the unit (only)

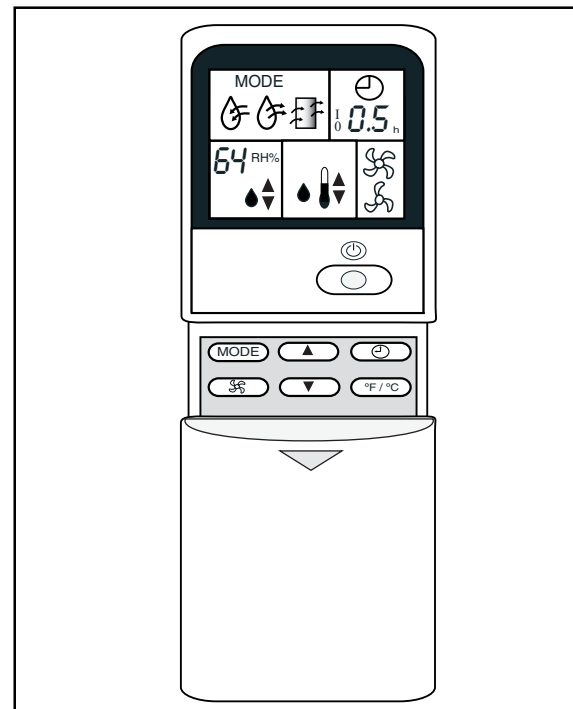

To operate the hand held remote control you will require two "AAA" Alkaline batteries (included).

Batteries should be replaced when:

a) No signal (beep) is heard when attempting to program the main unit.

b) The main unit does not respond to a command issued by the remote control.

Battery replacement:

1. Slide the lower front cover on the remote in the direction of the arrow. Continue pulling (gently) until the cover separates completely from the unit.
2. Insert (2) batteries (AAA) following the same orientation (polarity) depicted inside the battery chamber.(+/-)
3. Re-install the front cover.
4. If the remote control will not be used for extended periods of time (vacations etc.), batteries should be removed.

Any obstruction between the receiver and remote may cause signal interference, limiting the ability to program the main unit.

## Instructions de fonctionnement

### Les Icônes D'Affichage

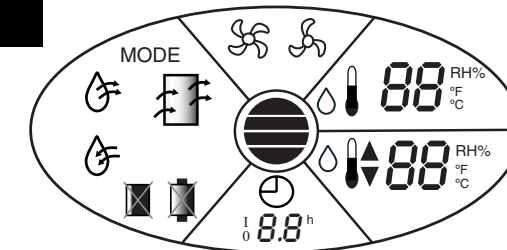

#### MODE



• **Humidificateur**  
Signifie le mode 'humidification' est en fonction.



• **Déshumidificateur**  
Signifie le mode 'déshumidification' est en fonction.



• **Purification D'Air**  
Signifie le mode 'purification d'air' est en fonction.



• **Remplacez le Cartouche de Déminéralisation**  
Référez la page 24 pour détails



• **Remplacez le Filtre de Purification D'Air**  
Référez la page 24 pour des détails

#### Ventilateur



• **Ventilateur Haute**



• **Ventilateur Basse**

#### Status



• **Niveau D'eau**  
Montre le niveau d'eau courant dans le réservoir interne.



• **Minutrie**  
Montre le temps choisi pour EN MARCHÉ AUTO ou ARRÊT AUTO. (voir ci-dessous pour des détails).

### MINUTRIE

Quand l'appareil est éteint (En March Auto):

1. Appuyer sur la touche Minutrie et l'icône en marche auto 'I' adjacent au minutrie illuminera (voir ci-dessus).

2. Appuyer sur les touches ▲ ou ▼ pour choisir l'heure de mise en marche (jusqu'à 24 heures).

3. Choisir le **MODE** approprié de fonctionnement désiré de l'unité (Humid.-Déshumid.-Purification D'Air).

4. Choisir le réglage de la vitesse du ventilateur.

5. Le temps vous avez choisi apparaîtra sur l'affichage.

Quand l'appareil est en marche (Arrêt Auto):

1. Appuyer sur la touche Minutrie et l'icône arrêt auto 'O' adjacent au minutrie illuminera (voir ci-dessus)

2. Appuyer sur les touches ▲ ou ▼ pour choisir l'heure de mise en service (jusqu'à 24 heures).

3. Le temps vous avez choisi apparaîtra sur l'affichage

**Pour annuler le programme simplement met l'appareil en marche (annule arrêt automatique), ou hors de service (annule en marche automatique).**

## Instructions de fonctionnement

### Commande de votre DHCC

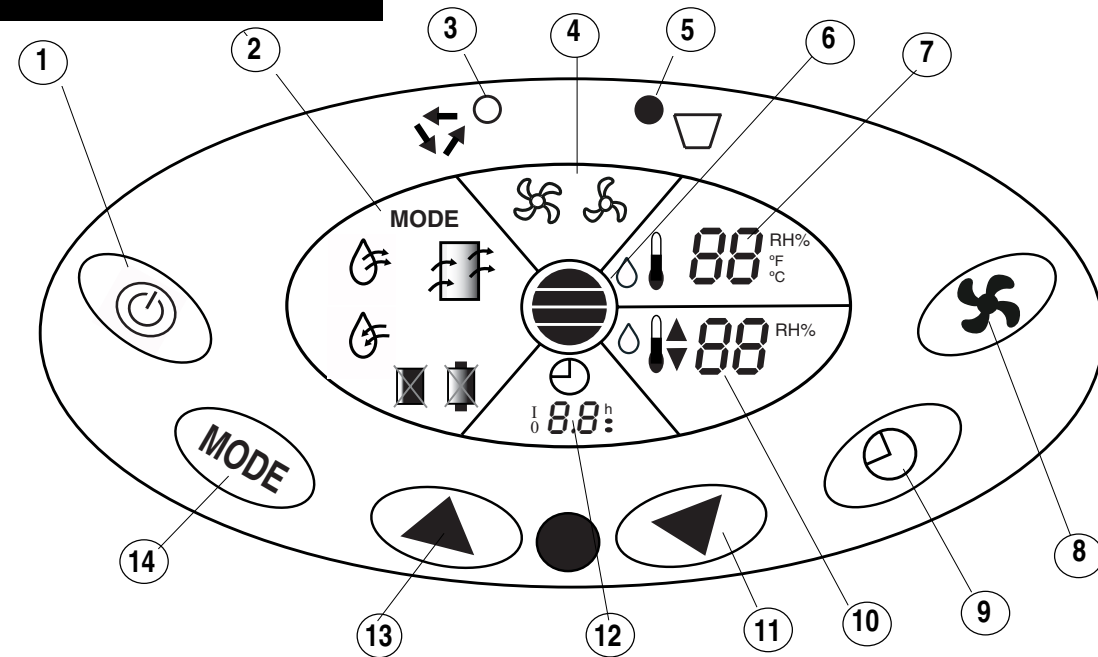

**1. Commutateur De Courant:** En Marche/Arrêt.

**2. Mode:** Montre le mode de fonctionnement courant

**3. En Marche:** Illuminé (ne clignote pas) pour indiquer que l'appareil est mis en marche.

**4. Vitesses de ventilateur:** Montre quelle vitesse de ventilateur est en service (haut-bas)

**5. Indicateur D'avertissement:** indicateur clignote quand l'appareil entre un mode de défaut.

**6. Affichage du Niveau D'eau:** Indique le niveau d'eau courant du réservoir d'eau.

**7. Affichage de température et d'humidité relative :** Montre le Humidité ambiant et/ou états de température courants. Quand l'appareil entre un mode de défaut les codes d'erreur s'allume ici peut être vu ici.

**8. Ventilateur:** Choisissez deux vitesses de ventilateur (Haute/Basse). **Non utilisé pendant le mode d'humidification**

**9. Minutrie:** Utilisée pour activer l'heure de mise **EN MARCHÉ AUTOMATIQUE** ou de mise à **L'ARRÊT AUTOMATIQUE**

**10. Affichage d'humidité :** Montre le niveau d'humidité d'ensemble pour le déshumidificateur ou l'humidificateur.

**11. Réduire:** Utilisée pour régler le minutrie de mise en marche en réduisant (en incréments de 0.5/1h).

Utilisée pour régler la température en augmentant (en incréments de 5% ).

**12. Affichage de Minutrie:** Montre le temps choisi pour EN MARCHÉ ou ARRÊT AUTOMATIQUE.

**13. Augmenter:** Utilisée pour régler le minutrie de mise en marche en augmentant (en incréments de 0.5/1h).

Utilisée pour régler la température en augmentant (en incréments de 5% ).

**14. Mode:** Vous permet choisissez le mode d'opération désiré. Le symbole pour le mode(s) choisi apparaîtra dans l'affichage (voir la page 21 pour des détails).

## Operating Instructions

### Dehumidifier

The operating mode can be defined before the unit is switched 'On' by depressing the 'Mode' button (ensure the power cord is connected), and defining the desired operating mode while the control panel remains illuminated (approximately 5 seconds).

1) In high humidity conditions, in order to extend the period of uninterrupted use, ensure that the internal bucket is empty (Fig A) before starting the dehumidifying mode.

2) Depress the 'Mode' button on the control panel until the Dehumidifier icon is displayed in the LCD screen (Fig B).

3) Select the desired humidity level from 35% RH ~ 80% RH by depressing either the increase (▲) or decrease (▼) buttons on the control panel. To select *continuous* instead of defining a specific humidity level, press the increase or decrease button until the "--" symbol appears in the set humidity display portion of the LCD, as shown in Fig. C

4) Define the required fan speed (High/Low) by depressing the fan speed button.

5) Activate the power button to start the unit in Dehumidifier mode at your specified settings.

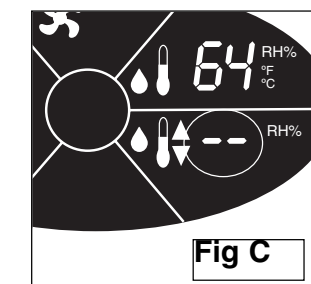
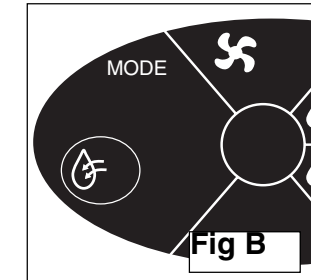
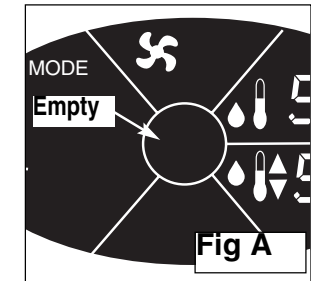

### Direct Drain Operation

**Direct drain operation is intended for floor drain applications only. Direct drain operation should not be used in stem pipe and/or sink applications.**

1. Remove the 'large' drain cap on the direct drain connection at the back of the unit. (Fig D)

2. Attach the hose and coupler directly onto the direct drain and hand tighten.

3. Position the open end of the drain hose directly over the floor drain and start the unit.

4. Position the dehumidifier as close as you can to the floor drain.

5. When the direct drain feature is not in use, remove the drain hose and re-install cap.

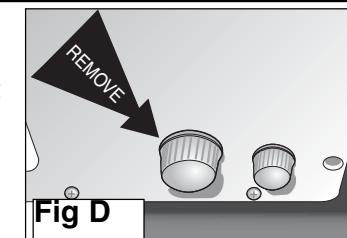

The direct drain outlet is equipped with a safety shut off valve to minimize water leaks when the drain cap is removed.

While the unit is in dehumidifier mode and utilizing the direct drain application, if the drain hose coupler becomes disconnected, the safety valve will close so that the water will accumulate in the internal bucket only.

## Operating Instructions

### Humidifier

The operating mode can be defined when the unit is 'On' or in 'Standby'. The following steps are provided assuming the unit is in standby mode.

- 1) Open the upper rear panel and locate the internal reservoir fill cap. Proceed to remove the fill cap (fig E.) from the reservoir.
- 2) Slowly fill the internal water reservoir with fresh clean water until the Water Level Display illuminates all four status bars to signify the tank is full (as shown in Fig G).
- 3) Replace the fill cap and close the upper rear panel. If you have removed the water tank during the fill process ensure that the handle on the internal reservoir has been returned to it's original position - flat against the bucket.
- 4) Depress the 'Mode' button on the control panel until the Humidifier icon is displayed in the LCD screen (Fig H).
- 5) Select the desired humidity level from 35% RH ~ 80% RH by depressing either the increase (▲) or decrease (▼) buttons on the control panel. To select *continuous* as the mode of operation in lieu of defining a precise humidity level, press the increase or decrease button until see the " - - " in the set humidity display portion of the LCD, as shown in Fig. I.
- 6) Depress the power button to start the unit in Humidifier mode at your specified settings.

Please note: During the Humidifier mode, the fan speed cannot be changed.

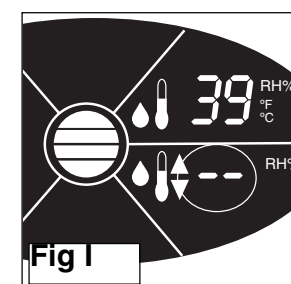
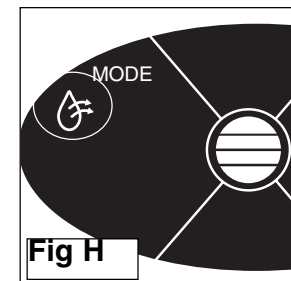
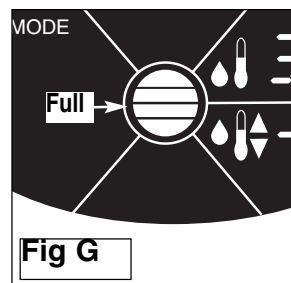
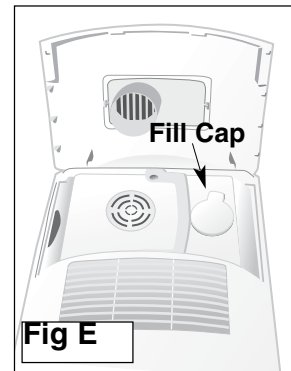

## Instructions de fonctionnement

### Identification des pièces

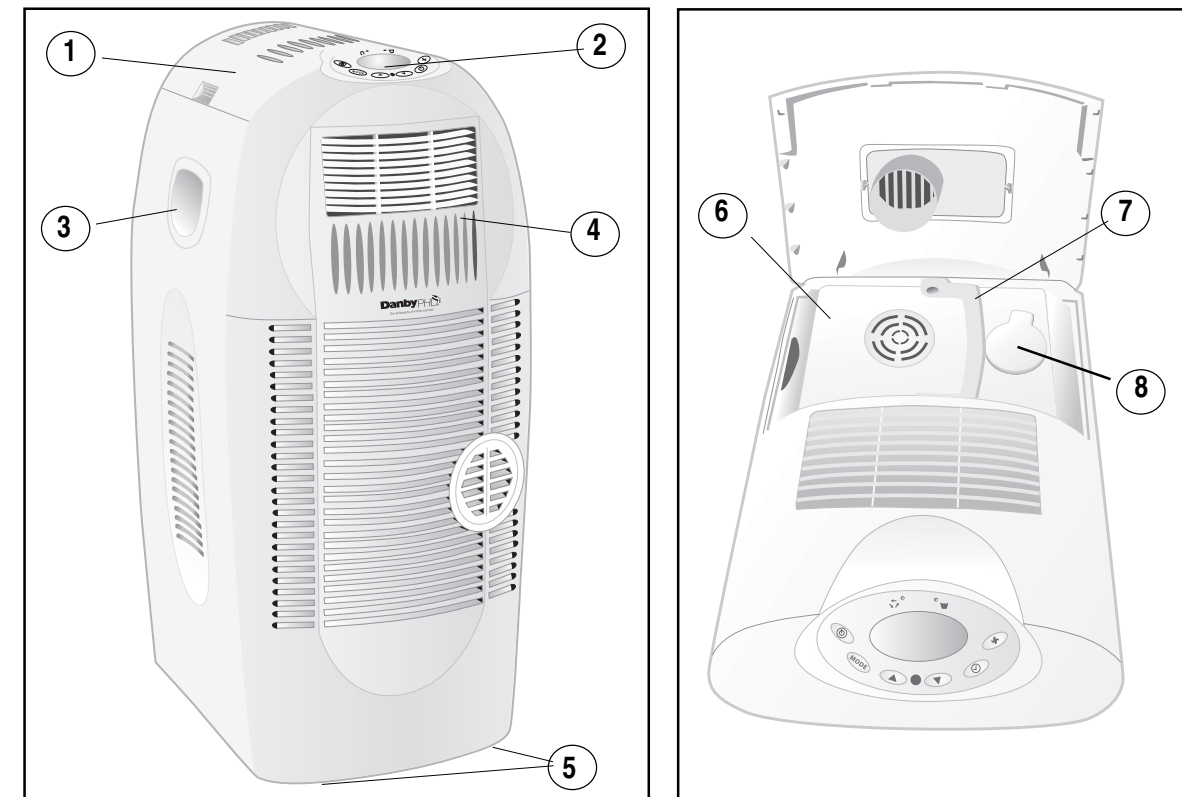

1. Panneau Supérieure

2. Panneau De Commande Électronique

3. Poignée

4. Panneau de façade (amovible)

5. Roulettes

6. Réservoir Interne

7. Poignée Du Réservoir Interne

8. Bouchon de remplissage



## INFORMATIONS DE SÉCURITÉ IMPORTANTES

### INSTRUCTIONS DE MISE À LA TERRE

#### AVERTISSEMENT

**Une mauvaise utilisation de la mise à la terre de la fiche constitue un danger d'électrocution.**

Cet appareil doit être mis à la terre. Dans l'éventualité d'un court-circuit, la mise à la terre procure un chemin direct de contournement du courant pour prévenir l'électrocution des manipulateurs de l'appareil.

Cet appareil est muni d'un cordon comprenant une fiche et fil de mise à la terre.

La fiche doit être branchée

dans une prise correctement installée et mise à la terre.

Si les directives de mise à la terre ne sont pas tout à fait comprises ou en cas de tout doute relatif à la mise à la terre appropriée de l'appareil, faites appel à un électricien ou à un technicien qualifié.

Si la prise murale est une prise à 2 branches, c'est votre obligation, et la responsabilité vous en incombe, de la faire remplacer par une prise à trois branches adéquatement mise à la terre.

Pour un meilleur rendement et pour éviter que les ampoules d'éclairage de la résidence soient affectées d'un affaïssissement de tension, ou que le fusible ou disjoncteur du circuit

ne grille ou ne se déclenche, dédiez un circuit individuel d'alimentation à la machine à glaçons (prise (double) unique sur le circuit).

**Sous aucun** prétexte il est permis de couper ou d'enlever la troisième branche (mise à la terre) de la fiche du cordon électrique.

**N'utilisez pas** d'adaptateur de fiche avec cet appareil.

**N'utilisez pas** de cordon de rallonge avec cet appareil. Si le cordon électrique de l'appareil ne rejoint pas la prise murale, faites installer une prise plus rapprochée par un électricien ou un technicien qualifié.

### Spécifications de l'appareil:

|  |                   |
|--|-------------------|
| Capacité de déshumidification (Pintes/Litres)                                  | 60 / 28,4         |
| Capacité de humidification (Pintes/Litres)                                     | 20 / 9,4          |
| Alimentation électrique  | 115 Volts / 60 Hz |
| Consommation d'énergie Maximum (watts)   | 815               |
| Intensité nominale par mode  |                   |
| • Déshumidification  | 780               |
| • Humidification   | 350               |
| • Purification D'Air   | 35                |
| Circulation d'air – Vitesse de ventilateur haute / basse (pi. cu. /min)(L/min) | 70,5 / 30,3       |
| Capacité du réservoir d'eau -Déshumidificateur (litres / pintes)               | 6 / 12,6          |
| Capacité du réservoir d'eau -Humidificateur (litres / pintes)                  | 5 / 10,5          |
| Niveau de bruit en fonctionnement (dB A)                                       | 50                |
| Poids net (kg/lb)  | 21,7 / 47,8       |

**NOTE:** Les spécifications sont sujettes aux changements sans préavis (pour l'amélioration des produits).

## Operating Instructions

### Air Purification

**The Air Purification mode is used to increase air quality by reducing common household odors and allergens such as pollen, pet dander and dust. Air purification can operate individually or in conjunction with either the Dehumidifying or Humidifying modes.**

Starting the Air Purification mode.

1) Depress the 'Mode' button on the control panel until the Air Purification icon is displayed in the LCD screen (Fig J).

2) When required, you can operate the Air Purification mode simultaneously with the Dehumidifier or Humidifier by continually pressing the MODE button until the required combination of operating mode icons appear in the LCD display. For example, Air Purification/Dehumidifier (Fig K) or Air Purification/Humidifier (Fig L).

3) If you have selected the Air Purification mode to operate in conjunction with another mode, proceed to define the operating parameters for the selected operation. (Please refer to 'Dehumidifier' on pg 9 or 'Humidifier' on pg 10 for instructions).

4) Select the required fan speed (High/Low) by depressing the fan speed button. Please note: While operation the Air Purification mode simultaneously with another mode, the fan speed selection will be the same in all operating modes..

5) Depress the power button to start the unit in Air Purification mode at your specified settings.

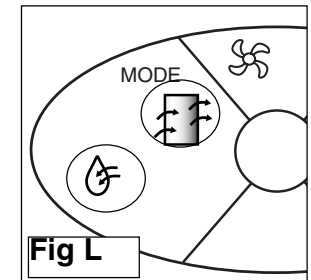
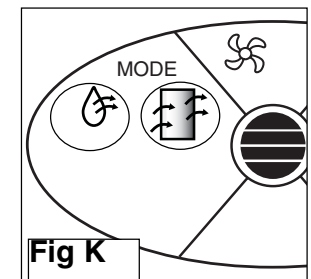
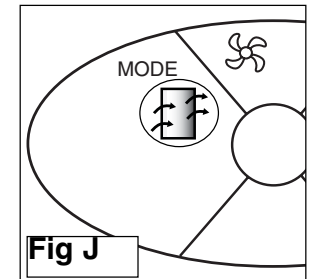

### IMPORTANT

Do not attempt to operate the Air Purification mode in places such as a kitchen, garage, or work shed as airborne grease and oil particles are common in these environments and can damage the appliance.

Do not attempt to run the Air Purification mode without the filter in place.

The Air Purification filter cannot be cleaned, and therefore must be replaced.

The Air Purification filter should be replaced every 3 to 6 months depending upon usage and/or conditions. Replace the Air Purification filter only with one that was specifically designed for use with this appliance.

Replacement filters are available from the retailer that the unit was purchased from, as well as any Danby authorized parts distribution center. Please call 1-800-263-2629 or visit [www.Danby.com](http://www.Danby.com) to find a location near you.

## Care and Cleaning

### FILTERS

#### Removal and Cleaning of the Air Filters

If the air filters become clogged with dust/dirt, air flow is restricted and reduces performance (efficiency).

#### Removing the Filters;

In order to access the HEPA type filter (*filter A Fig N*) and the air intake filter (*filter B Fig M*) the front grill will have to be removed (Fig M).

- 1a) To remove the Hepa type filter, pull the filter handle outward .
- 1b) To remove the air *intake* filter: Simply pull the filter handle upwards and pull out the filter

#### Maintaining the Air Intake Filter;

1) Dust/Dirt clogged in the **air intake** filter can be removed by vacuum cleaning the soiled areas.

2) The **air intake** filter can also be washed in lukewarm soapy water while rubbing it lightly with a brush. A mild detergent (dishwashing soap) is recommended.

3) Rinse the **air intake** filter well using clean water. Allow time to dry before reinstalling into the unit.

4) Replace the **air intake** filter before resuming use.

**IMPORTANT:** Do not attempt to clean or wash the HEPA type filter. It must be replaced every 6 months (depending on usage). \* If the “Clean Air purification” icon (pg. 7) is displayed: Press the ‘Timer’ and ‘Increase’ button simultaneously on the control panel for 3 seconds to resume normal operation.

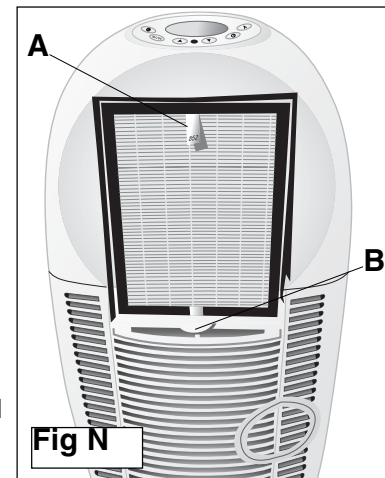
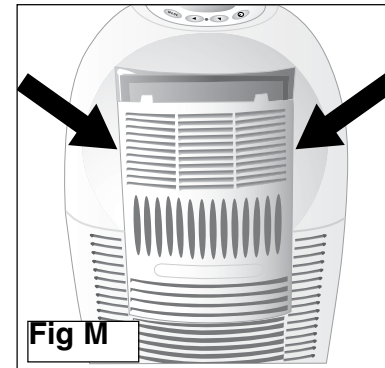

### BOILER CHAMBER

**WARNING** - Do not attempt to clean the boiler chamber immediately after operating the unit in Humidification mode.

1. Open the top cover of the unit, and remove the internal tank with care.
2. Remove the Boiler cover and pull out the drain plug (Fig O) to allow any standing water to evacuate the chamber.
3. Clean the boiler chamber with a damp cloth.

4. Place a drip tray beneath the bottom drain and remove the small drain cap and plug located at the rear of the unit (Fig P) to drain out the remaining water inside the appliance.

5. After completely draining the water from the unit replace the boiler chamber plug, drain plug and cap.

6. Replace the Boiler cover and internal water tank.

\* If “ Replace DMC Cartridge” icon (pg. 7) is displayed: Press the ‘Timer’ and ‘Decrease’ button simultaneously on the control panel for 3 seconds to resume normal operation.

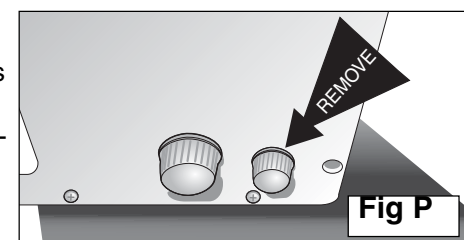
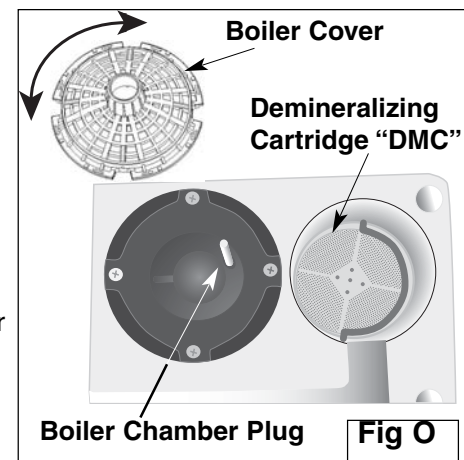

## INFORMATIONS DE SÉCURITÉ IMPORTANTES

### LISEZ TOUTES LES INFORMATIONS DE SÉCURITÉ AVANT DE FAIRE FONCTIONNER L'APPAREIL

### AVERTISSEMENT

Pour minimiser le risque d'incendie, de brûlures, de chocs électriques ou de blessures, suivez les chapitres suivants en plus d'appliquer les précautions de base.

### PRÉCAUTIONS

- Cet appareil doit être mis à la terre. Branchez le seulement dans une prise correctement mise à la terre. Référez-vous au chapitre intitulé “Instructions de mise à la terre” à la page 4.
- Ne faites pas fonctionner cet appareil s'il a un cordon ou fiche électrique endommagé, s'il ne fonctionne pas correctement, ou si l'appareil a été endommagé ou échappé.
- N'épissez pas le cordon électrique
- Gardez le cordon électrique éloigné des sources de chaleur.
- N'immersez pas le cordon ou sa fiche dans aucun liquide.
- Ne recouvrez pas ou n'obstruez aucune ouverture de l'appareil.
- N'utilisez pas cet appareil près de bassins d'eau, par exemple dans un sous-sol détrempé, près d'une piscine ou d'un évier.
- N'utilisez pas de produits chimiques ou vapeurs corrosives dans/près de cet appareil.
- N'utilisez cet appareil que pour les fins auxquelles il est conçu comme indiqué dans ce guide.
- Cet appareil est conçu pour un usage domestique à l'intérieur seulement. N'entrez pas cet appareil à l'extérieur.
- Cet appareil ne devrait être réparé que par du personnel qualifié. Pour tout examen, réparation ou réglage, contactez votre centre de service le plus rapproché.

## SAUVEGARDEZ CES INSTRUCTIONS

## BIENVENUE

Bienvenue dans la famille Danby. Nous sommes fiers de nos produits de qualité et croyons au bien fondé de fournir une assistance fiable à nos clients.

Vous le découvrirez par ce guide facile d'utilisation et vous pourrez l'entendre en provenance des voix amicales de notre service d'assistance à la clientèle. Tél.: 1-800-26- **Danby**

Mais, ce qui est encore mieux, vous pourrez bénéficier de ces valeurs à chaque utilisation de votre centre de confort. Ceci est important parce que votre nouvelle appareil fera partie de votre famille pour longtemps.

### Point de départ...AVANT d'utiliser votre Centre De Confort

Enregistrez ici les numéros de modèle et de série. Ces numéros se trouvent sur l'étiquette au dos de l'appareil.

Agrafez votre reçu d'achat à l'intérieur de la couverture arrière de de guide. Il sera requis pour faire une réclamation de la garantie.

Numéro de modèle **DHCC6020**

Numéro de série \_\_\_\_\_

Date d'achat \_\_\_\_\_

## EN CAS DE BESOIN D'ASSISTANCE

Voici quelques contributions que vous pouvez effectuer avant de faire un appel de service, pour nous aider à mieux vous servir :

### Lisez ce guide

Il comprend des instructions pour vous assister à l'utilisation et l'entretien adéquats de votre appareil.

### Si votre appareil neuf est avarié

Communiquez immédiatement avec le revendeur (ou le fabricant).

### Épargnez temps et argent

Avant de faire un appel de service, révisez le chapitre intitulé "Dépannage". Ce chapitre vous aidera à solutionner des problèmes communs qui pourraient survenir. Si une réparation est requise, vous pouvez avoir l'esprit tranquille parce que de l'aide ne sera l'affaire que d'un appel téléphonique.

Tél.: 1-800-26- **Danby**

## Trouble Shooting

### Before You Call For Service

|                   | Problem   | Possible Cause   | What to do  |
|-------------------|---|--|---|
| General Functions | <b>No power.</b>  | A fuse in your home may be blown or the circuit breaker tripped. | Replace fuse or reset circuit breaker.  |
|                   |   | Power surge.   | Unplug the unit, wait a few seconds and then plug it back in.   |
|                   |   | Plug not inserted fully into outlet.                             | Make sure the 3-prong plug on the DHCC is fully inserted into the outlet  |
|                   | <b>Will not start in Dehumidifier mode</b>                  | Humidity Level set too <b>high</b>                               | Verify the current detected Humidity level as shown in the Ambient Temperature/Humidity display area and adjust your settings accordingly.                    |
|                   | <b>Will not start in Humidifier mode</b>                    | Humidity Level set too <b>low</b>                                | Verify the current detected Humidity level as shown in the Ambient Temperature/Humidity display area and adjust your settings accordingly.                    |
|                   | <b>Will not start in Air Purification mode</b>              | Front grill not installed correctly.                             | Ensure the front grill is correctly installed on the chassis.   |
| Fan               | <b>Low airflow from top grill during Air Purifier mode.</b> | HEPA filter requires replacement                                 | Refer to page # for details on how to replace the HEPA filter   |
|                   |   | Incorrect HEPA filter  | Replace HEPA filter only the filter that was designed for your DHCC.  |
|                   | <b>Low airflow from side grill during Dehumidifier mode</b> | Air filter requires cleaning                                     | Refer to page # for instructions on cleaning the air filter   |
| Error Codes       | <b>E1, E2, E3</b>   | Sensor Error   | Contact an authorized Danby service center.   |
|                   | <b>E4</b>   | Water bucket not installed                                       | Reinstall Water Bucket.   |
|                   | <b>E5</b>   | Internal Reservoir Full  | <b>During Dehumidification:</b> Empty the Water Bucket and reinstall.<br><b>During Humidification:</b> <i>Partially</i> empty the Water Bucket and reinstall. |
|                   | <b>E6</b>   | Water Bucket Full  | Empty Water Bucket.   |
|                   | <b>E7</b>   | Front Cover off.   | Replace front cover and/or ensure it is installed correctly.  |

If none of the above rectify the situation please contact our customer service department at 1-800-26- **Danby** (1-800-263-2629)





## LIMITED WARRANTY

This quality product is warranted to be free from manufacturer's defects in material and workmanship, provided that the unit is used under the normal operating conditions intended by the manufacturer.

This warranty is available only to the person to whom the unit was originally sold by Danby or by an authorized distributor of Danby, and is non-transferable.

### TERMS OF WARRANTY

Plastic parts, are warranted for thirty (30) days only from purchase date, with no extensions provided.

|                             |   |
|-----------------------------|---|
| <i>First Year</i>           | During the first twelve (12) months, any electrical parts of this product found to be defective, including any sealed system units, will be repaired or replaced, at warrantor's option, at no charge to the ORIGINAL purchaser.  |
| <i>Additional 48 Months</i> | During the next forty-eight (48) months any part of the sealed system found to be defective (consisting of compressor, condenser, evaporator, dryer and all related tubing) will be replaced without charge. The purchaser shall pay for all labor and return freight during this period for repair or replacement of any sealed system components. Any unit being diagnosed as non-functional due to sealed system failure and warranting an exchange will be subject to an appropriate depreciation or user fee, including any and all freight charges being levied against the consumer. |
| <i>To obtain Service</i>    | It will be the consumer's responsibility to transport the appliance (at their own expense) to the original retailer (point of purchase) or a service depot for repair. Contact your dealer from whom your unit was purchased, or contact your nearest authorized Danby service depot, where service must be performed by a qualified service technician.<br><br>If service is performed on the units by anyone other than an authorized service depot, or the unit is used for commercial application, all obligations of Danby under this warranty shall be at an end.                     |

### EXCLUSIONS

Save as herein provided, Danby Products Limited (Canada) or Danby Products Inc. (U.S.A.), there are no other warranties, conditions, representations or guarantees, express or implied, made or intended by Danby Products Limited or its authorized distributors and all other warranties, conditions, representations or guarantees, including any warranties, conditions, representations or guarantees under any Sale of Goods Act or like legislation or statute is hereby expressly excluded. Save as herein provided, Danby Products Limited (Canada) or Danby Products Inc. (U.S.A), shall not be responsible for any damages to persons or property, including the unit itself, howsoever caused or any consequential damages arising from the malfunction of the unit and by the purchase of the unit, the purchaser does hereby agree to indemnify and save harmless Danby Products Limited from any claim for damages to persons or property caused by the unit.

### GENERAL PROVISIONS

No warranty or insurance herein contained or set out shall apply when damage or repair is caused by any of the following:

- 1) Power Failure.
- 2) Damage in transit or when moving the appliance.
- 3) Improper power supply such as low voltage, defective house wiring or inadequate fuses.
- 4) Accident, alteration, abuse or misuse of the appliance such as inadequate air circulation in the room or abnormal operating conditions, (extremely high or low room temperature).
- 5) Use for commercial or industrial purposes.
- 6) Fire, water damage, theft, war, riot, hostility, acts of God such as hurricanes, floods etc.
- 7) Service calls resulting in customer education.

Proof of purchase date will be required for warranty claims; so, please retain bills of sale. In the event warranty service is required, present this document to our AUTHORIZED SERVICE DEPOT.

Warranty Service

Carry-In

Danby Products Limited  
PO Box 1778, 5070 Whitelaw RD, Guelph, Ontario, Canada N1H 6Z9  
Telephone: (519) 837-0920 FAX: (519) 837-0449

Danby Products Inc.  
PO Box 669, 101 Bentley Court, Findlay, Ohio, U.S.A. 45840  
Telephone: (419) 425-8627 FAX: (419) 425-8629

06/06 Rev 1.

## TABLE DES MATIÈRES

### Informations de sécurité importantes

15

|                                 |    |
|---------------------------------|----|
| Précautions                     | 15 |
| Instructions de mise à la terre | 16 |
| Spécifications de l'appareil:   | 16 |

### Instructions de fonctionnement

17

|                           |    |
|---------------------------|----|
| Identification des pièces | 17 |
| Commandes de votre DHCC   | 18 |
| Les Icônes D'Affichage    | 19 |
| Minutrie                  | 19 |
| Télécommande              | 20 |
| Déshumidificateur         | 21 |
| Drainage Directe          | 21 |
| Humidificateur            | 22 |
| Purification D'Air        | 23 |

### Soin et nettoyage

24

|                      |    |
|----------------------|----|
| Les Filtre           | 24 |
| Chambre de Chaudière | 24 |

### Dépannage

25

|                                     |    |
|-------------------------------------|----|
| Avant de placer un appel de service | 25 |
| Garantie                            | 26 |



## Free Manuals Download Website

<http://myh66.com>

<http://usermanuals.us>

<http://www.somanuals.com>

<http://www.4manuals.cc>

<http://www.manual-lib.com>

<http://www.404manual.com>

<http://www.luxmanual.com>

<http://aubethermostatmanual.com>

Golf course search by state

<http://golfingnear.com>

Email search by domain

<http://emailbydomain.com>

Auto manuals search

<http://auto.somanuals.com>

TV manuals search

<http://tv.somanuals.com>