



The company behind Viper® Auto Security Systems is Directed Electronics.

Since its inception, Directed Electronics has had one purpose, to provide consumers with the finest vehicle security and car stereo products and accessories available. The recipient of nearly 100 patents and Innovations Awards in the field of advanced electronic technology, Directed Electronics is ISO 9001 registered. Quality Directed Electronics products are sold and serviced throughout North America and around the world.

Call (800) 876-0800 for more information about our products and services.

L'entreprise derrière les systèmes de sécurité automobiles Viper® est Directed Electronics.

Depuis sa création, le seul but de Directed Electronics est d'offrir aux consommateurs ce qu'il y a de mieux en matière de produits et d'accessoires de sécurité et audio pour véhicules. Récipiendaire de près de 100 brevets et prix *Innovations Awards* dans le domaine de la technologie électronique avancée, Directed Electronics est une entreprise enregistrée ISO 9001. Les produits de qualité de Directed Electronics sont vendus, et leur entretien assuré, dans toute l'Amérique du Nord et ailleurs dans le monde.

Appelez au (800) 876-0800 pour obtenir plus de renseignements sur nos produits et services.

© 2009 Directed Electronics. All rights reserved (Reproduction interdite).

G9252V 2009-11

Vista, CA 92081
www.viper.com



Directed Electronics is an
ISO 9001 registered company.

Directed Electronics is committed to delivering world class quality products and services that excite and delight our customers.

Directed Electronics s'est engagé à fournir des produits et services de qualité internationale qui passionnent et comblent notre clientèle.



VIPER®

NO ONE DARES COME CLOSE™



OWNER'S GUIDE GUIDE D'INSTRUCTIONS

M O D E L
9252

Congratulations

Congratulations on the purchase of your state-of-the-art remote start and security system. Reading this owner's guide prior to using your system will help maximize the use of your system and its many features. For more information please visit the below website:

<http://www.viper.com> – For general and additional guide information.

For any additional questions please contact your authorized Directed dealer or contact Directed at **1-800-753-0600**.

What you get

Welcome to the best generation of security with remote start. Your system contains everything you need.

- Responder LE remote control
- This owner's guide
- Warranty and warranty registration card

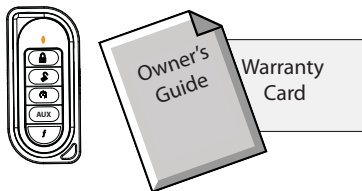

Important information

Government Regulations and Safety information



Read the *Government Regulations* and *Warning! Safety First* sections of this manual prior to operating this system.

Warning! Failure to heed this information can result in death, personal injury or property damage and may also result in the illegal use of the system beyond its intended purpose.

Your Warranty

Your Responder LE system comes with a warranty. Please make sure you receive the warranty registration card and proof of purchase from your dealer indicating the product was installed by an authorized Directed dealer. Your product warranty must be validated within 10 days of purchase. You can validate it online at www.prodregister.com/directed or complete and return the warranty registration card.

Replacement remote controls

If additional remote controls are desired, please see your authorized dealer or visit us at www.directedstore.com to order. Part numbers are: 7251V for Responder LE 2-way remote control and 7152V for the optional 1-way companion remote control.

Contents

| | |
|---|----|
| Responder LE | 2 |
| Remote Control Command Table | 3 |
| Basic Commands (Direct Access) | 4 |
| Lock | 4 |
| Unlock | 4 |
| Remote Start | 4 |
| AUX/Trunk | 4 |
| Function Shift | 4 |
| Panic Mode | 4 |
| Advanced Commands: (Levels 1 - 2) | 6 |
| AUX 1 (Sliding Door*) | 6 |
| AUX 2 (Sliding Door*) | 6 |
| Valet Mode | 6 |
| Timer Mode | 6 |
| Remote Start | 7 |
| Timer Mode | 9 |
| Valet Mode | 10 |
| Battery Information | 11 |
| Low Battery | 11 |
| Battery Disposal | 11 |
| Out of Range Notification | 12 |
| Government Regulations | 13 |
| Warning! Safety First | 14 |
| Installation | 14 |
| Remote Start Capable | 14 |
| Manual Transmission Vehicles | 14 |
| Interference | 16 |
| Upgrades | 16 |
| Water/Heat Resistance | 16 |
| Français | 17 |
| Patent Information | 38 |

Responder LE

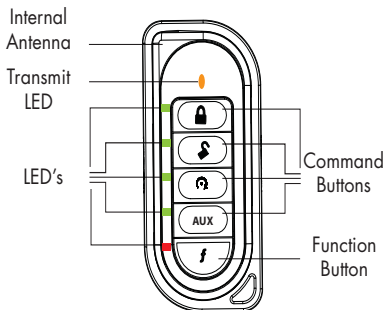

| Feature | Description |
|---------------------|---|
| Internal Antenna | Used for transmitting and receiving* information |
| Command buttons (4) | Used to perform locking, unlocking, auxiliary channel and remote start commands |
| Function button | Used to access function levels for advanced commands. |
| LED's | Each button has an associated LED next to it that is active during related operations. These LED's are labeled respectively as: Lock LED, Unlock LED, Remote Start LED, AUX LED, and function (<i>f</i>) LED |

- * 2-way communication not available with optional 1 way companion remote control.

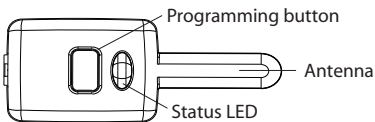

Control Center



The Control Center, typically located on the upper part of the front windshield sends and receives commands or messages to and from your system. It consists of:

- The In-vehicle system antenna, for 2 way communication.
- The Status LED, as a visual indicator of the system's status.
- The programming (control) button, for programming system functions.

Remote Control Command Table

| Level Button | Direct Access | f x 1 LEVEL 1 | f x 2 LEVEL 2 |
|---|-----------------|---------------------------|---------------------------|
|  | Lock (Panic) | | |
|  | Unlock | | Valet Mode |
|  | Remote Start | | Timer Mode |
| AUX | AUX/Trunk | AUX 1 (sliding door**) | AUX 2 (sliding door**) |
| f | Function shift* | | |

* Used to access function levels for Advanced Commands (**f** with multiplier in top row implies button presses)

** Only if equipped

Basic Commands (Direct Access)

Lock

Press  one time to Lock

Lock LED turns on with 1 beep. Press and hold for 2 seconds to Lock the system and then activate the Panic output

Unlock

Press  one time to unlock

Unlock LED turns on and remote beeps twice.

Remote Start

Press  one time to activate Remote Start

Remote Start LED turns on with remote start tones.

AUX/Trunk

Press and hold **AUX** for 2 seconds to activate the Trunk Release.

The AUX LED turns on and AUX activation tone sounds. This is an optional feature. See your authorized Directed dealer for details.

Function Shift

Press **f** 1 to 2 times to access advanced command levels (see Remote Control Command Table and Advanced Commands). LED indicators turn on (according to the feature command). Each Press then release, shifts the function of the command button another level.

Panic Mode

If you are threatened in or near your vehicle, you can attract attention by triggering the system with your remote. This feature is only available if the optional horn honk is connected.

To enter Panic Mode:

- Press  button on the remote for 2 seconds. The horn honks and the parking lights flash for 30 seconds.

To stop Panic Mode at any time:

- Press  again.

Notes: Horn honk is an optional feature. The panic and horn honk feature is available when this option is installed.

Pressing more than one button simultaneously generates an error tone and the Function LED turns on, and all other LEDs flash.

Advanced Commands: (Levels 1 - 2)

Press and release the **f** button the corresponding amount of times indicated below. The **f** LED illuminated indicates level 1. The **f** LED and **AUX** LED illuminated indicates level 2.

AUX 1 (Sliding Door*)

Press **f** one time and then press **AUX**

AUX 2 (Sliding Door*)

Press **f** two times and then press **AUX**

Activates (or if On, deactivates) the Aux 1 or 2 output respectively. The Aux LED and On tones or Off tones play to confirm.

Note: These are optional features. See your authorized Directed dealer for details.

Valet Mode

Press **f** two times and then press 

Enters or exits Valet mode, even if locked. When entering Valet mode the remote beeps once and twice when exiting (See Valet Mode section).

Timer Mode

Press **f** two times and then press 

Remote start LED turns on, with 1 beep when enabled and 2 beeps for disabled. Enables or disables the remote start timer mode (see Remote Start section).

* Only if vehicle is equipped.

Remote Start

Read this user guide, including the warnings section before using the remote start. Ensure that the vehicle is parked in an open area, not in a garage. To use your remote start to pre-warm or pre-cool your vehicle, remember to set the climate controls to the desired settings before shutting off the engine.

Remote starting your vehicle

Press the  button on the remote control. The vehicle parking lights flash. The Remote Start LED flashes and ascending Remote Start tone plays.

The preset remote start run time is 15 minutes. This can be changed to between 1 and 60 minutes (see your authorized Directed dealer for programming changes).

Points to remember

If the hood is open or if the brake pedal is pressed, the vehicle will not remote start.

The remote start shuts down:

- When the brake pedal is pressed
- The hood is opened
- When the remote start command is sent again from a remote control
- When runtime expires

Manual transmission vehicles

When installed into a manual transmission vehicle, the system requires

that the MTS mode is properly set when parking. If MTS mode is not properly set or is defeated after being properly set the system will not start the engine.

1. With the engine running and transmission in NEUTRAL position, **set** the parking brake and leave the engine running. All Doors should be closed.
2. **Release** the foot brake (if pressed during Step 1), or **press** and **release** the foot brake anytime. As long as the engine is running there is no time limit to perform this step.
3. Within 20 seconds of foot brake release, **press** the  button on the remote, after 20 seconds return to Step 2.
4. The vehicle lights flash 5 times to confirm MTS mode enable and the remote start activates the ignition outputs.
5. **Turn Off** and **remove** the key from the ignition switch, the engine remains running.
6. **Exit** the vehicle, **close** all the doors and **lock** the system.
7. The engine turns off after a few seconds.

You can now remote start the vehicle. If a door is opened before the next remote start activation, the system will not remote start the vehicle.

To drive your automatic or manual transmission vehicle after it has been remote started:

1. Get in without stepping on the brake.
2. Insert the ignition key and turn it to the On position.
3. Now, step on the brake. The remote start turns off.
4. The vehicle is ready to drive.

Timer Mode

This unit can be programmed to start and run the engine every three hours, for a maximum of six cycles. The engine will run for the programmed run time and then shut down. After three hours, the system will restart the engine.

Note: This feature works only when the system has been locked with the remote control.

Important: Timer Mode should be used in open areas **only**. Never start and run the vehicle in an enclosed space such as a garage or carport.

To activate timer mode with an automatic transmission:

1. Press **f** twice and then press .
2. The parking lights quickly flash four times to confirm timer mode entry. (The vehicle will not remote start at this point.)
3. The vehicle begins the timer mode sequence.

To activate timer mode with a manual transmission:

1. Enter the MTS mode.
2. Exit the vehicle and lock the system.
3. Enter the timer mode. The parking lights quickly flash 4 times to confirm entry into timer mode (vehicle will not remote start at this point). The vehicle begins the timer mode sequence.

Timer Mode is exited automatically after the sixth run cycle. The parking lights slowly flash 4 times when exiting timer mode.

To exit timer mode with the transmitter:

Press the **f** button twice and then press . The parking lights flash slow four times to confirm timer mode is exited.

Valet Mode

You can prevent your system from remote starting. When the system is in Valet mode, the feature is disabled. The doors do not automatically lock. This is useful when washing or having the vehicle serviced.

To enter or exit Valet mode with the programming button:

1. Turn the ignition key on and then off.
2. At anytime during the next 10 seconds, **press** and **release** the programming button on the control center. The LED turns on solid when you enter valet mode, and turns off when you exit valet mode.

To enter or exit Valet mode with the remote control:

Press **f** two times, and then **S** to set the system in Valet mode. Repeat the process to take the system out of Valet mode.

The control center LED turns on solid when in Valet mode and turns off when exiting Valet mode.

Battery Information

The system requires no specific maintenance. The 2- way remote control uses two CR2016 cell batteries.

Low Battery

When the batteries are low, the 2- way remote emits two groups of beeps, the **f** LED flashes, and additional horn honks are emitted when unlocking. It is time to change the batteries.

Note: Horn honk is an optional feature.

Battery Replacement

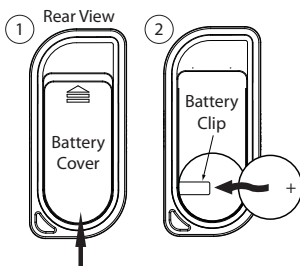

1. Slide the battery cover up by applying equal pressure at its top and bottom (the arrow on the cover indicates the direction), remove the cover from the remote control housing.

2. Gently pry up on the battery to remove it from the holder. Insert a new battery into the holder and under the clip with the positive (+) side up. Replace the battery cover. The remote control is now ready for use.

Battery Disposal



Directed Electronics cares about the environment. If you need to dispose of the battery, please do so in accordance with your municipal requirements for battery disposal.

Out of Range Notification

If a command is issued from the remote, but the remote is beyond the range of the vehicle to receive the command, the remote will respond with an out-of range notification. If this occurs, the transmit indicator on the remote flashes rapidly, the **f** key LED turns on, and the remote emits the error tone sounds.

Since conditions will vary in different areas (i.e.: Weather, RF interference, etc) range may be affected and require you to be closer to the vehicle for successful transmission.

Government Regulations

This device complies with Part 15 of FCC rules. Operation is subject to the following two conditions: (1) This device may not cause harmful interference, and (2) This device must accept any interference received, including interference that may cause undesirable operation.

This equipment has been tested and found to comply with the limits for a class B digital device, pursuant to Part 15 of the FCC Rules. These limits are designed to provide reasonable protection against harmful interference in a residential installation. This equipment generates and can radiate radio frequency energy and, if not installed and used in accordance with the instruction manual, may cause harmful interference to radio communications. However, there is no guarantee that interference will not occur in a particular installation. If this equipment does cause harmful interference to radio or television, which can be determined by turning the equipment OFF and ON, the user is encouraged to try to correct the interference by one or more of the following measures:

- Reorient or relocate the receiving antenna.
- Increase the separation between the equipment and receiver.
- Connect the equipment into an outlet on a circuit different from that to which the receiver is connected.
- Consult the dealer or an experienced radio / TV technician for help.

This device complies with the Industry Canada Radio Standards Specification RSS 210. Its use is authorized only on a no-interference, no-protection basis; in other words, this device must not be used if it is determined that it causes harmful interference to services authorized by IC. In addition, the user of this device must accept any radio interference that may be received, even if this interference could affect the operation of the device.

WARNING! Changes or modifications not expressly approved by the party responsible for compliance could void the user's authority to operate this device.

Warning! Safety First



Please read the safety warnings below before proceeding. Improper use of the product may be dangerous or illegal.

Installation

Due to the complexity of this system, installation of this product must only be performed by an authorized Directed dealer. If you have any questions, ask your retailer or contact Directed directly at 1-800-753-0600.

Remote Start Capable

When properly installed, this system can start the vehicle via a command signal from the remote control transmitter. Therefore, never operate the system in an enclosed area or partially enclosed area without ventilation (such as a garage). When parking in an enclosed or partially enclosed area or when having the vehicle serviced, the remote start system must be disabled using the installed menu wheel. It is the user's sole responsibility to properly handle and keep out of reach from children all remote control transmitters to assure that the system does not unintentionally remote start the vehicle. THE USER MUST INSTALL A CARBON MONOXIDE DETECTOR IN OR ABOUT THE LIVING AREA ADJACENT TO THE VEHICLE. ALL DOORS LEADING FROM ADJACENT LIVING AREAS TO THE ENCLOSED OR PARTIALLY ENCLOSED VEHICLE STORAGE AREA MUST AT ALL TIMES REMAIN CLOSED. These precautions are the sole responsibility of the user.

Manual Transmission Vehicles

Remote starters on manual transmission vehicles operate differently than those with automatic transmission because you must leave your car in neutral. You must read this Owner's Guide to familiarize yourself with the proper procedures regarding manual transmission remote starters. If you have any questions, ask your authorized Directed dealer or contact Directed at 1-800-753-0600.

Before remote starting a manual transmission vehicle, be sure to:

- Leave the vehicle in neutral and be sure no one is standing in front or behind the vehicle.
- Only remote start on a flat surface
- Have the parking brake fully engaged

WARNING! It is the responsibility of the owner to ensure the parking/emergency brake properly functions. Failure to do so can result in personal injury or property damage. We recommend the owner have the parking / emergency brake system inspected and adjusted by a qualified automotive shop biannually.

Use of this product in a manner contrary to its intended mode of operation may result in property damage, personal injury, or death. (1) Never remotely start the vehicle with the vehicle in gear, and (2) Never remotely start the vehicle with the keys in the ignition. The user must also have the neutral safety feature of the vehicle periodically checked, wherein the vehicle must not remotely start while the car is in gear. This testing should be performed by an authorized Directed dealer in accordance with the Safety Check outlined in the product installation guide. If the vehicle starts in gear, cease remote start operation immediately and consult with the authorized Directed dealer to fix the problem.

After the remote start module has been installed, contact your authorized dealer to have him or her test the remote start module by performing the Safety Check outlined in the product installation guide. If the vehicle starts when performing the Neutral Safety Shutdown Circuit test, the remote start unit has not been properly installed. The remote start module must be removed or the installer must properly reinstall the remote start system so that the vehicle does not start in gear. All installations must be performed by an authorized Directed dealer.

OPERATION OF THE REMOTE START MODULE IF THE VEHICLE STARTS IN

GEAR IS CONTRARY TO ITS INTENDED MODE OF OPERATION. OPERATING THE REMOTE START SYSTEM UNDER THESE CONDITIONS MAY RESULT IN PROPERTY DAMAGE OR PERSONAL INJURY. YOU MUST IMMEDIATELY CEASE THE USE OF THE UNIT AND SEEK THE ASSISTANCE OF AN AUTHORIZED Directed DEALER TO REPAIR OR DISCONNECT THE INSTALLED REMOTE START MODULE. DIRECTED WILL NOT BE HELD RESPONSIBLE OR PAY FOR INSTALLATION OR REINSTALLATION COSTS.

This product is designed for fuel injected vehicles only. Use of this product in a standard transmission vehicle must be in strict accordance with this guide.

This product should not be installed in any convertible vehicles, soft or hard top with a manual transmission. Installation in such vehicles may pose certain risk.

Interference

All radio devices are subject to interference which could affect proper performance.

Upgrades

Any upgrades to this product must be performed by an authorized Directed dealer. Do not attempt to perform any unauthorized modifications to this product.

Water/Heat Resistance

This product is not designed to be water and/or heat-resistant. Please take care to keep this product dry and away from heat sources. Any damage from water or heat will void the warranty.

Français

Félicitations

Félicitations pour l'acquisition de votre système de démarrage à distance et de sécurité de pointe. Veuillez lire ce guide d'instructions avant de commencer à l'utiliser, afin de maximiser l'utilisation du système et de ses nombreuses caractéristiques.

Pour plus de renseignements, veuillez consulter le site Web ci-dessous:

<http://www.viper.com> – pour des renseignements généraux et des renseignements supplémentaires et relatifs au guide.

Pour toute autre question, veuillez communiquer avec votre distributeur agréé Directed ou avec Directed au **1-800-753-0600**.

Ce que vous obtenez

Bienvenue dans la génération supérieure de sécurité avec démarrage à distance. Votre système comprend tout ce qu'il vous faut.

- Télécommande Responder LE
- Le présent guide d'instructions
- Garantie et fiche de garantie

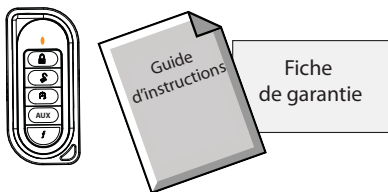

Renseignements importants

Règlements gouvernementaux et renseignements sur la sécurité



Veillez lire les sections *Règlements du gouvernement et Attention ! La sécurité d'abord* de ce guide d'instructions avant de faire fonctionner ce système.

Mise en garde ! Le fait de ne pas tenir compte de ces renseignements peut entraîner la mort, des blessures ou des dommages aux biens et peut aussi constituer un usage illégal contraire à l'utilisation prévue du produit.

Votre garantie

Votre système Responder LE est vendu avec une garantie. Veuillez vous assurer d'obtenir du distributeur la fiche de garantie ainsi que la preuve d'achat indiquant que le produit a été installé par un distributeur agréé Directed. La garantie de votre produit doit être validée dans les 10 jours suivant la date d'achat. Il est possible de le valider en ligne sur le site www.prodregister.com/directed ou en remplissant et en renvoyant la fiche de garantie.

Télécommandes de rechange

Si vous désirez des télécommandes supplémentaires, veuillez vous adresser à votre distributeur agréé Directed ou consulter notre site www.directedstore.com pour commander. Les numéros de pièces sont : 7251V pour la télécommande bidirectionnelle Responder LE et 7152V pour la télécommande auxiliaire unidirectionnelle (facultative).

Table des matières

| | |
|---|----|
| Repondre LE | 22 |
| Tableau de commandes | 23 |
| Commandes de base (accès direct)..... | 24 |
| Verrouillage | 24 |
| Déverrouiller | 24 |
| Démarrage à distance | 24 |
| AUX / Coffre arrière | 24 |
| Changement de fonction..... | 24 |
| Mode Panique..... | 25 |
| Commandes avancées : (Niveaux 1 - 2)..... | 26 |
| AUX 1 (porte coulissante*)..... | 26 |
| AUX 2 (porte coulissante*)..... | 26 |
| Mode Valet | 26 |
| Mode Minuterie..... | 26 |
| Démarrage à distance | 27 |
| Mode Minuterie..... | 29 |
| Mode Valet | 30 |
| Renseignements concernant les piles | 31 |
| Pile faible | 31 |
| Élimination des piles | 32 |
| Avis de zone hors de portée..... | 32 |
| Règlements gouvernementaux | 33 |
| Attention ! La sécurité d'abord..... | 34 |
| Installation | 34 |
| Potentiel démarrage à distance | 34 |
| Véhicules à transmission manuelle | 35 |
| Interférences..... | 36 |
| Mises à niveau | 36 |
| Résistance à l'eau / à la chaleur | 37 |
| Renseignements sur les brevets: | 38 |

Responder LE

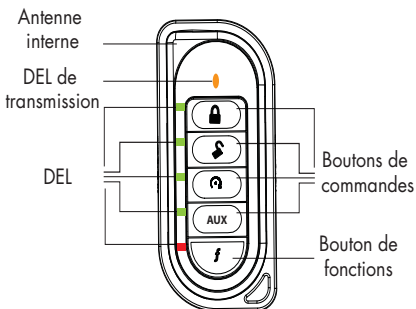

| Caractéristique | Description |
|-------------------------|--|
| Antenne interne | Sert à transmettre et recevoir* l'information |
| Boutons de commande (4) | Sert pour les commandes de verrouillage, déverrouillage, le canal auxiliaire et les commandes de démarrage à distance |
| Bouton de fonctions | Sert à accéder aux niveaux de fonctions pour les commandes avancées. |
| DEL | Chaque bouton possède son propre voyant DEL actif lors des opérations associées. Ces DEL sont étiquetés respectivement : DEL verrouillage, DEL déverrouillage, DEL démarrage à distance, DEL AUX et voyant DEL des fonctions |

- * Transmission bidirectionnelle non disponible avec la télécommande unidirectionnelle auxiliaire facultative.

Centre contrôle

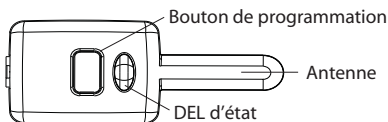

Le centre de contrôle, habituellement situé sur la partie supérieure du pare-brise, transmet et reçoit les messages de votre système. Il est composé :

- de l'antenne à bord du véhicule, pour la transmission bidirectionnelle.
- de la DEL d'état, comme voyant de l'état du système.
- du bouton de programmation (contrôle), qui sert à programmer les fonctions du système.

Tableau de commandes

| Niveau Bouton | Accès direct | f x 1 NIVEAU 1 | f x 2 NIVEAU 2 |
|------------------|---------------------------|-----------------------------|-----------------------------|
| | Verrouillage (Panique) | | |
| | Déverrouillage | | |
| | Démarrage à distance | | Démarrage par minuterie |
| AUX | AUX / Coffre arrière | AUX 1 (porte coulissante**) | AUX 2 (porte coulissante**) |
| f | Changement de fonction | | |

* Sert à accéder aux niveaux de fonctions des commandes avancées (**f** avec le symbole de multiplication dans la rangée du haut indique le nombre de fois qu'il faut appuyer sur le bouton).

** Seulement si équipé.

Commandes de base (accès direct)

Verrouillage

Appuyer une fois sur  pour verrouiller

La DEL de verrouillage s'allume avec 1 bip sonore. Appuyer et maintenir appuyé pendant 2 secondes pour verrouiller le système, puis activer la sortie Panique.

Déverrouiller

Appuyer sur une fois sur  pour déverrouiller

La DEL de déverrouillage s'allume et la télécommande émet deux bips sonores.

Démarrage à distance

Appuyer une fois sur  pour activer le démarrage à distance

La DEL de démarrage à distance s'allume avec des signaux sonores de démarrage à distance.

AUX / Coffre arrière

Appuyer sur le bouton **AUX** et le maintenir appuyé pendant 2 secondes pour activer l'ouverture du coffre arrière.

La DEL AUX s'allume et le signal sonore d'activation retentit. Il s'agit d'une caractéristique en option. Consulter votre distributeur agréé Directed pour en savoir plus.

Changement de fonction

Appuyer sur **f** de 1 à 2 fois pour accéder aux niveaux de commandes avancées (consulter le Tableau des commandes et Commandes avancées). Les voyants DEL s'allument (selon la commande de caractéristique). Chaque fois que le bouton de commande est

appuyé et relâché, sa fonction change de niveau.

Mode Panique

Si vous vous sentez menacé à bord ou près de votre véhicule, il est possible d'attirer l'attention en déclenchant le système avec votre télécommande. Cette caractéristique ne fonctionne que si l'avertisseur sonore facultatif est branché.

Pour activer le mode Panique :

- Appuyer sur le bouton  pendant 2 secondes. L'avertisseur sonore retentit et les feux de stationnement clignotent pendant 30 secondes.

Pour désactiver le mode Panique à tout moment :

- Appuyer de nouveau sur .

Remarques : L'avertisseur sonore est une caractéristique facultative. Le mode Panique et l'avertisseur sonore ne fonctionnent que s'ils ont été installés.

Lorsque deux boutons sont appuyés simultanément, une tonalité d'erreur retentit, la DEL des fonctions s'allume et toutes les autres DEL clignotent.

Commandes avancées : (Niveaux 1 - 2)

Appuyer et relâcher le bouton **f** le nombre de fois correspondant à ce qui est indiqué plus bas. Le voyant DEL **f** illuminé indique le niveau 1. Les voyants DEL **f** et **AUX** illuminés indiquent le niveau 2.

AUX 1 (porte coulissante*)

Appuyer une fois sur **f**, puis appuyer une fois sur **AUX**

AUX 2 (porte coulissante*)

Appuyer deux fois sur **f**, puis appuyer sur **AUX**

Active (ou si activée, désactive) les sorties Aux 1 ou 2 respectivement. La DEL Aux et des signaux sonores ON et OFF retentissent pour confirmer. **Remarque** : Ces caractéristiques ont facultatives. Consulter votre distributeur agréé Directed pour en savoir plus.

Mode Valet

Appuyer deux fois sur **f**, puis appuyer sur 

Entre ou sort du mode Valet, même lorsque verrouillé. Quand le système entre en mode Valet, la télécommande émet un bip sonore. La télécommande émet deux bips sonores lorsque le système sort du mode Valet (voir la section Mode Valet).

Mode Minuterie

Appuyer deux fois sur **f**, puis appuyer sur 

La DEL de démarrage à distance s'allume, avec 1 bip sonore lors de l'activation et 2 bips pour la désactivation. Active ou désactive le mode de démarrage à distance pr minuterie (consulter la section Démarrage à distance).

* Seulement si le véhicule en est équipé.

Démarrage à distance

Veillez lire ce guide, de même que la section de mise en garde avant de vous servir du démarrage à distance. S'assurer que le véhicule est stationné dans une aire ouverte, pas dans un garage. Pour vous servir de votre démarreur à distance pour réchauffer ou refroidir d'avance votre véhicule, souvenez-vous de mettre la température au réglage désiré avant de couper le moteur.

Démarrage à distance de votre véhicule

Appuyer sur le bouton  de la télécommande. Les feux de stationnement du véhicule clignotent. La DEL de démarrage à distance clignote et une tonalité ascendante de démarrage à distance retentit.

Le temps de fonctionnement du moteur préétabli lors du démarrage à distance est de 15 minutes. Il peut être modifié pour durer entre 1 à 60 minutes (consulter votre distributeur agréé Directed pour les changements à la programmation).

Points à retenir

Si le capot est ouvert ou que la pédale de frein est enfoncée, le véhicule ne démarrera pas à distance.

Le démarrage à distance se désactive si :

- la pédale de frein est enfoncée
- le capot est ouvert
- une commande de démarrage à distance est envoyée de nouveau à partir d'une télécommande
- le temps de fonctionnement du moteur est écoulé

Véhicules à transmission manuelle

Dans un véhicule à transmission manuelle, le mode MTS doit être réglé correctement lors du stationnement. Si le mode MTS n'est pas correctement réglé ou subit une défaillance après avoir été correctement réglé, le système ne pourra pas faire démarrer le moteur.

1. avec le moteur en marche et la transmission au NEUTRE, enclencher le frein de stationnement et laisser le moteur tourner. Toutes les portes doivent être fermées.
2. Relâcher la pédale de frein (si elle a été enfoncée à l'étape 1), ou enfoncer et relâcher la pédale de frein à tout moment. Tant que le moteur tourne, il n'y a pas de limite de temps pour effectuer cette étape.
3. Dans les trente secondes qui suivent le relâchement de la pédale de frein, appuyer sur le bouton  de la télécommande, après 20 secondes revenir à l'étape 2.
4. Les feux du véhicule clignotent 5 fois pour confirmer l'activation du mode MTS et le démarrage à distance active les sorties d'allumage.
5. Mettre à OFF et retirer la clé du commutateur d'allumage, le moteur continue à tourner.
6. Sortir du véhicule, fermer toutes les portières et verrouiller le système.
7. Le moteur s'arrête après quelques secondes.

Il est maintenant possible de faire démarrer le véhicule à distance. Si une portière est ouverte avant la prochaine activation du démarrage à distance, le système ne pourra faire démarrer le véhicule à distance. Pour conduire votre véhicule à transmission automatique ou après l'avoir fait démarrer à distance :

1. Monter à bord sans appuyer sur le frein.
2. Insérer la clé de contact et la faire tourner à la position ON.

3. À présent, appuyez sur le frein. Le démarreur à distance s'éteint.
4. Le véhicule est prêt à être conduit.

Mode Minuterie

Ce dispositif peut être programmé pour faire démarrer et tourner le moteur à chaque trois heures, pour un maximum de six cycles. Le moteur tournera pour le temps de fonctionnement programmé s'arrêtera ensuite. Après une période de trois heures, le système fera redémarrer le moteur.

Remarque : cette caractéristique fonctionne seulement lorsque le système a été verrouillé à l'aide de la télécommande.

Important : La minuterie ne doit être utilisée que dans une aire ouverte. Ne jamais faire démarrer et tourner le moteur dans un espace fermé tel qu'un garage ou un abri d'auto.

Pour activer la minuterie avec un véhicule à transmission automatique :

1. Appuyer deux fois sur **f**, puis appuyer sur .
2. Les feux de stationnement clignotent rapidement quatre fois pour confirmer l'entrée en mode minuterie. (Il n'est pas encore possible de faire démarrer le véhicule à distance.)
3. Le véhicule entame la séquence du mode minuterie.

Pour activer la minuterie avec une transmission manuelle :

1. Entrer en mode MTS.
2. Débarquer du véhicule et verrouiller le système.
3. Entrer le mode minuterie. Les feux de stationnement clignotent rapidement 4 fois pour confirmer l'entrée en mode minuterie (il n'est pas encore possible de faire démarrer le véhicule à distance.) Le véhicule entame la séquence du mode minuterie.

La sortie du mode minuterie se fait automatiquement après le sixième cycle de démarrage et fonctionnement du moteur. Les feux de stationnement clignotent lentement 4 fois lors de la désactivation du mode minuterie.

Pour sortir du mode minuterie à l'aide de l'émetteur :

Appuyer deux fois sur le bouton **f**, puis appuyer sur . Les feux de stationnement clignotent lentement quatre fois pour confirmer la désactivation du mode minuterie.

Mode Valet

Il est possible d'empêcher votre système de démarrer à distance. Lorsque le système se trouve en mode Valet, la caractéristique est désactivée. Les portières ne se verrouillent pas automatiquement. Ceci est utile lors du lavage ou de l'entretien du véhicule.

Pour entrer ou sortir du mode Valet à l'aide du bouton de programmation :

1. Faire tourner la clé de contact à ON, puis à OFF.
2. À tout moment, durant les 10 secondes qui suivent, appuyer et relâcher le bouton de programmation du centre de contrôle. Le voyant DEL s'allume d'un feu continu lors de l'entrée en mode Valet, et s'éteint lors de la sortie du mode Valet.

Pour entrer ou sortir du mode Valet à l'aide de la télécommande :

Appuyer deux fois sur **f**, puis appuyer sur  pour mettre le système en mode Valet. Répéter le processus pour faire sortir le système du mode Valet.

Le voyant DEL du centre de contrôle s'allume d'un feu continu lorsque le système se trouve en mode Valet et s'éteint lorsqu'il en sort.

Renseignements concernant les piles

Le système ne nécessite aucun entretien spécifique. La télécommande bidirectionnelle fonctionne avec deux piles bouton CR2016.

Pile faible

Lorsque les piles sont faibles, la télécommande bidirectionnelle émet deux séries de bips sonores. Le voyant DEL **f** clignote, et des signaux sonores supplémentaires sont émis par l'avertisseur lors du déverrouillage. Il est temps de remplacer les piles.

Remarque : l'avertisseur sonore est une caractéristique facultative.

Remplacement des piles

1. Faire glisser le couvercle du compartiment des piles en appliquant une pression uniforme sur la partie supérieure et inférieure (la flèche sur le couvercle indique la direction), enlever le couvercle du boîtier de la télécommande.

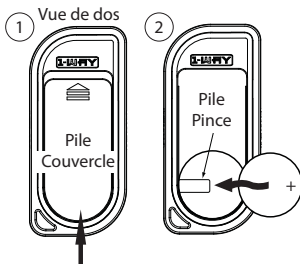

2. Soulever doucement la pile pour l'enlever. Insérer une nouvelle pile dans le compartiment, sous la pince avec le côté positif vers le haut (+). Remettre le couvercle du compartiment des piles. La télécommande est maintenant prête à être utilisée.

Élimination des piles



Directed Electronics se soucie de l'environnement. Si vous devez vous débarrasser d'une pile, veuillez le faire conformément au règlement sur l'élimination des piles de votre municipalité.

Avis de zone hors de portée

Si une commande est envoyée à partir de la télécommande, mais que la télécommande se trouve hors de la zone dans laquelle le véhicule peut la recevoir, la télécommande affichera un avis de zone hors de portée. Si ceci se produit, le voyant de transmission de la télécommande clignote rapidement, le voyant DEL **f** de la clés'allume, et la télécommande émet une tonalité de message d'erreur.

Puisque les conditions peuvent varier selon les endroits (c.-à-d. : La météo, interférence RF, etc.), la portée peut être affectée et vous pouvez devoir vous rapprocher du véhicule pour bien transmettre une commande.

Règlements gouvernementaux

Cet équipement a été testé et déclaré conforme à la section 15 du règlement de la FCC. Son fonctionnement est soumis aux conditions suivantes : (1) l'équipement concerné ne doit pas causer d'interférences nuisibles, et (2) il doit accepter toute interférence reçue, y compris les interférences risquant d'engendrer un fonctionnement indésirable.

Cet équipement a été testé et déclaré conforme aux limitations prévues dans le cadre de la catégorie B des appareils numériques défini par la section 15 du règlement de la FCC. Ces limitations sont stipulées aux fins de garantir une protection raisonnable contre les interférences gênantes en installation résidentielle. Cet équipement génère, utilise et diffuse des ondes radio, et s'il n'est pas installé ni utilisé conformément aux instructions dont il fait l'objet, peut causer des interférences gênantes avec les communications radio. Cependant, nous ne pouvons vous garantir qu'une interférence ne se produira pas dans une installation particulière. Si cet équipement produit des interférences graves lors de réceptions radio ou télévisées qui peuvent être détectées en allumant et en éteignant l'équipement, vous êtes invités à les supprimer de plusieurs manières :

- Réorienter ou déplacer l'antenne de réception.
- Augmenter la distance séparant l'équipement et le récepteur
- Connecter l'équipement à un circuit différent de celui auquel le récepteur est connecté.
- Communiquer avec votre revendeur ou avec un technicien radio/TV qualifié.

Cet équipement est conforme à la norme RSS 210 sur les appareils de radio-communication. Son utilisation n'est autorisée qu'en régime de non-brouillage et de non-protection par rapport à tous les autres systèmes radio, en d'autres termes, ce dispositif ne doit pas être utilisé s'il est établi qu'il provoque des interférences nuisibles aux services autorisés par IC. De plus, l'utilisateur de cet équipement doit accepter toute interférence radio à laquelle il peut être sujet, y compris les interférences qui risquent d'affecter son fonctionnement.

AVERTISSEMENT ! Les changements ou modifications qui n'ont pas été expressément approuvés par la partie responsable de la conformité sont susceptibles d'annuler le droit de l'utilisateur d'utiliser cet équipement.

Attention ! La sécurité d'abord



Veillez lire les mises en garde ci-dessous avant de commencer. Une mauvaise utilisation du produit peut s'avérer dangereuse ou illégale.

Installation

En raison de la complexité de ce système, l'installation de ce produit doit uniquement être effectuée par un distributeur agréé Directed. Pour toute question, veuillez communiquer avec votre détaillant ou directement avec Directed au 1-800-753-0600.

Potentiel démarrage à distance

Lorsqu'il est correctement installé, ce système peut faire démarrer le véhicule avec un signal de commande envoyé à partir de la télécommande. Par conséquent, ne jamais faire fonctionner le système dans un endroit fermé ou partiellement fermé sans ventilation (par exemple, un garage). Lorsque vous stationnez dans un endroit fermé où lorsque l'entretien doit être effectué, le système doit être désactivé à l'aide de la roulette de menu installée. Il est de la seule responsabilité de l'utilisateur de s'assurer de l'utilisation correcte du système et de s'assurer de garder toutes les télécommandes hors de portée des enfants afin de s'assurer que le système ne se déclenche pas accidentellement.

L'UTILISATEUR DOIT INSTALLER UN DÉTECTEUR D'OXYDE DE CARBONE DANS L'AIRE DE VIE ATTENANTE AU LIEU D'ENTREPOSAGE DU VÉHICULE. TOUTES LES PORTES MENANT AU LIEU D'ENTREPOSAGE FERMÉ OU PARTIELLEMENT FERMÉ DU VÉHICULE DOIVENT RESTER FERMÉES EN TOUT TEMPS. L'utilisateur est seul responsable du respect de ces précautions.

Véhicules à transmission manuelle

Les démarreurs à distance sur les véhicules à transmission manuelle fonctionnent différemment de ceux sur les véhicules à transmission automatique parce qu'il faut laisser le véhicule au neutre. Veuillez lire ce guide afin de vous familiariser avec les procédures correctes à appliquer pour une transmission manuelle. Pour toute question, communiquer avec votre distributeur agréé Directed au 1-800-753-0600.

Avant de faire démarrer un véhicule à transmission manuelle à distance, s'assurer de :

- Laisser le véhicule au neutre et s'assurer que personne ne se trouve devant ou derrière le véhicule.
- N'utiliser le démarreur à distance que sur une surface plane.
- Serrer complètement le frein à main

ATTENTION ! Il est de la responsabilité du propriétaire de s'assurer que le frein de stationnement / secours fonctionne correctement. Omettre de s'en assurer peut engendrer des blessures ou des dommages matériels. Nous recommandons de faire inspecter et ajuster le système de frein par un garagiste qualifié deux fois par année.

Une utilisation de ce produit non conforme à son utilisation prévue peut engendrer des dommages matériels, des blessures ou la mort. (1) Ne jamais faire démarrer le véhicule à distance avec un rapport de vitesse engagé, et (2) Ne jamais faire démarrer le véhicule à distance avec la clé dans le contact. L'utilisateur doit aussi régulièrement faire vérifier l'interrupteur de démarrage au point mort, de façon à ce que le véhicule ne démarre pas lorsqu'une vitesse est engagée. Cette vérification doit être effectuée par un distributeur agréé Directed conformément au contrôle de sécurité défini dans le guide d'installation du produit. Si le véhicule démarre avec une vitesse engagée, arrêter le démarrage à distance immédiatement et consulter le distributeur agréé Directed pour régler le problème.

Après l'installation du module, communiquer avec votre distributeur agréé afin qu'il teste le module en effectuant le contrôle de sécurité défini dans le guide d'installation du produit. Si le véhicule démarre durant le test du circuit d'arrêt de sécurité, le démarreur à distance n'est pas installé correctement. Le module de démarrage à distance doit être démonté ou l'installateur doit le réinstaller correctement afin que le véhicule ne démarre pas lorsqu'il est embrayé. Toute installation doit être effectuée par un distributeur agréé Directed.

L'UTILISATION DU MODULE DE DÉMARRAGE À DISTANCE SI LE VÉHICULE PEUT DÉMARRER EMBRAYÉ EST CONTRAIRE À L'UTILISATION PRÉVUE. UNE TELLE UTILISATION DU SYSTÈME DE DÉMARRAGE À DISTANCE PEUT ENGENDRER DES DOMMAGES MATÉRIELS OU DES BLESSURES. VEUILLEZ CESSER IMMÉDIATEMENT L'UTILISATION DU SYSTÈME ET RECOURRIR AUX SERVICES D'UN Distributeur agréé Directed POUR FAIRE RÉPARER OU DÉBRANCHER LE MODULE DE DÉMARRAGE À DISTANCE INSTALLÉ. DIRECTED NE POURRA ÊTRE TENU RESPONSABLE, NI NE PAIERA LES COÛTS LIÉS À L'INSTALLATION OU LA RÉINSTALLATION.

Ce produit est conçu pour les véhicules à injection seulement. L'utilisation de ce produit dans un véhicule à transmission manuelle doit se faire dans le strict respect des instructions du guide.

Ce produit ne doit pas être installé dans un véhicule à transmission manuelle cabriolet, à capote ou à toit rigide. L'installation dans ce type de véhicule peut présenter certains risques.

Interférences

Tous les dispositifs radio peuvent être sujet à des interférences susceptibles de nuire à leur bon fonctionnement.

Mises à niveau

Toute mise à niveau de ce produit doit être effectuée par un distribu-

Patent Information/Renseignements sur les brevets:

This product is covered by one or more of the following U.S. patents:

Ce produit est couvert par un ou plusieurs des brevets des É.-U. suivants :

| | | | | | |
|---------|-----------|-----------|-----------|-----------|-----------|
| 303,223 | 345,711 | 4,383,242 | 5,103,221 | 5,534,845 | 5,907,195 |
| 333,633 | 347,190 | 4,438,426 | 5,117,217 | 5,572,185 | 5,914,667 |
| 333,634 | 348,622 | 4,553,127 | 5,132,660 | 5,646,591 | 5,945,936 |
| 333,635 | 352,685 | 4,584,569 | 5,193,141 | 5,656,997 | 5,952,933 |
| 333,636 | 383,689 | 4,794,368 | 5,245,694 | 5,712,638 | 5,990,786 |
| 333,795 | 383,690 | 4,887,064 | 5,285,186 | 5,783,989 | |
| 340,000 | 390,830 | 4,897,630 | 5,315,285 | 5,798,711 | |
| 344,905 | 392,944 | 4,922,224 | 5,357,560 | 5,872,519 | |
| 345,317 | 4,327,444 | 4,987,402 | 5,532,670 | 5,900,806 | |

International Patents/Brevets internationaux :

Australia/Australie : 694,925

Canada: 1,315,859 and 2,067,099

Taiwan: 91817

Other patents pending/Autres brevets en instance.

Free Manuals Download Website

<http://myh66.com>

<http://usermanuals.us>

<http://www.somanuals.com>

<http://www.4manuals.cc>

<http://www.manual-lib.com>

<http://www.404manual.com>

<http://www.luxmanual.com>

<http://aubethermostatmanual.com>

Golf course search by state

<http://golfingnear.com>

Email search by domain

<http://emailbydomain.com>

Auto manuals search

<http://auto.somanuals.com>

TV manuals search

<http://tv.somanuals.com>