

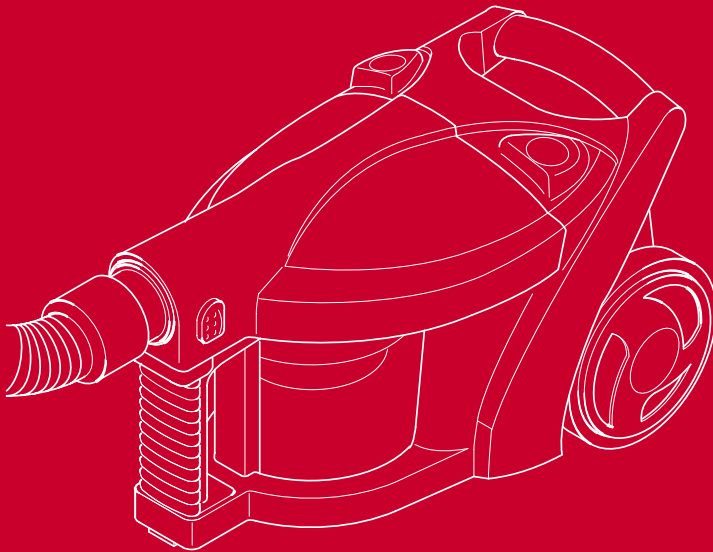

Dirt Devil
von  **Royal**

MAGNUM MPR



D Bodenstaubsauger
Bedienungsanleitung

GB Cylinder vacuum cleaner
Operating Manual

F Aspirateur
Mode d'emploi

NL Vloerstofzuiger
Bedieningshandleiding

E Aspiradora rodante
Manual de instrucciones

P Aspirador de pó de piso
Instrução de manuseamento

SK Podlahový vysávač
Návod na obsluhu













SLO Talni sesalec
Navodila za uporabo

H Padló porszívó
Kezelési útmutató

CZ Vysavač
Návod k obsluze

PL Odkurzacz do podłóg
Instrukcja obsługi

HR Podni usisavač
Uputa za upotrebu

Bedienungsanleitung	4 - 17	
Operating Manual	18 - 31	
Mode d'emploi	32 - 45	
Bedieningshandleiding	46 - 59	
Manual de instrucciones	60 - 73	
Instrução de Manuseamento	74 - 87	
Instrukcja obsługi	88 - 101	
Návod k obsluze	102 - 115	
Návod na obsluhu	116 - 129	
Navodila za uporabo	130 - 143	
Uputa za upotrebu	144 - 157	
Kezelési útmutató	158 - 171	



Abb. 1

Übersicht über Ihren Magnum MPR

Vielen Dank!

Es freut uns, dass Sie sich für den Bodenstaubsauger Magnum MPR entschieden haben!
Wir wünschen Ihnen viel Freude mit dem Gerät und danken Ihnen für den Kauf!

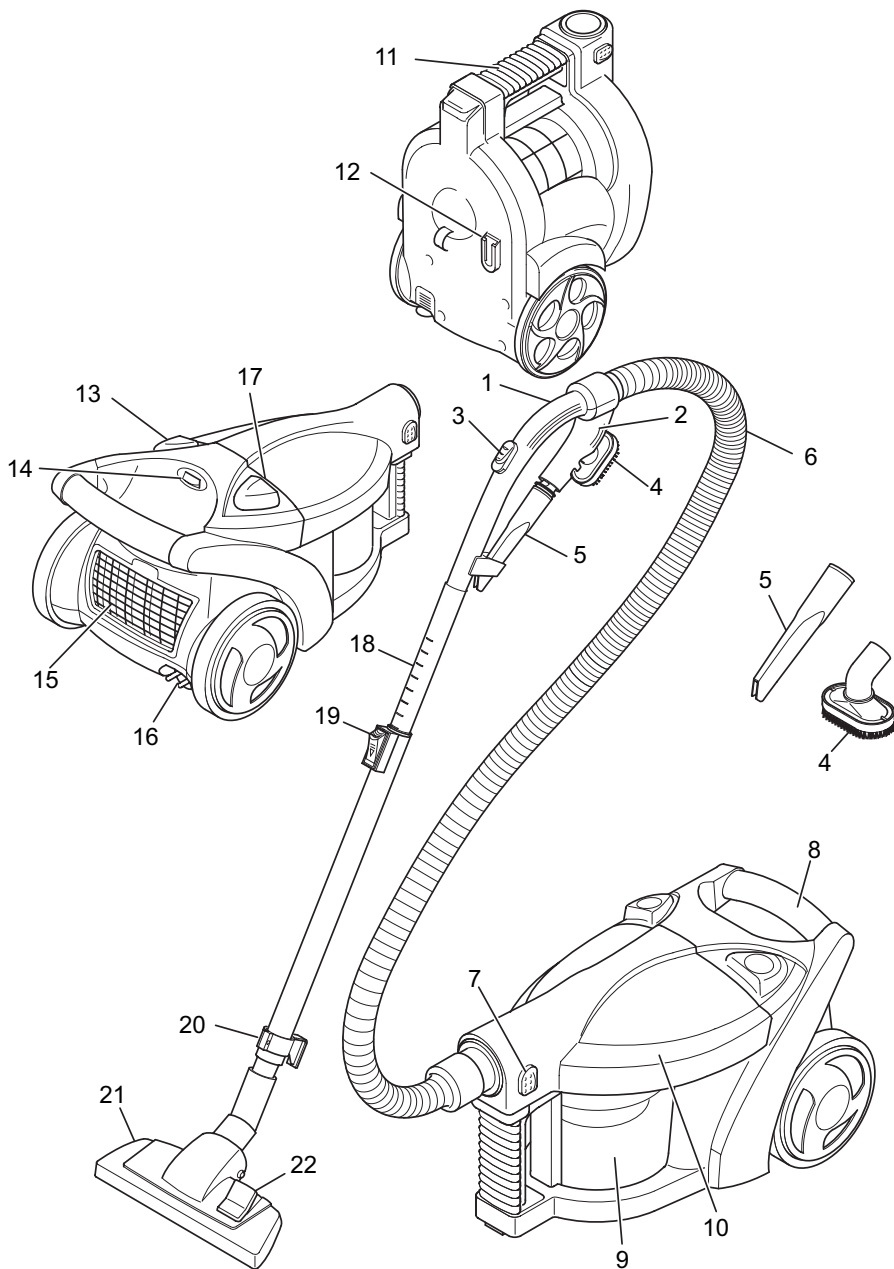
Geräteteile/Lieferumfang

1 Handgriff	12 Verstaualterung
2 Zubehörhalterung	13 Ein-/Aus-Schalter
3 Nebenluftregler	14 Saugleistungsregler
4 2 in 1 Kombidüse	15 Ausblasfilter-Abdeckung
5 Fugendüse	16 Stecker mit Stromkabel
6 Saugschlauch	17 Kabelaufrolltaste
7 Entriegelungstasten für Gehäuse- deckel	18 Teleskoprohr
8 Tragegriff, hinten	19 Teleskoprohr-Arretierung
9 Staubbehälter	20 Verstauehaken
10 Gehäusedeckel	21 Bodendüse
11 Tragegriff, vorne	22 Umschalter Teppich/Hartboden

optionales Zubehör:

- Parkettbürste
- Turbobürste

Technische Daten

Geräteart	:	Bodenstaubsauger (beutellos)
Modell	:	Magnum MPR
Spannung	:	230 V ~50/60 Hz
Leistung	:	1600 - 2000 W nom. 1800 - 2500 W max. (je nach Modell und Ausführung)
Staubbehälter	:	1,2 Liter, auswaschbar
Filter	:	Lamellen-Zentralfilter, Motorschutzfilter, Hygiene-Ausblasfilter
Saugschlauch	:	ca. 1,7 m Länge
Netzkabel mit Stecker	:	ca. 6,5 m Länge
Gewicht	:	ca. 6,7 kg



Im Zuge ständiger Produktverbesserungen behalten wir uns technische und gestalterische Änderungen vor.

© Royal® Appliance International GmbH

1	Sicherheitshinweise	6
1.1	zur Bedienungsanleitung	6
1.2	zu den verwendeten Symbolen	6
1.3	zur Stromversorgung	6
1.4	zu Kindern	7
1.5	zur bestimmungsgemäßen Verwendung	7
1.6	falls das Gerät defekt ist	8
2	Auspacken und Anschließen	8
2.1	Auspacken	8
2.2	Montieren	8
2.3	Weitere Düsen (Zubehör) verwenden	9
3	Bedienung	10
3.1	Staubsaugen	10
3.2	Ausschalten und Stromkabel aufrollen	12
3.3	Aufbewahren	12
3.4	Staubbehälter ausleeren	12
4	Filter	13
4.1	Lamellen-Zentralfilter reinigen	13
4.2	Motorschutzfilter prüfen	14
4.3	Hygiene-Ausblasfilter austauschen	14
5	Fehlerbehebung	15
6	Reinigung	16
6.1	Gehäuse reinigen	16
6.2	Filter reinigen	16
7	Entsorgung	16
8	Ersatzteile	16
8.1	Verschleißteilliste	16
8.2	Bezugsquellen	16
9	Garantie	17
9.1	Garantiebedingungen	17
9.2	Im Garantiefall	17



1 Sicherheitshinweise

zur Bedienungsanleitung

1 Sicherheitshinweise

1.1 zur Bedienungsanleitung



Lesen Sie diese Bedienungsanleitung vollständig durch, bevor Sie mit dem Gerät arbeiten.

Bewahren Sie die Anleitung gut auf. Falls Sie das Gerät an Dritte weitergeben, geben Sie auch die Bedienungsanleitung mit.

Die Nichtbeachtung dieser Anleitung kann zu schweren Verletzungen oder Schäden am Gerät führen.

Für Schäden, die aufgrund der Nichtbeachtung dieser Bedienungsanleitung entstehen, übernehmen wir keine Haftung.

■ Das Gerät darf nur im Haushalt eingesetzt werden. Es ist für eine gewerbliche Nutzung nicht geeignet.

1.2 zu den verwendeten Symbolen



WARNUNG:

Warnt vor Gefahren für Ihre Gesundheit und zeigt mögliche Verletzungsrisiken auf.

ACHTUNG:

Weist auf mögliche Gefährdungen für das Gerät oder andere Gegenstände hin.

HINWEIS:

Hebt Tipps und Informationen für Sie hervor.

1.3 zur Stromversorgung



■ Das Gerät wird mit elektrischem Strom betrieben, dabei besteht grundsätzlich die Gefahr eines elektrischen Schlags. Achten Sie daher besonders auf Folgendes:

- Fassen Sie den Stecker niemals mit nassen Händen an.
- Wenn Sie den Stecker aus der Steckdose herausziehen wollen, ziehen Sie immer direkt am Stecker. Ziehen Sie niemals am Kabel, es könnte reißen.
- Achten Sie darauf, dass das Stromkabel nicht geknickt, eingeklemmt, überfahren wird, oder mit Hitzequellen in Berührung kommt.
- Verwenden Sie nur Verlängerungskabel, die für die Leistungsaufnahme des Gerätes ausgelegt sind.
- Tauchen Sie das Gerät niemals in Wasser oder andere Flüssigkeiten und halten Sie es von Regen und Nässe fern.

1 Sicherheitshinweise zu Kindern



- Betreiben Sie das Gerät nur, wenn die auf dem Typenschild an der Unterseite des Gerätes angegebene elektrische Spannung mit der Spannung Ihrer Steckdose übereinstimmt. Eine falsche Spannung kann das Gerät zerstören.

1.4 zu Kindern



■ Lassen Sie das Gerät nicht unbeaufsichtigt und verwenden Sie es mit größter Vorsicht, wenn Kinder oder Personen, die die Gefahren nicht einschätzen können, in der Nähe sind.

■ Kinder oder Personen, die die Gefahren nicht einschätzen können, dürfen das Gerät nicht benutzen. Bewahren Sie es unzugänglich auf.

■ Verpackungsmaterialien dürfen nicht zum Spielen verwendet werden. Es besteht Erstickungsgefahr.

1.5 zur bestimmungsgemäßen Verwendung



Der Bodenstaubsauger ist ausschließlich für das Reinigen von normal verschmutzten Böden, Teppichen und Gardinen zu verwenden. Jede weitere Verwendung gilt als nicht bestimmungsgemäß und ist untersagt. **Insbesondere die im Folgenden aufgeführten Tätigkeiten dürfen auf keinen Fall mit dem Bodenstaubsauger ausgeführt werden:**

- Das Saugen von:
 - glühender Asche, brennenden Zigaretten oder Streichhölzern. Es kann zum Brand kommen.
 - spitzen Gegenständen, wie Glassplittern, Nägeln, etc. Diese Gegenstände zerstören die Filter.
 - Wasser und anderen Flüssigkeiten, insbesondere feuchten Teppich-Reinigungsmitteln. Feuchtigkeit im Inneren kann zum Kurzschluss führen.
 - Toner (für Laserdrucker, Kopierer etc.). Es besteht Brand- und Explosionsgefahr.
 - Gips, Zement etc. Die Filter können verstopfen.
 - Kleidungsstücken (z. B. Schuhbänder, Schals etc.). Sie könnten eingezogen werden und schwere Verletzungen hervorrufen.
 - Haaren, Fingern und anderen Körperteilen. Sie könnten eingezogen werden und schwere Verletzungen hervorrufen.
- Die Verwendung in der Nähe von explosiven oder leicht entzündlichen Stoffen. Es besteht Brand- oder Explosionsgefahr.
- Die Verwendung im Freien. Es besteht die Gefahr, dass Regen und Schmutz das Gerät zerstören.
- Das Hineinstecken von Gegenständen in die Öffnungen des Gerätes. Es könnte überhitzen.

2 Auspacken und Anschließen

falls das Gerät defekt ist

1.6 falls das Gerät defekt ist



■ Betreiben Sie niemals ein defektes Gerät, oder ein Gerät mit einem defektem Kabel. Es besteht erhebliches Verletzungsrisiko.

■ Geben Sie ein defektes Gerät zur Reparatur an einen Fachhändler oder den Royal® Appliance Kundendienst. Adresse: ▷ Seite 17, „Garantie“.

2 Auspacken und Anschließen

2.1 Auspacken

Packen Sie das Gerät und alle Zubehörteile aus und überprüfen Sie den Inhalt auf Vollständigkeit. Informationen zum Lieferumfang: ▷ Seite 4, „Übersicht über Ihren Magnum MPR“.

ACHTUNG:

Transportieren/versenden Sie das Gerät grundsätzlich immer in der Originalverpackung, damit es keinen Schaden nimmt. Heben Sie dazu die Verpackung auf. Entsorgen Sie nicht mehr benötigtes Verpackungsmaterial entsprechend den in Ihrem Land geltenden Vorschriften.

HINWEIS:

Sollten Sie einen Transportschaden bemerken, wenden Sie sich umgehend an Ihren Händler.

2.2 Montieren



Abb. 2



Abb. 3

WARNUNG:

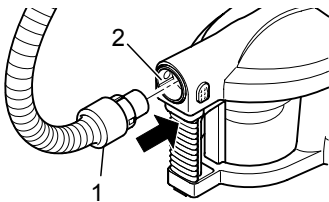
Montieren Sie das Gerät nur, wenn der Stecker aus der Steckdose ausgezogen ist. Es könnte versehentlich eingeschaltet werden.

1. Stecken Sie das Ende des Saugschlauchs (Abb. 2/1) in den Anschluss (Abb. 2/2) des Bodenstaubsaugers, bis die Verriegelung hörbar einrastet.
2. Stecken Sie den Handgriff (Abb. 3/1) in das obere Ende des Teleskoprohrs (Abb. 3/2).
3. Stecken Sie die Bodendüse (Abb. 3/3) auf das untere Ende des Teleskoprohrs (Abb. 3/4).

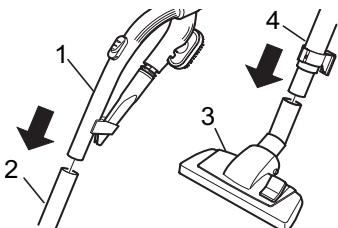
HINWEIS:

Eventuell ist es erforderlich, etwas fester zu drücken.

2 Auspacken und Anschließen

Weitere Düsen (Zubehör) verwenden



Abb. 4

2.3 Weitere Düsen (Zubehör) verwenden



Abb. 5

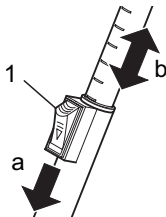

Abb. 6

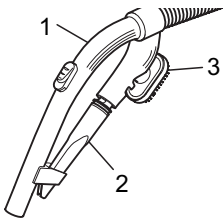

Abb. 7

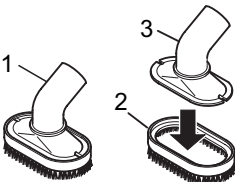

Abb. 8

4. Stellen Sie die Länge des Teleskoprohrs ein. Drücken Sie dazu die Teleskoprohr-Arretierung (Abb. 4/1) nach vorn (Abb. 4/a). Ziehen Sie dann das Teleskoprohr am Handgriff (Abb. 1/1) auf gewünschte Länge (Abb. 4/b). Zum Verriegeln lassen Sie die Teleskoprohr-Arretierung, während Sie ziehen, los. Sie hören ein deutliches Klicken.

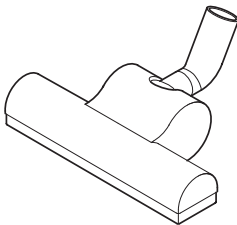
Ihr Bodenstaubsauger ist jetzt einsatzbereit.

Neben der soeben installierten Bodendüse können Sie mit weiteren Düsen den Funktionsumfang Ihres Bodenstaubsaugers erweitern.

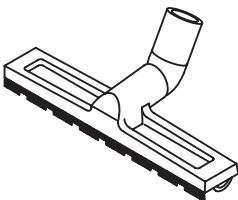
■ Als **Zubehör** sind die Fugendüse und die 2 in 1 Kombidüse im Lieferumfang enthalten. Sie können an der Zubehöralterung (Abb. 5/1) befestigt werden.

- **Fugendüse (Abb. 5/2)**

Benutzen Sie diese, um Staub aus schwer zugänglichen Stellen zu saugen.

- 2 in 1 Kombidüse (Abb. 5/3) zu verwenden als:

■ **Möbelbürste (Abb. 6/1)**

Benutzen Sie diese, um Staub von Gegenständen zu saugen, die empfindliche Oberflächen haben (z. B. Schränke, Tische).

■ **Polsterdüse (Abb. 6/3)**

Durch einfaches Abnehmen des Bürstenaufsatzes (Abb. 6/2) können Sie aus der 2 in 1 Kombidüse eine Polsterdüse (Abb. 6/3) machen. Verwenden Sie diese zum Reinigen von weichen, kratzfesten Oberflächen (z. B. Polstermöbel).

■ **Optional** erhältlich sind weiterhin:

- **Turbobürste (Abb. 7)**

Diese besitzt einen rotierenden Bürstenkopf und eignet sich daher bestens zur Tiefenreinigung von Teppichen. Das Bürsten bewirkt zudem ein Aufrichten des Teppichflors.

HINWEIS:

Bei der Verwendung der Turbobürste, entsteht durch die hohe Drehzahl der Bürste ein lautes Geräusch. Dies ist normal.

- **Parkettbürste (Abb. 8)**

Diese ist mit langen Borsten ausgestattet und dient zum Absaugen besonders empfindlicher Oberflächen (z. B. Parkett, Laminat).

3 Bedienung

Staubsaugen



Abb. 9

! WARNUNG:

Montieren Sie Düsen nur, wenn der Stecker aus der Steckdose ausgezogen ist. Der Bodenstaubsauger könnte versehentlich eingeschaltet werden.

Zum Aufsetzen der Düsen gehen Sie wie folgt vor:

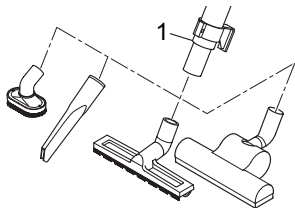
1. Schalten Sie das Gerät aus und ziehen Sie den Stecker aus der Steckdose.
2. Ziehen Sie die vorhandene Düse vom Teleskoprohr (Abb. 9/1) ab.
3. Stecken Sie die gewünschte Düse auf das untere Ende des Teleskoprohrs (Abb. 9).
4. Befestigen Sie nicht mehr benötigte Düsen soweit möglich in der Zubehöralterung. Bewahren Sie die übrigen Düsen sicher und für Kinder unzugänglich auf.

3 Bedienung

3.1 Staubsaugen

! WARNUNG:

Prüfen Sie den Bodenstaubsauger und das Stromkabel vor jeder Benutzung. Ein beschädigtes Gerät darf nicht verwendet werden. Es besteht ein Verletzungsrisiko.

△ ACHTUNG:

Verwenden Sie den Bodenstaubsauger nur, wenn alle Filter ordnungsgemäß eingesetzt sind und sichergestellt ist, dass keine Öffnungen verstopft sind. Die Filter dürfen keine Beschädigungen aufweisen und müssen trocken sein. Bei Nichtbeachtung kann der Bodenstaubsauger beschädigt werden.

HINWEIS:

Der Bodenstaubsauger besitzt einen Überhitzungsschutz. Er schaltet sich bei Überhitzung (z. B. durch verstopfte Düsen oder zu vollen Staubbehälter) automatisch ab. Ist dies der Fall, schalten Sie den Bodenstaubsauger aus und ziehen Sie den Stecker. Beseitigen Sie die Ursache der Überhitzung. Warten Sie ca. 45 Minuten. Den dann abgekühlten Bodenstaubsauger können Sie wieder einschalten.

stecken Sie die gewünschte Düse in den Aufsatz (siehe Abb. 2.3).
 weitere Düsen (Zubehör) entnehmen Sie bitte dem Zubehörkoffer.
 stecken Sie das Kabel an der Unterseite des Aufsatzes bis zu
 der roten Markierung (Abb. 2.4) ein.

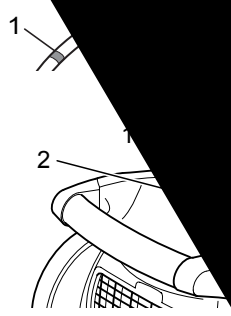

WICHTIGE WARNUNG:

Die rote Markierung am Kabel zeigt die maximale Kabellänge an. Ein längerer Kabelzug kann zu Stromschlaggefahr führen. Ziehen Sie das Kabel niemals abreißen. Geben Sie den Netzschalter in die Stellung „Aus“.
 Halten Sie den Netzschalter am Ein-/Aus-Schalter (Abb. 11/1) gedrückt.
 Stellen Sie die Leistungseinstellung am Saugleistungsregler (Abb. 11/2) ein.



Abb. 12

- Stellen Sie je nach Bodenbelag den Umschalter (Teppich/Hartboden, Abb. 12/1) ein:
 - **Hartboden (Abb. 12/a)**
Laminat, PVC etc.
 - **Teppich (Abb. 12/b)**
Teppiche, etc.

Ziehen Sie zum Saugen den Bodenluftregler (Abb. 11/3) nach unten. Ziehen Sie den Schlitten hinter den Regler nach unten, um die Saugleistung zu erhöhen. Ziehen Sie den Schlitten nach oben, um die Saugleistung zu reduzieren. Ziehen Sie den Schlitten nach unten, um die Saugleistung zu erhöhen. Ziehen Sie den Schlitten nach oben, um die Saugleistung zu reduzieren.

WICHTIGE HINWEISE:

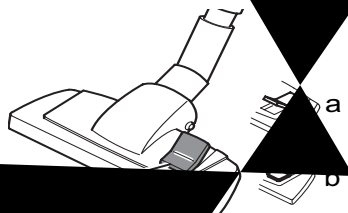
Die Saugleistung wird durch den Bodenluftregler (Abb. 11/3) reguliert. Ziehen Sie den Schlitten nach unten, um die Saugleistung zu erhöhen. Ziehen Sie den Schlitten nach oben, um die Saugleistung zu reduzieren.

3 Bedienung

Ausschalten und Stromkabel aufrollen

3.2 Ausschalten und Stromkabel aufrollen

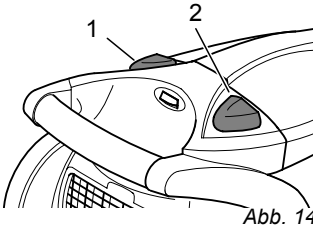

1. Schalten Sie den Bodensauger am Ein-/Aus-Schalter (Abb. 14/1) aus und ziehen Sie den Stecker aus der Steckdose.
2. Nehmen Sie den Stecker in die Hand und halten Sie ihn fest.

⚠️ WARNUNG:

Beim Einziehen des Stromkabels kann dieses umherschlingern, zur Stolperfalle werden oder Gegenstände umreißen.

3. Drücken Sie die Kabelaufrolltaste (Abb. 14/2), um das Stromkabel einzuziehen. Führen Sie es auf dem letzten Stück mit dem Stecker in der Hand.

3.3 Aufbewahren

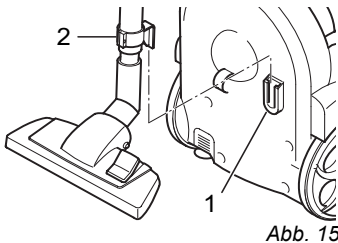

Zum Aufbewahren oder bei Arbeitspausen können Sie die Verstaueinheit (Abb. 15/1) an der Unterseite des Bodensaugers verwenden. Hier können Sie den Verstauehaken (Abb. 15/2) am Teleskoprohr eingehaken.

⚠️ WARNUNG:

Wenn Sie den Arbeitsplatz verlassen, schalten Sie das Gerät aus und beachten Sie die Hinweise unter **▷ Kapitel 3.2, „Ausschalten und Stromkabel aufrollen“**. So vermeiden Sie Unfälle.

⚠️ ACHTUNG:

Stellen Sie das Gerät nie direkt neben Wärmequellen ab (z. B. Heizung, Ofen). Vermeiden Sie direkte Sonneneinstrahlung. Die Hitze kann das Gerät beschädigen.

■ Wenn Sie das Gerät längere Zeit lagern möchten, leeren Sie den Staubbehälter und reinigen Sie diesen, sowie die Filter. Bewahren Sie das Gerät in einem kühlen, trockenen Raum auf.

3.4 Staubbehälter ausleeren

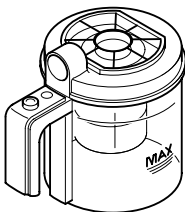

■ Leeren Sie den Staubbehälter spätestens dann, wenn die „Max“-Markierung (Abb. 16) erreicht ist, oder die Saugwirkung nachlässt.

⚠️ ACHTUNG:

Bevor Sie den Staubbehälter leeren, schalten Sie das Gerät aus und beachten Sie die Hinweise unter **▷ Kapitel 3.2, „Ausschalten und Stromkabel aufrollen“**. So vermeiden Sie, dass Staub das Gerät zerstört.

oben

4 Filter

Motorschutzfilter prüfen



Abb. 21



Abb. 22

4.2 Motorschutzfilter prüfen

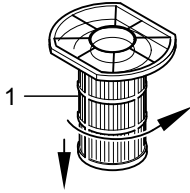

Abb. 23

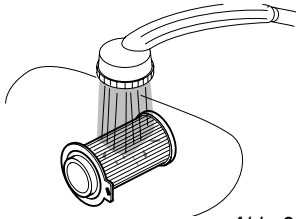
4.3 Hygiene-Ausblasfilter austauschen

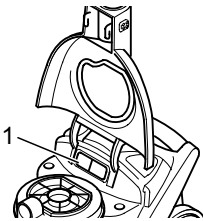

Abb. 24

- Entfernen Sie das Filtergitter (Abb. 21/1), das den Lamellen-Zentralfilter vor groben Verschmutzungen schützt. Drehen Sie dazu das Filtergitter in Pfeilrichtung und entnehmen Sie es nach unten.
- Zur Grobreinigung halten Sie den Lamellen-Zentralfilter über einen Mülleimer. Klopfen Sie ihn dann mit leichten Schlägen von allen Seiten aus.

HINWEIS:

Falls Lamellen-Zentralfilter und Filtergitter stark verschmutzt sind, spülen Sie sie nacheinander mit einem Duschkopf gründlich aus (Abb. 22). Verwenden Sie dabei keine Bürste.

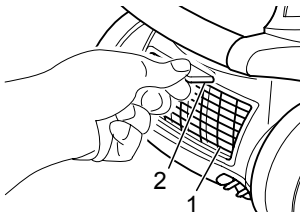
Lassen Sie die Filter anschließend trocknen (ca. 15 Stunden bei Raumtemperatur). Setzen Sie sie erst ein, wenn sie vollkommen trocken sind.

- Schalten Sie das Gerät aus und beachten Sie die Hinweise unter [▷ Kapitel 3.2, „Ausschalten und Stromkabel aufrollen“](#).
- Öffnen Sie den Gehäusedeckel, [▷ Kapitel 3.4, „Staubbehälter ausleeren“](#), Punkt 1.
- Nehmen Sie den Motorschutzfilter (Abb. 23/1) heraus.
- Entfernen Sie eventuell angesaugte Partikel aus dem Filter und dem dahinter befindlichen Gitter.

HINWEIS:

Falls der Motorschutzfilter stark verschmutzt ist, spülen Sie ihn unter fließendem Wasser aus.

Lassen Sie den Filter anschließend trocknen (ca. 15 Stunden bei Raumtemperatur). Setzen Sie ihn erst ein, wenn er vollkommen trocken ist.

- Setzen Sie den Motorschutzfilter wieder ein und schließen Sie den Gehäusedeckel.
- Schalten Sie das Gerät aus und beachten Sie die Hinweise unter [▷ Kapitel 3.2, „Ausschalten und Stromkabel aufrollen“](#).
- Öffnen Sie die Ausblasfilter-Abdeckung (Abb. 24/1). Drücken Sie dazu die Verriegelung (Abb. 24/2) nach unten und ziehen Sie die Ausblasfilter-Abdeckung nach hinten.

5 Fehlerbehebung

Hygiene-Ausblasfilter austauschen



Abb. 25

3. Entnehmen Sie den Filter (Abb. 25/1). Drücken Sie dazu die Verriegelung (Abb. 25/2) nach rechts und ziehen Sie den Filter nach hinten heraus.
4. Setzen Sie den neuen Filter ein (Bestellnummer, [▷ Kapitel 8, „Ersatzteile“](#)). Achten Sie darauf, dass er richtig einrastet.

HINWEIS:

Bei leichten Verschmutzungen kann es auch ausreichen, den Filter über einem Mülleimer auszuklopfen. Wir empfehlen aber, den Filter regelmäßig auszutauschen.

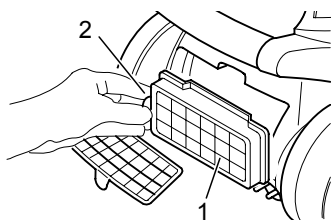
5. Setzen Sie abschließend die Ausblasfilter-Abdeckung wieder ein.

5 Fehlerbehebung

Bevor Sie das Gerät an den Royal® Appliance Kundendienst einschicken, überprüfen Sie anhand der folgenden Tabelle, ob Sie den Fehler selbst beseitigen können.



WARNUNG:

Bevor Sie sich auf Fehlersuche begeben, schalten Sie das Gerät aus und ziehen Sie den Netzstecker. Verwenden Sie niemals ein defektes Gerät.

Fehler	mögliche Ursache	Lösung
Gerät läuft nicht	Stecker ist nicht eingesteckt oder Gerät ist nicht eingeschaltet.	Stecker einstecken und Gerät einschalten: ▷ Kapitel 3.1, „Staubsaugen“ .
	Steckdose führt keinen Strom.	Testen Sie den Bodenstaubsauger an einer anderen Steckdose, bei der Sie sicher sind, dass diese Strom führt.
	Stromkabel ist beschädigt.	Lassen Sie das Kabel durch den Royal® Appliance Kundendienst ersetzen, Adresse: ▷ Seite 17, „Garantie“ .
Gerät nimmt keinen Schmutz auf	Staubbehälter ist voll oder verstopft.	Staubbehälter leeren/reinigen.
	Filter ist verschmutzt.	Den entsprechenden Filter reinigen: ▷ Kapitel 4, „Filter“ .
	Düse, Teleskoprohr oder Saugschlauch sind verstopft.	Entfernen Sie die Verstopfung. Benutzen

6 Reinigung

Gehäuse reinigen

6 Reinigung



WARNUNG:

Bevor Sie das Gerät reinigen, schalten Sie das Gerät aus und ziehen Sie den Netzstecker.

6.1 Gehäuse reinigen

Reinigen Sie das Gehäuse ausschließlich mit einem leicht angefeuchteten Tuch. Verwenden Sie keine Reinigungsmittel, Scheuermittel oder Alkohol, da diese das Gehäuse beschädigen können.

6.2 Filter reinigen

Zum Reinigen der Filter: ▷ Kapitel 4, „Filter“.

7 Entsorgung

Die verwendeten Filter sind aus umweltverträglichen Materialien hergestellt und können im Hausmüll entsorgt werden.



Wenn das Gebrauchsende erreicht ist, insbesondere, wenn Funktionsstörungen auftreten, machen Sie das ausgediente Gerät unbrauchbar, indem Sie den Netzstecker aus der Steckdose ziehen und das Stromkabel durchtrennen. Entsorgen Sie das Gerät entsprechend der in Ihrem Land geltenden Umweltvorschriften. Elektrische Abfälle dürfen nicht zusammen mit Haushaltsabfällen entsorgt werden. Wenden Sie sich für Ratschläge bezüglich des Recyclings an Ihre Kommunalbehörde oder Ihren Händler.

8 Ersatzteile

8.1 Verschleißteilliste

Artikel-Nr.	Beschreibung	Inhalt
1 88 80 01	Filterset, bestehend aus Lamellen-Zentralfilter, Filtergitter, Motorschutzfilter und Hygiene-Ausblasfilter	4 Teile
1 88 80 02	Filterset, bestehend aus Lamellen-Zentralfilter, Filtergitter, Motorschutzfilter	3 Teile

8.2 Bezugsquellen

Zubehörteile sowie Ersatzteile können nachbestellt werden. Diese erhalten Sie bei den Firmen:

Zubehör-Ersatzteile-Service-Versand
Ina Riedmüller
Frankenstraße 34
D-89233 Neu-Ulm
Tel.: 0 73 07 / 51 75
Fax: 0 73 07 / 41 56
riedmueller.service@t-online.de

Zubehör-Ersatzteile-Service-Versand
Staubsauger-Center Feuerbach KG
Corneliusstraße 75
D-40215 Düsseldorf
Tel.: 02 11 / 38 10 07
Fax: 02 11 / 37 04 97
staubsaugercenter@t-online.de

9 Garantie

9.1 Garantiebedingungen

Wir übernehmen für das von uns vertriebene Gerät eine Garantie von 24 Monaten ab Kaufdatum.

Innerhalb dieser Garantiezeit beseitigen wir nach unserer Wahl durch Reparatur oder Austausch des Gerätes oder des Zubehörs (Schäden an Zubehörteilen führen nicht automatisch zum Umtausch des kompletten Gerätes) unentgeltlich alle Mängel, die auf Material- oder Herstellungsfehlern beruhen. Von der Garantie sind Schäden ausgenommen, die auf unsachgemäßen Gebrauch (Betrieb mit falscher Stromart/-spannung, Anschluss an ungeeignete Stromquellen, Bruch etc.) zurückzuführen sind, normaler Verschleiß und Mängel, die den Wert oder die Gebrauchstauglichkeit des Gerätes nur unerheblich beeinflussen.

Bei Eingriffen durch eine nicht von uns autorisierte Stelle oder bei Verwendung anderer als original Royal® Appliance Ersatzteile erlischt die Garantie. Verschleißteile fallen nicht unter die Garantie und sind deshalb kostenpflichtig!

Die Garantie tritt nur in Kraft, wenn das Kaufdatum durch Stempel und Unterschrift des Händlers auf der Garantiekarte bestätigt ist oder eine Rechnungskopie dem eingeschickten Gerät beiliegt. Garantieleistungen bewirken weder eine Verlängerung der Garantiezeit, noch beginnt dadurch ein Anspruch auf eine neue Garantie!

9.2 Im Garantiefall

Versenden Sie das Gerät mit entleertem Staubbehälter und einer kurzen Fehlerbeschreibung in Blockschrift. Versehen Sie das Anschreiben mit dem Vermerk „Zur Garantie“. Senden Sie es zusammen mit der Garantiekarte oder einer Rechnungskopie an folgende Adresse:



Royal® Appliance International GmbH
Abt. Kundenservice
Itterpark 7-9
40724 Hilden
Germany

Tel.: 02103 / 20 07 10
Fax: 02103 / 20 07 77

www.dirtdevil.de

An overview of your Magnum MPR

Many thanks!

We are pleased that you decided on the Magnum MPR cylinder vacuum cleaner!

List of contents

1	Safety instructions	20
1.1	Regarding the operating manual	20
1.2	Regarding the symbols used	20
1.3	Regarding the power supply	20
1.4	Regarding children	21
1.5	Regarding intended use	21
1.6	If the appliance is defective	21
2	Unpacking and connecting	22
2.1	Unpacking	22
2.2	Assembly	22
2.3	Using other nozzles (accessories)	23
3	Operating	24
3.1	Vacuuming	24
3.2	Switching off and retracting the power cable	26
3.3	Storage	26
3.4	Emptying the dust container	26
4	Filters	27
4.1	Cleaning the central laminar filter	28
4.2	Checking the protective motor filter	28
4.3	Replacing the hygienic blow-out filter	29
5	Correcting malfunctions	29
6	Cleaning	30
6.1	Cleaning the housing	30
6.2	Cleaning the filters	30
7	Waste disposal	30
8	Spare parts	30
8.1	List of wear parts	30
8.2	Supply sources	30
9	Warranty	31
9.1	Warranty conditions	31
9.2	Making a warranty claim	31



1 Safety instructions

Regarding the operating manual

1 Safety instructions

1.1 Regarding the operating manual



Read this operating manual through completely before working with the appliance.

Keep the operating manual safe. If you pass the appliance on to a third party, give them the operating manual as well.

Non-compliance with these instructions can lead to serious injuries or damage to the appliance.

We assume no liability for damage that occurs as a result of non-compliance with this operating manual.

■ The appliance may only be operated in households. It is not suitable for industrial or commercial use.

1.2 Regarding the symbols used



WARNING:

Warns against hazards for your health and indicates possible risks of injury.

ATTENTION:

Indicates possible hazards for the appliance or other objects.

NOTE:

Highlights tips and information for you.

1.3 Regarding the power supply



■ The appliance is operated with electrical power which means there is in principle a risk of electric shock. Pay particular attention to the following:

- Never touch the plug with wet hands.
- If you want to pull the plug out of the socket then always pull directly on the plug. Never pull on the cable as it could break.
- Make sure that the power cable is not bent, caught or run over, and that it does not come into contact with heat sources.
- Only use an extension cable that is designed for the power requirement of the appliance.
- Never immerse the appliance in water or other fluids and keep it away from rain and moisture.
- Only operate the appliance if the electrical voltage stated on the type plate beneath the appliance matches the voltage on your socket. Wrong voltage can destroy the appliance.

1 Safety instructions

Regarding children

1.4 Regarding children



■ Never leave the appliance unattended, and use it with the greatest of care if children or persons who cannot assess the risks are nearby.

■ Children or persons who cannot assess the risks may not use the appliance. Store it so it is inaccessible.

■ Packing material must not be used to play with. There is a danger of suffocation.

1.5 Regarding intended use



The cylinder vacuum cleaner must only be used for cleaning normally dirty floors, carpets and curtains. Any other use is considered non-intended use and is prohibited. **In particular, the activities listed in the following may under no circumstances be carried out with the cylinder vacuum cleaner:**

- Do not vacuum:
 - hot ash, burning cigarettes or matches. These can cause fire.
 - pointed objects such as, glass fragments, nails, etc. These objects destroy the filter.
 - water and other fluids, especially damp carpet cleaning agents. Internal dampness can lead to a short-circuit.
 - toner (for laser printers, copy machines, etc.). There is a risk of fire and explosion.
 - plaster, cement, etc. The filter can become blocked.
 - pieces of clothing (e.g. shoelaces, scarves, etc.). They could be pulled right in and cause severe injuries.
 - hair, fingers and other body parts. They could be pulled right in and cause severe injuries.
- Do not use near explosive or easily flammable substances. There is a risk of fire or explosion.
- Do not use in the open-air. There is a risk of the appliance being destroyed by rain and dirt.
- Do not push objects into the openings of the appliance. It could overheat.

1.6 If the appliance is defective



- Never operate a defective appliance or an appliance with a defective cable. There is a considerable risk of injury.
- Bring or send defective appliances to a specialist dealer or to Royal[®] Appliance Customer Services for repair. Address, ▷Page 31, "Warranty".



2 Unpacking and connecting

Unpacking

2 Unpacking and connecting

2.1 Unpacking

Unpack the appliance and all accessory parts and check that the contents are complete. Information regarding the scope of delivery, ▷Page 18, "An overview of your Magnum MPR".

⚠ ATTENTION:

Always transport/send the appliance in its original packaging so that it does not become damaged. Keep the packing material for this purpose.

Dispose of any packing material that is no longer required in accordance with the provisions applicable in your country.

NOTE:

If you should notice damage due to transport, then contact your dealer immediately.

2.2 Assembly

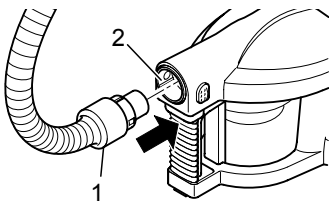

Fig.2

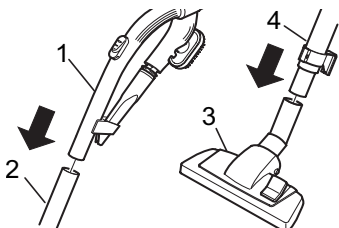

Fig.3

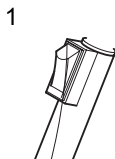

Fig.4

⚠ WARNING:

Only assemble the appliance if the plug has been pulled out of the socket. It could be switched on by accident.

1. Push the end of the suction hose (Fig. 2/1) into the connection point (Fig. 2/2) of the cylinder vacuum cleaner until the lock audibly clicks into place.
2. Push the handle (Fig. 3/1) into the upper end of the telescopic tube (Fig. 3/2).
3. Push the floor nozzle (Fig. 3/3) onto the lower end of the telescopic tube (Fig. 3/4).

NOTE:

It may be necessary to push a bit harder.

4. Adjust the length of the telescopic tube. To do this, press the telescopic tube lock (Fig. 4/1) forwards (Fig. 4/a). Then pull the telescopic tube by the handle (Fig. 1/1) to the desired length (Fig. 4/b). To lock it, release the telescopic tube lock when you let go. You will hear an audible click.

Your cylinder vacuum cleaner is now ready to use.

3 Operating

Vacuuming

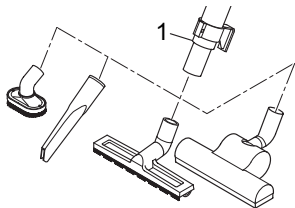

Fig.9

⚠ WARNING:

Only assemble the nozzles if the plug has been removed from the socket. The cylinder vacuum cleaner could be switched on by accident.

Proceed as follows to attach the nozzles:

1. Switch the appliance off and pull the plug out of the socket.
2. Remove the nozzle from the telescopic tube (Fig. 9/1).
3. Push the desired nozzle onto the lower end of the telescopic tube (Fig. 9).
4. Secure the nozzles no longer required in the accessories mount, as far as this is possible. Keep the other nozzles safe and inaccessible to children.

3 Operating

3.1 Vacuuming

⚠ WARNING:

Check the cylinder vacuum cleaner and the power cable before each use. A damaged appliance must never be used. There is a risk of injury.

⚠ ATTENTION:

Only use the cylinder vacuum cleaner if all filters are correctly in place and once you have ensured that no openings are blocked. The filters must not be damaged and must be dry. Non-compliance can damage the cylinder vacuum cleaner.

NOTE:

The cylinder vacuum cleaner has an overheating protection device. It automatically switches off if it is overheated (e.g. from blocked nozzles or if the dust container is too full). If this happens, then turn off the cylinder vacuum cleaner and remove the plug. Remove the cause of overheating. Wait approx. 45 minutes. Once the cylinder vacuum cleaner has cooled down you can switch it on again.

3 Operating

Vacuuming

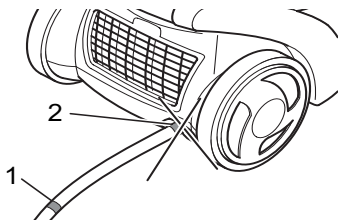

Fig. 10

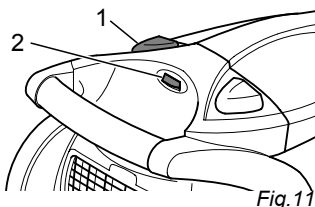

Fig. 11

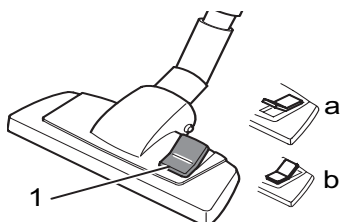

Fig. 12

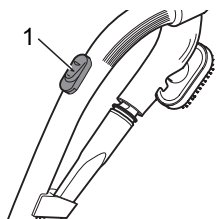

Fig. 13

1. Push on the desired nozzle, ▷ *Chapter 2.3, "Using other nozzles (accessories)".*
2. Pull the cable holding the plug (Fig. 1/16) until the yellow mark (Fig. 10/1) is reached.

⚠ WARNING:

If the red mark (Fig. 10/2) is visible, then retract the cable again until it is no longer visible, ▷ *Chapter 3.2, "Switching off and retracting the power cable".* Otherwise the cable can break off. There is a risk of electric shock.

3. Switch on the cylinder vacuum cleaner using the on/off switch (Fig. 11/1).
4. Turn on the suction using the suction controller (Fig. 11/2).
5. Adjust the carpet/hard floor switch (Fig. 12/1) depending on the type of flooring:
 - **Hard floor (Fig. 12/a)**
Laminate flooring, tiles, PVC flooring, etc.
 - **Carpet (Fig. 12/b)**
Long and short fibre carpets, runners, etc.
6. To vacuum, pull the cylinder vacuum cleaner behind you like a sledge. When vacuuming, observe the corresponding recommendations of the flooring manufacturer.

NOTE:

You can quickly reduce the suction power with the secondary air controller (Fig. 13/1) , e.g. to release curtains that have been sucked in.



3 Operating

Switching off and retracting the power cable

3.2 Switching off and retracting the power cable

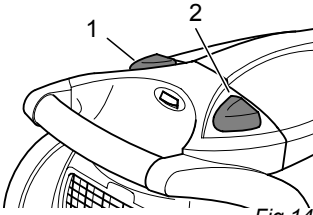

Fig.14

1. Switch off the cylinder vacuum cleaner using the on/off switch (Fig. 14/1) and pull the plug out of the socket.
2. Take the plug in your hand and hold it firmly.

⚠ WARNING:

The power cable can whip around when being pulled in, it can also trip you or somebody else up or knock down objects.

3. Press the cable retract button (Fig. 14/2) to pull in the power cable. Guide the last part with the plug by hand.

3.3 Storage

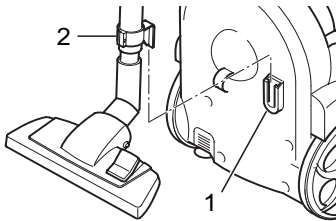

Fig.15

When putting the vacuum cleaner away or during work breaks, you can use the stow-away hook mount (Fig. 15/1) on the underside of the cylinder vacuum cleaner. This is where you can hook the stow-away hook (Fig. 15/2) onto the telescopic tube.

⚠ WARNING:

If you leave your work area, switch off the appliance and observe the instructions under ▷ *Chapter 3.2, "Switching off and retracting the power cable"*. This will help avoid accidents.

⚠ ATTENTION:

Never position the appliance directly against heat sources (e.g. heating, oven). Avoid direct sunlight. Heat can damage the appliance.

■ If you want to store the appliance for a longer period of time, empty the dust container and clean it as well as the filters. Store the appliance in a cool, dry room.

■ Empty the dust container at the latest when the "Max" mark (Fig. 16) has been reached or when it is losing suction power.

⚠ ATTENTION:

Before you empty the dust container, switch off the appliance and observe the instructions under ▷ *Chapter 3.2, "Switching off and retracting the power cable"*. In this way, you will prevent the dust from destroying the appliance.

3.4 Emptying the dust container

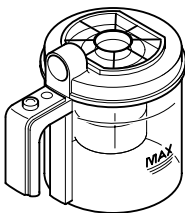

Fig.16

4 Filters

Emptying the dust container

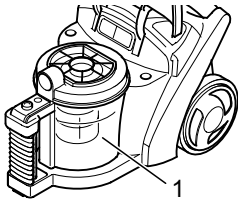

Fig. 17

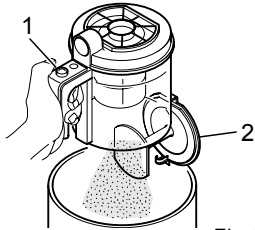

Fig. 18

1. Press the release buttons (Fig. 17) and open the housing cover (Fig. 1/10).
2. Lift the dust container (Fig. 17/1) up out of the cylinder vacuum cleaner.
3. When emptying the dust container, hold it low over a dustbin.
4. Push the release button (Fig. 18/1). The base (Fig. 18/2) opens and the dust runs into the dustbin.
5. Carefully knock the remaining dust loose.
6. Close the base.
7. Put the dust container back into the cylinder vacuum cleaner and close the housing cover. It clicks audibly into place.



4 Filters

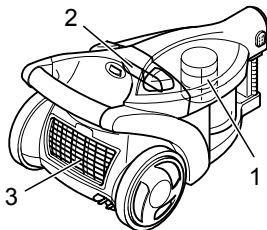

Fig. 19

The cylinder vacuum cleaner has the following filters:

- Central laminar filter (Fig. 19/1)
Is used to filter out the fine dust particles.
Clean: every 2 months
- Protective motor filter (Fig. 19/2)
If the central laminar filter is defective, it prevents larger particles from destroying the motor.
Check: every 6 months
- Hygienic blow-out filter (Fig. 19/3)
Filters out the fine particles from the blow-out air.
Replace: every 6 months

■ The filters can become blocked after some time and can thereby reduce the suction power. It is therefore important that the abovementioned intervals are adhered to. If you determine that a filter is damaged then replace it immediately.



ATTENTION:

The filters are not suitable for machine washing.

4 Filters

Cleaning the central laminar filter

4.1 Cleaning the central laminar filter

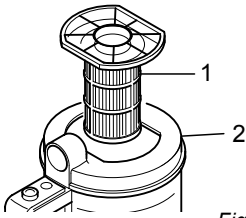

Fig. 20

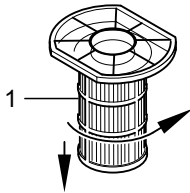

Fig. 21

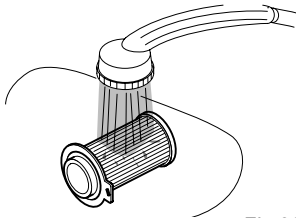

Fig. 22

4.2 Checking the protective motor filter



Fig. 23

1. Switch the appliance off and observe the instructions under ▷ *Chapter 3.2, "Switching off and retracting the power cable"*.
2. Empty the dust container, ▷ *Chapter 3.4, "Emptying the dust container"*.
3. Remove the central laminar filter (Fig. 20/1) by taking it up out of the dust container (Fig. 20/2).

4. Remove the filter grid (Fig. 21/1) that protects the central laminar filter against coarse dirt. To do this, turn the filter grid in the direction of the arrow and remove it from below.

5. For a rough clean, hold the central laminar filter over a dustbin. Then knock it gently against all sides.

NOTE:

If the central laminar filter and filter grid are extremely dirty, then rinse them thoroughly one after the other with a shower head (Fig. 22). Do not use any brushes for this. Then leave the filters to dry (approx. 15 hours at room temperature). Only use them again when they are completely dry.

1. Switch the appliance off and observe the instructions under ▷ *Chapter 3.2, "Switching off and retracting the power cable"*.
2. Remove the housing cover, ▷ *Chapter 3.4, "Emptying the dust container", Point 1*.
3. Take out the protective motor filter (Fig. 23/1).
4. Remove any sucked in particles from the filter and from the grid located behind the filter.

NOTE:

If the protective motor filter is extremely dirty, rinse it under running water. Then leave the filter to dry (approx. 15 hours at room temperature). Only use it again when it is completely dry.

5. Reinsert the protective motor filter and close the housing cover.

5 Correcting malfunctions

Replacing the hygienic blow-out filter

4.3 Replacing the hygienic blow-out filter

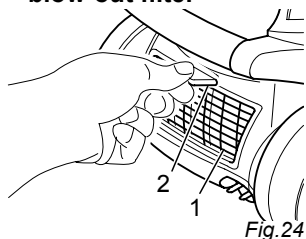

Fig. 24

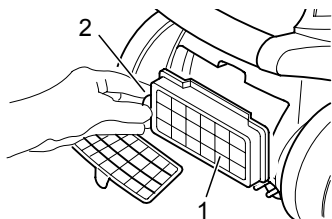

Fig. 25

1. Switch the appliance off and observe the instructions under ▷ *Chapter 3.2, "Switching off and retracting the power cable"*.
2. Open the blow-out filter cover (Fig. 24/1). To do this, press the lock (Fig. 24/2) down and pull the blow-out filter cover back.

3. Remove the filter (Fig. 25/1). To do this, press the lock (Fig. 25/2) to the right and pull the filter out to the back.
4. Insert the new filter (Order Number, ▷ *Chapter 8, "Spare parts"*). Make sure that it clicks into place correctly.

NOTE:

If it is only slightly dirty, it can also suffice to knock the filter over a dustbin. However, we recommend you replace the filter regularly.

5. Then reinsert the blow-out filter cover again.

5 Correcting malfunctions

Before sending the appliance to Royal® Appliance Customer Services, use the following table to check whether you can correct the malfunctions yourself.



WARNING:

Before starting to troubleshoot, switch the appliance off and pull out the mains plug. Never use a defective appliance.

Malfunction	Possible cause	Solution
Appliance does not work	Plug is not plugged in or the appliance is not switched on.	Plug in plug and switch on appliance, ▷ <i>Chapter 3.1, "Vacuuming"</i> .
	Socket does not carry any current.	Test the cylinder vacuum cleaner at another socket which you are sure carries current.
	Power cable is damaged.	Have the cable replaced by Royal® Appliance Customer Services, address, ▷ <i>Page 31, "Warranty"</i> .
Appliance does not suck up any dirt	Dust container is full or blocked.	Empty/clean dust container.
	Filter is dirty.	Clean the corresponding filter, ▷ <i>Chapter 4, "Filters"</i> .
	Nozzle, telescopic tube or suction hose are blocked.	Remove the blockage. If necessary, use a long wooden rod for this (e.g. a broom handle).
Appliance makes a strange noise	Sucked in particles are blocking the air-way.	Remove the particles. If necessary, use a long wooden rod for this (e.g. a broom handle).

6 Cleaning

Cleaning the housing

6 Cleaning



WARNING:

Before you clean the appliance, switch off the appliance and remove the mains plug.

6.1 Cleaning the housing

Only clean the housing with a slightly damp cloth. Do not use any cleaning agent, scouring agent or alcohol as these can damage the housing.

Cleaning the filters

For more information on filters, see [Chapter 4, "Filters"](#).

Disposal

The appliance is made from environmentally compatible materials and can be recycled.

If the appliance has expired, in particular if malfunctions occur, make sure to disconnect it by removing the mains plug from the socket and dispose of the appliance according to the environmental regulations. Electrical waste must not be disposed of with household waste. Contact your local authority or your dealer for any advice regarding disposal.

nts

9 Warranty

Warranty conditions

9 Warranty

9.1 Warranty conditions

We offer a warranty of 24 months from the date of purchase for the appliances we sell.

Within this warranty period, we will remove all defects free of charge that are due to material or manufacturing faults, either by repair work or replacing the appliance or accessories, at our discretion (damage to accessory parts does not automatically lead to the entire appliance being replaced). The warranty does not cover damage due to improper use (operating with the wrong power type/voltage, connecting to unsuitable power sources, breakage, etc.) normal wear and defects that only insignificantly affect the value or the ability of the appliance to be used.

The warranty is made null and void if any work is carried out by a site not authorized by us or if spare parts other than Royal[®] Appliance spare parts are used. Wear parts are not included in the warranty and are therefore at the customer's expense!

The warranty only comes into force if the purchase date is confirmed by a stamp and signature of the dealer on the warranty card or if a copy of the invoice is included with the appliance when it is sent in. Any warranty work does not extend the warranty time nor does it constitute a claim for a new warranty!

9.2 Making a warranty claim

Send the appliance with an emptied dust container and a short description of the fault in block capitals. Write the comment "Regarding warranty" on the address label. Send it together with the warranty card or a copy of the invoice to the following address:



Royal[®] Appliance International GmbH
Customer Service Dept.
Itterpark 7-9
40724 Hilden
Germany

Tel.: 02103 / 20 07 10

Fax: 02103 / 20 07 77

www.dirtdevil.de





Dirt Devil
von  **Royal**



Royal Appliance International GmbH
Itterpark 7-9 · 40724 Hilden
Germany
Tel.: +49 (0) 2103/20 07 10
Fax: +49 (0) 2103/20 07 77
E-Mail: info@dirtydevil.de
www.dirtydevil.de

www.dirtydevil.de

Free Manuals Download Website

<http://myh66.com>

<http://usermanuals.us>

<http://www.somanuals.com>

<http://www.4manuals.cc>

<http://www.manual-lib.com>

<http://www.404manual.com>

<http://www.luxmanual.com>

<http://aubethermostatmanual.com>

Golf course search by state

<http://golfingnear.com>

Email search by domain

<http://emailbydomain.com>

Auto manuals search

<http://auto.somanuals.com>

TV manuals search

<http://tv.somanuals.com>