

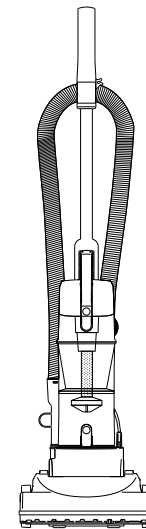

**OWNER'S MANUAL  
GUIDE D'UTILISATION  
MANUAL DEL USUARIO**

Operating and Servicing Instructions  
Notice d'utilisation et d'entretien  
Instrucciones de Funcionamiento y Servicio



Find **GENUINE** Replacement Parts at [www.dirtdevil.com](http://www.dirtdevil.com)  
Vous trouverez des pièces de rechange d'**ORIGINE** sur le site [www.dirtdevil.com](http://www.dirtdevil.com)  
Encuentre piezas de repuesto **GENUINAS** en [www.dirtdevil.com](http://www.dirtdevil.com)

<b>This product uses the following parts:</b> <b>Ce produit comprend les pièces suivantes :</b> <b>Este producto usa las siguientes piezas:</b>	<b>BELT STYLE/MODÈLE DE COURROIE</b> <b>ESTILO DE BANDA</b>	<b>15</b>
	<b>FILTER TYPE/TYPO DE FILTRE</b> <b>TIPO DE FILTRO</b>	<b>F44</b>

- E**
- Please read these instructions carefully before using your product.
  - Let us help you put your product together, order parts and accessories or answer any questions.
  - Please Do Not Return This Product To The Store.

- F**
- Lire ces instructions attentivement avant d'utiliser ce produit.
  - Permettez-nous de vous aider à assembler votre produit ou à obtenir des pièces et des accessoires, ou de répondre à vos questions.
  - Ne pas retourner ce produit au magasin.

- S**
- Lea atentamente estas instrucciones antes de usar su producto.
  - Permítanos ayudarle a armar su producto, encargar piezas y accesorios, o responder cualquier pregunta.
  - Por favor no devuelva este producto a la tienda.

Call us toll-free: Customer Service <b>1-800-321-1134</b> Mon.-Fri. 8:00 a.m.-7:00 p.m. E.S.T. (USA & Canada) <a href="http://www.dirtdevil.com">www.dirtdevil.com</a>	Appelez-nous sans frais au <b>1 800 321-1134</b> du lundi au vendredi, de 8 h à 19 h (HNE). (É.U. et Canada) <a href="http://www.dirtdevil.com">www.dirtdevil.com</a>	Llámemos gratuitamente al <b>1 800 321-1134</b> , de lunes a viernes, de 8 a.m. a 7 p.m. (HNE). (EE.UU. y Canadá) <a href="http://www.dirtdevil.com">www.dirtdevil.com</a>
---	--	---

**⚠ WARNING:** Product assembly may include small parts. Small parts can present a choking hazard.

**⚠ AVERTISSEMENT:** L'appareil peut comprendre de petites pièces d'assemblage. Ces dernières présentent un danger d'étouffement.

**⚠ ADVERTENCIA:** El conjunto del aparato puede incluir piezas pequeñas. Las piezas pequeñas pueden presentar un peligro de asfixia.

Warranty Registration	Enregistrement de la garantie	Registro de Garantía
Be sure to register your product online at <a href="http://www.DirtDevil.com">www.DirtDevil.com</a> or call 1-800-321-1134 to register by phone. Hint: Attach your sales receipt to this Owner's manual. Verification of date of purchase may be required for warranty service of your Dirt Devil® product.	N'oubliez pas d'enregistrer votre produit en ligne, à l'adresse <a href="http://www.DirtDevil.com">www.DirtDevil.com</a> , ou par téléphone, au 1 800 321 1134. Conseil : Il est recommandé de joindre votre reçu de caisse au guide d'utilisation, car la date d'achat peut devoir être vérifiée avant toute réparation couverte par la garantie de votre produit.	Asegúrese de registrar su producto en línea en <a href="http://www.DirtDevil.com">www.DirtDevil.com</a> o llame al 1-800-321-1134 para registrarlo por teléfono. Consejo: Adjunte su recibo de compra a este Manual del usuario. Es posible que se requiera la verificación de la fecha de compra para el servicio de garantía de su producto Dirt Devil®.

For quick reference, please record your product information below.

Veuillez consigner les renseignements concernant votre appareil ci-dessous pour pouvoir les consulter rapidement.

Para una referencia rápida, registre la información relativa a su producto a continuación.

**Model #:** /N° de modèle: / Modelo #: \_\_\_\_\_

**Mfg. Code:** /Code de fabrication: / Código de FAB: \_\_\_\_\_

(Mfg. code located on the back or bottom of product)

(Le code de fabrication figure à l'arrière ou au bas de l'aspirateur.)

(El código de fab. se encuentra en la parte posterior o inferior del producto.)

**THIS PRODUCT IS INTENDED FOR HOUSEHOLD USE ONLY. IF USED COMMERICALLY WARRANTY IS VOID.**

## **IMPORTANT SAFETY INSTRUCTIONS**

When you use an appliance, basic precautions should always be followed, including the following:

- **READ ALL INSTRUCTIONS BEFORE USING THE APPLIANCE.**
- **ALWAYS FOLLOW THESE SAFETY INSTRUCTIONS.**
- **BRING VACUUM CLEANER TO UPRIGHT POSITION WHEN USING THE HOSE AND ATTACHMENTS.**
- **DO NOT LEAVE VACUUM CLEANER UNATTENDED WHEN PLUGGED IN.**
- **REGULARLY CHECK THE FILTER TO CLEAN OR REPLACE.**
- **WARNING: FULLY ASSEMBLE CLEANER BEFORE OPERATING.**
- **WARNING: DO NOT USE SHARP OBJECTS TO CLEAN OUT THE HOSE SINCE THEY COULD CAUSE DAMAGE.**
- **OCCASIONALLY REMOVE BRUSH AND CLEAN DEBRIS FROM END CAPS TO KEEP BRUSH ROTATING SMOOTHLY.**
- **WARNING: THE CORDS, WIRES, AND/OR CABLES SUPPLIED WITH THIS PRODUCT CONTAINS CHEMICALS, INCLUDING LEAD OR LEAD COMPOUNDS, KNOWN TO THE STATE OF CALIFORNIA TO CAUSE CANCER AND BIRTH DEFECTS OR OTHER REPRODUCTIVE HARM. WASH HANDS AFTER USING.**

## GUIA DE SOLUCIÓN DE PROBLEMAS

**ADVERTENCIA:** PARA REDUCIR EL RIESGO DE LESIONES PERSONALES, DESCONECTE ANTES DE DAR SERVICIO

PROBLEMA	POSIBLE CAUSA	SOLUCIÓN POSIBLE
<b>La aspiradora no funciona</b>	1. El cordón eléctrico no está bien conectado en la toma de corriente.	1. Conecte el enchufe firmemente.
	2. Fusible quemado o interruptor desconectado.	2. Revise el fusible o el interruptor en casa. Reemplace el fusible / reajuste el interruptor.
	3. Necesita servicio.	3. Llévela al centro de servicio o llame al 1-800-321-1134.
	4. Protector térmico activado.	4. Desconecte la aspiradora. Deje que se enfríe.
<b>La aspiradora no recoge o presenta bajo pponder de succion</b>	1. El recipiente de polvo no está instalado correctamente.	1. Revise la forma de retiro y reemplazo del recipiente de polvo.
	2. El recipiente de polvo está lleno.	2. Vacíe el recipiente de polvo.
	3. Cepillo giratorio desgastada.	3. Reemplace el cepillo giratorio.
	4. Banda rota o desgastada.	4. Reemplace la banda.
	5. Filtro tapada.	5. Retire y limpie el filtro.
	6. Boquilla/cepillo giratorio tapado.	6. Inspeccione la boquilla/el cepillo giratorio. Retire la obstrucción/el atasco.
	7. Manguera tapada.	7. Retire la manguera; retire la obstrucción.
<b>Polvo escapando de la aspiradora</b>	1. El recipiente de polvo está lleno.	1. Vacíe el recipiente de polvo.
	2. El recipiente de polvo no está instalado correctamente.	2. Revise la forma de retiro y reemplazo del recipiente de polvo.
	3. La manguera no está instalada correctamente.	3. Revise la instalación de la manguera.
	4. El filtro no está instalado completamente.	4. Revise el retiro y reemplazo del filtro.

### CUALQUIER OTRO SERVICIO DEBE SER REALIZADO POR UN REPRESENTANTE AUTORIZADO DE SERVICIO SERVICIO AL CLIENTE (1-800-321-1134)

En caso de necesitar más ayuda, consulte las Páginas Amarillas para encontrar a un Distribuidor Autorizado Royal<sup>®</sup> o visite nuestro sitio Web en [www.dirtdevil.com](http://www.dirtdevil.com). Los costos de transporte hacia y desde el sitio de reparación serán pagados por el propietario. Las partes de repuesto utilizadas en esta unidad son de reemplazo fácil y están disponibles a través de un Distribuidor Autorizado Royal<sup>®</sup> o en otras tiendas. Siempre identifique su aspiradora por medio del número de modelo y el código de fabricación cuando pida información u ordene partes de repuesto. (El número de modelo aparece en la parte posterior de la aspiradora).

## WARNING: TO REDUCE THE RISK OF FIRE, ELECTRIC SHOCK OR INJURY:

- Do not leave appliance when plugged in. Unplug from outlet when not in use and before servicing.
- Do not use outdoors or on wet surfaces. Electrical shock could occur.
- Do not allow to be used as a toy. Not intended for use by children age 12 and under. Close supervision is necessary when used near children. To avoid injury or damage, keep children away from product, and do not allow children to place fingers or other objects into any openings.
- Use only as described in this manual. Use only manufacturer's recommended attachments and products.
- Do not use with damaged cord or plug. If appliance is not working as it should, has been dropped, damaged, left outdoors, or dropped into water, return it to a service center prior to continuing use. Call 1-800-321-1134 for the nearest service center or visit our website at [www.Dirtdevil.Com](http://www.Dirtdevil.Com).
- Do not pull or carry by cord, use cord as handle, close a door on cord, or pull cord around sharp edges or corners. Do not run appliance over cord. Keep cord away from heated surfaces.
- Do not unplug by pulling on cord. To unplug, grasp the plug, not the cord.
- Do not handle plug or appliance with wet hands.
- Do not put any objects into openings. Do not use with any opening blocked; keep free of dust, lint, hair, and anything that may reduce air flow.
- Keep hair, loose clothing, fingers, and all parts of body away from openings and moving parts.
- Do not pick up anything that is burning or smoking, such as cigarettes, matches, or hot ashes.
- Do not use without dirt container and filters in place.
- Turn off all controls before unplugging.
- Look on your vacuum cleaner and follow all label and marking instructions.
- Use extra care when cleaning on stairs. To avoid personal injury or damage, and to prevent the cleaner from falling, always place cleaner at bottom of stairs or on floor. Do not place cleaner on stairs or furniture, as it may result in injury or damage.
- Do not use to pick up flammable or combustible liquids, such as gasoline, or fine wood sandings or use in areas where they may be present.
- Keep the vacuum cleaner on the floor. Only the hand-held vacuum cleaners may be set on furniture.
- Vacuum cleaner must be in the upright position to lift the rotating brush off the carpet when doing above floor cleaning.
- Do not use an extension cord with this vacuum cleaner.
- Store the vacuum cleaner indoors. Put the vacuum cleaner away after use to prevent tripping accidents.
- Using improper voltage may result in damage to the motor and possible injury to the user. Proper voltage is listed on the cleaner plate.

- Brushroll continues to turn while product is turned on and handle is in upright position. To avoid damage to carpet, rugs and flooring, avoid tipping cleaner or setting it on furniture, fringed area rugs, or carpeted stairs during tool use.

## SAVE THESE INSTRUCTIONS

### FRANÇAIS

**CE PRODUIT EST RÉSERVÉ À UN USAGE DOMESTIQUE. L'UTILISATION DE CE PRODUIT À DES FINS COMMERCIALES INVALIDE LA PRÉSENTE GARANTIE.**

## CONSIGNES DE SÉCURITÉ IMPORTANTES

Lorsque vous utilisez un appareil ménager, vous devez toujours prendre certaines précautions, dont les suivantes :

- **LISEZ TOUTES LES INSTRUCTIONS AVANT D'UTILISER CET APPAREIL.**
- **RESPECTEZ TOUJOURS À LA LETTRE LES CONSIGNES DE SÉCURITÉ.**
- **PLACEZ L'APPAREIL EN POSITION VERTICALE LORSQUE VOUS UTILISEZ LE TUYAU ET LES ACCESSOIRES.**
- **NE LAISSEZ PAS L'APPAREIL SANS SURVEILLANCE QUAND IL EST BRANCHÉ.**
- **VÉRIFIEZ RÉGULIÈREMENT LES FILTRES. NETTOYEZ-LES OU REMPLACEZ-LES AU BESOIN.**
- **AVERTISSEMENT : ASSEMBLEZ ENTIÈREMENT L'ASPIRATEUR AVANT DE LE METTRE EN MARCHÉ**
- **AVERTISSEMENT : N'UTILISEZ PAS D'OBJETS TRANCHANTS POUR NETTOYER LE TUYAU PUISQU'ILS POURRAIENT L'ENDOMMAGER.**
- **ENLEVEZ LE ROULEAU DE TEMPS EN TEMPS ET NETTOYEZ LES SALETÉS QUI ENCOMBRENT SES EXTRÉMITÉS AFIN QU'IL CONTINUE À TOURNER SANS PROBLÈME.**
- **AVERTISSEMENT : LES CORDONS D'ALIMENTATION, LES FILS ÉLECTRIQUES ET/OU LES CÂBLES FOURNIS AVEC CE PRODUIT CONTIENNENT DES PRODUITS CHIMIQUES, Y COMPRIS DU PLOMB OU DES COMPOSÉS DU PLOMB RECONNUS DANS L'ÉTAT DE LA CALIFORNIE POUR CAUSER LE CANCER, ET ILS PEUVENT ENTRAÎNER DES MALFORMATIONS CONGÉNITALES OU ENDOMMAGER LES ORGANES REPRODUCTEURS. LAVEZ-VOUS LES MAINS APRÈS TOUTE UTILISATION.**

## AVERTISSEMENT : POUR ÉVITER LES RISQUES D'INCENDIE, DE CHOCS ÉLECTRIQUES OU DE BLESSURES :

- Ne pas s'éloigner de l'appareil lorsqu'il est branché. Le débrancher de la prise lorsqu'il n'est pas utilisé et avant l'entretien.
- Pour éviter les risques de chocs électriques, ne pas utiliser l'appareil à l'extérieur ou sur des surfaces mouillées.
- Ne pas permettre que cet appareil soit utilisé comme un jouet. Ce produit n'est pas conçu pour être utilisé par des enfants de 12 ans et moins. Exercer une étroite sur-

## GUIDE DE DÉPANNAGE

**AVERTISSEMENT : POUR RÉDUIRE LE RISQUE DE SE BLESSER, DÉBRANCHER L'ASPIRATEUR AVANT LE SERVICE**

PROBLÈME	POSSIBLE REASON	SOLUTION POSSIBLE
<b>L'appareil ne fonctionne pas</b>	1. La fiche du cordon d'alimentation n'est pas bien insérée dans la prise de courant.	1. Branchez fermement le cordon d'alimentation.
	2. Un fusible est grillé ou le disjoncteur est déclenché.	2. Vérifiez le fusible ou le disjoncteur. Remplacez le fusible ou réenclenchez le disjoncteur.
	3. L'appareil doit être entretenu.	3. Apportez l'appareil au centre de réparation ou téléphonez au 1-800-321-1134.
	4. Protecteur thermique activé.	4. Débranchez l'aspirateur - Laissez l'aspirateur refroidir.
<b>L'appareil n'aspire pas ou n'a qu'une faible succion</b>	1. Le vide-poussière n'est pas installé correctement.	1. Consultez la section sur le retrait et le remplacement du vide-poussière.
	2. Le vide-poussière plein.	2. Vider le vide-poussière.
	3. Le rouleau-brosse est usé.	3. Remplacez le rouleau brosse.
	4. La courroie est cassée ou usée.	4. Remplacez la courroie.
	5. Le filtre est obstrué.	5. Retirez le filtre et nettoyez-le.
	6. Le suceur/rouleau-brosse est obstrué.	6. Vérifiez le suceur/rouleau-brosse -Dégagez toute obstruction.
	7. Le tuyau est obstrué.	7. Enlevez le tuyau et dégagez l'obstruction.
<b>La lumière de l'indicateur de vérification du système est rouge</b>	1. Le vide-poussière plein.	1. Vider le vide-poussière.
	2. Le vide-poussière n'est pas installé correctement.	2. Consultez la section sur le retrait et le remplacement du vide-poussière.
	3. Le tuyau n'est pas installé correctement.	3. Consultez à nouveau la section sur l'installation du tuyau.
	4. Le filtre n'est pas installé complètement.	4. Consultez la section sur le retrait et le remplacement du filtre.
<b>De la poussière s'échappe de l'aspirateur</b>	1. Le vide-poussière plein.	1. Vider le vide-poussière.
	2. Le vide-poussière n'est pas installé correctement.	2. Consultez la section sur le retrait et le remplacement du vide-poussière.
	3. Le tuyau n'est pas installé correctement.	3. Consultez à nouveau la section sur l'installation du tuyau.
	4. Le filtre n'est pas installé complètement.	4. Consultez la section sur le retrait et le remplacement du filtre.

## TOUTE AUTRE RÉPARATION DOIT ÊTRE EFFECTUÉE PAR UN REPRÉSENTANT AUTORISÉ SERVICE À LA CLIENTÈLE : 1-800-321-1134

Pour toute aide supplémentaire, consultez les Pages Jaunes afin de connaître les distributeurs Royal<sup>MD</sup> autorisés ou visitez notre site Web [www.dirtdevil.com](http://www.dirtdevil.com). Les frais de transport vers l'endroit où sont effectuées les réparations et ceux du transport de retour doivent être payés par le propriétaire de l'appareil. Les pièces de cet appareil peuvent facilement être remplacées et sont disponibles auprès des distributeurs ou détaillants Royal<sup>MD</sup> autorisés. Donnez toujours le numéro du modèle et le code de fabrication de votre aspirateur lorsque vous demandez des informations ou que vous commandez des pièces de rechange. (Le numéro de modèle figure au bas de l'appareil.)

## TROUBLESHOOTING GUIDE

**WARNING:** TO REDUCE RISK OF PERSONAL INJURY - UNPLUG CLEANER BEFORE SERVICING

PROBLEM	POSSIBLE REASON	POSSIBLE SOLUTION
<b>Cleaner won't run</b>	1. Power cord not firmly plugged into outlet.	1. Plug unit in firmly.
	2. Blown fuse or tripped breaker.	2. Check fuse or breaker in home. Replace fuse/reset breaker.
	3. Needs service.	3. Take to service center or call 1-800-321-1134.
	4. Thermal Protector activated.	4. Unplug cleaner - allow to cool.
<b>The cleaner won't pick-up or low suction</b>	1. Dirt cup not installed correctly.	1. Review dirt cup removal & replacement.
	2. Dirt cup full.	2. Empty dirt cup.
	3. Brushroll worn.	3. Replace brushroll.
<b>Performance Indicator light has turned red</b>	4. Broken or worn belt.	4. Replace belt.
	5. Clogged filter.	5. Remove filter and clean.
	6. Nozzle/brushroll clogged.	6. Check nozzle/brushroll; remove obstruction/clog.
	7. Hose clogged.	7. Remove hose; remove clog.
<b>Dust escaping from cleaner</b>	1. Dirt cup full.	1. Empty dirt cup.
	2. Dirt cup not installed correctly.	2. Review dirt cup removal & replacement.
	3. Hose not installed correctly.	3. Review hose installation.
	4. Filter not installed correctly.	4. Review filter removal & replacement.

### ANY OTHER SERVICING SHOULD BE DONE BY AN AUTHORIZED SERVICE REPRESENTATIVE CUSTOMER SERVICE (1-800-321-1134)

In the event that further assistance is required, see your Yellow Pages for an authorized Royal® Dealer or visit our website at [www.dirtdevil.com](http://www.dirtdevil.com). Costs of any transportation to and from any place of repair are to be paid by the owner. The service parts used in this unit are easily replaced and readily available from an authorized Royal® Dealer or retailer. Always identify your cleaner by the model number and manufacturing code when requesting information or ordering replacement parts. (The model number appears on the bottom of the cleaner.)

veillance lorsque l'appareil est utilisé à proximité d'enfants. Pour éviter les risques de blessures ou de dommages, garder le produit hors de la portée des enfants, et ne pas leur permettre de placer leurs doigts ou des objets dans les ouvertures.

- Utiliser cet aspirateur uniquement de la façon décrite dans ce guide. Utiliser uniquement les accessoires et les produits recommandés par le fabricant.
- Ne pas utiliser l'appareil si la fiche ou le cordon sont endommagés. Si l'aspirateur ne fonctionne pas adéquatement, s'il est tombé, a été endommagé, a été laissé à l'extérieur ou est tombé dans l'eau, l'expédier à un centre de réparation pour qu'il soit vérifié. Composer le 1 800 321-1134 pour trouver le centre de service le plus près, ou visiter notre site Web à [www.dirtdevil.com](http://www.dirtdevil.com).
- Ne pas tirer sur le cordon d'alimentation pour déplacer ou porter l'aspirateur. Ne pas utiliser le cordon comme poignée, ne pas fermer de porte sur le cordon et ne pas tirer le cordon s'il frotte sur une arête vive ou un coin de mur. Éviter que l'appareil ne roule sur le cordon. Tenir le cordon à distance des surfaces chauffées.
- Ne pas débrancher en tirant sur le cordon d'alimentation. Pour débrancher, tenir la fiche, non le cordon.
- Ne pas manipuler la prise ou l'appareil avec les mains mouillées.
- Ne pas introduire d'objets dans les ouvertures. Ne pas utiliser si une ouverture est bloquée; maintenir celles ci exemptes de poussière, de peluche, de cheveux et de tout ce qui pourrait diminuer le passage de l'air.
- Garder les cheveux, les vêtements amples, les doigts et toutes les parties du corps loin des ouvertures et des pièces mobiles.
- Ne pas aspirer quoi que ce soit qui brûle ou qui fume, comme des cigarettes, des allumettes ou des cendres chaudes.
- Ne pas utiliser l'aspirateur sans le godet à poussière et les filtres.
- Mettre toutes les commandes sur arrêt avant de débrancher.
- Examinez votre aspirateur et suivez toutes les instructions sur les étiquettes.
- Être très prudent pendant l'utilisation dans les escaliers. Afin d'éviter les blessures ou les dommages et d'empêcher l'appareil de tomber, toujours le placer au bas de l'escalier. Ne pas placer l'appareil dans les escaliers ou sur un meuble, ce qui pourrait causer des blessures ou des dommages.
- Ne pas utiliser l'appareil pour ramasser des liquides inflammables ou combustibles, comme de l'essence, ou de la sciure de bois, ni l'utiliser à proximité de ces matériaux.
- L'appareil doit être posé sur le plancher. Seul l'aspirateur à main peut être posé sur le mobilier.
- Pour nettoyer les endroits autre que le plancher, l'appareil doit être en position verticale afin de soulever du tapis la brosse rotative.
- Ne pas utiliser de rallonge électrique avec cet appareil.
- Ranger l'aspirateur à l'intérieur. Le ranger après usage pour que personne ne trébuche.
- Utiliser une tension inadéquate peut endommager le moteur et peut même blesser l'utilisateur. La tension adéquate est indiquée sur la plaque de l'appareil.
- Le rouleau-brosse continue à tourner si l'aspirateur est sous tension et si le manche est en position verticale. Pour éviter d'endommager les moquettes, les carpettes et les revêtements de sol, éviter de faire basculer l'aspirateur, de le placer sur un meuble ou de le faire passer sur les franges de carpettes ou dans des escaliers recouverts de moquette pendant l'utilisation des accessoires.

# VEUILLEZ CONSERVER CES INSTRUCTIONS

ESPAÑOL

ESTE PRODUCTO ESTÁ DISEÑADO SÓLO PARA USO DOMÉSTICO. EL USO COMERCIAL DE ESTE PRODUCTO ANULA LA GARANTÍA.

## INSTRUCCIONES DE SEGURIDAD IMPORTANTES

Cuando use un electrodoméstico se deben seguir precauciones básicas, incluyendo las siguientes:

- **LEA TODAS LAS INSTRUCCIONES ANTES DE USAR EL APARATO.**
- **SIEMPRE SIGA ESTAS INSTRUCCIONES DE SEGURIDAD.**
- **PONGA LA ASPIRADORA EN POSICIÓN VERTICAL CUANDO USE LA MANGUERA Y LOS ACCESORIOS.**
- **NO DEJE LA ASPIRADORA SIN VIGILANCIA CUANDO ESTÉ CONECTADA.**
- **EXAMINE REGULARMENTE LOS FILTROS Y LÍMPIELOS O REEMPLÁCELOS.**
- **ADVERTENCIA: ENSAMBLE TOTALMENTE LA ASPIRADORA ANTES DE USARLA.**
- **ADVERTENCIA: NO UTILICE OBJETOS CON FILO PARA LIMPIAR LA MANGUERA, DEBIDO A QUE PUEDEN CAUSAR DAÑO.**
- **QUITE PERIÓDICAMENTE EL CEPILLO Y LIMPIE LOS CAPACETES PARA QUE SE GIRE LISAMENTE EL CEPILLO.**
- **ADVERTENCIA: LOS CORDONES, ALAMBRES Y/O CABLES SUMINISTRADOS CON ESTE PRODUCTO CONTIENEN PRODUCTOS QUÍMICOS QUE INCLUYEN PLOMO O COMPUESTOS DE PLOMO ACERCA DE LOS CUALES SE HA SABIDO EN EL ESTADO DE CALIFORNIA, PRODUCEN CÁNCER, DEFECTOS DE NACIMIENTO U OTROS DAÑOS REPRODUCTIVOS. LÁVESE LAS MANOS DESPUÉS DE SU USO.**

## ADVERTENCIA: PARA REDUCIR EL RIESGO DE INCENDIO, CHOQUE ELÉCTRICO O LESIONES:

- No deje solo el aparato cuando esté conectado. Desconéctelo de la toma de corriente cuando no lo use y antes de darle servicio.
- No lo utilice en exteriores o en superficies mojadas. Puede ocurrir un choque eléctrico.
- No permita que el aparato se use como un juguete. No está diseñado para que lo utilicen niños menores de 12 años. Se debe prestar especial atención cuando este producto es usado cerca de los niños. Para evitar lesiones o daños, mantenga a los niños lejos del producto y no permita que los niños coloquen los dedos u otros objetos en ninguna abertura.
- Utilice solamente como se describe en este manual. Utilice únicamente los accesorios y productos recomendados por el fabricante.
- No utilice si el cable o el enchufe están dañados. Si el electrodoméstico no está funcionando como debería, se ha dejado caer, se ha dañado, se ha dejado a la intemperie, o ha caído dentro del agua, devuélvalo a un centro de servicio antes de continuar con el uso. Llame al 1-800-321-1134 para encontrar el centro de servicio más cercano, o visite nuestro sitio Web en [www.Dirtdevil.Com](http://www.Dirtdevil.Com).

## HOSE AND TOOL USAGE UTILISATION DU TUYAU ET DES ACCESSOIRES USO DEL ACCESORIO Y LA MANGUERA

**CAUTION:** If unit is lifted from floor to use hose, loose items may become entangled in the rotating brushroll.

**ATTENTION :** Si l'aspirateur est soulevé du sol pour utiliser le tuyau, de petits objets peuvent s'accrocher dans le rouleau-brosse rotatif.

**PRECAUCIÓN:** Si se levanta la unidad del suelo para usar la manguera, los artículos sueltos se pueden enredar en el cepillo giratorio.

### TO USE HOSE AND ATTACHMENTS

### UTILISATION DU TUYAU ET DES ACCESSOIRES USO DE LA MANGUERA Y ACCESORIOS

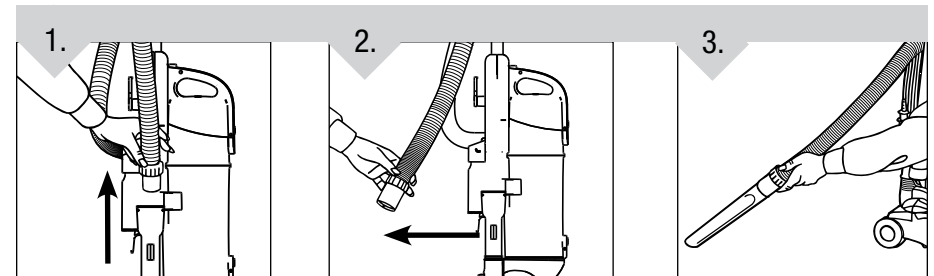

**E** Remove the hose from hose caddy.

**F** Retirez le tuyau du support à accessoires.

**S** Retire la manguera de su contenedor.

**E** Choose any of the handy accessories or use the hose alone.

**F** Choisissez les accessoires adaptés à vos besoins ou utilisez uniquement le tuyau.

**S** Seleccione cualquiera de los prácticos accesorios o use la manguera sola.

**E** Simply push the attachment firmly onto the hose end. To remove tool, twist and pull apart gently.

**F** Connectez l'accessoire en le poussant fermement dans l'extrémité du tuyau. Pour retirer un accessoire, tournez-le et dégagez-le soigneusement.

**S** Simplemente empuje el accesorio con firmeza en el extremo de la manguera. Para quitar el accesorio, gire y tire suavemente.

## CLOG MAINTENANCE ENTRETIEN EN CAS D'OBSTRUCTION LIMPIEZA DE ATASCOS

TOOL REQUIRED: PHILLIPS SCREWDRIVER

**WARNING:** TO REDUCE THE RISK OF INJURY FROM MOVING PARTS - UNPLUG BEFORE CLEANING CLOG.

**NOTE:** First check brushroll for clog, if clog persists, then check lower hose.

OUTIL NÉCESSAIRE : TOURNEVIS PHILLIPS

**AVERTISSEMENT :** POUR RÉDUIRE LES RISQUES DE BLESSURES CAUSÉES PAR DES PIÈCES EN MOUVEMENT, DÉBRANCHER L'APPAREIL AVANT D'ÉLIMINER L'OBSTRUCTION.

**NOTA :** Vérifier d'abord si le rouleau-brosse est obstrué. Si l'obstruction persiste, vérifier le tuyau inférieur.

HERRAMIENTA REQUERIDA: DESTORNILLADOR PHILLIPS

**ADVERTENCIA:** PARA REDUCIR EL RIESGO DE LESIONES PROVOCADAS POR LAS PIEZAS MÓVILES: DESENCHUFE ANTES DE DESPEJAR EL ATASCO.

**NOTA:** Verifique primero el cepillo giratorio para detectar atascos, si el atasco persiste, revise la manguera inferior.

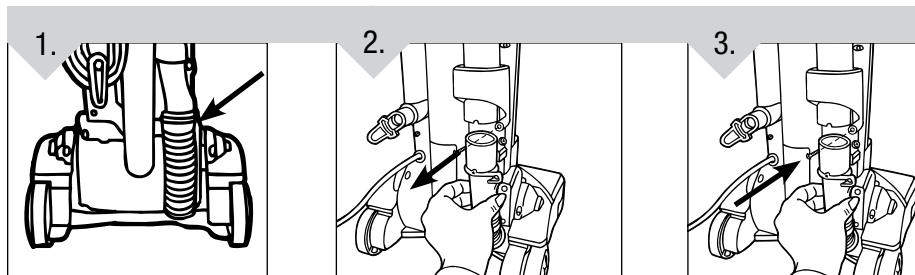

**E** Locate lower hose/clog clean-out.

**F** Repérez le tuyau inférieur/porte anti-obstruction.

**S** Ubique la manguera inferior/limpieza de atascos.

**E** Remove one (1) screw and pull lower hose down and away from cleaner. Remove obstruction.

**F** Enlevez (1) vis et tirez le tuyau inférieur vers le bas pour le dégager de l'aspirateur. Dégagez l'obstruction.

**S** Quite un (1) tornillo y tire la manguera inferior hacia abajo y hacia afuera de la aspiradora. Retire la obstrucción.

**E** Replace lower hose and replace one (1) screw.

**F** Réinstallez le tuyau inférieur et remettez la (1) vis.

**S** Vuelva a colocar la manguera inferior y el (1) tornillo.

- No tire ni lo transporte tomándole del cordón eléctrico, no utilice el cordón eléctrico como asa, no cierre la puerta sobre el cordón eléctrico, ni tire del mismo alrededor de esquinas o rebordes agudos. No pase el aparato sobre el cordón eléctrico. Mantenga el cordón eléctrico lejos de superficies calientes.
- No lo desconecte tirando del cordón eléctrico. Para desconectarlo, tome la clavija, no el cordón eléctrico.
- No tome la clavija o el aparato con las manos mojadas.
- No coloque objetos en las aberturas. No lo use con una abertura bloqueada; manténgalo libre de polvo, pelusa, pelo y cualquier cosa que pueda reducir el flujo de aire.
- Mantenga lejos de las aperturas y partes móviles, el pelo, ropa suelta, dedos y todas las partes del cuerpo.
- No aspire objetos que estén quemándose o emitiendo humo, tales como cigarrillos, cerillos o cenizas calientes.
- No lo use sin tener en su sitio el recipiente de polvo y los filtros.
- Apague todos los controles antes de desconectar.
- Siga las instrucciones de la etiqueta y las marcas que se encuentran en su aspiradora.
- Tenga especial cuidado al limpiar escaleras. Para evitar lesiones personales o daños, y evitar que la aspiradora se caiga, siempre colóquela al pie de la escalera o sobre el suelo. No coloque la aspiradora sobre escaleras ni muebles, ya que puede ocasionar lesiones o daños.
- No use este aparato para aspirar líquidos inflamables ni combustibles (como gasolina) o restos de madera lijada, ni lo use en áreas donde dichos materiales pudieran estar presentes.
- Mantenga la aspiradora en el suelo. Solamente las aspiradoras de mano pueden ser colocadas sobre muebles.
- La aspiradora debe estar en posición vertical para levantar de la alfombra al cepillo giratorio cuando haga limpieza por encima del nivel del piso.
- No use una extensión eléctrica al usar esta aspiradora.
- Guarde la aspiradora en interiores. Guárdela después de su uso para evitar accidentes de tropiezos.
- Usar el voltaje inapropiado puede resultar en daño al motor y posibles lesiones al usuario. El voltaje apropiado está listado en la placa de la aspiradora.
- El cepillo giratorio continúa girando mientras el producto está encendido y el mango se encuentra en posición vertical. Para evitar daños a la moqueta, alfombras y pisos, evite inclinar la aspiradora o colocarla sobre muebles, tapetes con flecos o escaleras alfombradas durante el uso del accesorio.

## GUARDE ESTAS INSTRUCCIONES

## WARNING:

To reduce the risk of electric shock, this appliance has a polarized plug (one blade is wider than the other). This plug will fit in a polarized outlet only one way. If the plug does not fit fully in the outlet, reverse the plug. If it still does not fit, contact a qualified electrician to install the proper outlet. Do not change the plug in any way.

## AVERTISSEMENT :

Afin de réduire les risques de décharge électrique, cet appareil est muni d'une fiche polarisée (une tige est plus large que l'autre). Cette fiche ne peut être insérée dans une prise de courant polarisée que dans un sens. Si la fiche ne s'insère pas complètement dans la prise, inversez-la. Si elle ne s'insère toujours pas, demandez à un électricien qualifié d'installer la prise appropriée. Ne modifiez jamais la fiche.

## ADVERTENCIA:

Para reducir el riesgo de choque eléctrico, este aparato tiene una clavija polarizada (una hoja es más ancha que la otra.) Esta clavija encajará en una toma de corriente polarizada de una manera solamente. Si la clavija no encaja totalmente en la toma de corriente, invierta la clavija. Si aún no encaja, póngase en contacto con un electricista calificado para instalar la toma de corriente apropiada. No modifique la clavija de ninguna manera.

**\*REGULAR MAINTENANCE:** Each time the dirt container is emptied, the filter should be cleaned. Tap the filter firmly against the inside of a trash can until the dirt stops falling from the filter. (Filter will be discolored after use, this will not affect the filter's performance.) Do not brush the filter. The cleaning instructions may vary depending on the dirt conditions. In some cases, more or less cleaning of the filter may be required.

**\*ENTRETIEN RÉGULIER :** À chaque fois que vous videz le vide-poussière, nettoyez le filtre. Cognez le filtre fermement contre l'intérieur d'une poubelle jusqu'à ce que la poussière cesse de s'en échapper. (Le filtre se décolore après utilisation, ceci n'altère pas son efficacité.) Ne brossez pas le filtre. Les instructions de nettoyage peuvent varier selon les conditions de saleté. Dans certains cas, il est nécessaire de nettoyer plus ou moins le filtre.

**\* MANTENIMIENTO REGULAR:** Cada vez que se vacía el recipiente de polvo, se debe limpiar el filtro. Golpee suavemente el filtro, pero con firmeza, contra el interior del basurero hasta que deje de caer polvo del filtro. (El filtro perderá color con el uso, pero esto no afectará su rendimiento.) No cepille el filtro. Las instrucciones de limpieza pueden variar dependiendo de las condiciones de suciedad. En algunos casos, se necesitará una limpieza mayor o menor del filtro.



## BELT OR BRUSHROLL: REMOVAL & REPLACEMENT: CONT. COURROIE OU ROULEAU-BROSSE : RETRAIT ET RÉINSTALLATION : SUITE BANDA Y CEPILLO: QUITAR Y REEMPLAZAR : CONT.

TO REPLACE BELT OR BRUSHROLL  
POUR REMPLACER LA COURROIE OU LE ROULEAU-BROSSE  
REEMPLAZO DE LA BANDA O DEL CEPILLO GIRATORIO

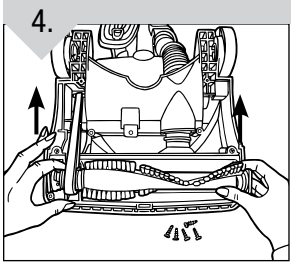

**E** Lift and remove brushroll. Dispose of old belt.

**F** Soulevez et enlevez le rouleau-brosse. Jetez la courroie usée.

**S** Levante y retire el cepillo giratorio. Deseche la banda vieja.

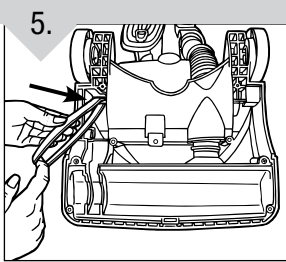

**E** Slide belt onto motor shaft.

**F** Glissez la courroie sur l'arbre de moteur.

**S** Deslice la banda en el eje del motor.

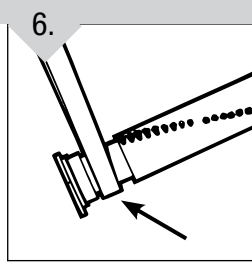

**E** Place new belt in area of brushroll without bristles.

**F** Placez la nouvelle courroie dans la partie du rouleau-brosse n'ayant pas de crins.

**S** Coloque la banda nueva en el área sin cerdas del cepillo giratorio.

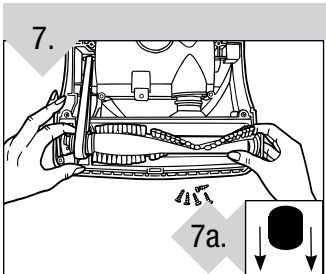

**E** With new belt in place, pull and slide brushroll into nozzle making sure that the brushroll end cap on the left is in the correct orientation (7a inset). Rotate brushroll manually to make sure belt is properly aligned.

**F** Une fois la nouvelle courroie installée, tirez et glissez le rouleau-brosse dans le suceur en veillant à ce que les extrémités du rouleau-brosse soient orientées correctement (illustration 7a). Faites pivoter le rouleau-brosse à la main pour vous assurer que la courroie est alignée correctement.

**S** Una vez que la banda nueva está puesta en su lugar, tire del cepillo giratorio y deslícelo dentro de la boquilla asegurándose que las tapas finales del cepillo giratorio estén en la orientación correcta (inserción 7a). Gire el cepillo giratorio de forma manual para asegurarse que la banda esté alineada apropiadamente.

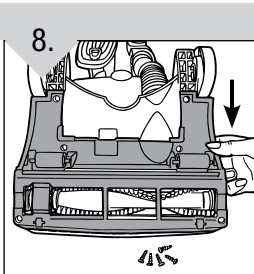

**E** Reattach nozzle guard by carefully sliding back into place. Interlock rollers and nozzle guard by tilting rollers down towards the base while replacing the nozzle guard.

**F** Connectez à nouveau le dispositif de protection du suceur en le faisant glisser soigneusement dans sa position d'origine. Verrouillez les rouleaux et le dispositif de protection du suceur en faisant pivoter les rouleaux vers la base lorsque vous remplacez le dispositif de protection du suceur.

**S** Vuelva a colocar la protección de la boquilla deslizando con cuidado hasta que quede en su lugar. Entrelace las ruedecillas con la protección de la boquilla inclinándolas hacia abajo en dirección a la base mientras coloca la protección.

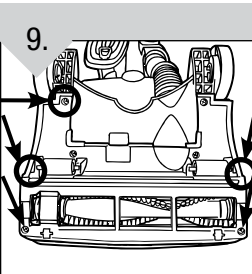

**E** Be sure to replace all five (5) screws. Some models may have 3 screws as shown above with circles.

**F** Veillez à remettre les cinq (5) vis. Certains modèles peuvent compter 3 vis, tel que l'indiquent les cercles ci-dessus.

**S** Asegúrese de volver a poner los cinco (5) tornillos. Algunos modelos pueden contar 3 tornillos, como lo indican los círculos arriba..

An internal thermal protector has been designed into your cleaner to protect it from overheating. When the thermal protector activates the cleaner will stop running. If this happens proceed as follows:

1. Turn cleaner OFF and disconnect it from the electrical outlet.
2. Empty dirt cup.
3. Inspect the nozzle and bag inlet openings for any obstructions. Clear obstructions if present.
4. When cleaner is unplugged and motor cools for 30 minutes, the thermal protector will deactivate and cleaning may continue.

If the thermal protector continues to activate after following the above steps, your cleaner may need servicing.

Un protecteur thermique interne protège l'appareil d'une surchauffe. Lorsque le protecteur thermique est activé, l'appareil s'arrête. Si cela se produit, procéder comme suit :

1. Éteindre l'appareil et le débrancher.
2. Vider le vide-poussière.
3. Vérifier que le suceur et les entrées de poussière du sac ne sont pas obstrués, et les dégager s'il y a lieu.
4. Lorsque l'appareil est débranché et que le moteur a refroidi pendant 30 minutes, le protecteur thermique est automatiquement réinitialisé, et l'appareil peut de nouveau être utilisé. Si le protecteur thermique reste activé une fois que l'utilisateur a suivi les étapes ci dessus, il se peut que l'appareil ait besoin d'un entretien.

Su aparato tiene incorporado un protector térmico interno para impedir el sobrecalentamiento. Cuando se activa el protector térmico, el aparato deja de funcionar. Si esto sucede, proceda de la siguiente manera:

1. Apague el aparato y desconéctelo de la toma de corriente eléctrica.
2. Vacíe el depósito de polvo.
3. Inspeccione la boquilla y las aberturas de entrada de la bolsa en busca de obstrucciones. Elimine las obstrucciones, si las hay.
4. Cuando el aparato esté desenchufado y el motor se haya enfriado durante 30 minutos, el protector térmico se desactiva, y se puede continuar limpiando.

Si el protector térmico sigue activándose después de efectuar los pasos anteriores, es posible que su aparato necesite mantenimiento.

**IMPORTANT: USE ONLY GENUINE ROYAL® REPLACEMENT PARTS.**  
**IMPORTANT : N'UTILISEZ QUE LES PIÈCES DE RECHANGE ROYALMD.**  
**IMPORTANTE: UTILICE ÚNICAMENTE PIEZAS DE REPUESTO ROYAL® GENUINAS.**

## CONGRATULATIONS

You are now the proud owner of a Dirt Devil®. We trust your new purchase will bring you many years of satisfaction.

Our company has designed and developed this product with you in mind.

We are very proud of our products and hope that you are equally satisfied with their quality and performance.

Thank you for your support of Dirt Devil® products.  
Visit our website at [www.dirtdevil.com](http://www.dirtdevil.com)

## FÉLICITATIONS !

Vous êtes désormais l'heureux propriétaire d'un Dirt Devil<sup>MD</sup>. Nous sommes persuadés que cet appareil répondra à vos besoins pendant de nombreuses années.

Nous avons conçu ce produit pour vous faciliter la vie.

Nous sommes très fiers de nos produits et nous espérons que vous serez aussi satisfait que nous de leur qualité et de leur rendement.

Merci d'utiliser les produits Dirt Devil<sup>MD</sup>.  
Visitez notre site Web : [www.dirtdevil.com](http://www.dirtdevil.com)

## FELICITACIONES

Usted es ahora el orgulloso propietario de una Dirt Devil®. Confiamos en que su nueva adquisición le ofrecerá muchos años de satisfacción.

Nuestra compañía diseñó y desarrolló este producto teniéndolo a usted en mente.

Estamos muy orgullosos de nuestros productos y esperamos que usted esté igualmente satisfecho con su calidad y rendimiento.

Gracias por su apoyo a los productos Dirt Devil®.  
Visite nuestro sitio Web en [www.dirtdevil.com](http://www.dirtdevil.com)

## BELT OR BRUSHROLL: REMOVAL & REPLACEMENT COURROIE ET ROULEAU-BROSSE : RETRAIT ET RÉINSTALLATION BANDA Y CEPILLO RETIRO Y REEMPLAZO

TOOL REQUIRED: PHILLIPS SCREWDRIVER

**WARNING:** TO REDUCE THE RISK OF INJURY FROM MOVING PARTS - UNPLUG BEFORE CHANGING BELT OR BRUSHROLL.

OUTIL NÉCESSAIRE : TOURNEVIS CRUCIFORME

**AVERTISSEMENT :** POUR RÉDUIRE LE RISQUE DE BLESSURE, DÉBRANCHER L'ASPIRATEUR AVANT DE CHANGER LA COURROIE OU LA BROSSE.

HERRAMIENTA REQUERIDA: DESTORNILLADOR PHILLIOPS

**ADVERTENCIA:** PARA REDUCIR EL RIESGO DE LESIONES CAUSADAS POR LAS PARTES MÓVILES, DESCONECTE LA ASPIRADORA ANTES DE CAMBIAR LA BANDA O EL CEPILLO GIRATORIO.

BELT STYLE

15

For Belt replacement, please visit our website at [www.dirtdevil.com](http://www.dirtdevil.com) to buy online or call customer service at 1-800-321-1134.

MODELE DE COURROIE

15

Pour obtenir un filtre de rechange veuillez appeler le 1-800-321-1134 ou visitez le site [www.dirtdevil.com](http://www.dirtdevil.com) pour connaître le centre de service le plus proche.

ESTILO DE BANDA

15

Para el reemplazo de la banda Estilo, por favor visite nuestro sitio Web en [www.dirtdevil.com](http://www.dirtdevil.com) para comprar en línea o llame a servicios al cliente al 1-800-321-1134.

### TO REMOVE BELT POUR ENLEVER LA COURROIE PARA RETIRAR LA BANDA

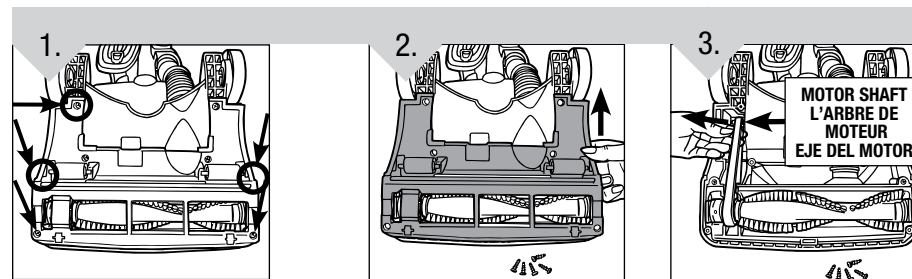

**E** Lay cleaner flat and flip cleaner to expose nozzle base. Base should lay flat and face up. To remove nozzle guard, use Phillips screwdriver to remove the five (5) screws. Arrows show location of screws. Some models may have 3 screws as shown above with circles.

**F** Posez l'aspirateur à plat retournez-le pour exposer la base du suceur. La base doit être à plat et tournée vers le haut. Pour enlever le dispositif de protection du suceur, utilisez un tournevis à pointe cruciforme pour dévisser les cinq (5) vis. Les flèches indiquent l'emplacement des vis. Certains modèles peuvent compter 3 vis, tel que l'indiquent les cercles ci-dessus.

**S** Acueste la aspiradora y voltéela para ver la base de la boquilla. La base debe quedar plana y mirando hacia arriba. Utilice un destornillador Phillips para retirar los cinco (5) tornillos y así quitar la protección de la boquilla. Las flechas indican la posición de los tornillos. Algunos modelos pueden contar 3 tornillos, como lo indican los círculos arriba.

**E** Lift and remove nozzle guard.

**F** Soulevez et enlevez le garde de bec.

**S** Incline las ruedecillas hacia arriba y fuera de la base de la aspiradora mientras retira la protección de la boquilla.

**E** Slide belt off motor shaft.

**F** Retirez la courroie de l'arbre de moteur.

**S** Deslice la banda fuera del eje del motor.

**DIRT CUP & FILTER: REMOVAL & REPLACEMENT: CONT.  
RETIRER ET REPLACER LE VIDE-POUSSIÈRE : SUITE  
RETIRAR Y VOLVER A COLOCAR EL CONTENEDOR PARA POLVO :CONT.**

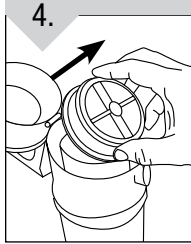

**E** Grasp HEPA filter assembly and lift up to remove. Remove foam pad under the filter.

**F** L'ensemble filtre et l'ascenseur de la prise HEPA enlèvent jusqu'à. Enlevez la garniture de mousse sous le filtre.

**S** El montaje y la elevación de filtro del asimiento HEPA hasta quitan. Quite el cojín de goma espuma debajo del filtro.

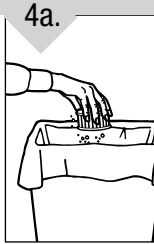

**E** Tap the filter on the inside of a trash can to remove excess dust and dirt from filter.

**F** Tapez le filtre sur l'intérieur d'une poubelle pour enlever la poussière et la saleté excessives du filtre.

**S** Golpee ligeramente el filtro en el interior de un bote de basura para quitar exceso de polvo y de suciedad del filtro.

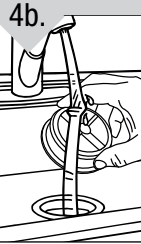

**E** Hold filter and foam pad under running water to rinse. DO NOT use soap/detergent. Tap excess water out of filter and foam pad. Allow filter and foam pad to COMPLETELY DRY for at least 24 hours.

**F** Tenez le filtre et la garniture de mousse sous l'eau courante pour rincer. N'employez pas le savon/détergent. Tapez l'exès d'eau hors du filtre et de la garniture de mousse. Permettez au filtre et à la garniture de mousse DE SÉCHER COMPLÈTEMENT pendant au moins 24 heures.

**S** Sostenga el filtro y el cojín de goma espuma debajo de la agua corriente para aclarar. No utilice el jabón/el detergente. Golpee ligeramente exceso del agua fuera del filtro y del cojín de goma espuma. Permita que el filtro y el cojín de goma espuma SEQUEN TOTALMENTE por lo menos 24 horas.

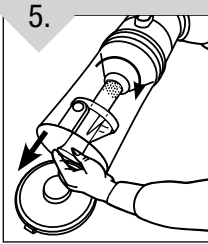

**E** Grasp baffle from the bottom, twist to the right and pull gently to remove.

**F** Saisissez le cloison du fond, tordez vers la droite et tirez doucement pour enlever.

**S** Agarre el baffle de la parte inferior, tuerza a la derecha y tire suavemente para quitar.

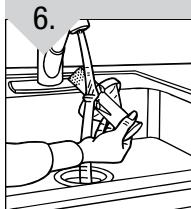

**E** Hold baffle under running water to wash. Allow filter frame to COMPLETELY DRY for at least 24 hours.

**F** Maintenir le déflecteur sous l'eau pour le rincer. Laissez le cadre du filtre SÉCHER COMPLÈTEMENT pendant au moins 24 heures.

**S** Sostenga el deflector bajo el agua corriente para enjuagar. Deje que el marco del filtro SEQUE COMPLETAMENTE durante al menos 24 horas.

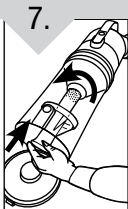

**E** Return baffle to dirt cup. Twist to the left to lock into place.

**F** Réinstaller le déflecteur dans le vide-poussière. Verrouiller en tournant vers la gauche.

**S** Vuelva a colocar el deflector en el contenedor de polvo. Gire hacia la izquierda para trabarlo en posición.

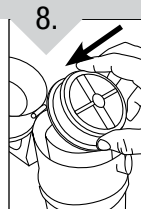

**E** Return HEPA filter and foam pad.

**F** Réinstaller le filtre HEPA et le tampon en mousse.

**S** Vuelva a colocar el filtro HEPA y el cojín de goma espuma.

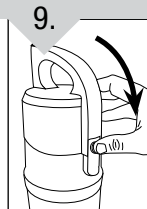

**E** Close container lid.

**F** Fermer le couvercle du vide-poussière.

**S** Cierre la tapa del contenedor.

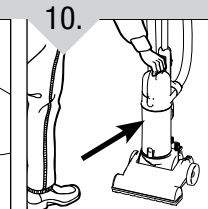

**E** Return dirt cup to base of unit.

**F** Remettez le vide-poussière sur la base de l'appareil.

**S** Regrese el recipiente de polvo a la base de la unidad.

**LIMITED WARRANTY**

To the consumer, Royal Appliance Mfg. Co. warrants this product to be free of defects in material or workmanship commencing upon the date of the original purchase. Refer to the data plate label on your product for the length of warranty and save your original sales receipt to validate start of warranty period.

If the product should become defective within the warranty period, we will repair or replace any defective parts free of charge. The complete machine must be delivered prepaid to any ROYAL® Authorized Sales & Warranty Service Station. Please include complete description of the problem, day of purchase, copy of original sales receipt and your name, address and telephone number. If you are not near a Warranty Station, call the factory for assistance at USA & Canada: 1-800-321-1134. Use only genuine Royal® replacement parts.

The warranty does not include unusual wear, damage resulting from accident or unreasonable use of the product. This warranty does not cover accessories or attachments. This warranty does not cover unauthorized repairs. This warranty gives you specific legal rights and you may also have other rights (Other rights may vary from state to state in the USA).

**GARANTIE LIMITÉE**

Royal Appliance Mfg. Co. garantit au consommateur que cet appareil est exempt de vices de matériau ou de fabrication à compter de sa date d'achat d'origine. Consulter la plaque signalétique de l'appareil pour connaître la durée de la garantie et conserver le reçu d'achat d'origine pour justifier la date d'entrée en vigueur de la période de garantie.

Si l'appareil tombe en panne pendant la période couverte par la garantie, nous réparerons ou remplacerons gratuitement toute pièce défectueuse. L'appareil entier doit être retourné port payé à n'importe quel point de vente ou de réparation autorisé sous garantie de ROYALMD. Veuillez inclure une description détaillée du problème, la date d'achat, une copie du reçu d'achat d'origine ainsi que vos noms, adresse et numéro de téléphone. Si aucun centre de réparation ne se trouve dans votre région, appelez l'usine au 1 800 321 1134, pour le Canada et les États-Unis. N'utilisez que les pièces de rechange RoyalMD.

La présente garantie ne couvre pas l'usure inhabituelle, les dommages causés par les accidents ou un usage abusif de l'appareil. Cette garantie ne couvre pas les accessoires. Cette garantie ne couvre pas les réparations non autorisées. Cette garantie vous confère des droits reconnus par la loi et peut-être aussi d'autres droits. (Les autres droits peuvent varier d'un État à l'autre aux États Unis.)

**GARANTÍA LIMITADA**

Royal Appliance Mfg. Co. garantiza al consumidor que este producto está libre de defectos de materiales o de mano de obra a partir de la fecha de compra original. Consulte la etiqueta de la placa de datos de su producto para conocer la duración de la garantía y guarde su recibo de compra original para validar el comienzo del período de garantía.

Si el producto presenta algún defecto dentro del período de garantía, repararemos o reemplazaremos cualquier pieza defectuosa sin cargo. La máquina completa debe entregarse con envío prepagado a cualquier Estación de mantenimiento de la garantía y ventas autorizada de ROYAL®. Incluya una descripción completa del problema, la fecha de compra, una copia del recibo de compra original, y su nombre, dirección y número de teléfono. Si está lejos de una Estación de garantía, llame a la fábrica para obtener ayuda, en los EE. UU. y Canadá: 1-800-321-1134. Use únicamente piezas de recambio genuinas de Royal®.

La garantía no incluye desgaste inusual, daños como consecuencia de accidentes o uso no razonable del producto. Esta garantía no cubre ningún tipo de accesorios. Esta garantía no cubre reparaciones no autorizadas. Esta garantía le otorga derechos legales específicos, y es posible que usted también tenga otros derechos. (Es posible que otros derechos varíen de un estado a otro en los EE. UU.)

## TABLE OF CONTENTS TABLE DES MATIÈRES ÍNDICE

Safety Instructions . . . . .	Page 2-9
Consignes de sécurité Instrucciones de Seguridad	
Features . . . . .	Page 13
Descriptions de l'appareil Características	
How to Assemble . . . . .	Page 14
Assemblage Cómo Ensamblar	
How To Operate . . . . .	Page 15-16
Utilisation de l'appareil Cómo Funciona	
Dirt Cup & Filter Removal & Replacement . . . . .	Page 17-18
Retrait Et Remise En Place Du Vide-Poussière Et Du Filtre Retiro Y Reemplazo Del Contenedor Para Polvo Y Filtro	
Belt or Brushroll: Removal & Replacement . . . . .	Page 19-21
Courroie ou rouleau-brosse : retrait et réinstallation Banda y cepillo: quitar y reemplazar	
Clog Maintenance . . . . .	Page 22
Entretien En Cas D'obstruction Limpieza De Atascos	
Hose and Tool Usage . . . . .	Page 23
Utilisation du tuyau et des accessoires Uso del Accesorio y la Manguera	
Troubleshooting Guide. . . . .	Page 24-26
Guide de dépannage Guía de Solución de Problemas	

## DIRT CUP REMOVAL AND REPLACEMENT RETIRER ET REPLACER LE VIDE-POUSSIÈRE RETIRAR Y VOLVER A COLOCAR EL CONTENEDOR PARA POLVO

**WARNING:** TO REDUCE THE RISK OF INJURY FROM MOVING PARTS - UNPLUG BEFORE REMOVING OR REPLACING FILTER.

**NOTE:** For best performance, replace HEPA filter every 6 months.

Please use reminder label located on filter cap to record replacement date.

**AVERTISSEMENT :** POUR ÉVITER DE VOUS BLESSER AVEC LES PIÈCES EN MOUVEMENT, DÉBRANCHEZ L'APPAREIL AVANT D'ENLEVER OU DE RÉINSTALLER LE FILTRE.

**REMARQUE :** Pour un meilleur rendement, remplacez le filtre tous les 6 mois.

Veillez utiliser l'étiquette de rappel située sur le bouchon du filtre pour noter la date de remplacement.

**ADVERTENCIA:** PARA REDUCIR EL RIESGO DE LESIONES CAUSADAS POR LAS PARTES MÓVILES, DESCONECTE LA ASPIRADORA ANTES DE RETIRAR O COLOCAR EL FILTRO.

**NOTA:** Para un mejor desempeño, reemplace el filtro cada 6 meses.

Por favor use la etiqueta ubicada en la tapa del filtro para registrar la fecha de reemplazo.

FILTER TYPE  
**F44**

For filter replacement, please visit our website at [www.dirtdevil.com](http://www.dirtdevil.com) to buy online or call customer service at 1-800-321-1134.

TYPE DE FILTRE  
**F44**

Pour obtenir un filtre de rechange, veuillez visiter notre site Web [www.dirtdevil.com](http://www.dirtdevil.com) pour vos achats en ligne ou appelez le service à la clientèle au 1-800-321-1134.

TIPO DE FILTRO  
**F44**

Para el filtro de reemplazo, por favor visite nuestro sitio Web en [www.dirtdevil.com](http://www.dirtdevil.com) para comprar en línea o llame a servicios al cliente al 1-800-321-1134.

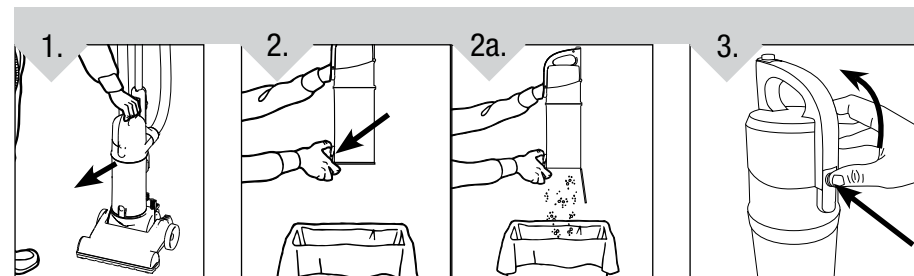

**E** Depress the Dirt Cup Release Button on top of dirt container lid to remove dirt container.

**F** Appuyez sur le bouton situé sur le couvercle du vide-poussière pour enlever le vide-poussière.

**S** Oprima el botón encima de la tapa del recipiente de polvo para retirar el recipiente de polvo.

**E** Hold dirt cup over garbage can and press clean release dirt cup button to empty. Make sure container bottom center opening is clear of debris. Snap dirt cup bottom back into place after emptying.

**F** Tenez le godet à poussière au-dessus de la poubelle et appuyez sur le bouton de dégagement du godet à poussière pour le vider. Assurez-vous que l'orifice central au fond du godet ne contient aucun débris. Enclenchez de nouveau le fond du godet à poussière après avoir vidé ce dernier.

**S** Sostenga el recipiente de polvo sobre un basurero y presione el botón de liberación del recipiente de polvo para vaciarlo. Asegúrese que la abertura central de la base del recipiente no tenga residuos. Encaje nuevamente la parte inferior del recipiente de polvo en su lugar después de vaciarlo.

**E** Depress Filter Access Button on the front of the dirt cup lid and lift up.

**F** Enfoncez le bouton d'accès de filtre sur l'avant du couvercle de tasse de saleté et soulevez vers le haut.

**S** Presione el botón del acceso del filtro en el frente de la tapa de la taza de la suciedad y levante para arriba.

## HOW TO OPERATE: CONTINUED MODE D'EMPLOI : SUITE CÓMO FUNCIONA : CONTINUACIÓN

### FLOOR/CARPET CLEANING NETTOYAGE DU SOL/DES MOQUETTES LIMPIEZA DE PISOS/ ALFOMBRAS

### CARRY HANDLE POIGNÉE DE TRANSPORT ASA DE TRANSPORTE

### PERFORMANCE INDICATOR INDICATEUR DE VÉRIFICATION INDICADOR DE RENDIMIENTO DU SYSTÈME

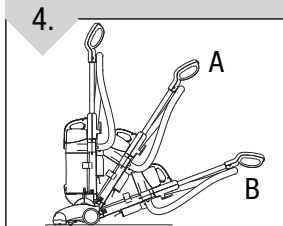

**E** Move the handle and adjust it to the desired position for (A) operating the cleaner, and (B) lowering handle to clean under furniture.

**F** Déplacez la poignée et réglez-la à la position souhaitée lorsque vous (a) faites fonctionner l'aspirateur, et (b) abaissez-la pour nettoyer sous les meubles.

**S** Mueva el asa y ajústela en la posición deseada para (a) operar la aspiradora y (b) bajar el asa para limpiar debajo de los muebles.

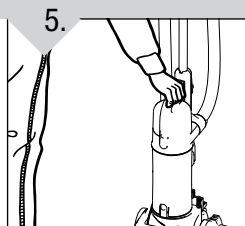

**E** Use the carry handle located on the top of the dirt container lid to move the cleaner from room to room.

**F** Utilisez la poignée de transport située en haut du couvercle du vide-poussière pour transporter l'aspirateur d'une pièce à l'autre.

**S** Para llevar la aspiradora de una habitación a otra, use el asa de transporte ubicada encima de la tapa del recipiente de polvo.

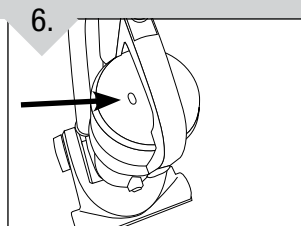

**E** The Performance Indicator will notify you to possible system performance issues. Please go to Troubleshooting section for possible causes and solutions.

**F** L'indicateur de vérification du système\* vous informe des problèmes possibles liés au rendement du système. Consulter la section Dépannage pour connaître les causes possibles et les solutions.

**S** El Indicador de rendimiento le notifica sobre posibles problemas de rendimiento del sistema. Diríjase a la sección Solución de problemas para obtener información sobre posibles causas y soluciones.

## FEATURES/ CARACTÉRISTIQUES/ CARACTERÍSTICAS

### FRONT VIEW/AVANT/PARTE FRONTAL

### BACK VIEW/ARRIÈRE/PARTE POSTERIOR

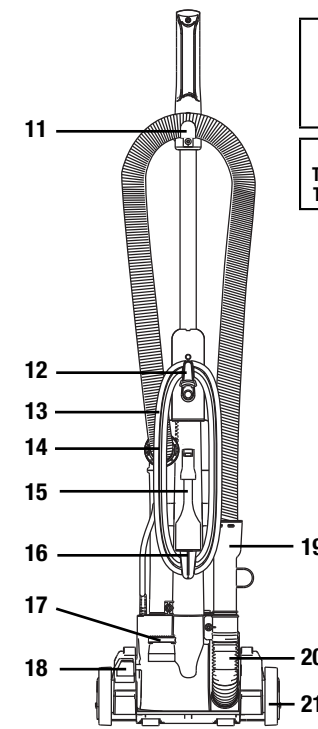
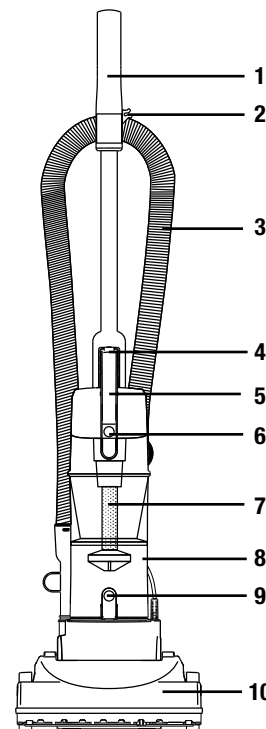

BELT STYLE MODÈLE DE COURROIE ESTILO DE BANDA	15
FILTER TYPE TYPE DE FILTRE TIPO DE FILTRO	F44

- E**
1. Handle Grip
  2. Cord Guide
  3. Hose/Stretch Hose\*
  4. Dirt Container Release Button
  5. Carry Handle
  6. Filter Access Button
  7. Baffle
  8. Dirt Cup
  9. Dirt Cup Bottom Release Button
  10. Nozzle
  11. Hose Guide
  12. Upper Cord Wrap
  13. Power Cord
  14. Hose Connection
  15. Crevice Tool/2-in-1 Tool\*
  16. Lower Cord Hook
  17. Power On/Off Pedal
  18. Handle Release Pedal
  19. Hose Handle
  20. Lower Hose Clog Cleanout
  21. Wheels
- \*In Select Models Only

- F**
1. Manche de la poignée
  2. Guide du cordon
  3. Tuyau flexible\*
  4. Bouton de dégagement du vide-poussière
  5. Poignée de transport
  6. Bouton d'accès de filtre
  7. Chicane
  8. Vide-poussière
  9. Bouton de dégagement inférieur du Vide-poussière
  10. Suceur
  11. Guide du tuyau
  12. Dispositif d'enroulement supérieur du cordon
  13. Cordon d'alimentation
  14. Attache du tuyau
  15. Suceur plat/Outil 2 dans 1\*
  16. Dispositif d'enroulement inférieur du cordon
  17. Interrupteur marche/arrêt
  18. Pédale de dégagement de la poignée
  19. Manche de tuyau
  20. Tuyau inférieur/Porte anti-obstruction
  21. Roues
- \*Offert sur quelques modèles seulement.

- S**
1. Empuñadura del asa
  2. Guía del cordón eléctrico
  3. Manguera/Manguera extensible\*
  4. Botón de liberación del recipiente de polvo
  5. Asa de transporte
  6. Botón del acceso del filtro
  7. Deflector
  8. Recipiente de polvo
  9. Botón de liberación inferior del recipiente de polvo
  10. Boquilla
  11. Guía de la manguera
  12. Gancho superior para el cordón
  13. Cordón eléctrico
  14. Conexión de la manguera
  15. Accesorio para Hendiduras/ Accesorio de 2-in-1\*
  16. Gancho inferior para el cordón
  17. Interruptor Encendido / Apagado
  18. Pedal de Liberación del Asa
  19. Asa de manguera
  20. Manguera inferior/Limpieza de atascos
  21. Ruedas
- \* Sólo en determinados modelos

## HOW TO ASSEMBLE ASSEMBLAGE CÓMO ENSAMBLAR

TOOL REQUIRED: PHILLIPS OR FLAT HEAD SCREWDRIVER  
OUTIL NÉCESSAIRE : TOURNEVIS À POINTE CRUCIFORME OU À TÊTE PLATE  
HERRAMIENTA NECESARIA: DESTORNILLADOR PHILLIPS O PLANO

### ATTACH BACK PANEL TO NOZZLE FIXER LE PANNEAU ARRIÈRE AU SUCEUR FIJE EL PANEL TRASERO A LA BOQUILLA

### HANDLE ASSEMBLY ASSEMBLAGE DE LA POIGNÉE ENSAMBLAJE DEL ASA

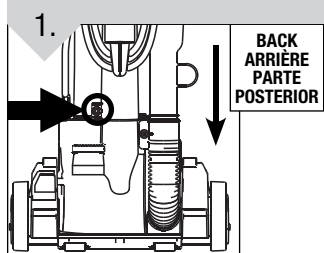

BACK  
ARRIÈRE  
PARTE  
POSTERIOR

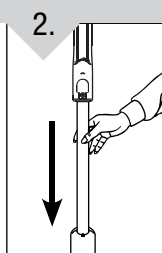
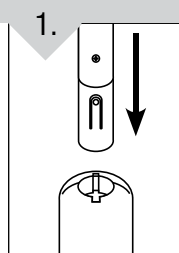

**E** Attach the back panel to the nozzle so that the lower hose is on the right side. To secure, insert one (1) screw into the back of the cleaner.

**F** Fixer le panneau arrière au suceur de façon à ce que le tuyau inférieur soit du côté droit. Pour le fixer, insérer une (1) vis à l'arrière de l'appareil.

**S** Fije el panel trasero a la boquilla de manera tal que la manguera inferior esté en el lado derecho. Para asegurar, inserte un (1) tornillo en la parte posterior de la aspiradora.

**E** Insert handle into body of cleaner.

**F** Insérez la poignée dans le corps de l'aspirateur.

**S** Inserte el asa en el cuerpo de la aspiradora.

**E** Push down firmly until handle locks into place.

**F** Appuyez fermement pour enclencher la poignée.

**S** Empuje con firmeza hacia abajo hasta que el asa quede trabada en su lugar.

### HOSE ASSEMBLY ASSEMBLAGE DU TUYAU ENSAMBLAJE DE LA MANGUERA

### ATTACH DIRT CUP FIXER LE VIDE-POUSSIÈRE COLOQUE EL DEPÓSITO DE POLVO

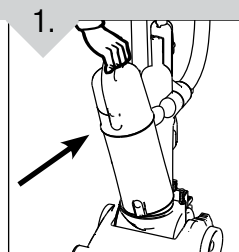
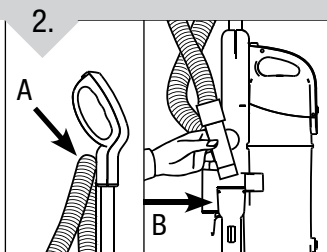
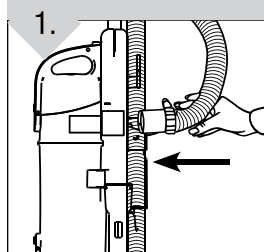

**E** Squeeze the hose tabs and insert hose into the hose connection to the dirt cup on the right side.

**F** Pincer les languettes du tuyau et insérer le tuyau dans le raccord jusqu'au vide-poussière sur le côté droit.

**S** Presione las lengüetas de la manguera e inserte la manguera en la conexión de la manguera con el recipiente de polvo en el lado derecho.

**E** Wrap hose around hose guide (A) and insert end into lower hose clog cleanout (B).

**F** Enrouler le tuyau autour du guide (A) et insérer l'extrémité dans le tuyau inférieur / porte anti-obstruction.

**S** Enrolle la manguera alrededor de la guía para la manguera (A) e inserte el extremo en la limpieza de atascos de la manguera inferior (B).

**E** Tip bottom of dirt cup into cleaner and push forward. Dirt cup lid will snap into handle.

**F** Inclinez le fond du godet à poussière dans l'aspirateur et appuyez vers l'avant. Le couvercle du godet s'enclenche dans la poignée.

**S** Incline la parte inferior del recipiente de polvo en la aspiradora y empújelo hacia adelante. La tapa del recipiente de polvo entrará a presión en el asa.

## HOW TO OPERATE FONCTIONNEMENT FUNCIONAMIENTO

### CORD RELEASE DÉCLENCHÉUR DU CORDON LIBERACIÓN DEL CORDÓN ELÉCTRICO

### ON/OFF PEDAL INTERRUPTEUR MARCHÉ/ ARRÊT INTERRUPTOR ENCENDIDO / APAGADO

### HANDLE RELEASE DÉGAGEMENT DE LA POIGNÉE LIBERACIÓN DEL ASA

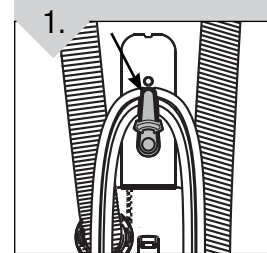

**E** Turn the Quick Cord Release for easy cord removal. Store cord in cord guide (see "features", Diagram 2 for location) to keep out of the way while vacuuming.

**F** Tournez le déclencheur instantané du cordon pour faciliter l'enlèvement du cordon. Rangez le cordon dans le guide du cordon (voir la section « CARACTÉRISTIQUES », numéro 2) pour qu'il ne vous gêne pas lorsque vous passez l'aspirateur.

**S** Gire el gancho de liberación rápida del cordón eléctrico para retirarlo más fácilmente. Guarde el cordón en la guía (vea "CARACTERÍSTICAS", número 2 para la ubicación) para mantenerlo fuera del paso mientras aspira.

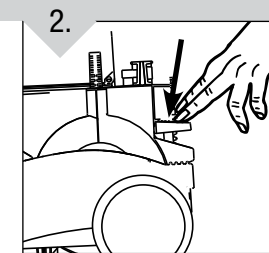

**E** Plug cord into electrical outlet. Turn cleaner on by depressing foot pedal located on the back left side of the cleaner.

**F** Branchez le cordon dans une prise de courant. Mettez l'aspirateur en marche en appuyant sur la pédale de marche située à l'arrière de l'aspirateur du côté gauche.

**S** Conecte el cordón eléctrico en la toma de corriente. Encienda la aspiradora pisando el pedal localizado en la parte posterior izquierda de la aspiradora.

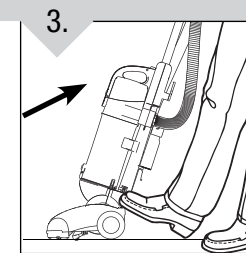

**E** To release handle, push the handle release pedal located on the lower left side of the cleaner.

**F** Pour dégager la poignée, appuyez sur la pédale de dégagement de la poignée située sur la partie inférieure de l'aspirateur.

**S** Para liberar el asa, pise el pedal de liberación del asa localizado en la parte inferior izquierda de la aspiradora.

## Free Manuals Download Website

<http://myh66.com>

<http://usermanuals.us>

<http://www.somanuals.com>

<http://www.4manuals.cc>

<http://www.manual-lib.com>

<http://www.404manual.com>

<http://www.luxmanual.com>

<http://aubethermostatmanual.com>

Golf course search by state

<http://golfingnear.com>

Email search by domain

<http://emailbydomain.com>

Auto manuals search

<http://auto.somanuals.com>

TV manuals search

<http://tv.somanuals.com>