

Another quality product

**EURO-PRO** <sup>TM</sup>  
Un autre produit de qualité

***Instruction Manual***

---

***Manual de Instrucciones***

---

***Manuel d'Instruction***

**Model/ Modelo/ Modèle**

**6130A**  
**LCD**

EURO-PRO CORPORATION, 4400 Bois Franc, St. Laurent, Quebec H4S 1A7 Tel. (514) 842-8691  
178 West Service Rd., Champlain, New York 12919 Tel. (800) 798-7398

# **GB** IMPORTANT SAFETY INSTRUCTIONS

When using an electrical appliance, basic safety precautions should always be followed, including the following:

Read all instructions before using this sewing machine.

## **DANGER** - To reduce the risk of electric shock:

1. An appliance should never be left unattended when plugged in.
2. Always unplug this appliance from the electric outlet immediately after using and before cleaning.
3. Always unplug before relamping. Replace bulb with same type rated 10 watts (110-120V area) or 15 watts (220-240V area).

## **WARNING** - To reduce the risk of burns, fire, electric shock, or injury to persons:

1. Do not allow to be used as a toy. Close attention is necessary when this appliance is used by or near children.
2. Use this appliance only for its intended use as described in this manual. Use only attachments recommended by the manufacturer as contained in this manual.
3. Never operate this appliance if it has a damaged cord or plug, if it is not working properly, if it has been dropped or damaged, or dropped into water. Return the appliance to the nearest authorized dealer or service center for examination, repair, electrical or mechanical adjustment.
4. Never operate the appliance with any air openings block. Keep ventilation openings of the sewing machine and foot controller free from accumulation of lint, dust, and loose cloth.

5. Keep fingers away from all moving parts. Special care is required around the sewing machine needle.
6. Always use the proper needle plate. The wrong plate can cause the needle to break.
7. Do not use bent needles.
8. Do not pull or push fabric while stitching. It may deflect the needle causing it to break.
9. Switch the sewing machine off ("O") when making any adjustments in the needle area, such as threading needle, changing needle, threading bobbin, or changing presser foot, and the like.
10. Always unplug sewing machine from the electrical outlet when removing covers, lubricating, or when making any other user servicing adjustments mentioned in the instruction manual.
11. Never drop or insert any object into any opening.
12. Do not use outdoors.
13. Do not operate where aerosol spray products are being used or where oxygen is being administered.
14. To disconnect, turn all controls to the off ("O") position, then remove plug from outlet.
15. Do not unplug by pulling on cord. To unplug, grasp the plug, not the cord.

## **SAVE THESE INSTRUCTIONS**

This sewing machine is intended for household use only.

Rev. 12/02

## **E INSTRUCCION DE SEGURIDAD IMPORTANTE**

"Cuando usar una máquina de coser eléctrica, la precaucion basica hay que siempre se seguido, incluyendo el sequito."

"Leer todas instrucción antes de usar esa máquina de coser."

"Esta máquina de coser esta diseñada por el uso casero."

### **"PELIGRO"**

"Reducir el riesgo del choque eléctrico"

1. "Una máquina de coser debe nunca esta desligada cuando esta enchufada. Siempre no enchufar esta máquina de coser desde la salida eléctrica en seguida después de usar y antes de limpiar."
2. "Usar esta máquina de coser solamenta por el uso prometido como se describe en ese manual. Usar solamente los accessories recomendados por el fabricante que se contiene en ese manual."
3. "Nunca operar esta máquina de coser si la cuerda o el enchufe esta dañado, si la máquina de coser no trabaja oportunamente, si ella ha sido caida o dañada, o caido en aguá. Traer la máquina de coser a el comerciante autorizado o el centro de servicio dónde es cerca de Vd, para examen, remiedo y ajuste eléctrico o mecanico."
4. "Nunca dirigir la máquina de coser con la abertura del aire obstruido. Quedar la abertura del aire fuera de hilas, pelo y ropa."
5. "Nunca caer o insertar alguno objeto en alguna obertura."
6. "No usar al aire libre."
7. "No operar a dónde el productos pulverulentos están usados o oxigeno se administra."

8. "Para desconectar, carrar todos dominados a la posición "O", entonces quitar el enchufe desde la salida."

9. "No desenchufar por sacar sobre la cuerda. Agarrar el enchufe pero no agarrar la cuerda."

### **"CONSERVAR LOS INSTRUCCIONES DE LA ADVERTENCIA"**

A. La máquina de coser.

- a. Reemplazar la bombilla con el tipo mismo con 10 vatio (110-120V área) o 15 vatio (220-240V area).
- b. "Tener dedos alejado desde tatas piezas motriz. Cuidado especial esta necesitado alrededor la aguja de la máquina de coser."
- c. "Siempre usar el plato de la aguja propla. El plato falso puede casusar la aguja romper."
- d. "No usar la aguja forcida."
- e. "No sacar o impeler la tela cuando coer. Ello puede desviar la aguja romper."
- f. "Desconectar la máquina de coser a "O" cuando hace alguno ajuste en la area de la aguja, tal como enhebrar la aguja, cambiar la aguja, enhebrar el carrete, o cambiar prensatelas."
- g. "Siempre desenchufar la máquina de coser desde la salida cuando quitar la cubierta, lubricar o cuando ajustar."

# **F** IMPORTANTES MESURES DE SÉCURITÉ

Lorsqu'on utilise une machine à coudre, il faut toujours respecter certaines règles fondamentales de sécurité, notamment les suivantes:

**Lire toutes les directives avant usage.**

## **DANGER** - Pour éviter les risques de secousses électriques:

1. Ne pas laisser sans surveillance lorsque branchée. Toujours débrancher la machine immédiatement après usage et avant de la nettoyer.
2. Toujours débrancher avant de changer l'ampoule. Remplacer l'ampoule par une ampoule de même calibre 10 watts (110-120V area) ou 15 watts (220-240V area).

## **AVIS** - Afin de réduire les risques de brûlures, feu, risques de secousses électriques, ou blessures:

1. Ne pas permettre l'utilisation comme jouet. Exercer une étroite surveillance lorsque la machine est utilisée à proximité d'un enfant ou lorsqu'elle est utilisée par ce dernier.
2. N'utilisez cette machine à coudre que pour l'utilisation décrite dans ce manuel. N'utiliser que les accessoires recommandés par le fabricant décrits dans ce manuel.
3. Ne pas utiliser cette machine à coudre si le cordon ou la prise sont en mauvais état, si elle ne fonctionne pas normalement, si elle est tombée et endommagée, ou plongée dans l'eau. Retourner la machine à coudre chez le dépositaire autorisé le plus près pour examen, réparations, réglages électriques ou mécanique.

4. Ne jamais utiliser la machine à coudre lorsque les trous d'aération sont bloqués. Garder les trous d'aération de la machine à coudre et de la commande de vitesse libres de toute accumulation de charpie, poussières et tissus.
5. Ne jamais échapper ou insérer tout objet dans les ouvertures.
6. Ne pas utiliser à l'extérieur.
7. Ne pas utiliser dans un endroit où des produits aérosol sont utilisés ou dans un endroit où on administre de l'oxygène.
8. Mettre la machine hors tension avant de la brancher ou de la débrancher.
9. Ne pas tirer sur le cordon pour débrancher la machine à coudre. Pour débrancher, saisir la fiche et tirer.
10. Tenir les doigts éloignés des pièces mobiles. Tout spécialement de l'aiguille.
11. Toujours utiliser la plaque à aiguille appropriée.
12. Ne pas utiliser d'aiguille croche.
13. Ne pas tirer ou pousser sur le tissu en cousant, afin d'éviter de briser l'aiguille.
14. Mettre la machine hors tension pour effectuer tout réglage, tel enfiler l'aiguille, changer l'aiguille ou plaque aiguille.
15. Toujours débrancher la machine à coudre pour effectuer l'entretien ou tout autre réglage mentionnés dans ce manuel.

**CONSERVER CES**  
**INSTRUCTIONS**

## **GB** Congratulations

As the owner of a new **EURO-PRO** sewing machine, you will enjoy precision quality stitching on all types of fabrics, from multiple layers of denim to delicate silks.

Your **EURO-PRO** sewing machine offers the ultimate in simplicity and ease of operation. For your safety and to fully enjoy the many advantages and ease of operation of your sewing machine, we recommend that you read all the important safeguards and use and care instructions in this instruction book.

May we suggest that before you start to use your sewing machine, you discover the many features and advantages by going through this instruction book, step by step, while seated at your sewing machine.

## **E** Estimado Cliente

Le felicitamos muy cordialmente por su nueva máquina de coser.

Vd. acaba de comprar un producto de calidad que ha sido fabricado con el máximo cuidado. Su máquina de coser es fácil de usar pero naturalmente hay que seguir las reglas. Y estas las hemos especificado en este manual de instrucciones. Si Vd. les presta atención entonces realizará sus trabajos perfectamente desde el comienzo.

Por supuesto que Vd. tendrá algunas preguntas que en este manual no hemos podido agotar del todo. En este caso el representante de nosotros estará siempre a su disposición, para cualquier pregunta que Vd. pueda tener.

Le deseamos buen divertimento con su hobby. De rienda suelta a su máquina de coser y a su fantasía.

## **F** Félicitations

A titre de nouveau propriétaire d'une machine à coudre **EURO-PRO**, vous pourrez apprécier une couture de qualité sur tous les genres de tissus, que ce soit plusieurs épaisseurs de denim ou de la soie délicate.

Votre machine à coudre **EURO-PRO** offre ce qu'il y a de mieux en fait de simplicité et de facilité d'usage. Pour votre sécurité et afin de pleinement apprécier les nombreux avantages de votre machine à coudre, nous recommandons que vous lisiez toutes les mesures de sécurité et les instructions qui sont contenues dans le présent manuel.

Permettez-nous de vous suggérer, avant d'utiliser votre machine à coudre, de découvrir les nombreuses caractéristiques et avantages en feuilletant ce manuel, étape par étape, assise face à votre machine à coudre.

## **GB** List of contents

---

Details of the machine .....	3/5	Blind hem / lingerie stitch.....	53
Accessories .....	7	Overlock stitches .....	55
Fitting the snap-in sewing table .....	9	Sewing on buttons .....	57
Connecting machine to power source .....	11	How to sew buttonholes (one-step buttonholes) .....	59
Changing the bulb .....	13	Left and right side balance for buttonhole .....	61
Two-step Presser foot lever/ Adjusting presser foot pressure.....	15	Zippers and piping .....	63
Attaching the presser foot holder .....	17	Sewing with the hemmer foot .....	65
Winding the bobbin.....	19	3-step zig-zag.....	67
Inserting the bobbin .....	21	Stitch selection .....	69
Inserting the needle (System 130/705H).....	23	Smocking stitch .....	71
Threading the upper thread.....	25	Sewing with the cording foot .....	73
Automatic needle threader .....	27	Darning.....	75
Thread tension .....	29	Practical stitches .....	77
Bringing up the lower thread .....	31	Darning .....	79
Reverse sewing/ Removing the work/ Cutting the thread/ Changing sewing directions.....	33	Attaching lace.....	81
How to drop feed dog/ Warning beep sound.....	35	Applique .....	83
Needle up/ down/ Speed limiting adjustment .....	37	Twin needle .....	85
Matching needle / fabric / thread .....	38	Monogramming and embroidering with embroidery hoop*.....	87
How to choose your pattern .....	43	Quilting .....	89
LCD (Liquid crystal display).....	45	Gathering.....	91
General instructions of LCD .....	46/47	Scallop stitching .....	93
Straight stitching and needle position.....	49	Walking foot.....	95
Zigzag stitching .....	51	Maintenance.....	97
		Trouble shooting guide.....	98

---

## **E** Índice

Detalles de la máquina .....	3/5	Orilla invisible/ Punto interior .....	53
Accesorios .....	7	Punto overlock .....	55
Ajusta la snap-in mesa plana corrediza .....	9	Coser botones .....	57
Conecta la máquina al fuente eléctrico .....	11	Coser ojales (un-paso ojales) .....	59
Cambio de la bombilla .....	13	Balance a izquierda y derecha para coser ojales .....	61
Palanca alza-prensatelas con dos escalones/ Ajustar la presión del pie prensatela .....	15	Colocación de cremalleras .....	63
Montaje del porta-pie .....	17	Coser con dobladillos de pie .....	65
Embobinado del hilo inferior .....	19	3-pasos zig-zag .....	67
Colocación de la canilla .....	21	Selección de puntos .....	69
Colocación de la aguja (Sistema 130/705H) .....	23	Punto de blusa .....	71
Enhebrado del hilo superior .....	25	Coser con cuerda de pie .....	73
Enfilador automático de aguja .....	27	Remiendos .....	75
Tensión del hilo .....	29	Puntos prácticos .....	77
Subir el hilo inferior .....	31	Remiendos .....	79
Coser hacia atrás/ Sacar el labor/ Cortar el hilo/ Cambio de sentido de costura .....	33	¿Cómo pegar encajes? .....	81
Bajar los dientes del alimentador/ Warning beep sound .....	35	Aplicación .....	83
Needle up/ down/ Speed limiting adjustment .....	37	Aguja gemela .....	85
Guía de selección de aguja / tejido / hijo .....	39	Monograma & recamar con aro bordado* .....	87
¿Cómo seleccionar el modelo? .....	43	Acolchar .....	89
LCD (Liquid crystal display) .....	45	Reunir .....	91
General instructions of LCD .....	46/47	Puntada festón .....	93
Punto recto & posición de la aguja .....	49	Pie regular .....	95
Zigzag .....	51	Manutención de la máquina .....	97
		Eliminación de averías .....	99

Pièces principales de la machine .....	3/5	Ourlet au point invisible .....	53
Accessoires .....	7	Point overlock .....	55
Mise en place de la table-rallonge.....	9	Pose des boutons.....	57
Branchement de la machine à coudre.....	11	Coudre les boutons/ boutons à une position .....	59
Changement de l'ampoule.....	13	Equilibrage droit et gauche de la boutonnière .....	61
Levier du pied-de-biche à deux positions/ Ajustement de la pression du pied-de-biche .....	15	Pose d'une fermeture à glissière .....	63
Montage du support du pied-de-biche.....	17	Coudre avec le pied ourleur .....	65
Remplir la canette .....	19	Point zig-zag cousu .....	67
Insertion de la canette .....	21	Sélection des points .....	69
Mise en place de l'aiguille (Système 130/705H).....	23	Point nid d'abeille .....	71
Enfilage fil supérieur .....	25	Coudre avec le pied pour cordonnet .....	73
Enfileur automatique .....	27	Reprise .....	75
Tension du fil .....	29	Points utilitaires .....	77
Remonter le fil inférieur .....	31	Reprisage .....	79
Marche arrière/ Retrait de l'ouvrage/ Couper les fils/ Pour modifier le sens de la couture .....	33	Pose de la dentelle.....	81
Escamotage de la griffe d'entraînement/ Warning beep sound.....	35	Appliqué .....	83
Needle up/ down/ Speed limiting adjustment .....	37	Couture à deux aiguilles.....	85
Tableau des aiguilles et fils .....	40	Monogramme et broderie à main libre* .....	87
Sélection des points .....	43	Coudre avec le guide .....	89
LCD (Liquid crystal display).....	45	Le fronçage .....	91
General instructions of LCD .....	46/47	Point feston .....	93
Couture au point droit et position d'aiguille.....	49	Pied de transport supérieur .....	95
Couture au point zig-zag .....	51	Entretien de la machine.....	97
		Comment remédier soi-même aux petits problèmes.....	100



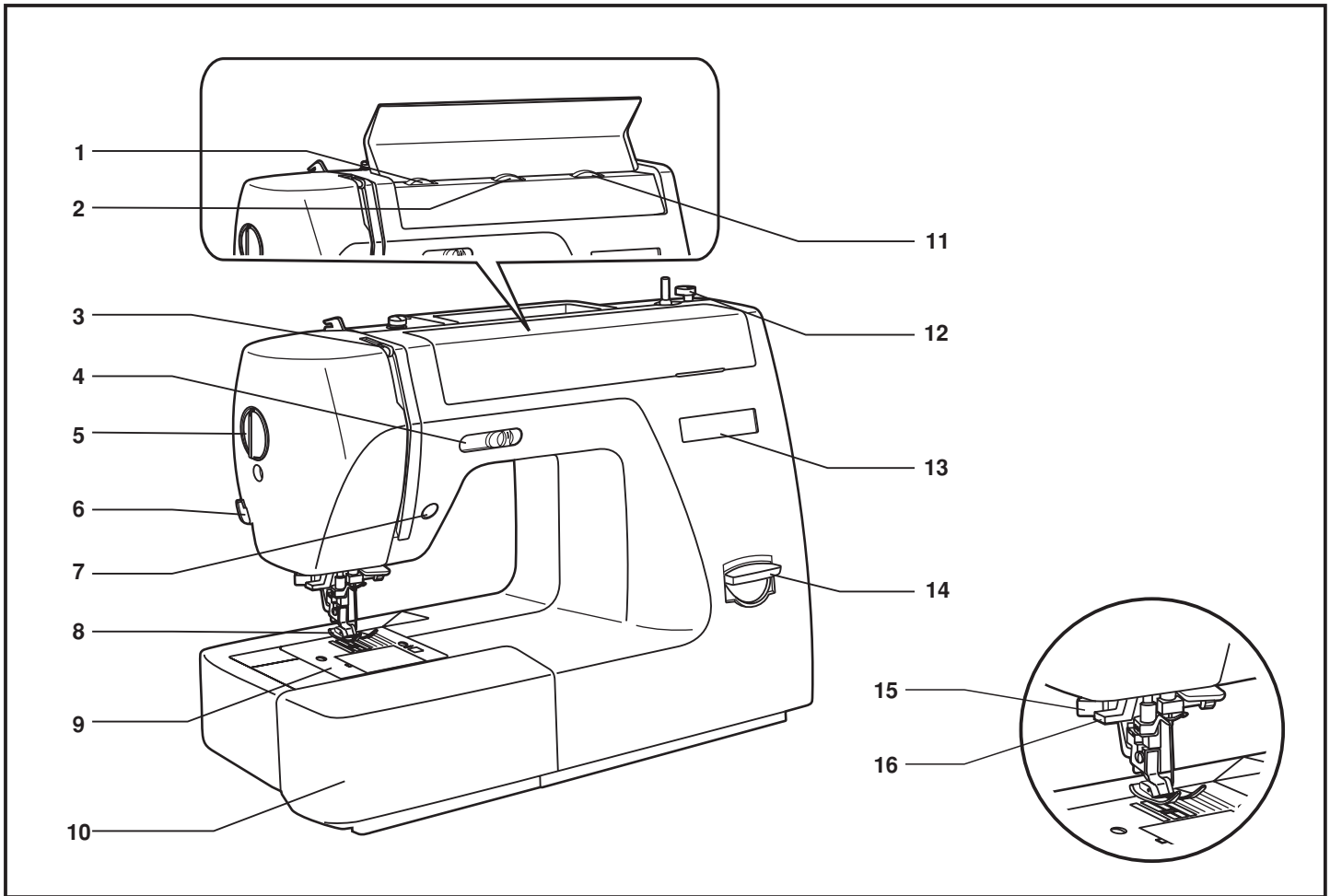

**GB Details of the machine**

---

1. Tension dial
2. Stitch width dial
3. Thread take up lever
4. Speed limiting adjustment lever
5. Presser foot pressure
6. Thread cutting
7. Needle up / down position button
8. Presser foot
9. Needle plate
10. Sewing table and accessory box
11. Stitch length dial
12. Bobbin stopper
13. LCD (Liquid crystal display)
14. Reverse lever knob
15. One step buttonhole lever
16. Automatic threader

**E Detalles de la máquina**

---

1. Disco de tensión
2. Disco de anchura de puntada
3. Palanca tensora del hilo
4. Speed limiting adjustment lever
5. Prensatela de presión
6. Corta-hilos
7. Needle up / down position button
8. Prensatela
9. Placa de la aguja
10. Mesa plana corrediza y coja de accesorios
11. Disco de longitud de puntada
12. Tapón de bobina
13. LCD (Liquid crystal display)
14. Puño palanca de retroceso
15. Palanca de un paso coser ojales
16. Enfilador automático

**F Pièces principales de la machine**

---

1. Régulateur de tension du fil
2. Bouton pour la largeur du point
3. Releveur de fil
4. Speed limiting adjustment lever
5. Régulateur de pression du pied-de-biche
6. Coupe-fil
7. Needle up / down position button
8. Pied-de-biche
9. Plaque à aiguille
10. Table-rallonge et boîtier pour les accessoires
11. Bouton pour la longueur du point
12. Butée du bobineur
13. LCD (Liquid crystal display)
14. Levier de marche arrière
15. Levier de boutonnière
16. Enfileur automatique

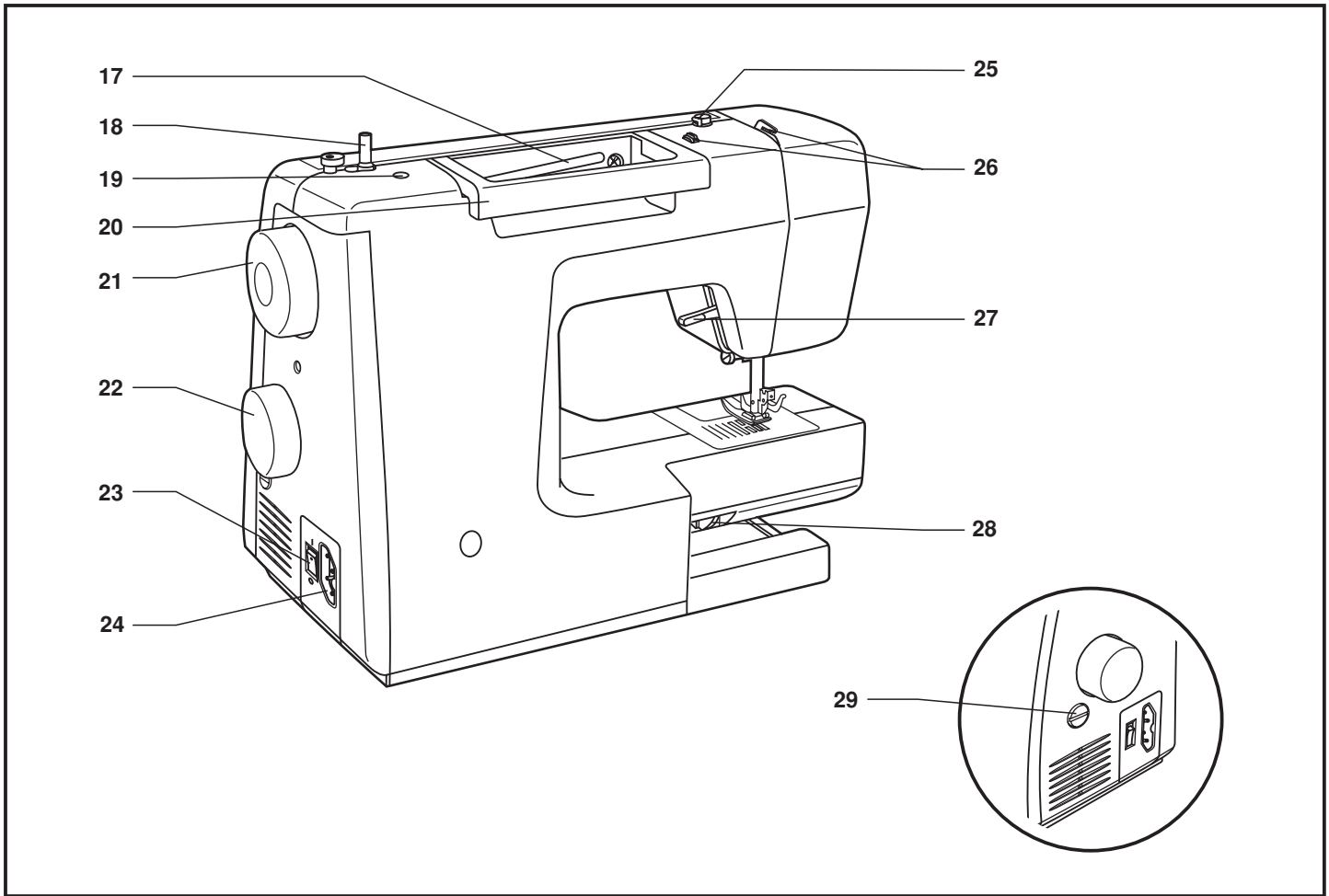

**GB Details of the machine**

---

17. Spool pin
18. Bobbin winder
19. Hole for second spool pin
20. Handle
21. Balance wheel
22. Selector dial
23. Main switch
24. Main plug socket
25. Bobbin thread guide
26. Upper thread guides
27. Presser foot lever
28. Drop feed control
29. Buttonhole stitch balance knob

**E Detalles de la máquina**

---

17. Portabobinas
18. Devanadera
19. Agujero para el perno de segunda canilla
20. Asa de transporte
21. Balance total
22. Disco selector
23. Interruptor principal
24. Enchufe de conexión a la red
25. Guía de la devanada
26. Guía hilo superior
27. Palanca alza-prensatelas
28. Control de gota
29. Puño de balance de coser ojales

**F Pièces principales de la machine**

---

17. Broche porte-bobine
18. Bobineur
19. Trou pour insérer la deuxième broche porte-bobine
20. Poignée
21. Volant
22. Sélecteur de point
23. Interrupteur principal
24. Prise
25. Guide-fil du bobineur
26. Guide-fil supérieur
27. Levier du pied-de-biche
28. Abaissement du transporteur
29. Bouton d'équilibrage

1



006918008

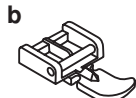

006905008



006914008

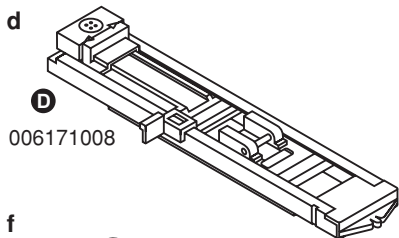

006171008

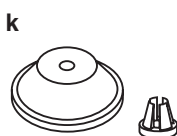
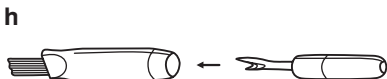
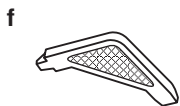
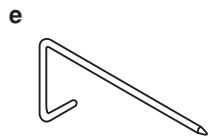

2



006172008



006907008

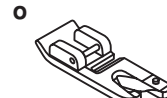

006900008

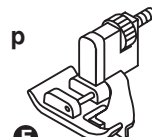

006904008



006813008

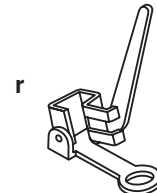

006016008



006916008



006917008

3

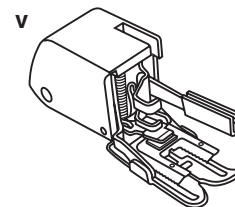

006185008

## **GB** Accessories

---

### Standard accessories (1)

- a. All purpose foot **C**
- b. Zipper foot
- c. Button sewing foot
- d. Buttonhole foot **D**
- e. Seam guide
- f. L-screwdriver
- g. Bobbin (3x)
- h. Seam ripper / brush
- i. Oil bottle
- j. Pack of needles (3x)
- k. Spool holder
- l. Second spool pin

### Bonus feet (2)

- m. Satin stitch foot
- n. Overcasting foot **E**
- o. Hemmer foot
- p. Blind hem foot **F**
- q. Cording foot
- r. Darning foot
- s. Quilting foot
- t. Twin needle
- u. Gathering foot

### Optional accessory (3)

- v. Walking foot

\* Feet **C** , **D** , **E** , **F** are shown on the LCD.

## **E** Accesorios

---

### Standard accesorios (1)

- a. Pie universal **C**
- b. Pie para cremallera
- c. Pie para botón de coser
- d. Pie para ojales **D**
- e. Guía de la costura
- f. L-destornillador
- g. Canillas (3x)
- h. Costura de destripador / cepillo
- i. Botella del aceite
- j. Paquete de agujas (3x)
- k. Portacarrete
- l. Segundo perno de la canilla

### Pies suplementarios (2)

- m. Pie de punto liso
- n. Pie de encapotado **E**
- o. Pie para ruedos
- p. Pie para puntada ciega **F**
- q. Pie de corte
- r. Pie de remiendos
- s. Pie para acolchar
- t. Aguja gemela
- u. Pie fruncidor

### Accesorio opcional (3)

- v. Pie regular

\* Feet **C** , **D** , **E** , **F** are shown on the LCD.

## **F** Accessoires

---

### Accessoires standard (1)

- a. Pied universel **C**
- b. Pied pour fermetures à glissière
- c. Pied pour poser des boutons
- d. Pied à boutonnière **D**
- e. Guide pour piquage
- f. Tournevis
- g. Canettes (3x)
- h. Pinceau / Découreur
- i. Huilier
- j. Aiguilles (3x)
- k. Support de bobine
- l. Tige porte-bobine supplémentaire

### Pieds-de-biche supplémentaires (2)

- m. Pied à broder
- n. Pied à overlock **E**
- o. Pied ourleur
- p. Pied pour ourlet invisible **F**
- q. Pied pour cordonnet
- r. Pied à repriser
- s. Pied pour quilt (ouatinage)
- t. Aiguille double
- u. Pied fronceur

### Accessoire optionnel (3)

- v. Pied de transport supérieur

\* Feet **C** , **D** , **E** , **F** are shown on the LCD.

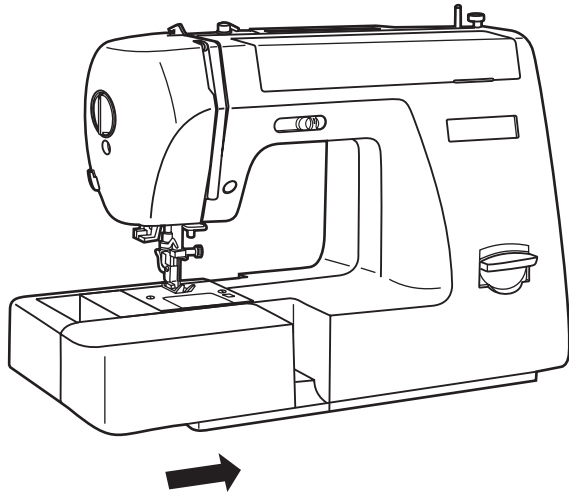

**1**

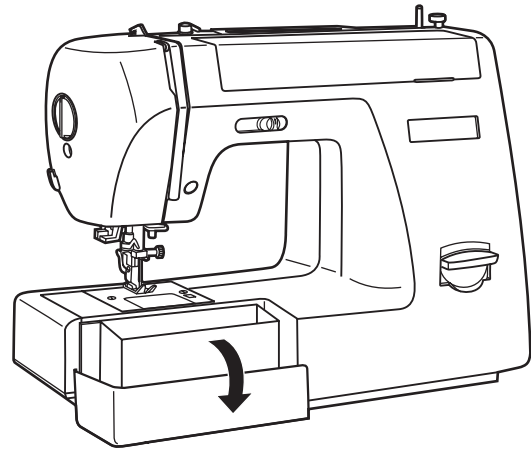

**2**

### **GB** Fitting the snap-in sewing table

Keep the snap-in sewing table horizontal, and push it in the direction of the arrow. (1)

The inside of the snap-in sewing table can be utilized as an accessory box.

To open, lift up at the point of the arrow. (2)

### **E** Ajusta la snap-in mesa plana corrediza

Guarda la horizontalidad de la snap-in mesa plana corrediza y lo empuje a la dirección de la saeta. (1)

El interior de la snap-in puede ser usado como caja accesoria.

Levante la tapa desde el punto de la saeta para abrir. (2)

### **F** Mise en place de la table-rallonge

Pousser la table-rallonge dans le sens de la flèche jusqu'à ce qu'elle s'enclenche (1).

Si l'on doit coudre sur le bras libre seulement, il faut alors enlever la table-rallonge.

L'intérieur de la table-rallonge est prévu pour les accessoires. Pour ouvrir la table-rallonge, tirer la porte dans le sens de la flèche (2).





## **GB** Connecting machine to power source

Connect the machine to a power source as illustrated. (1)

The sewing machine is equipped with a polarized plug which must be used with an appropriate polarized outlet. (2)

### *Attention:*

Unplug the power cord when machine is not in use.

### **Foot control**

The foot control pedal regulates the sewing speed. (3)

### *Attention:*

Consult a qualified electrician if in doubt as to connect machine to power source.

Unplug power cord when machine is not in use.

The foot control must be used with the appliance by 4C-337B (110-120V area) / 4C-337G (220-240V area) manufactured by MATSUSHITA ELECTRIC (TAIWAN) CO., LTD.

### **Sewing light**

Press the main switch to " I " for power and light on. (1)

### **IMPORTANT NOTICE**

For appliance with a polarized plug (one blade is wider than the other). To reduce the risk of electric shock, this plug is intended to fit in a polarized outlet only one way. If it does not fit fully in the outlet, reverse the plug. If it still does not fit, contact a qualified electrician to install the proper outlet. Do not modify the plug in any way.

- Polarized attachment plug
- Conductor intended to be grounded

## **E** Conecta la máquina al fuente eléctrico

Conecte la máquina a un fuente eléctrico como la ilustración. (1)

Este aparato está proveido con un enchufe polarizado con tal que debe ser usado con la salida polarizada adecuada. (2)

### *Atención:*

Desenchufe la máquina del toma corriente cuando no la use

### **Control de pie**

El control de pie regular la velocidad de coser. (3)

### *Atención:*

Consulte con electricista habilitada si tuviera duda sobre la conexión de fuente de la máquina.

Desenchufe la máquina del toma corriente cuando no la use.

El control de pie debe ser usado con el aparato mediante 4C-337B (110-120V área) / 4C-337G (220-240V área) manufacturado mediante MATSUSHITA ELECTRIC (TAIWAN) CO., LTD.

### **Luz de Coser**

Aprete el interruptor principal " I " para el fuente y la luz. (1)

### **Nota Importante**

Este aparato tiene un enchufe polarizado (una hoja es más ancho que la otra).

Para reducir el riesgo de colisión eléctrica este enchufe debe aptar una sólo salida polarizada. Si no se puede aptar completamente la salida, trastrócar el enchufe. Si tampoco apto, conectar con electricista habilitado. Que no modificar el enchufe de todo modo.

- Atadura del enchufe polarizado
- Conductor intentado al suelo

## **F** Branchement de la machine à coudre

### *Mise en garde:*

La machine doit toujours être débranchée et l'interrupteur principal à "O" lorsque la machine n'est pas utilisée, pour changer des pièces et/ ou accessoires.

- Cette machine à coudre est munie d'une fiche polarisée et ne doit être branchée que dans une prise murale appropriée.
- Brancher la machine dans une prise murale selon l'illustration. (1)
- Enfoncer la fiche (A) dans la machine. (1)
- L'interrupteur principal se trouve juste au dessus du branchement du réseau.

### **Éclairage**

- La lumière d'éclairage est automatiquement allumée lorsque l'interrupteur principal est à " I ".

### **Pédale**

- Pour mettre la machine en marche, appuyer sur la pédale de commande. (3)
- La vitesse de la machine est réglée par la pression du pied sur la pédale de commande.

### *Attention:*

Consulter un électricien qualifié en cas de doute pour brancher la machine. Débrancher la machine quand celle-ci c'est pas en service. Le pied de contrôle doit être obligatoirement utilisé avec les appareils 4C-337B (110-120V area) / 4C-337G (220-240V area) fabriqués par MATSUSHITA ELECTRIC (TAIWAN) CO., LTD.

### **AVIS IMPORTANT**

Cette machine a une fiche polarisée (une lame plus large que l'autre). Pour réduire le risque de secousse électrique, cette fiche est conçue pour être branchée d'une seule façon dans une prise de courant polarisée. Si la fiche ne se branche pas pleinement dans la prise, inverser la fiche et si elle ne se branche pas pleinement, contacter un électricien pour installer la prise de courant appropriée. Ne pas modifier la prise de courant de quelque façon que ce soit. (2)

- Fiche polarisée
- Conducteur pour mise à la masse

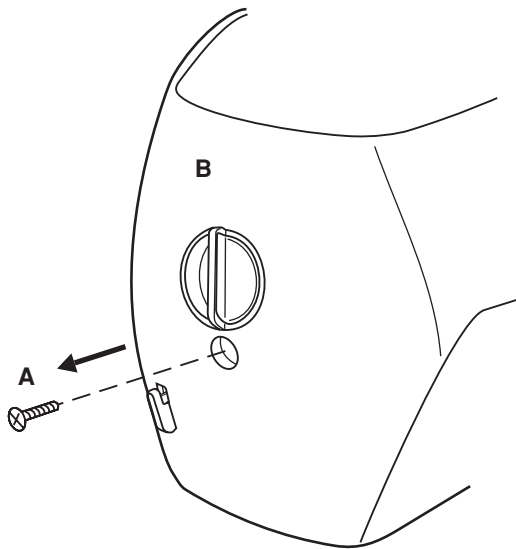

1

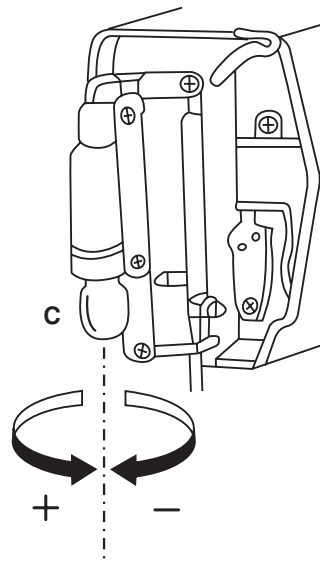

2

## **GB** Changing the bulb

---

Disconnect the machine from the power supply by removing the plug from the main socket!

- Loosen screw (A) as illustrated. (1)
- Remove the cover (B).
- Unscrew the bulb and replace with a new one (C). (2)
- Replace the cover and tighten screw.

Should there be any problem, ask your local dealer for advice.

## **E** Cambio de la bombilla

---

Desconectar la máquina con el suministro de energía mediante el removimiento del enchufe desde la cuenca principal.

- Destornillar el tornillo (A) como la ilustración. (1)
- Remover la tapa frontal (B).
- Destornillar la bombilla y aptar otra nueva (C). (2)
- Montar y atornillar la tapa frontal.

Frente cualquier problma, consultar con el suministrador local para el consejo.

## **F** Changement de l'ampoule

---

*Avertissement:*

Assurez-vous que la machine est débranchée de la prise murale avant de changer la lampe.

- Desserrer la vis (A) qui se trouve sur le côté du couvercle frontal (sur la face latérale). (1)
- Enlever le couvercle frontal (B).
- Dévisser l'ampoule et la remplacer par une neuve (C). (2)
- Replacer le couvercle frontal et resserrer la vis.

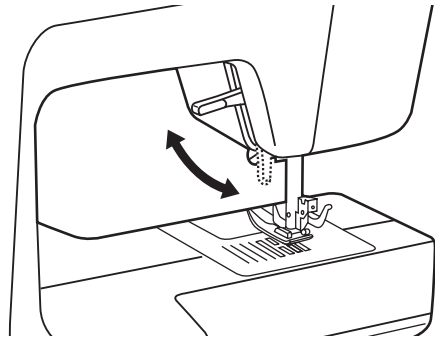

1

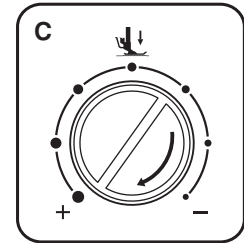
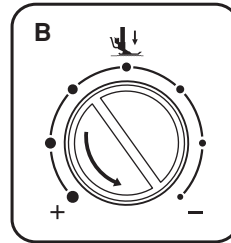
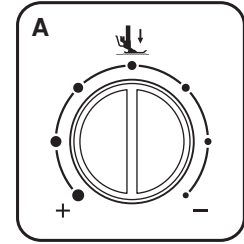
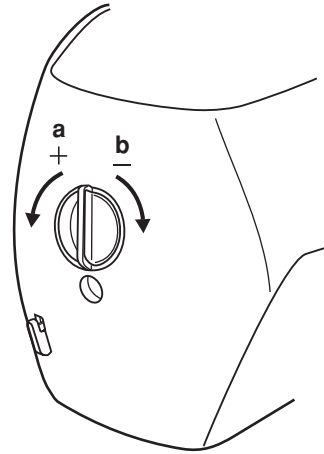

2

## **GB** Two-step Presser foot lever

When sewing several layers of thick fabrics, the presser foot can be raised a second stage for easy positioning of the work. (1)

### **Adjusting presser foot pressure**

#### **Dial on head frame**

- The presser foot pressure dial is on the left of the head frame. (2)

#### **Standard pressure (A)**

- For all normal sewing.

#### **Increased pressure (B)**

- For sheer, slippery lightweight fabrics, quilting.  
- Improves fabric feed and prevents puckering.

#### **Reduced pressure (C)**

- For jerseys and loose knits, quilting.  
- Prevents fabric stretching.  
- Adjust pressure so that the fabric still correctly.

- Tighten pressure adjusting screw
- Loosen

## **E** Palanca alza-prensatelas con dos escalones

Cuando coser capa severas o tela gruesa, el pie prensatela puede alzar a segunda escalón para facilitar la posición del trabajo. (1)

### **Ajustar la presión del pie prensatela**

#### **Dial sobre el bastidor del cabezal**

- El dial regulador de la presi-n del pedal se encuentra ubicado sobre el lado izquierdo del bastidor del cabezal. (2)

#### **Presi-n est-ndar (A)**

- Para toda clase de costura normal.

#### **Incremento de presi-n (B)**

- Para telas di-fanas, deslizantes, livianas y acolchados.  
- Mejora la alimentaci-n de la tela previniendo su fruncimiento.

#### **Presi-n reducida (C)**

- Para jersey, tejidos y acolchados.  
- Previene el arrugado de la tela.  
- Regula la presi-n de tal manera que la tela es igualmente alimentada a la m-quina en forma correcta.

- Tirar el tornillo de ajustamiento prensatela
- Aflojar

## **F** Lever du pied-de-biche à deux positions

Pour faciliter l'insertion de tissus très épais sous le pied-de-biche, on peut augmenter l'espace entre le pied-de-biche et la plaque à aiguille, en relevant le levier du pied-de-biche d'un cran. (1)

### **Ajustement de la pression du pied-de-biche**

#### **Cadran sur le cadre**

- Le cadran de tension du pied presseur se trouve à la gauche du cadre. (2)

#### **Tension normale (A)**

- Pour toute couture normale.

#### **Tension augmentée (B)**

- Pour les tissu diaphanes, glissants, légers et le piquage.  
- Améliore l'alimentation du tissu et prévient le fronçage.

#### **Tension réduite (C)**

- Pour les jerseys, tricots l'âches et le piquage de courtepointes.  
- Prévient l'étirement du tissu.  
- Réglez la tension afin que le tissu s'alimente correctement.

- Serrer la vis d'ajustement de la pression
- Desserrer

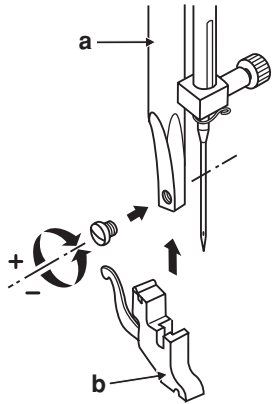

1

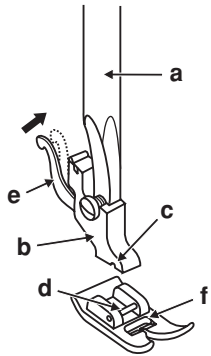

2

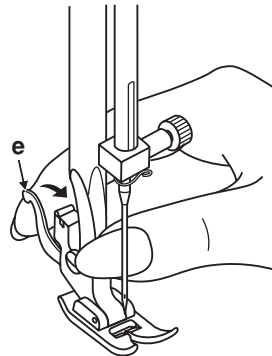

3

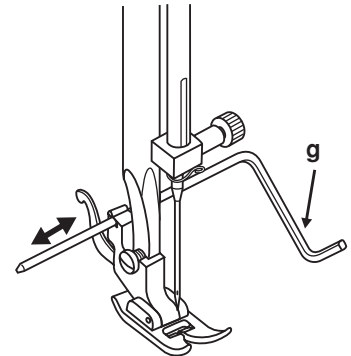

4

## **GB** Attaching the presser foot holder

Raise the presser foot clamp (a). (1) Attach the presser foot holder (b) as illustrated.

### **Attaching the presser foot**

Lower the presser foot holder (b) until the cut-out (c) is directly above the pin (d). (2)

Raise the lever (e).

Lower the presser foot holder (b) and the presser foot (f) will engage automatically.

### **Removing the presser foot**

Raise the presser foot. (3)

Raise the lever (e) and the foot disengages.

### **Attaching the seam guide**

Attach the seam guide (g) in the slot as illustrated. Adjust according to need for hems, pleats, etc. (4)

#### *Attention:*

Turn power switch to "O" when carrying out any of the above operations!

## **E** Montaje del porta-pie

Levantar la abrazadera prensatelas (a). (1) Montar la asa del pie prensatela (b) como la ilustración.

### **Montaje del pie prensatela**

Bajar la barra del pie prensatela (b) hasta cut-out (c) está directamente sobre el perno (d) (2).

Levantar la palanca (e)

Bajar la barra del pie prensatela (a) y el pie prensatela (f) colocar automáticamente.

### **Desmontaje del pie prensatela**

Levantar el pie prensatela (3)

Levantar la palanca (e) y soltar el pie.

### **Montaje de la regla de borde**

Montar la regla de borde (g) como la ilustración. Ajustar según la necesidad de dobladillos, pliegues, etc. (4)

#### *Atención:*

El interruptor de energía debe estar en la posición "O" cuando está efectuando manipulación.

## **F** Montage du support du pied-de-biche

#### *Attention:*

Placer l'interrupteur principal à "O" avant de procéder.

Relever la barre du pied-de-biche (a) en vous servant du levier à l'arrière de la machine. Installer le support de pied-de-biche tel qu'indiqué sur le schéma (1).

### **Mise en place de pied-de-biche**

Abaisser le support du pied-de-biche (b) jusqu'à ce que la rainure (c) se trouve positionnée au-dessus de la broche (d). Pousser légèrement le levier (e) vers l'avant. Abaisser la barre du pied-de-biche (a) et le pied-de-biche (f) s'enclenchera. Schéma (2).

### **Retrait du pied-de-biche**

Relever le pied-de-biche en vous servant du levier à la droite de l'aiguille. Pousser légèrement le levier (e) vers l'avant, de manière à dégager le pied-de-biche. Schéma (3).

### **Mise en place du guide de piquage**

Insérer le guide (g) à l'arrière du support du pied-de-biche et régler à la distance désirée. Le guide s'utilise pour le piquage, les ourlets les plis etc. Schéma (4).



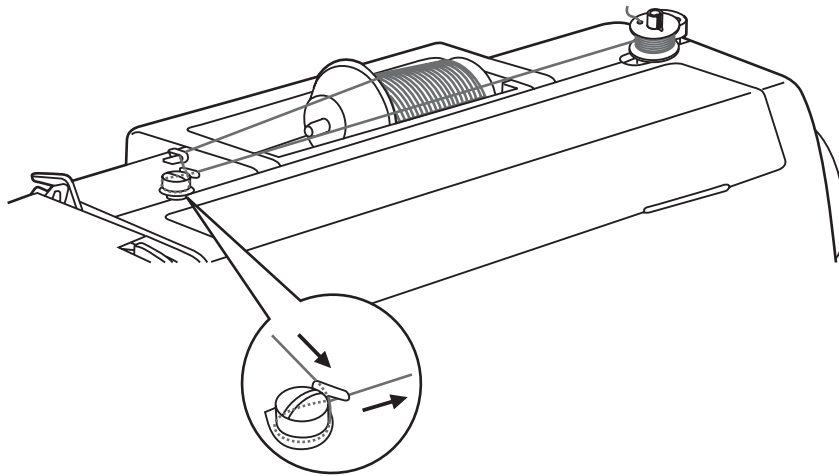

1

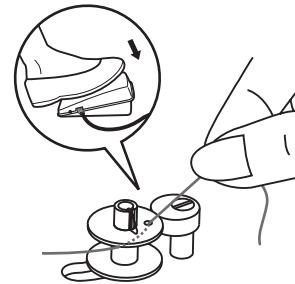
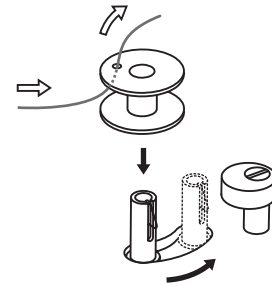

2

## **GB** Winding the bobbin

---

1. Place an empty bobbin on the spindle.
2. Guide the thread to the left, and pass it through the bobbin winder thread guide, then around the bobbin winder tension disc clockwise. Take the thread to the right till you reach the bobbin.
3. Wind the thread a few times by hand around the empty bobbin in a clockwise direction or pass the thread through one of the holes on the bobbin inside out and hold the thread. Push the bobbin to the right towards the bobbin winding position (2). Press the foot control gently. The bobbin will stop winding when it is full. Push the bobbin to the left to "sewing position" and remove it.

**Please Note:** When the bobbin winder spindle is in "bobbin winding" position, the machine will not sew-the hand wheel will not turn. To start sewing, push the bobbin winder spindle to the left (sewing position).

## **E** Embobinado del hilo inferior

---

Poner la canilla vacía en el eje.

Tirar el hilo de la bobina y hacerlo pasar mediante las guías a la bobina. (1)  
Envolver el hilo a mano en la canilla en el sentido de contra dextrorso. Empujar la canilla a la derecha hacia adelante a posición tortuosa (2). Apretar el control de pie lentamente. Cuando la canilla está llena el embobinado se parará automáticamente. Empujar la canilla a la izquierda a la posición de coser y removerlo.

**Que tenga atención:** cuando el eje está en la posición de "bobbin winding", la máquina no se coserá, la rueda del mano no se girará. Para iniciar el coser, empujar el eje de la canilla a la izquierda. (posición de coser).

## **F** Remplir la canette

---

1. Placer une bobine de fil sur la broche porte-bobine et la retenir avec l'étrier. (1)
2. Amener le fil vers la gauche et le passer à travers le guide et la tension du bobineur. Ramener le fil vers la droite. (1)
3. Passer le fil dans un trou du dessus de la canette par l'intérieur et enrouler à la main le fil de quelques tours sur la canette. (2)
4. Placer la canette vide sur la broche du bobineur. (2)
5. Pousser la canette, vers la droite, contre l'arrêt du bobineur. La couture s'interrompt automatiquement. (2)
6. Retenir l'extrémité du fil et appuyer sur la commande au pied pour bobiner. Après quelques tours de bobinage, arrêter la machine et couper le fil près du trou.
7. Remettre la machine en marche. Dès que la canette est pleine, le processus de bobinage est automatiquement interrompu.
8. Retirer la canette et couper le fil.

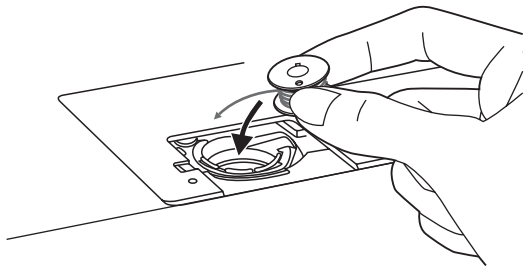

1

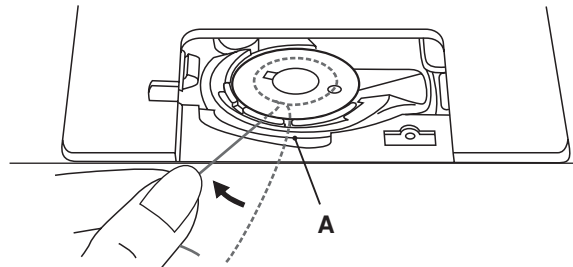

2

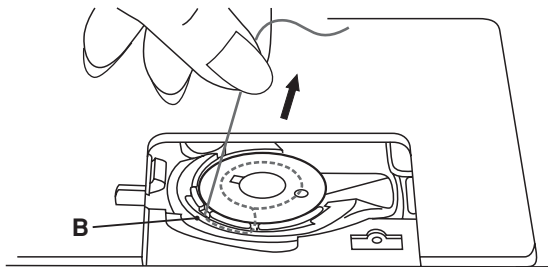

3

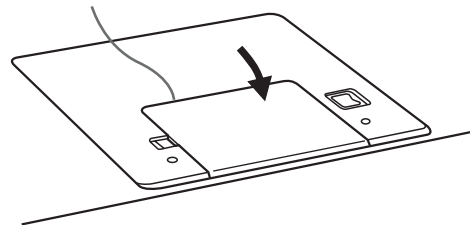

4

## **GB** Inserting the bobbin

**When inserting or removing the bobbin, the needle must be fully raised.**

1. Inserting the bobbin in the bobbin holder with the thread running counter clockwise direction (arrow).
2. Pull the thread through the slit (A).
3. Draw the thread clockwise until it slips into the notch (B).
4. Pull out about 15 cm of thread and attached the bobbin cover plate.

**Attention:**

Turn power switch to "O" before inserting or removing the bobbin.

## **E** Colocación de la canilla

**Cuando insertando o removiendo la canilla, la aguja debe ser completamente subida.**

1. Inserta la canilla a la porta-canilla con el corredor de hilo a dirección dextrorso (flecha).
2. Pone el hilo pasando el sedimento (A).
3. Tira el hilo dextrorso hasta que el traspíe entrar la muesca (B).
4. Sacar más o menos 15cm del hilo y sujetado con la tapa plato de canilla.

**Atención:**

Gira el interruptor a la posición "O" antes de insertar y/o remover la bobina.

## **F** Insertion de la canette

**Ouvrir la plaque glissière de la canette en la déplaçant vers la droite.**

1. Insérer la canette dans son logement, le fil étant orienté dans le sens anti-horaire (flèche).
2. Tirer le fil en le faisant passer dans la fente (A).
3. Tirer le fil dans le sens horaire jusqu'à ce qu'il se place dans l'encoche (B).
4. Tirer une longueur de fil approximative de 15 cm (6 pouces) puis remettre en place la plaque glissière de la canette.

**Attention:**

Placer l'interrupteur d'alimentation sur arrêt "O" avant d'insérer ou enlever la canette.

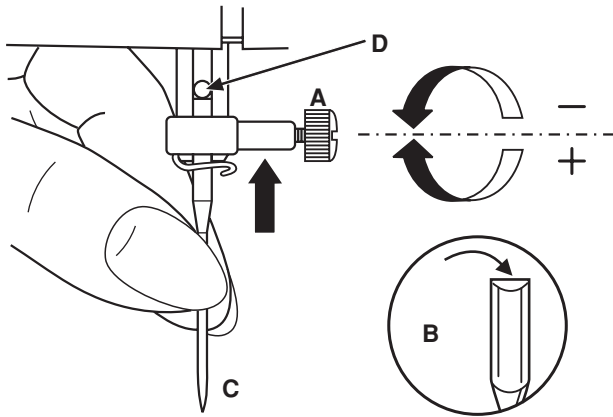

1

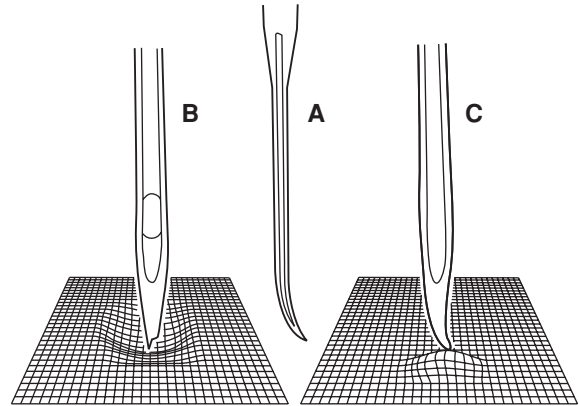

2

## **GB** Inserting the needle (System 130/705H)

Change the needle regularly, especially if it is showing signs of wear and causing problems.

Insert the needle as illustrated as follows:

- A. Loosen the needle clamp screw and tighten again after inserting the new needle. (1)
- B. The flat side of the shaft should be towards the back.
- C/D. Insert the needle as far up as it will go.

**Attention:**

Turn power switch to "O" before inserting or removing the needle.

Needles must be in perfect condition. (2)

Problems can occur with:

- A. Bent needles
- B. Blunt needles
- C. Damaged points

## **E** Colocación de la aguja (Sistema 130/705H)

Cambiar la aguja regularmente, especialmente si la aguja demuestra signos de desgaste y se causará problemas.

Inserta la aguja como ilustrado los siguientes:

- A. Flojar el tornillo del porta-agujas y atiesar otra vez después de insertar la nueva aguja. (1)
- B. El lado plano tiene que estar hacia atrás.
- C/D. Introducir la aguja hasta el tope

**Atención:**

El interruptor de energía debe estar en la posición "O" antes de insertar o remover la aguja.

La aguja debe estar en condición perfecta. (2)

Problemas que se puede ocurrir:

- A. La aguja está torcida.
- B. La aguja está despuntada.
- C. La punta tiene garfios.

## **F** Mise en place de l'aiguille (Système 130/705H)

**Attention:**

Assurez-vous de placer l'interrupteur principal en position "O" avant de changer l'aiguille.

Remplacer l'aiguille dès que les premiers signes d'usure se manifestent: la machine saute des points, le fil s'effiloche et brise etc.

Remplacer l'aiguille si la grosseur ne convient pas pour le tissu à coudre.

Sélectionner une aiguille de grosseur et de type appropriés au tissu à coudre.

1. Tourner le volant vers vous jusqu'à ce que l'aiguille soit à son point le plus haut.
2. Desserrer la vis du pince-aiguille (A) et enlever l'aiguille existante. (1)
3. Mettre en place la nouvelle aiguille (C) en vous assurant que le côté plat du talon de l'aiguille soit vers l'arrière de la machine à coudre. (1)
4. Introduire l'aiguille (C) jusqu'à la butée au fond du pince-aiguille. Serrer la vis du pince-aiguille. (1)

L'aiguille doit toujours être en parfait état pour une couture sans problèmes.

Remplacer l'aiguille si elle est tordue (A), émoussée (B) ou crochue (C). (2)

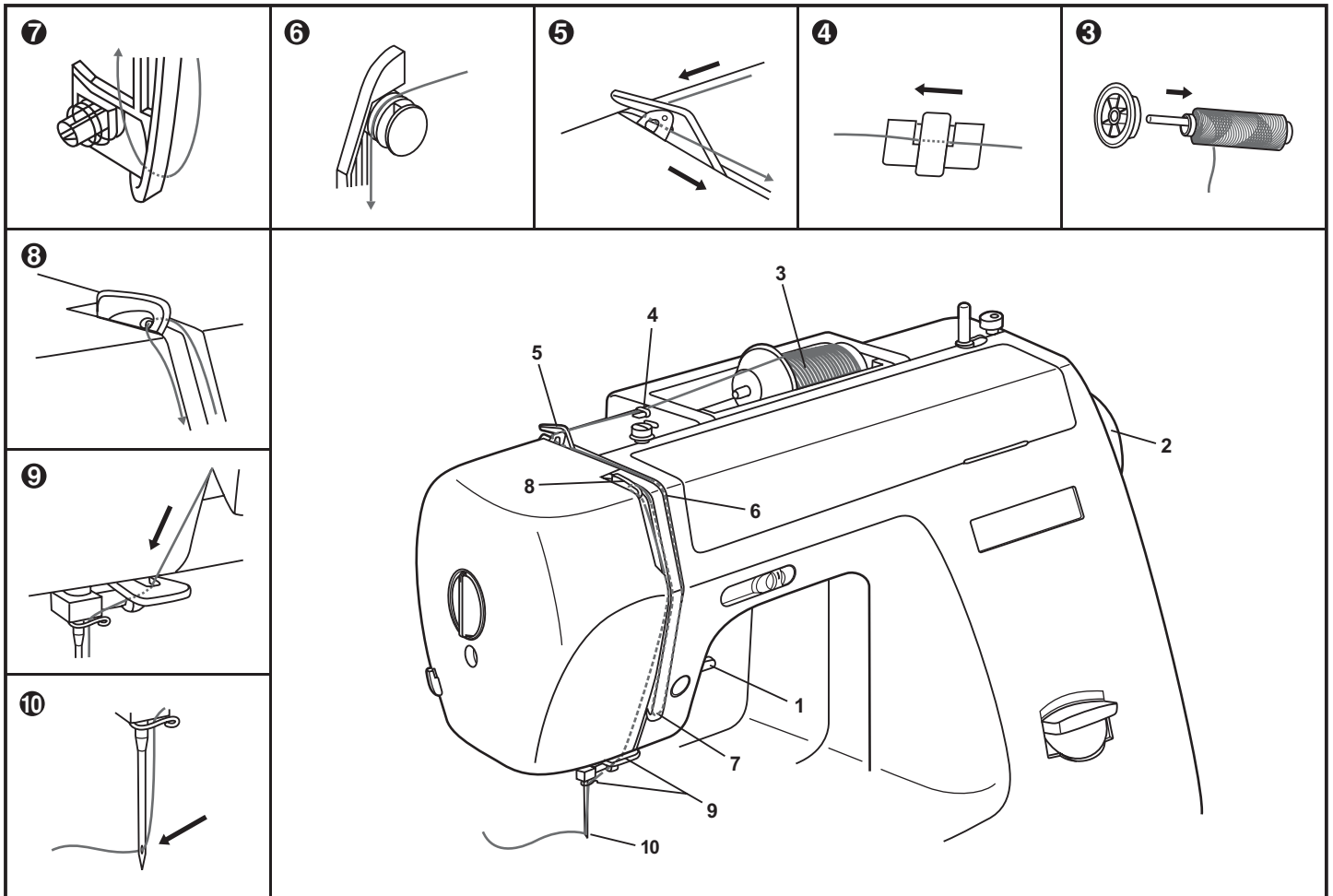

## **GB** Threading the upper thread

This is a simple operation but it is important to carry out correctly as by not doing so several sewing problems could result.

Start by raising the needle to its highest point, and also raise the presser foot to release the tension discs. (1/2)

1. Lift up the spool pin. Place the spool of the thread on the spool pin with the thread coming off the spool as shown. (3)  
For small spools of thread, use the spool holder with the small end facing the spool of thread.
2. Draw thread from spool to the upper thread guides. (4/5)
3. Bring forward towards you and through the two tension discs in the top front of the machine. (6)
4. Continue downwards on the right side of the large vertical thread guide passing under and up on the left side allowing the thread to engage in the check spring as it passes upwards. (7)
5. At the top of this movement pass it from right to left through the slotted eye of the take-up lever and then downwards again. (8)
6. Pass behind the flat, horizontal thread guide. (9)
7. Now take it behind the thin wire needle clamp guide and then down to the needle which should be threaded from front to back. Pull about 6-8 inches of thread to the rear beyond the needle eye. (10)

**Note:** All electronic models are equipped with an automatic needle threader for which, the instruction can be found on page 27.

## **E** Enhebrado del hilo superior

Es una operación simple pero es importante llevar a cabo correctamente para que no causen problemas severos de coser que se podría causar.

Primero levantar la aguja hasta su punto más alto, y también levantar el pie prensatela para aflojar tensión de discos. (1/2)

1. Alza el perno de canilla. Colocar la canilla del hilo sobre la asa con hilo soltado de la canilla como se demuestra. (3)  
Para canilla de hilo pequeño, usar la asa de canilla opuesta.
2. Tira el hilo desde el gancho de la canilla del superior de la guía de hilo. (4/5)
3. Lleva adelante y pasar los dos discos de tensión en la tapa frontal de la máquina. (6)
4. Continúa bajar la derecha del largo guía vertical de hilo pasando abajo y levantar la izquierda permitiendo colocar el hilo con fuente parada para pasar al alza. (7)
5. En la tapa del este movimiento pasarlo desde la derecha a la izquierda pasando el ojo de encaje del palanca de take-up y entonces, bajar otra vez. (8)
6. Pasar desde abajo de la flecha, guía horizontal de hilo. (9)
7. Ahora llevar atrás de la guía de abrazadera de aguja del hilo delgado y bajar la aguja que debe ser enhebrado desde el frente a atrás. Poner más o menos 6-8 pulgadas del hilo a la trasera del ojo de hilo. (10)

**Nota:** Para todos los modelos electrónicos con enhebrador automático de agujas es apto para las instrucciones de la página 27.

## **F** Enfilage fil supérieur

*Attention:*

Placer l'interrupteur principal à "O".

Relever l'aiguille à sa plus haute position. Relever le pied-de-biche. Placer une bobine sur la broche porte-bobine et la retenir avec l'étrier.

Tirer le fil vers la gauche et le passer à travers les deux guide-fil sur le dessus de la machine.

Ramener le fil vers l'avant dans la rainure de haut en bas, à droite de la plaque de séparation. Tirer sur le fil pour vous assurer qu'il pénètre bien dans les disques de tension.

En passant sous la plaque de séparation, remonter le fil à gauche de la plaque de séparation et le passer de droite à gauche dans le releveur de fil. Continuer de guider le fil vers le bas.

Passer le fil dans le guide-fil inférieur et le guide-fil du pince-aiguille.

Enfiler l'aiguille de l'avant vers l'arrière. Laisser environ 10cm (4") de fil derrière l'aiguille.

**Note:** Si votre machine à coudre est équipée d'un enfileur automatique déjà installé en sortie d'usine, tournez à la page 27 pour les instructions d'usage.



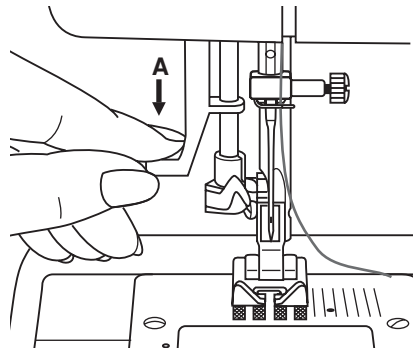

1

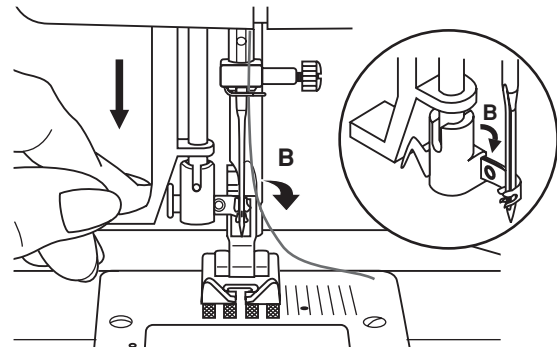

2

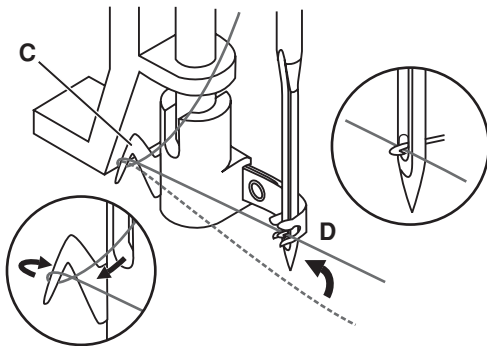

3

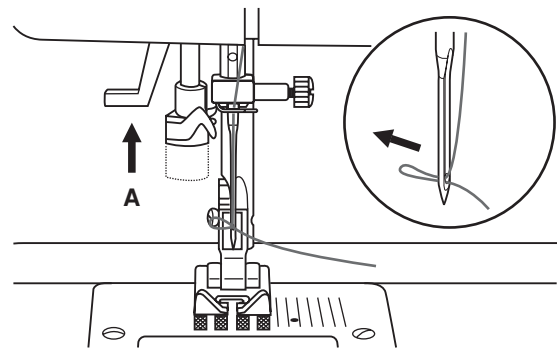

4

### **GB** Automatic needle threader

- Raise the needle to its highest position
- Press lever (A) right down
- The threader automatically swings to the threading position (B)
- Take the thread round the hook (C)
- Take the thread in front of the needle so that the thread will insert into the hook (D) from bottom to top
- Release lever (A)
- Pull the thread through the needle eye.

*Attention:*

Turn power switch to "O"!

### **E** Enfilador automático de aguja

- Levanta la aguja a su posición más alto.
- Apreta la palanca (A) a abajo.
- El enfilador girar automáticamente a la posición (B).
- Saca el hilo alrededor del gancho (C).
- Saca el hilo delante de la aguja alrededor del gancho (D) desde el fondo a la cima.
- Aflojar la palanca (A).
- Poner el hilo pasando el ojo de aguja.

*Atención:*

Girar el interruptor de energia a la posición "O"!

### **F** Enfileur automatique

- \* L'enfileur automatique est une option à installer à usine. Si votre machine est équipée de cette option, suivez les instructions ci-dessous:
- Relever l'aiguille à la position la plus élevée.
  - Appuyer sur (A) le plus que possible.
  - L'enfileur coudra automatiquement à la position de couture (B).
  - Passer la fil au tour du guide de fil (C).
  - Passer le fil devant l'aiguille au tour du crochet (D) du bas en haut.
  - Lâcher le levier (A).
  - Tirer le fil à travers l'oeuil de l'aiguille.

*Attention:*

Tourner l'interrupteur à "O"!

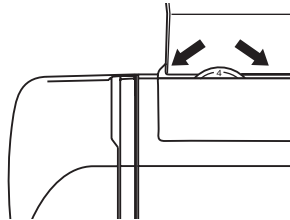

A

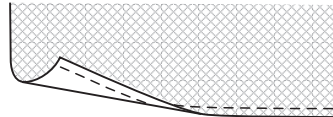

B

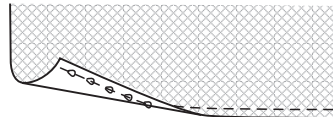

C

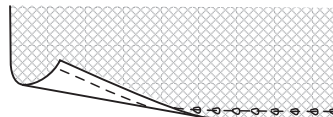

## **GB** Thread tension

---

### **Upper thread tension**

Basic thread tension setting: "4".

To increase the tension, turn the dial to the next number up. To reduce the tension, turn the dial to the next number down.

- A. Normal thread tension
- B. Thread tension too loose
- C. Thread tension too tight

## **E** Tensión del hilo

---

### **Tensión del hilo superior**

Basica puesta de tensión del hilo: "4".

Para incrementar la tensión, girar el disco al número de próximo alto. Para reducir la tensión, girar el disco al número de próximo bajo.

- A. Tensión normal del hilo
- B. Tensión muy suelto del hilo
- C. Tensión muy tirante del hilo

## **F** Tension du fil

---

### **Tension du fil supérieur**

Position de référence de la tension du fil: "4".

Il faut que la tension des fils soit équilibrée correctement. S'il s'avère nécessaire de la modifier, ce réglage s'effectue normalement en changeant la tension du fil supérieur. Pour le point zigzag, la tension correcte est que le fil supérieur apparaisse légèrement sur l'envers du tissu.

- A. Tension normale
- B. Tension du fil supérieur trop lâche
- C. Tension du fil supérieur trop serrée

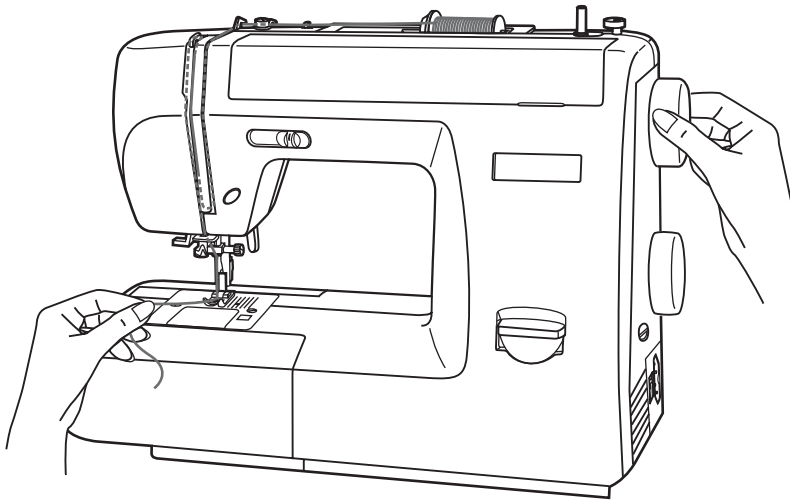

1

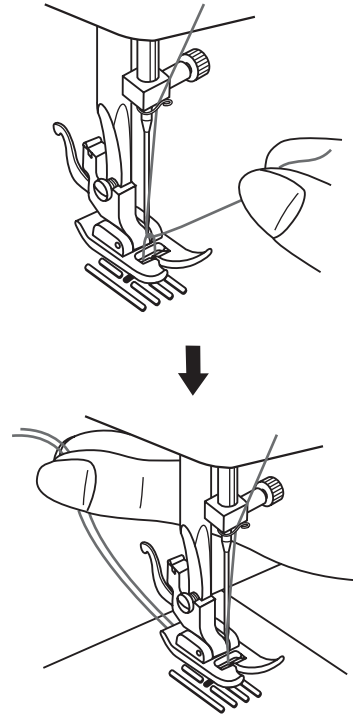

2

### **GB** Bringing up the lower thread

---

Hold the upper thread with the left hand. Turn the handwheel forwards until the needle is raised. (1)

Pull on the upper thread to bring the lower thread up through the stitch plate hole. Lay both threads to the back under the presser foot. (2)

### **E** Subir el hilo inferior

---

Mantiene el hilo superior con la mano izquierda. Girar el volante de mano hacia adelante hasta que la aguja está levantada. (1)

Ponerse el hilo superior para llevar el hilo inferior subir pasando el punto del agujero del plato. Dejar ambos hilos a atrás bajo el pie prensatela. (2)

### **F** Remonter le fil inférieur

---

Lever la barre du pied presseur. Tenir le fil supérieur de la main gauche et avec la main droite, tourner le volant vers vous jusqu'à ce que l'aiguille descende et remonte à son plus haut point. (1)

- Tirer légèrement le fil supérieur pour que la boucle formée par le fil inférieur apparaisse à la surface de la plaque à aiguille. Sortir la boucle de la plaque à aiguille à la main.

- Passer les deux fils sous le pied-de-biche et les faire dépasser de 10cm (3") environ vers l'arrière. (2)

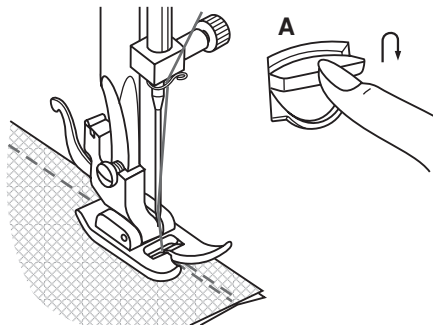

1

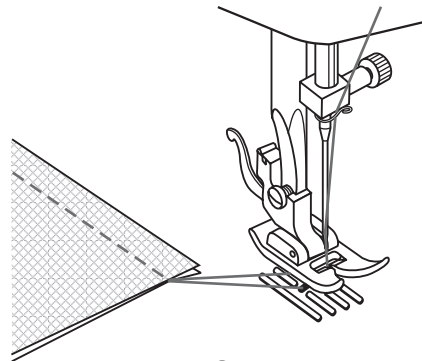

2

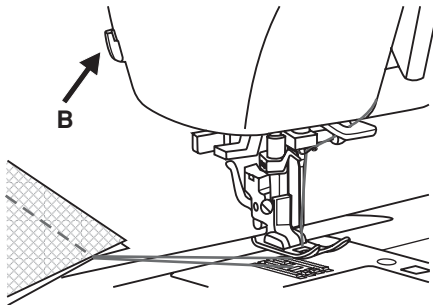

3

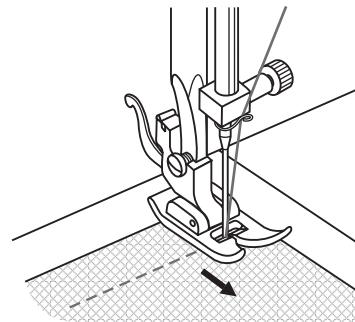

4

## **GB** Reverse sewing

---

At the end of seam, press down the reverse sewing lever. Sew a few reverse stitches. Release the lever and the machine will sew forwards again. (A/1)

## **Removing the work**

---

Turn the handwheel towards to bring the thread take up lever to its highest position, raise the presser foot and remove work towards the back. (2)

## **Cutting the thread**

---

Hold the threads behind the presser foot with both hands, guide them to the slit (B) and press down. (3)

## **Changing sewing directions**

---

1. Stop the machine at the point where you wish to change directions with the needle still in the fabric.
2. Raise the presser foot and turn the fabric to line up its new direction using the needle as a turning point. (4)
3. Lower the presser foot and start sewing in the new direction.

## **E** Coser hacia atrás

---

Al final de la costura apretar el botón de retroceso. Coser algunos puntos hacia atrás. Apenas se suelta el botón, la máquina cose de nuevo hacia adelante. (A/1)

## **Sacar el labor**

---

Colocar la palanca tensora del hilo en su posición más alta, levantar el pie prensatela y retirar la labor tirando hacia atrás. (2)

## **Cortar el hilo**

---

Sujetar los hilos con las dos manos detrás de la prensatela. Hacerlos entrar en la ranura (B) y apretar hacia abajo. (3)

## **Cambio de sentido de costura**

---

1. Pare la máquina en donde quiera cambiar de dirección, con la aguja picada en el tejido.
2. Levante el prensatelas y gire el tejido en la dirección que debe seguir, usando la aguja como placa giratoria. (4)
3. Baje el prensatelas y empiece a coser en la nueva dirección.

## **F** Marche arrière

---

La marche arrière est utilisée comme point d'arrêt au début et à la fin d'une couture ou lorsqu'un renforcement est nécessaire. Pour renforcer le début d'une couture, abaisser l'aiguille dans le tissu à environ 1cm (1/2") du point de départ et abaisser le pied presseur. Appuyer sur le levier de marche arrière et le tenir abaissé tout en cousant en marche arrière. Relâcher le levier et coudre la couture. À la fin de la couture, tenir à nouveau le levier en marche arrière pour environ 1cm (1/2"). (1)

## **Retrait de l'ouvrage**

---

Amener le levier releveur de fil à sa position la plus haute en tournant le volant vers vous. Soulever le pied-de-biche. Tirer la partie de l'ouvrage se trouvant sous le pied-de-biche vers l'arrière, puis couper les fils. (2)

## **Couper les fils**

---

Pour couper les fils, tenir des deux mains les fils derrière le pied-de-biche, les glisser dans la fente (B) et les tirer vers le bas. Vous pouvez également utiliser le coupe-fil situé sur le côté gauche de la machine. (3)

## **Pour modifier le sens de la couture**

---

1. Arrêter la machine à l'endroit souhaité pour le changement de direction, en laissant l'aiguille piquée dans le tissu.
2. Relever le pied-de-biche et faire pivoter le tissu autour de l'axe formé par l'aiguille, pour l'orienter dans la nouvelle direction. (4)
3. Abaisser le pied-de-biche et commencer à coudre dans le nouveau sens.



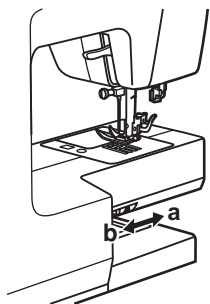
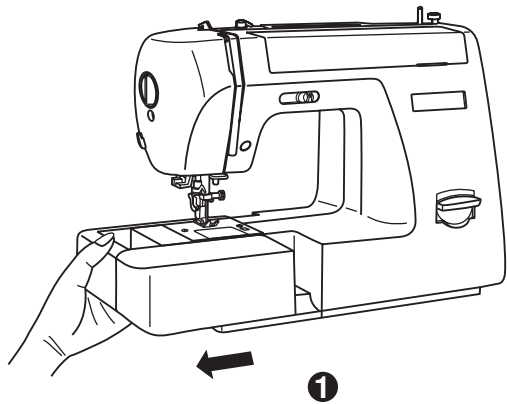

3

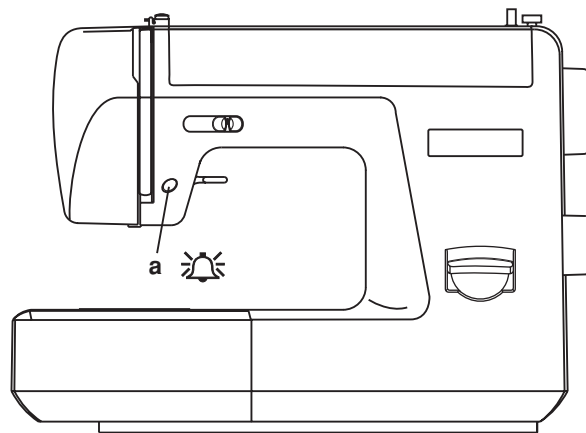

3

## **GB** How to drop feed dog

---

For ordinary sewing, keep the feed dog up, for freehand embroidery, sewing on buttons and darning, drop the feed dog.

To raise (a) and lower (b) feed dog.

## **Warning beep sound**

---

When you turn on the power, you will hear one short beep to tell you the machine is ready.

- Press the needle up/ down position button. When you hear a short beep, it means the input indication is ready.
- When the sewing machine is in trouble and can't sew, it will sound 2 - short beeps to alert the input is ineffective. After the problem is solved, the sewing machine can continue to sew.
- While hearing the 3-short beeps and can't sew, it means the thread is twisting or the hand wheel axle can't move. Please find the solution on page 98 "Trouble shooting guide".

\* If the problem is still not solved, please contact your local dealer.

a. Needle up/ down position button

## **E** Bajar los dientes del alimentador

---

Los dientes de arrastre están en posición arriba para los trabajos de costura habituales.

Colocar la palanca (a) hacia la izquierda.

El transportador se coloca automáticamente arriba desde la primera puntada.

Es necesario bajar los dientes de arrastre para ciertos trabajos en los cuales la tela no debe ser transportadas como, por ejemplo, zurcidos o bordados con bastidor.

Poner la palanca (b) hacia la derecha.

## **Warning beep sound**

---

When you turn on the power, you will hear one short beep to tell you the machine is ready.

- Press the needle up/ down position button. When you hear a short beep, it means the input indication is ready.
- When the sewing machine is in trouble and can't sew, it will sound 2 - short beeps to alert the input is ineffective. After the problem is solved, the sewing machine can continue to sew.
- While hearing the 3-short beeps and can't sew, it means the thread is twisting or the hand wheel axle can't move. Please find the solution on page 99 "Trouble shooting guide".

\* If the problem is still not solved, please contact your local dealer.

a. Needle up/ down position button

## **F** Escamotage de la griffe d'entraînement

---

Pour les travaux de couture usuels, la griffe d'entraînement reste en position haute. Pousser le levier (a) vers la gauche. Le transporteur est automatiquement repoussé vers le haut dès le premier point. Pour certains travaux tels que le reprisage ou la broderie à mains libres, l'ouvrage ne doit pas être entraîné. Il faut donc abaisser la griffe d'entraînement. Pousser le levier (b) vers la droite.

## **Warning beep sound**

---

When you turn on the power, you will hear one short beep to tell you the machine is ready.

- Press the needle up/ down position button. When you hear a short beep, it means the input indication is ready.
- When the sewing machine is in trouble and can't sew, it will sound 2 - short beeps to alert the input is ineffective. After the problem is solved, the sewing machine can continue to sew.
- While hearing the 3-short beeps and can't sew, it means the thread is twisting or the hand wheel axle can't move. Please find the solution on page 100 "Trouble shooting guide".

\* If the problem is still not solved, please contact your local dealer.

a. Needle up/ down position button

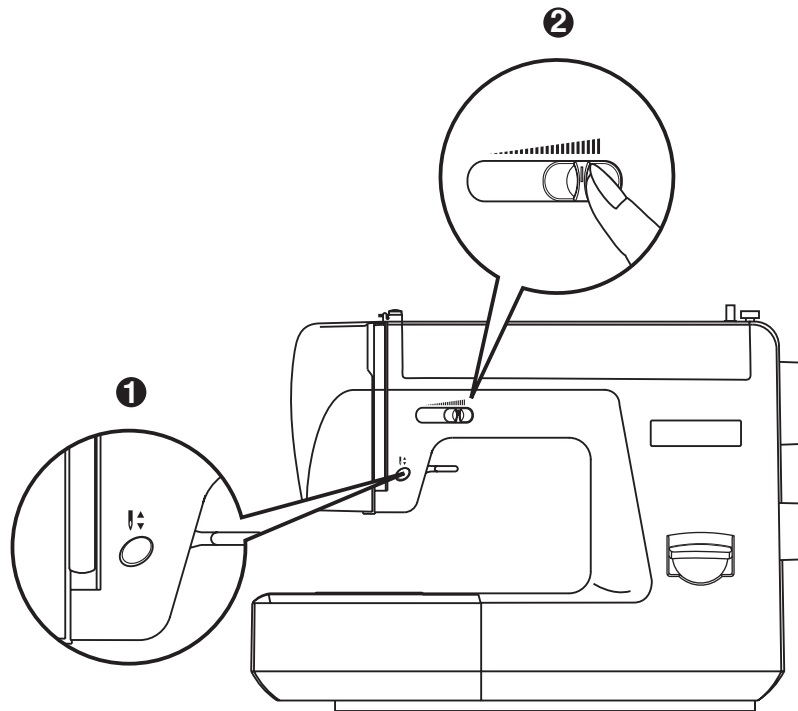

### **GB** Needle up/ down

---

Press this button to move the needle either up or down. (1) Pressing this button 2 times will sew one stitch.

### **E** Needle up/ down

---

Press this button to move the needle either up or down. (1) Pressing this button 2 times will sew one stitch.

### **F** Needle up/ down

---

Press this button to move the needle either up or down. (1) Pressing this button 2 times will sew one stitch.

### **Speed limiting adjustment**

---

Slide this lever to change the sewing speed. (2)

The machine will sew faster when the lever is moved to the right, and sew slower when lever is moved to the left.

### **Speed limiting adjustment**

---

Slide this lever to change the sewing speed. (2)

The machine will sew faster when the lever is moved to the right, and sew slower when lever is moved to the left.

### **Speed limiting adjustment**

---

Slide this lever to change the sewing speed. (2)

The machine will sew faster when the lever is moved to the right, and sew slower when lever is moved to the left.

**NEEDLE, FABRIC, THREAD SELECTION GUIDE**

NEEDLE SIZE	FABRICS	THREAD
9-11(65-75)	Lightweight fabrics-thin cottons, voile, serge, silk , muslin, Qiana, interlocks, cotton knits, tricot, jerseys, crepes, woven polyester, shirt & blouse fabrics.	Light-duty thread in cotton, nylon or polyester.
12(80)	Medium weight fabrics-cotton, satin, kettleclote, sailcloth, double knits, lightweight woollens.	Most threads sold are medium size and suitable for these fabrics and needle sizes. Use polyester threads on synthetic materials and cotton on natural woven fabrics for best results. Always use the same thread on top and bottom.
14(90)	Medium weight fabrics-cotton duck, woolen, heavier knits, terrycloth, denims.	
16(100)	Heavyweight fabrics-canvas, woollens, outdoor tent and quilted fabrics, denims, upholstery material (light to medium).	
18(110)	Heavy woollens, overcoat fabrics, upholstery fabrics, some leathers and vinyls.	Heavy duty thread, carpet thread. (Use heavy foot pressure-large numbers.)

IMPORTANT: Match needle size to thread size and weight of fabric

**NEEDLE, FABRIC SELECTION**

NEEDLES	EXPLANATION	TYPE OF FABRIC
HAx 1 15x 1	Standard sharp needles. Sizes range thin to large. 9 (65) to 18 (110)	Natural woven fabrics-wool, cotton, silk, etc. Qiana. Not recommended for double knits.
15x 1/705H	Semi-ball point needle, scarfed. 9 (65) to 18 (110)	Natural and synthetic woven fabrics, polyester blends. Knits-polyesters, interlocks, tricot, single and double knits. Can be used instead of 15x 1 for sewing all fabrics.
15x 1/705H (SUK)	Full ball point needle 9 (65) to 18 (110)	Sweater knits, Lycra, swimsuit fabric, elastic.
130 PCL	Leather needles. 12 (80) to 18 (110)	Leather, vinyl, upholstery. (Leaves smaller hole than standard large needle.)

Note:

1. Twin needles, can be purchased for utility and decorative work.
2. When sewing with twin needles, the stitch width dial should be set at less than "4".
3. European needles show sizes 65, 70, 80 etc. American and Japanese needles show size 9, 11, 12 etc.
4. Replace needle often (approximately every other garment ) and / or at first thread breakage or skipped stitches.

**E** Guía de selección de aguja / tejido / hilo

Tamaño de Aguja	Tejido	Hilo
9-11(65-75)	Tejido de peso ligero-Algodón, voile, sarga, seda muselina, quiana, traba, tejedura de algodón, tricot, jersey, crepes, tejido poliésterico, camisa & tejido de blusa.	Hilo de derecho ligero en algoón, nylon o poliéstero.
12(80)	Tejido de peso medio-algodón, raso, lona, tejedura doble, tejido de lana de peso ligero.	La mayoría parte de hilo son de tamaño mediano y conviene a estos tejidos y tamaño de aguja. Si usa el hilo de poliéstero en materiales sintéticos, algodón y tejido natural, obtendrá la buena resulta. Siempre usa el mismo hilo en el hilo superior y bajo.
14(90)	Tejido de peso medio-algodón de dril, tejido de lana, tejedura más pesada, dril de algodón	
16(100)	Tejido pesado-lienzos, tejido de lana, dril de algodón, material de tapiceria (ligero hasta medio).	
18(110)	Tejido de lana pesado, tejido de abrigo, tejido de tapiceria, unos curos y vinilo.	Hilo de derecho pesado, hilo de alfombra (usa la prensatela pesada-grande número)

IMPORTANT: Match needle size to thread size and weight of fabric

**Selección de Aguja y Tejido**

Agujas	Explicación	Tipo de Tejido
HAx 1 15x 1	Agujas normales. Extensión de tamaño delgado a grande. 9(65) a 18 (110)	Tejido natural-lana, algodón seda, etc.
15x 1/705H	Semi-pelota punto aguja. 9(65) a 18 (110)	Tejido natural y tejido sintético, mixture poliésterica. Tejidura poliésterica, triba, tricot, tejedura singular & doble.
15x 1/705H (SUK)	Pleno pelota punto aguja. 9(65) a 18 (100)	Tejedura de chaqueta de lana, tela de traje de natación, elástica.
130 PCL	Aguja de cuero. 12 (80) a 18 (110)	Cuero, vinilo, tejido de tapiciera.

Nota:

1. Aguja gemelas, puede ser comprado para su utilidad y el trabajo decorativo.
2. Cuando cosiendo con agujas gemelas, la anchura del punto del disco debe puesta menos "4".
3. Aguja europea tiene tamaños de 65,70,80 etc. Americano y de Japón tiene tamaños de 9,11,12 etc.
4. Cambiar siempre la aguja (aproximadamente cada otra prenda) y/o la primera rotura del hilo o salto de puntos.

## F Tableau des aiguilles et fils

GROSSEUR DE LAIGUILLE	TISSUS	FILS
9-11(65-75)	Tissus Légers: Coton léger, voile, serge, mousseline, tricot de coton, jersey, crêpes, polyester, tissu pour blouse ou chemise.	Fil de coton, fil de soie, fil de nylon ou fil synthétique.
12(80)	Tissus moyens: Coton moyen, satin, toile, tricot double, lainage léger.	Les fils vendus en magasin conviennent à tous ces tissus et grosseurs d'aiguilles. Utiliser le fil synthétique pour les tissus synthétique et le fil de coton pour les tissus en fibre naturelle. Assurez-vous d' avoir le même fil sur le dessus et dans la canette.
14(90)	Tissus moyens à épais: Coton épais, lainages, tricot épais, ratine, denim, velours côtelé.	
16(100)	Tissus épais: canevas, lainage épais, toile de tente, tissu piqué, denim, tissu à recouvrement (léger à moyen).	
18(110)	Tissus épais: Lainages à manteau, tissu pour vêtements d'extérieur, certains cuir et vinyle.	Fil fort, fil à denim. ( Augmenter la pression sur le pied presseur).

IMPORTANT: Assurez-vous que la grosseur de l'aiguille convienne à l'épaisseur du tissu à coudre

### SÉLECTION DE L'AIGUILLE PAR RAPPORT AU TISSU

AIGUILLES	DESCRIPTIONS	GENRE DE TISSUS
HAx 1 15x 1	Aiguilles régulières et universelles. Grosseurs disponibles de 9 (65) à 18 (110).	Tissu en fibre naturelle: coton, lainage, soie. Non recommand é pour tricot- double.
15x 1/705H (SIN)	Aiguilles à demi-bille. Grosseurs disponibles 9 (65) à 18 (110).	Pour fibre naturelle et synthétique ou un mélange des deux fibres: étoffe tissé, tricot, interlock etc..
15x 1/705H (SUK)	Aiguilles à bille entière. Grosseurs disponibles 9 (65) à 18 (110).	Tricot à chandail, lycra, tissu pour costume de bain, élastique.
15 x 1/ 705 HJ	Aiguilles robustes à pointe universelle, 14 (90) à 18 (110).	Denim, canevas, tissu à recouvrement, toile.
130 PCL	Aiguilles avec pointe en forme d'angle acéré, 12 (80) à 18 (110).	Cuir, vinyle, plastique souple.

Note:

1. Remplacer l'aiguille régulièrement ou dès les premiers signes d'usure: points sauté ou fils qui se brisent.
2. Une aiguille jumelée peut être utilisée pour les points utilitaires et décoratifs.
3. Lors de l'utilisation de l'aiguille jumelée, la largeur du point ne devrait pas excéder "4".
4. Les grosseurs des aiguilles européennes sont indiquées par les chiffres 65, 70, 80 ect ..., les aiguilles américaines et japonaises par les chiffres 9, 11, 12, etc....

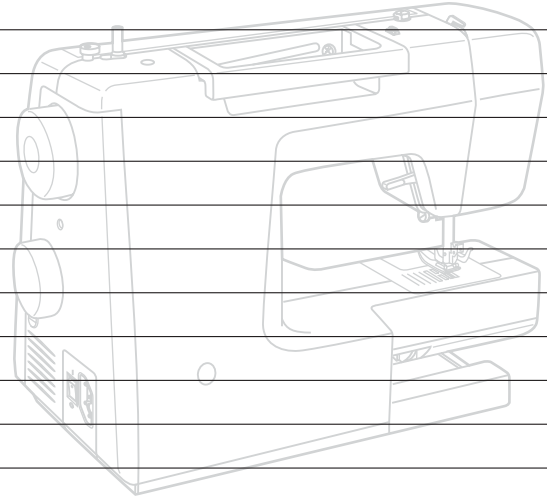
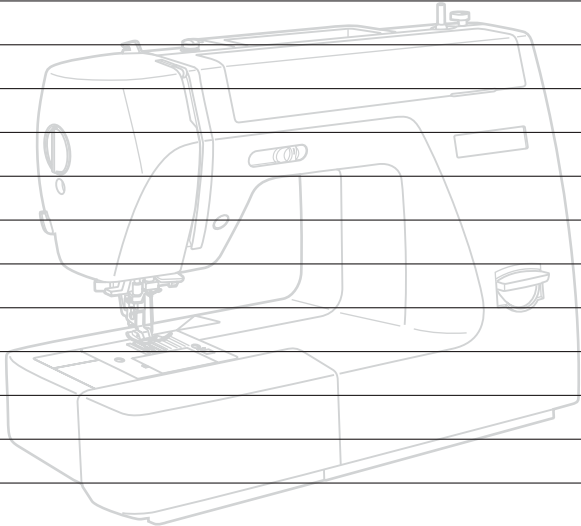



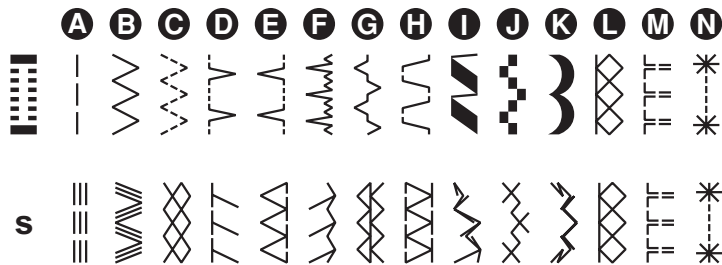
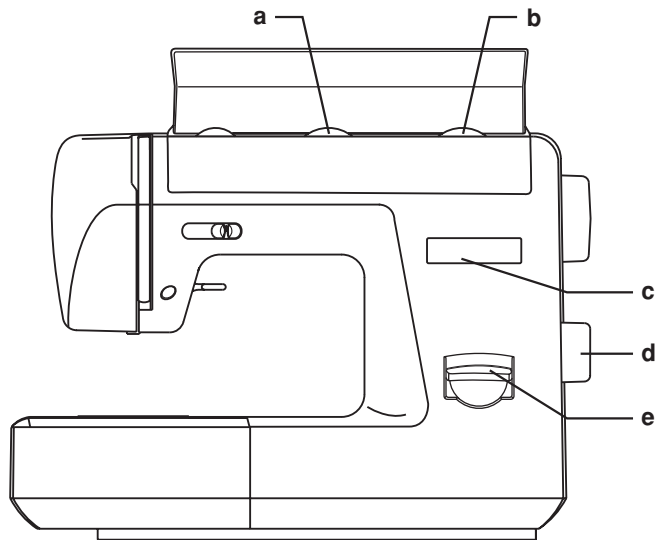

## **GB** How to choose your pattern

For straight stitch select pattern "A" with pattern selector dial. Adjust the stitch length with the stitch length dial. You may choose any needle position, by turning the stitch width dial.

For zigzag stitch, select pattern "B" with pattern selector dial. Adjust the stitch length and stitch width according to the fabric being used.

To obtain any of the other patterns shown in the upper row on the stitch selection panel, select the letter above the stitch with the stitch selector dial. Adjust the stitch length and the stitch width with the control dials according to the result desired.

To obtain any of the patterns on the second row, turn the stitch length dial to "S", select the pattern desired with pattern selector dial, and adjust the stitch width with the stitch width dial.

- Stitch width dial
- Stitch length dial
- LCD (Liquid crystal display)
- Pattern selector dial
- Reverse lever

## **E** ¿Cómo seleccionar el modelo?

Para punto recto, elige el modelo "A" con el disco selector de modelo. Ajustar la longitud del punto con el disco de longitud de punto. Ud. puede elegir cualquier posición de aguja, mediante el giro del disco de la anchura de punto.

Para punto zigzag, elige el modelo "B" con el disco selector de modelo. Ajustar la longitud del punto y la anchura de disco según la tela.

Para obtener cualquier otro modelos demostrado en el superior de la fila sobre el panel de selección de punto, elige la letra sobre el punto con el disco selector de punto. Ajustar la longitud del punto y la anchura del punto con el disco de control de acuerdo con el resultado deseado.

Para obtener cualquier otros modelos sobre la segunda fila, girar la longitud del punto marcarlo a "S", elige el modelo deseado con disco selector, y ajustar la anchura del punto con el disco de anchura del punto.

- Disco de anchura del punto
- Disco de longitud del punto
- LCD (Liquid crystal display)
- Disco selector de modelo
- Palanca inversa

## **F** Sélection des points

Points droits sélectionnez le bouton de sélection de point (d) et tournez-le jusqu'au symbole souhaité ou jusqu'à ce que la lettre "A" apparaisse dans la fenêtre (c). Réglage de la position de l'aiguille à gauche ou à droite en tournant le bouton de sélection de largeur de point. Régler la longueur des points avec le bouton de sélection de point (b).

Points zigzag sélectionnez le bouton de sélection de point (d) et tournez-le jusqu'au symbole souhaité ou jusqu'à ce que la lettre "B" apparaisse dans la fenêtre (c). Régler la longueur et la largeur des points selon le tissu utilisé.

Autres points de la première ligne tournez le bouton de sélection de point jusqu'au symbole souhaité ou jusqu'à ce que la lettre apparaisse dans la fenêtre. Régler la longueur et la largeur des points selon vos besoins.

Autres points de la deuxième ligne tournez le bouton de sélection de point jusqu'au symbole souhaité ou jusqu'à ce que la lettre apparaisse dans la fenêtre. Positionnez le bouton de longueur de point sur "S". Régler la largeur des points selon vos besoins.

- Bouton pour la largeur du point
- Bouton pour la longueur du point
- LCD (Liquid crystal display)
- Sélecteur de point
- Levier de marche arrière

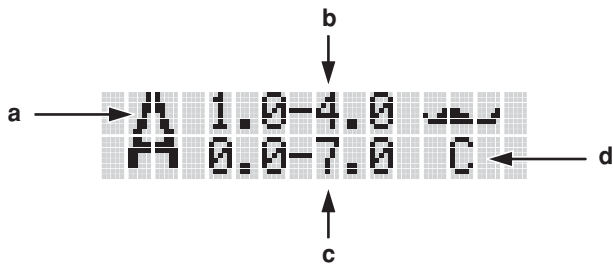

①



②

## **GB** LCD (Liquid crystal display)

---

### **Outline of LCD information (1)**

- a. Stitch letter
- b. Stitch length
- c. Stitch width
- d. Presser foot

### **Example stitch number "A" (2)**

#### A - Regular setting

- Pattern: straight stitch
- Recommended length: "1" ~ "4"
- Recommended width: "0" ~ "7"
- Recommended presser foot: "C"

#### B - S setting

- Pattern: triple stretch stitch
- Stitch length: "S"
- Recommended width: "0" ~ "7"
- Recommended presser foot: "C"

## **E** LCD (Liquid crystal display)

---

### **Outline of LCD information (1)**

- a. Stitch number
- b. Stitch length
- c. Stitch width
- d. Presser foot

### **Example stitch number "A" (2)**

#### A - Regular setting

- Pattern: straight stitch
- Recommended length: "1" ~ "4"
- Recommended width: "0" ~ "7"
- Recommended presser foot: "C"

#### B - S setting

- Pattern: triple stretch stitch
- Stitch length: "S"
- Recommended width: "0" ~ "7"
- Recommended presser foot: "C"

## **F** LCD (Liquid crystal display)

---

### **Outline of LCD information (1)**

- a. Stitch number
- b. Stitch length
- c. Stitch width
- d. Presser foot

### **Example stitch number "A" (2)**

#### A - Regular setting

- Pattern: straight stitch
- Recommended length: "1" ~ "4"
- Recommended width: "0" ~ "7"
- Recommended presser foot: "C"

#### B - S setting

- Pattern: triple stretch stitch
- Stitch length: "S"
- Recommended width: "0" ~ "7"
- Recommended presser foot: "C"

**GB** General instructions of LCD

Buttonhole - regular setting (1)

Practical stitches - regular setting (2)

**E** General instructions of LCD

Buttonhole - regular setting (1)

Practical stitches - regular setting (2)

**F** General instructions of LCD

Buttonhole - regular setting (1)

Practical stitches - regular setting (2)

①



②



\* Both all purpose foot (⊙) and satin stitch foot can be used for producing the patterns "I", "J" and "K".

**3**

\* Both all purpose foot (⊕) and overcasting foot (⊖) can be used for producing the patterns "D" and "H".

A 1.0-4.0   
 A 0.0-7.0 C

A S   
 A 0.0-7.0 C

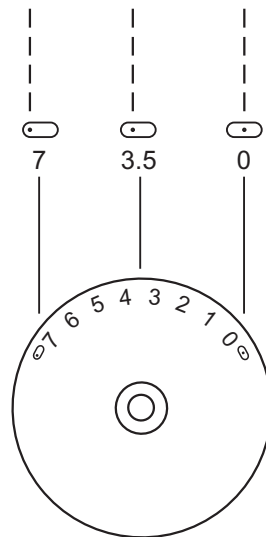
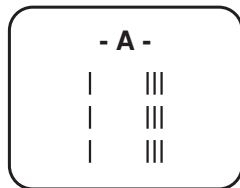

**a**

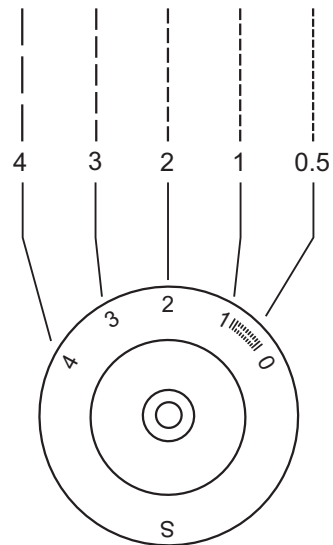

**b**

### **GB Straight stitching and needle position**

Turn the stitch selection dial so that the pointer is set to the straight stitch position "A".

Generally speaking, the thicker the fabric, thread and needle, the longer the stitch should be.

Choose your needle position, from center position to left needle position by changing the stitch width dial from "0" to "7".

- a. Stitch width dial
- b. Stitch length dial

### **E Punto recto & posición de la aguja**

Gira el disco selector del punto que el indicador está puesta en la posición del punto recto "A".

Generalmente, tela gruesa, filo y aguja, el punto debe ser más largo.

Elige su posición de aguja, desde la posición central a la posición aguja izquierda mediante el cambio del disco de anchura del punto desde el "0" a "7".

- a. Disco de anchura del punto
- b. Disco de longitud del punto

### **F Couture au point droit et position d'aiguille**

Tourner le bouton de sélection jusqu'à ce que la lettre "A" apparaisse dans la fenêtre d'affichage du point.

Ajuster la longueur du point selon le tissu à coudre, en tournant le bouton de longueur de point.

Suivre la règle suivante: plus le tissu est lourd, plus l'aiguille doit être grosse et plus le point doit être long.

Choisissez votre position d'aiguille, de la position d'aiguille centre, à la position de gauche en réglant la largeur du point du "0" à "7".

- a. Bouton pour la largeur du point
- b. Bouton pour la longueur du point



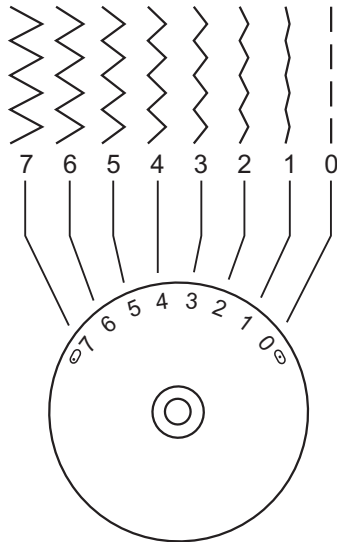
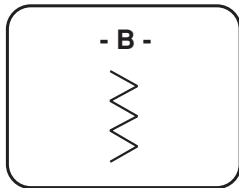
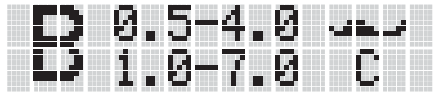

①

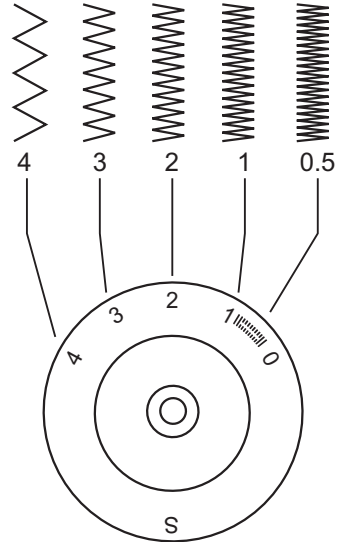

②

## **GB** Zigzag stitching

---

Turn the stitch selection dial to "B".

### **Function of zigzag dial**

The maximum zigzag stitch width for zigzag stitching is "7"; however, the width can be reduced on any patterns. The width increases as you move zigzag dial from "0" - "7". For twin needle sewing, never set the width wider than "4". (1)

### **Function of stitch length dial while zigzagging**

The density of zigzag stitches increase as the setting of stitch length dial approaches "0". Neat zigzag stitches are usually achieved at "2.5" or below. (2)

### **Satin stitch**

Closed up zigzag stitches (close together) are referred to as a satin stitch. Set the stitch length between "0" - "1".

### **Fine fabrics**

When sewing fine fabrics, we recommend to place a thin paper under the fabric. It is easy to tear and to pull out the paper once your seam is finished.

## **E** Zigzag

---

Gira el disco selector a "B".

### **Función del disco zigzag**

La anchura máxima zigzag punto para es de "7"; de todo modo, la anchura puede ser reducido sobre cualquier modelos. La anchura incrementará según Ud. mueve el disco zigzag desde "0" - "7". Para aguja gemela de coser, nunca puesta la anchura mayor que "4". (1)

### **Función de la longitud del disco punto cuando zigzagueando**

La densidad de puntos de zigzag incrementará según el puesto de la longitud del disco punto aproximarse "0". Puntos de zigzag esbelto son siempre alcanzado en "2.5" o menos (2).

Cierre puntos de zigzag (cierre junto) son referidos punto sation.

## **F** Couture au point zig-zag

---

Points zigzag sélectionnez le bouton de sélection de point et tournez-le jusqu'au symbole souhaité ou jusqu'à ce que la lettre apparaisse dans la fenêtre "B". Trois largeurs de point sont à votre disposition.

### **Fonction de la largeur du point lors de la couture**

La largeur maximum du zigzag est "7". Cependant, cette largeur peut être réduite ou augmentée en tournant le bouton de "0" à "7". Aiguilles jumelles: ne jamais dépasser la largeur "4". (1)

### **Fonction de la longueur du point lors de la couture**

La densité du point augmente lorsque le réglage du bouton de longueur de point approche du "0". (2). Pour un point zig-zag efficace, la longueur de point la longueur de point devrait être à "2.5" ou moins.

### **Point satin**

Lorsque le bouton de longueur de point est situé entre "0" - "1", les points sont très serrés produisant ainsi le point satin. Ce réglage est utilisé pour la boutonnière, les points décoratifs et les appliqués.

### **Tissus fins**

Lorsque le tissu à coudre est très fin, placer une mince feuille de papier sous le tissu pour le coudre. Il est facile de déchirer et d'enlever le papier une fois la couture terminée.

E	1.0-2.0	
E	2.0-4.0	F

F	1.0-2.0	
F	2.0-4.0	F

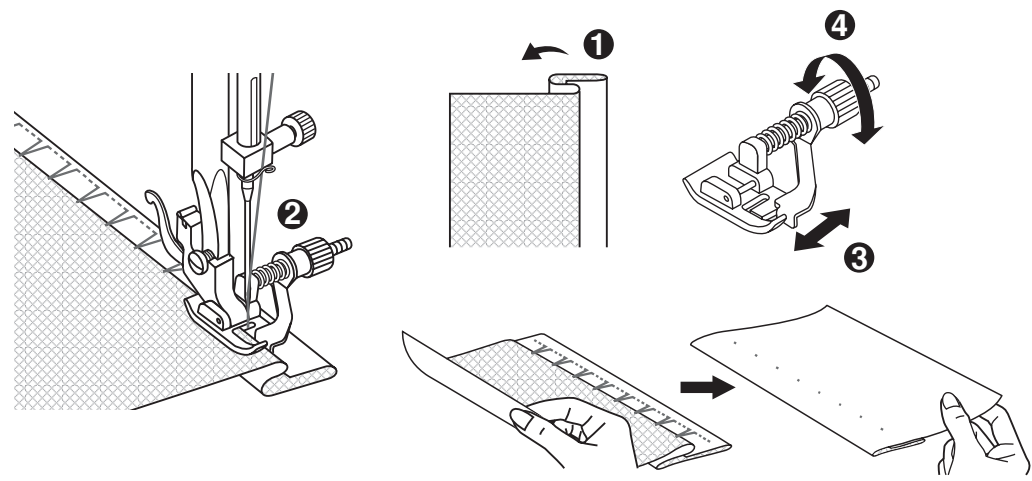
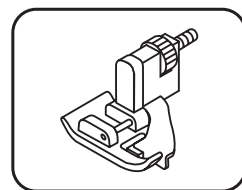
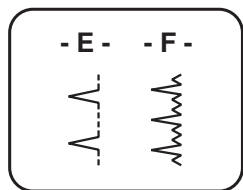

## **GB** Blind hem / lingerie stitch

For hems, curtains, trousers, skirts, etc.

⚙️ Blind hem for stretch fabrics. Position "F" on selection dial.

⚙️ Blind hem/ lingerie for firm fabrics. Position "E" on selection dial.

Set the machine as illustrated.

### *Note:*

It takes practice to sew blind hems. Always make a sewing test first.

Fold the fabric as illustrated with the wrong side uppermost. (1)

Place the fabric under the foot. Turn the handwheel forwards by hand until the needle swings fully to the left. It should just pierce the fold of the fabric. If it does not, adjust the stitch width accordingly. (2)

Adjust the guide (3) by turning the knob (4) so that the guide just rests against the fold.

Sew slowly, guiding the fabric carefully along the edge of the guide.

## **E** Orilla invisible / Punto interior

Para orillas, cortinas, pantalones, faldas, etc

⚙️ Orilla invisible para telas elásticas. Posición "F" sobre disco selector.

⚙️ Orilla invisible/ interior para telas firmes. Posición "E" sobre disco selector.

Puesta la máquina como la ilustración.

### *Nota:*

Se necesita llevar prácticas para coser la orilla invisibles. Siempre hacer prueba primero.

Plegar la tela como ilustrado con el lado equivocado más alto. (1)

Colocar la tela bajo el pie. Girar el volante de mano hacia adelante mediante la mano hasta la aguja oscilante completamente en la izquierda. Debe ser penetrado a la tela plegada, si no lo hacer, ajustar la anchura del punto en conformidad.(2)

Ajustar la guía (3) girando el puño (4) entonces la guía apoyar contra la tela plegada.

Coser lento, guiando la tela con cuidado seguir el filo de la guía.

## **F** Ourlet au point invisible

Pour ourlets, rideaux, pantalons, jupes etc.

⚙️ Ourlet au point invisible pour tissus élastiques.

⚙️ Ourlet au point invisible/ point de lingerie pour tissus stables.

Régler la machine comme indiqué sur le schéma.

### *Attention:*

La réalisation d'un ourlet au point invisible requiert un peu d'exercice. Le mieux est donc de toujours faire un échantillon d'essai.

Plier l'ouvrage comme indiqué sur le schéma-l'envers se trouvant en haut. (1)

Placer l'ouvrage sous le pied-de-biche. Tourner le volant vers l'avant jusqu'à la position extrême gauche de l'aiguille.

Celle-ci ne doit piquer que sur le bord du pli. Si ce n'est pas le cas, rectifier la largeur de tissu. (2)

Poser le guide (3) sur le pli du tissu en tournant le bouton. (4)

Piquer lentement et guider soigneusement l'ouvrage afin que la position ce dernier par rapport au guide ne se trouve trouve à aucun moment modifiée.

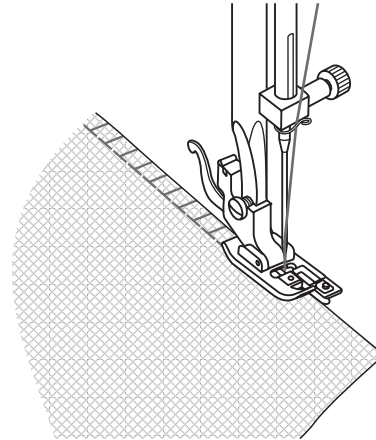
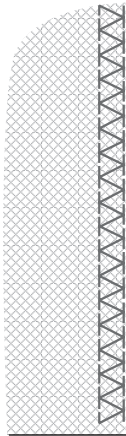
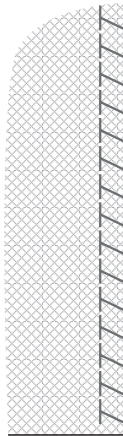
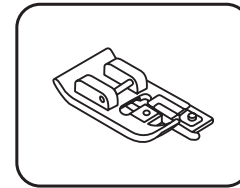
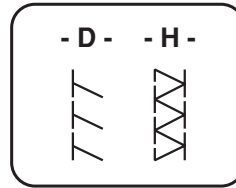
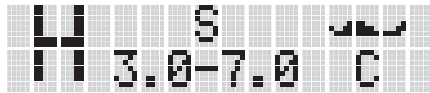
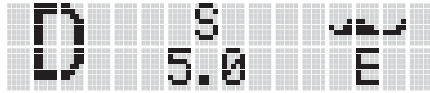

## **GB** Overlock stitches

\* Both all purpose foot and overcasting foot can be used for producing the patterns "D" and "H".

Seams, neatening, visible hems.

Turn stitch length dial to "S".

The stitch width can be adjusted to suit the fabric.

### **Double overlock stitch:**

Position "H" on selection dial.

For fine knits, handknits, seams.

### **Stretch overlock:**

Position "D" on selection dial.

For fine knits, jerseys, neck edges, ribbing.

All overlock stitches are suitable for sewing and neatening edges and visible seams in one operation.

When neatening, the needle should just go over the edge of the fabric.

#### *Attention:*

Use new needles or ball point needles! or stretch needle!

## **E** Punto overlock

\* Both all purpose foot and overcasting foot can be used for producing the patterns "D" and "H".

Costura, alisando, orillas visibles.

Girar la longitud del punto marcar a "S".

La anchura del punto puede ser ajustado para adecuar la tela.

### **Doble punto overlock:**

Posición "H" sobre el disco selector.

Para calceta, tricotado a mano, costuras.

### **Overlock elástica:**

Posición "D" sobre el disco selector.

Para calceta fina, jerseys, filo de cuello, cordoncillos

Todos los puntos de overlock son adecuados para coser y alisarse filis y orillas visibles en una operación.

Cuando alisando, la aguja debe pasar el filo de la tela.

#### *Atención:*

Usa nuevas agujas o punto de bola! O aguja elástica!

## **F** Point overlock

\* Both all purpose foot and overcasting foot can be used for producing the patterns "D" and "H".

Coutures, piquage et surfilage des bords, ourlet visible.

Placer sur position "S" le bouton pour la longueur de point.

La largeur du point peut être adaptée au tissu.

### **Point overlock double:**

Pour ouvrages tricotés fins, éléments tricotés à la main, coutures.

### **Point overlock:**

Pour étoffes à fines mailles, tricots, encolures, bordures.

Tous les points overlock peuvent être utilisés pour le piquage et le surfilage des bords en une seule opération. Suivant l'effet recherché, on peut surfiler directement le bord coupé ou piquer au ras celui-ci.

#### *Attention:*

Utiliser une nouvelle aiguille ou une aiguille à pointe sphérique!

D 0.5-4.0 J J  
D 1.0-7.0 C

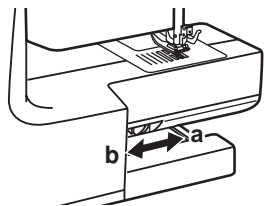
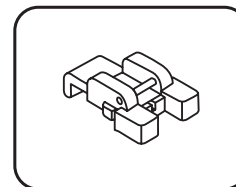
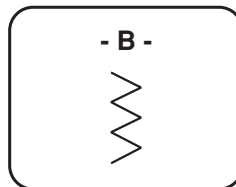

①

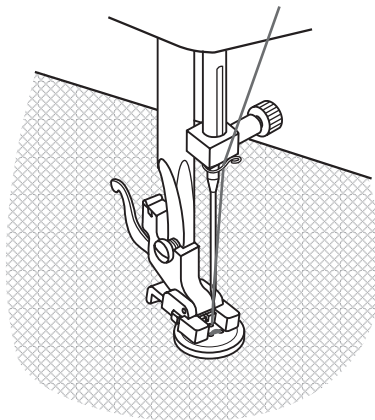

②

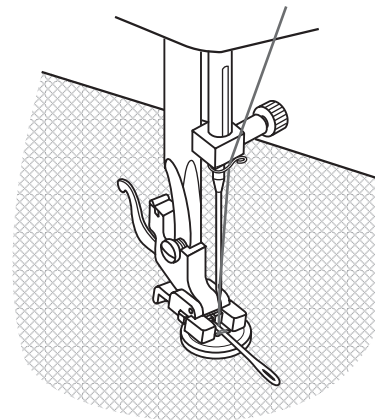

③

## **GB** Sewing on buttons

Move the drop feed control to right side to lower the feed dogs. (1)

Change presser foot to button sewing foot.

Position the work under the foot. Place the button in the desired position, lower the foot. Set the pattern selector knob on zig zag stitch. Adjust the stitch width between "3" - "7" according to the distance between the two holes of the button. Turn the handwheel to check that the needle goes cleanly into the left and right holes of the button. Set the pattern selector knob on straight stitch, and sew a few securing stitches. Set the pattern selector knob on zig zag stitch, and slowly sew on the button with about 10 stitches. Set the pattern selector knob on straight stitch, and sew a few securing stitches.

If a shank is required, place a darning needle on top of the button and sew. (3) For buttons with 4 holes, sew through the front two holes first (2), push work forward and then sew through the back two holes. (3)

## **E** Coser botones

Mueva el control del alimentador hacia la derecha para bajar los dientes de alimentación. (1)

Cambie el pié prensatela por el pié de pegar botones.

Posicione la tela debajo del pié. Coloque el botón en la posición deseada y baje el pié. Seleccione la costura Zig zag con el dial selector. Ajuste el anchura del punto Zig Zag de "3" a "7" de acuerdo a la separación entre los agujeros del botón. Gire el volante para confirmar que la aguja entra limpiamente en los agujeros del botón. Seleccione la costura recta con el dial selectos y cosa unas puntadas de seguridad. Seleccione la costura Zig zag con el dial selector y lentamente cosa el botón con aproximadamente diez puntadas. Seleccione la costura recta mediante el dial selector y cosa algunas puntadas de seguridad (2).

Si se requiere un cuello debajo del botón, coloque una aguja gruesa arriba del botón y cosa (3). Para coser botones de 4 agujeros, cosa primero los dos agujeros de frente (2), empuje la tela hacia adelante y cosa los dos agujeros de atrás (3).

## **F** Pose des boutons

Déplacez le levier d'entraînement vers la droite, pour abaisser les griffes. (1)  
Mettez en place le pied bouton.

Placez l'ouvrage sous le pied. Positionnez le bouton à l'endroit désiré et abaissez le pied presseur.

Réglez le sélecteur de motif en position zigzag "Z" et réglez la largeur de points entre "3" et "7" selon l'écartement des trous du bouton.

Tournez le volant pour vous assurer que l'aiguille traverse librement les trous gauche et droit du bouton.

En plaçant le sélecteur de points sur la position "1", piquez quelques points d'arrêt, puis replacez le sélecteur sur "Z" et piquez lentement une dizaine de points.

Remplacez le sélecteur en position "1" et piquez quelques points d'arrêt (2).

Si vous souhaitez coudre un bouton à queue, placez une aiguille à reprise au dessus du bouton avant de le coudre sur l'ouvrage (3).

Pour coudre un bouton à 4 trous, piquez tout d'abord les deux premiers trous (2), puis déplacez votre ouvrage pour piquer les deux autres trous (3).



0.5-1.0  
3.0-7.0 D

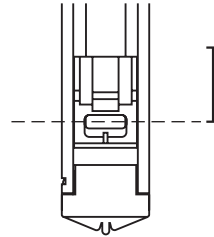
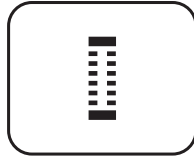

A

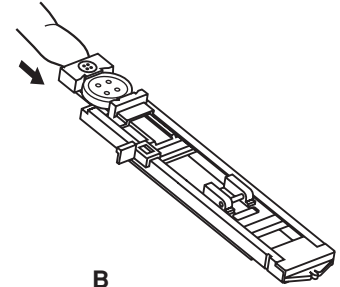

B

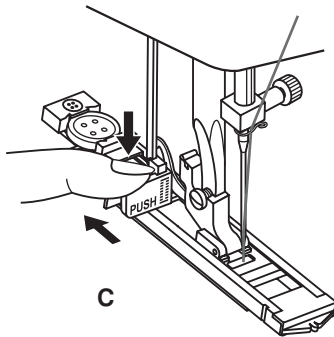

C

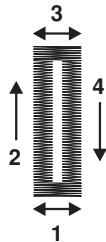

D

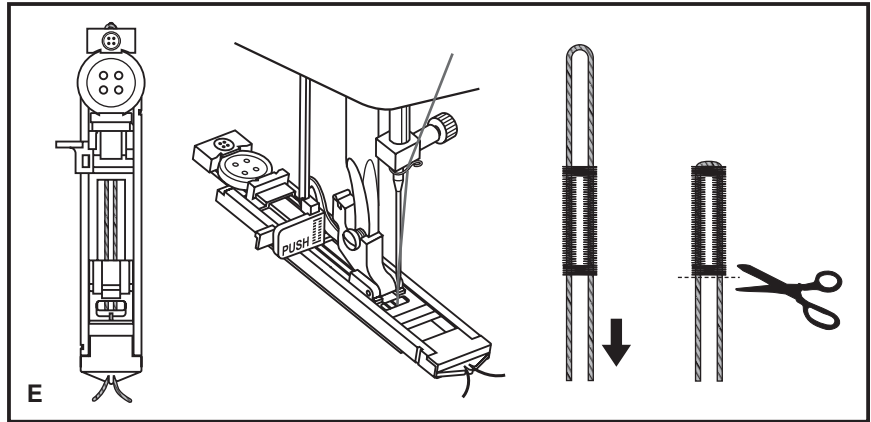

E

## **GB** How to sew buttonholes (one-step buttonholes)

Buttonhole-making is a simple process that provides reliable results.

### **Making a Buttonhole**

1. Using tailor's chalk, mark the position of the buttonhole on the fabric.
2. Attach the buttonhole foot and set the pattern selection dial to " ".
3. Lower the presser foot aligning the marks on foot with the marks on the fabric as shown in fig. (A). (The front bar tack will be sewn first.)
4. Open the button plate and insert the button. (fig. B)
5. Lower the buttonhole lever and push it back slightly as in fig. (C).
6. While gently holding the upper thread, start the machine.
7. Buttonhole stitching is done in the order shown in fig. (D).
8. Stop the machine when the buttonhole is sewn.

### **Making a Buttonhole on Stretch Fabrics (fig. E)**

When sewing buttonholes on stretch fabric, place a gimp thread under the buttonhole stitching.

1. Mark the position of the buttonhole on the fabric with the tailor's chalk, attach the buttonhole foot, and set the pattern selection dial to " ".
2. Hook the gimp thread onto the back end of the buttonhole foot, then bring the two gimp thread ends to the front of the foot, insert them into the grooves and temporarily tie them there.
3. Lower the presser foot and start sewing.  
\* Set the stitch width to match the diameter of the gimp thread.
4. Once sewing is completed, gently pull the gimp thread to remove any slack, then trim off the excess.

## **E** Coser ojales (un-paso ojales)

Hace-ostal es un proceso simple que se suministra resultados dignos

### **Hacer ojal**

1. Usando tiza de sastre, marcar la posición del ojal sobre la tela.
2. Montar el pie ojal y puesta el disco selector de modelos a " ".
3. Bajar el pie prensatela alineando las marcas sobre el pie con las marcas sobre la tela como se demuestra en la fig. (A). (La dirección bar frontal debe ser cosido primero).
4. Abrir el plato del botón e insertar el botón. (fig. B)
5. Bajar la palanca prensatela y empujar poco la espalda como se demuestra en fig. (C).
6. Cuando mantiene lentamente el hilo superior, iniciar la máquina.
7. Punto prensatela es listo en orden demostrando en fig. (D).
8. Para la máquina cuando la prensatela está cosida.

### **Hacer presatela sobre telas elásticas (fig. E)**

Cuando cosiendo la prensatela sobre tela elástica, colocar el cojo hilo bajo el punto prensatela.

1. Marca la posición de presatela sobre la tela con tiza de sastre, montar el pie prensatela, y puesta el disco selector de modelos a " ".
2. Coloca el cojo hilo sobre final de espalda del pie prensatela, y llevar dos finales de cojo hilo a frente del pie, insertarlos sobre las ranuras y atarlos tempraria.
3. Baja el pie prensatela e inciar cosiendo.  
\* Pone la anchura del punto para montar el diametro del cojo hilo.
4. Una vez el coser está completa, lentamente empujar el cojo hilo para remover cualquier flojo, entonces cortar los excesos.

## **F** Coudre les boutons/ boutonnières à une position

Changer le pied.  
Régler la machine comme indiqué " ".

1. Marquer la position de la boutonnière sur le tissu.
2. Positionner le pied sur la marque, abaisser le pied (A)
3. Ouvrir la plaque de boutonnière et introduire le bouton (B)
4. Abaisser le levier de boutonnière et tirer vers l'arrière (C)
5. Tenir légèrement le fil supérieur et démarrer la machine
6. Coudre la boutonnière (D)
7. Arrêter la machine à la fin de la boutonnière

### **Couture d'une boutonnière sur un tissu élastique (E)**

Un fil de soutien est nécessaire pour les boutonnières sur tissus élastiques

1. Préparation comme mentionné plus haut
2. Poser le fil de soutien à l'arrière du pied et tirer vers l'avant les deux extrémités du fil, les fixer dans la rainure et nouer les bouts
3. Abaisser le pied et coudre la boutonnière  
\* Adapter la largeur du point à l'épaisseur du tissu
4. Quand la boutonnière est terminée, tirer légèrement le fil, fixer et découper les surplus

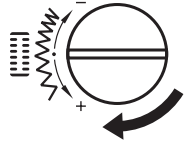
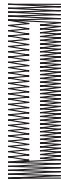
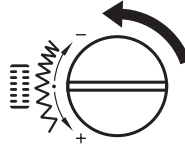
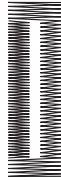
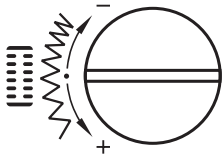
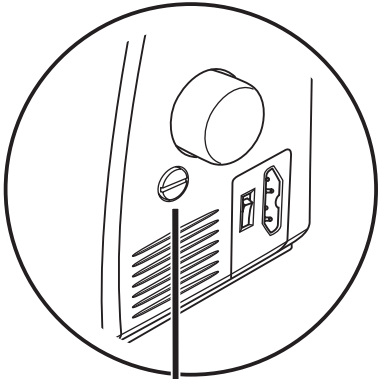

### **GB** Left and right side balance for buttonhole

---

Stitch density on right and left sides of buttonhole can be adjusted by buttonhole balance control dial.

This dial should usually be in a neutral position. (between "+" and "-")

If the stitches on the left side of the buttonhole are too close together, turn the dial to the left (+).

\* Turning dial to the left opens left side.

If the stitches on the left side of the buttonhole are too open, turn the dial to the right (-).

\* Turning dial to the right closes left side.

### **E** Balance a izquierda y derecha para coser ojales

---

La densidad de la puntada en los lados derecho e izquierdo del ojal puede ajustarse por el mando de control del balance del ojal.

Este selector debe estar normalmente en una posición neutral. (entre "+" y "-")

Si las puntadas en la lado izquierdo del ojal están demasiado próximas, gire el disco a la izquierda (+).

\* El giro del disco a la izquierda abre el lado izquierdo.

Si las puntadas en el lado izquierdo del ojal están demasiado abiertas, gire el disco a la derecha (-).

\* El giro del disco a la derecha cierra el lado izquierdo.

### **F** Equilibrage droit et gauche de la boutonnière

---

La densité du côté droit et gauche de la boutonnière peut être réglée avec le bouton d'équilibrage.

La position de ce bouton doit normalement se trouver au milieu ( entre "+" et "-" ).

Si les points du côté gauche de la boutonnière sont trop serrés, tourner le bouton à gauche (+).

\* La densité de point du côté gauche est ainsi augmentée.

Si les points du côté gauche de la boutonnière sont trop ouverts, tourner le bouton à droite (-).

\* La densité de point du côté gauche est ainsi réduite.

A	1.0-4.0	
A	0.0-7.0	C

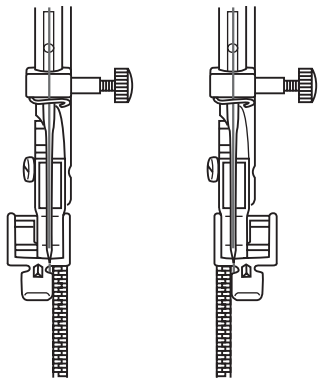
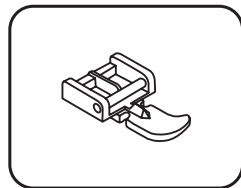
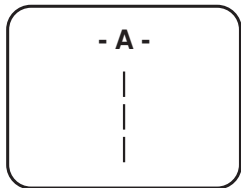

1

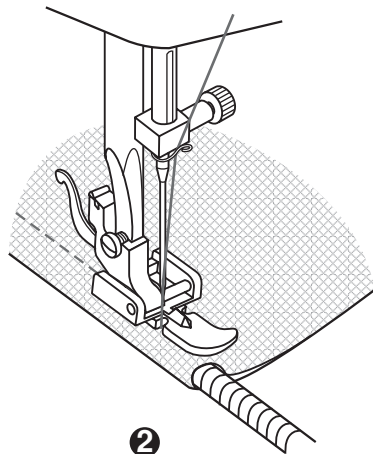

2

## **GB** Zippers and piping

---

Set the machine as illustrated. Dial selector on "A".

The zip foot can be inserted right or left, depending on which side of the foot you are going to sew. (1)

To sew past the zip pull, lower the needle into the fabric, raise the presser foot and push the zip pull behind the presser foot. Lower the foot and continue to sew.

It is also possible to sew in a length of cord, into a bias strip to form a 'welt'.

Set stitch length control between "1" - "4" (according to thickness of fabric). (2)

## **E** Colocación de cremalleras

---

Puesta la máquina como ilustrado. Marcar selector a "A".

El pie de la cremallera puede ser insertado a la derecha y / o a la izquierda, depende con qué lado del pie Ud. va a coser. (1)

Para coser el tirón de cremallera, bajar la aguja dentro la tela, levantar el pie prensatela y empujar el tirón de cremallera debajo del pie prensatela. Bajar el pie y continua el coser.

Es posible coser la longitud de la cuerda, dentro una banda diagonal desde una "vira".

Puesta el control de longitud del punto dentro "1" - "4" (de conformidad con el grueso de la tela). (2)

## **F** Pose d'une fermeture à glissière

---

Régler la machine comme indiqué sur le schéma. Tourner le bouton sélection des points à "A".

Régler la longueur de point entre "1" et "4" selon l'épaisseur du tissu.

Le pied pour fermeture à glissière peut être fixé du côté gauche ou du côté droit dépendant quel côté du fermoir à glissière vous désirez coudre. (1)

Pour éviter de dévier lorsque vous arrivez près du curseur, laisser l'aiguille piquée dans le tissu. Lever le pied-de-biche, puis pousser le curseur derrière le pied-de-biche. Abaisser ce dernier puis continuer à coudre.

Il est également possible d'utiliser le pied pour fermeture à glissière pour coudre un cordonnnet ou passe-poil. (2)

A	1.0-4.0	↘
A	0.0-7.0	C

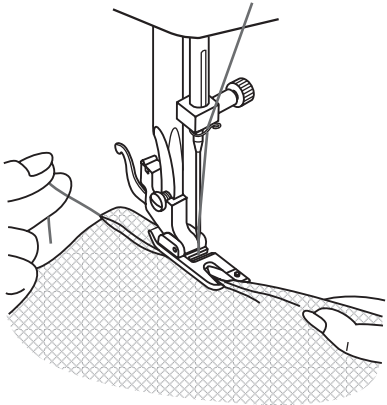
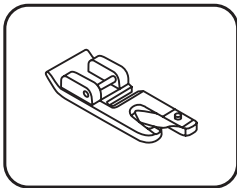
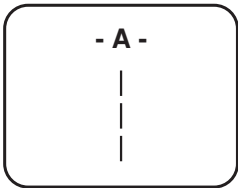

1

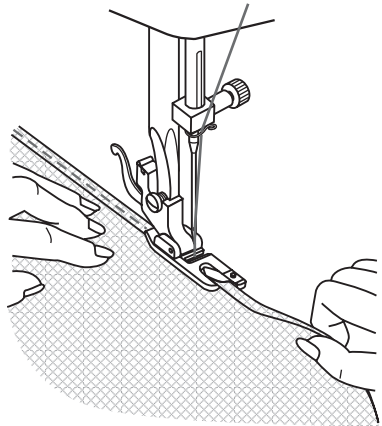

2

### **GB Sewing with the hemmer foot**

---

For hems in fine or sheer fabrics.

Set the machine as illustrated. Pattern selector on "A".

Neaten the edge of the fabric. At the beginning of the hem, turn under the edge twice by about 3 mm (1/8") and sew 4-5 stitches to secure. Pull the thread slightly towards the back. Insert the needle into the fabric, raise the presser foot and guide the fold into the scroll on the foot. (1)

Gently pull the fabric edge towards you and lower the presser foot.

Begin sewing, guiding the fabric into the scroll by holding it upright and slightly to the left. (2)

### **E Coser con dobladillos de pie**

---

Para orilla fina o tela transparente.

Puesta la máquina como ilustrado. Selector de modelos en "A".

Alisar el filo de la tela. En el inicio de la orilla, girar bajo del filo dos veces más o menos 3 mm (1/8") y coser 4-5 puntos de seguros. Tirar el hilo lentamente hacia atrás. Insertar la aguja dentro de la tela, levantar el pie prensatela guía el pliegue dentro el rollo sobre el pie. (1)

Lentamente tirar el filo de la tela hacia Ud. y bajar el pie prensatela. Comienza cosiendo, guiando la tela dentro el rollo mediante el mantenimiento recto y suamente a la izquierda. (2)

### **F Coudre avec le pied ourleur**

---

Pour ourler les tissus fins et légers.

Régler la machine comme indiqué sur le schéma. Tourner le bouton sélection des points à "A".

Le tissu à ourler doit être coupé droit au préalable.

Replier l'extrême bord du tissu en formant un double pli d'env. 3mm et le maintenir par 4 ou 5 points. Tirer légèrement les fils d'aiguille et de canette vers l'arrière, piquer l'aiguille dans le tissu. Relever le pied-de-biche. Guider le bord vif du tissu pour qu'il s'engage dans le cornet de l'ourleur. (1)

Continuer de piquer en veillant à ce que le tissu pénètre uniformément dans le cornet de l'ourleur. (2)



C 0.5-1.5 4 4  
3.0-7.0 C

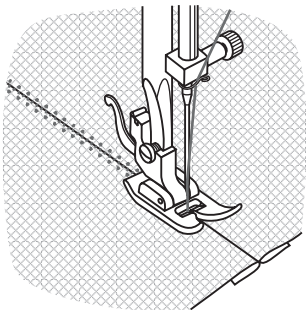
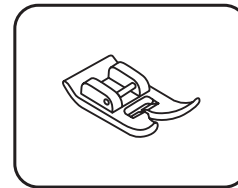
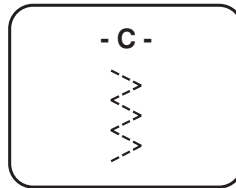

1

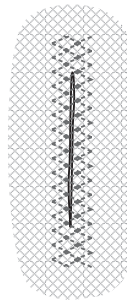
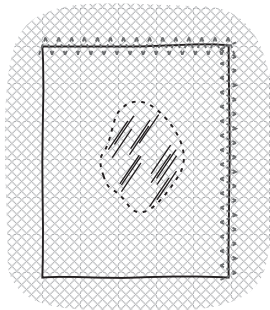

2

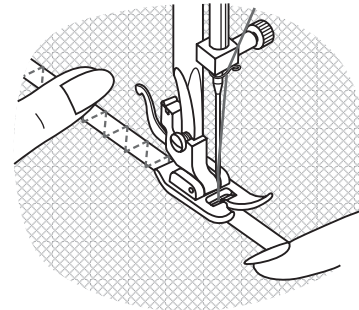

3

### **GB** 3-step zig-zag

---

Sewing on lace and elastic, darning, mending, reinforcing edges.

Set the machine as illustrated. Pattern selector on "C".

#### **Patching**

Place patch in position. The stitch length can be shortened to produce very close stitches. (1)

#### **Mending**

When mending tears, it is advisable to use a piece of backing fabric to reinforce. The stitch density can be varied by adjusting the stitch length. First sew over the centre and then overlap on both sides. Depending on the type of fabric and damage, sew between 3 and 5 rows. (2)

#### **Sewing on elastic**

Attach the elastic to the fabric with pins, stretch the elastic while sewing.

### **E** 3-pasos zig-zag

---

Cosiendo sobre el encaje y elástico, remiendos, reparación, filos reforzados.

Puesta la máquina como ilustrado. Selector en "C".

Colocar el pedazo en posición. La longitud del punto puede ser cortado para producir puntos muy cercanos. (1)

Cuando reparando el rasgón, es aconsejable usar la pieza de espalda de la tela para reforzarse. La densidad del punto puede ser variado mediante ajustamiento de la longitud del punto. Primero coser el centro y solapo sobre ambos lados. Depende el tipo de la tela u daño, coser dentro 3 & 5 filas. (2)

### **F** Point zig-zag cousu

---

Pose d'élastique et de dentelle, ravaudage, racommodage de déchirures, renforcement de bords.

Régler la machine comme indiqué sur le schéma. Tourner le bouton sélection des points à "C".

#### **Pose de pièces**

Poser le morceau d'étoffe sur le tissu endommagé. (1)

#### **Raccommodage**

Pour le raccommodage de déchirures, il est conseillé de placer un tissu de renforcement sur l'envers. Commencer par coudre sur le milieu, puis coudre sur les deux côtés. Selon le genre de tissu et la nature des dommages, faire 3 à 5 passages. (2)

#### **Pose d'élastique**

Pour la pose d'élastique, il est recommandé d'attacher l'élastique à intervalle régulier ainsi qu'aux extrémités avec des épingles. Etirer l'élastique pendant la couture.

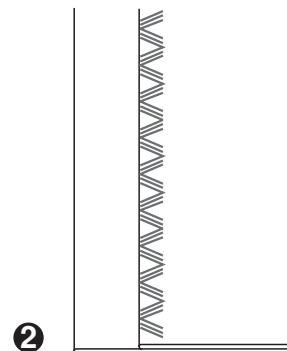
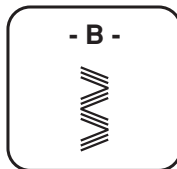
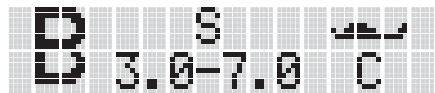
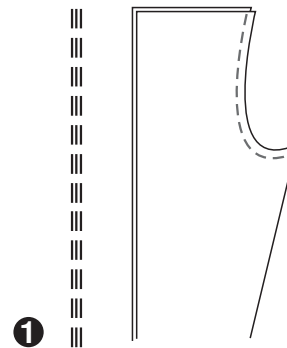
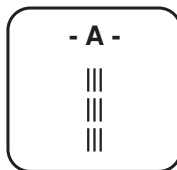
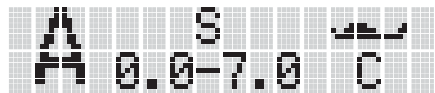

## **GB** Stitch selection

---

Triple straight stitch: (1)  
Pattern selector on "A".  
For hardwearing seams.  
Turn the stitch length dial to "S".

The machine sews two stitches forwards and one stitch backwards.  
This gives triple reinforcement.

Triple zig-zag: (2)  
Pattern selector on "B".  
For hardwearing seams, hems and decorative seams.

Turn the stitch length dial to "S".  
Adjust the stitch width dial to between "3" and "7".  
Triple zig-zag is suitable for firm fabrics like denim, corduroy, etc.

## **E** Selección de puntos

---

Triple punto recto: (1)  
Selector de modelos en "A".  
Para resistente de costura.  
Gira la longitud del punto marcar a "S".

La máquina cose dos puntos adelante y un punto atrás.  
Esto dar triple reforzamiento.

Triple zig-zag: (2)  
Selector de modelos en "B".  
Para resistente de costura, orillas y costuras decorativas.

Gira la longitud del punto marcar a "S".  
Ajustar el disco de anchura del punto dentro "3" y "7".  
Triple zig-zag es adecuado para telas firmes como dril, pana, etc.

## **F** Sélection des points

---

Triple point droit: (1)  
Tourner le bouton sélection des points à "A".  
Pour coutures à toute épreuve.  
Placer sur position "S" le bouton pour longueur de point.

La machine effectue deux points en avant et un point en arrière ce qui permet d'obtenir une couture à triple renfort.

Point zigzag triple: (2)  
Tourner le bouton sélection des points à "B".  
Pour coutures à toute épreuve, ourlets et coutures décoratives.

Placer sur position "S" le bouton pour longueur de point.  
Placer le bouton pour largeur de point entre les positions "3" - "7".  
Le triple point zigzag convient pour les tissus résistants tels que jeans, velours côtelé, etc.

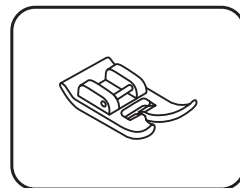
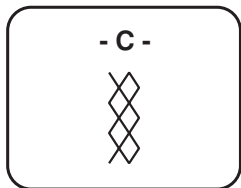
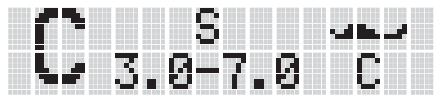

1

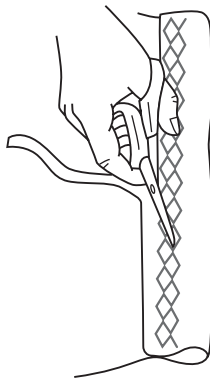

2

### **GB** Smocking stitch

---

Seams, hems, T-shirts, underwear, etc.  
Set the machine as illustrated.

This stitch can be used for all types of jersey as well as for woven fabrics. (1)

Sew at 1 cm (1/4") from the fabric edge and trim the surplus fabric. (2)

Pattern selector on "C", stitch length on "S".

### **E** Punto de blusa

---

Costuras, orillas, T-shirts, ropa interior, etc.  
Puesta la máquina como ilustrado.

Este punto puede ser usado para todos los tipos de jersey como para tela de textura. (1)

Coser 1 cm (1/4") desde el filo de tela y cortar la tela sobrante. (2)

Selector de modelos en "C" longitud del punto en "S".

### **F** Point nid d'abeille

---

Coutures, ourlets, T-shirts, sous-vêtements, etc.

Régler la machine comme indiqué sur le schéma.

Ce point peut être utilisé: pour différents types de jersey (tricot) ainsi que pour les étoffes tissées. (1)

Coudre l'ourlet à env. 1 cm du bord coupé, puis couper le surplus de tissu. (2)

Tourner le bouton sélection des points à "C".

Placer sur position "S" le bouton pour longueur de point.

D	0.5-4.0	↘↘
D	1.0-7.0	C

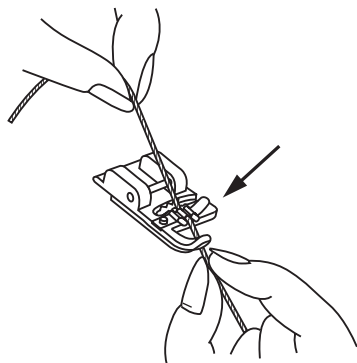
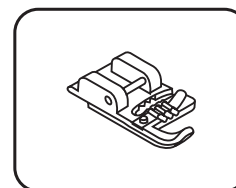
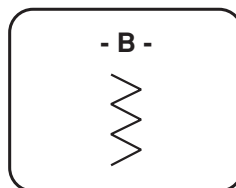

1

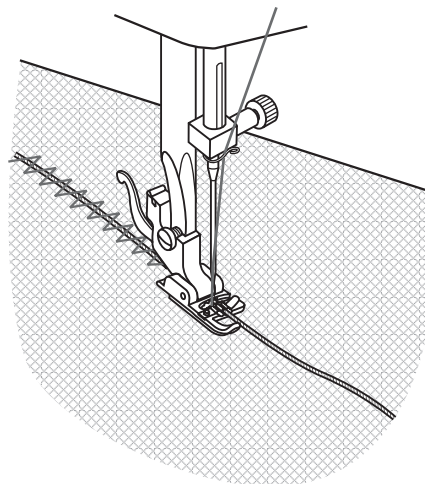

2

### **GB Sewing with the cording foot**

---

Decorative effects, cushions, tablecloths, etc.

Set stitch selector to position "B".

Set the machine as illustrated. Various stitches are suitable for sewing on cord, e.g. Zig-zag, Triple zig-zag, decorative stitches.

Insert the cord between the spring covering the cord groove and the foot. The cord should run in the groove. One, two or three cords can be sewn on. The stitch width is adjusted according to the number of cords and the stitch selected. (1/2)

### **E Coser con cuerda de pie**

---

Para efectos decorativos, bandas, manteles, etc.

Puesta el selector del punto a la posición "B".

Puesta la máquina como ilustrado. Varios puntos son aptos para coser la cuerda, e.g. Zig-zag, Triple zig-zag, puntos decorativos.

Inserta la cuerda dentro la fuente tapando la ranura de la cuerda y el pie. La cuerda debe correr en la ranura. Puede coser uno, dos o tres cuerdas. La anchura del punto es ajustado de conformidad con el número de cuerdas y punto elegido. (1/2)

### **F Coudre avec le pied pour cordonnet**

---

Décorations, coussins, nappes etc.

Tourner le bouton sélection des points à "B".

Régler la machine comme indiqué sur le schéma. On peut utiliser divers points tels le zigzag, le triple zigzag, points décoratifs, etc.

Faire passer les fils dans le ressort de guidage puis les disposer vers l'arrière, sous le pied-de-biche. Veiller à ce que les fils se trouvent dans les rainures (tenir compte de l'épaisseur du cordonnet). Le pied pour cordonnet permet de coudre un, deux ou trois fils. La largeur de point varie en fonction du nombre de fils et du point choisi. (1/2)



A 1.0-4.0  
A 0.0-7.0 C

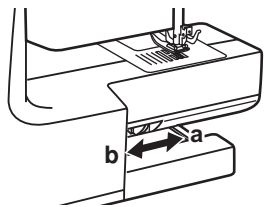
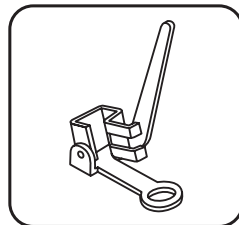
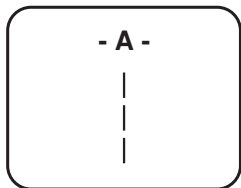

1

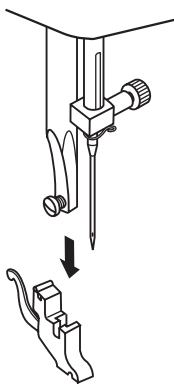

2

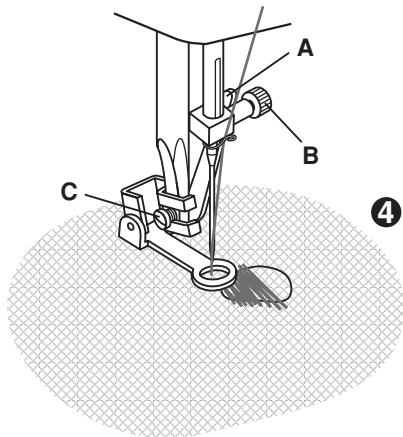

3

## **GB** Darning

---

Set the machine as illustrated.

Move the drop feed control to right side to lower the feed dogs. (1)

Remove the presser foot clamp. (2)

Attach the darning foot to the presser foot holder. The lever (A) should be behind the needle clamp screw (B). Press the darning foot on firmly from behind with your index finger and tighten the screw (C). (3)

First sew around the edge of the hole (to secure the threads). (4) First row: Always work from left to right. Turn work by 1/4 and oversew. A darning ring is recommended for easier sewing and better results.

Set pattern selector on "A".

## **E** Remiendos

---

Puesta la máquina como ilustrado.

Gira el control de alimento de gota a la derecha. (bajar el gancho) (1)

Remueve el pie prensatela abrazadera. (2)

Monta el pie remiendo a la asa del pie prensatela. La palanca (A) debe está atrás del tornillo del palanca de aguja (B). Apretar el pie remiendo firmemente desde el atrás con su dedo índice y estirar el tornillo (C). (3)

Primero coser el alrededor del filo del agujero (para asegurarse el filo). (4) Primera fila: Siempre trabajar desde la izquierda a la derecha. Girar el trabajo mediante 1/4 y sobre coser.

Un remiendo arco es recomendado para facilitar coser y mejor resultados.

Puesta selector de modelos en "A".

## **F** Reprise

---

Régler la machine comme indiqué sur le schéma. Abaisser le transporteur. (1)

Retirer le support de pied-de-biche. (2)

Fixer le pied à repriser à la barre. Le levier (A) doit se trouver derrière, au dessus de la vis de fixation de l'aiguille (B). Avec l'index, appuyer fermement par l'arrière sur le pied à repriser, puis serrer la vis (C). (3)

Commencer par coudre tout autour du trou (pour empêcher les mailles de filer). (4)

Première rangée Travailler toujours de gauche à droite.

Tourner l'ouvrage d'un quart de tour et finir la reprise.

Pour obtenir un meilleur résultat, nous conseillons d'utiliser un tambour à repriser.

<b>D</b>	1.0-2.0	
	3.0-7.0	<b>C</b>
<b>G</b>	1.0-2.0	
	3.0-7.0	<b>C</b>
<b>H</b>	1.0-2.0	
	3.0-7.0	<b>C</b>

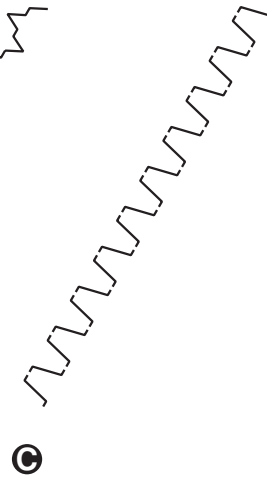
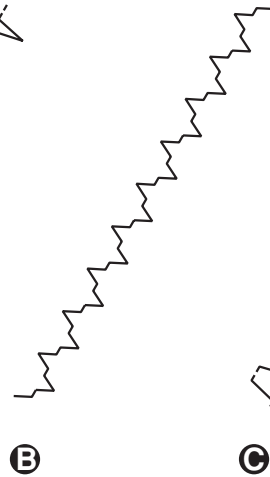
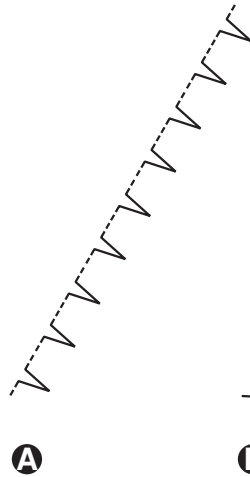
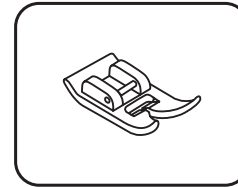
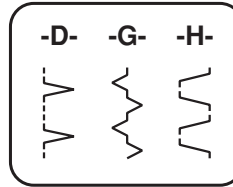

## **GB** Practical stitches

---

Set the machine as illustrated.

Turn the stitch width dial and stitch length dial to suit the fabric.

### **Shell hem (A)**

Pattern selector on "D".

For decorative edges.

Suitable for edges on sheer, fine and stretch fabrics. The larger stitch should go just over the edge of the fabric to create the shell effect.

### **Bridging (B)**

Pattern selector on "G".

For seams, place mats, tablecloths.

Decorative joining seam for a fagotted effect. Gathering with cord or shirring elastic.

### **Rampart (C)**

Pattern selector on "H".

For flat joining seams, sewing on elastic, visible hems.

This stitch can be used for firm, thicker fabrics.

## **E** Puntos prácticos

---

Puesta la máquina como ilustrado.

El ancho y el largo del punto pueden adaptarse al tejido.

### **Costura de cáscara (A)**

Selector de modelos en "D".

Para fillos decorativos.

Apto para filo transparente, fino y telas elásticas. La longitud del punto debe cubrir el filo de la tela para incrementar el efecto de cáscara.

### **Puente (B)**

Selector de modelos en "G".

Para costuras, colocar mates, mantel.

Costura decorativa para el efecto de la haz de leña. Reunir con la cuerda o fruncir elástica.

### **Terraplén (C)**

Selector de modelos en "H".

Para costura del plano, coser sobre elástica, costura visible.

Este punto puede ser usado para costura, telas gruesas.

## **F** Points utilitaires

---

Régler la machine comme indiqué sur le schéma.

La largeur et la longueur des points peuvent être adaptées à la nature des tissus.

### **Point coquille pour ourlets (A)**

Tourner le bouton sélection des points à "D".

Pour renforcements décoratifs de bords.

Convient pour bordures de matériaux minces, stables ou élastiques. Le grand point devrait déborder très légèrement du tissu, pour donner cet effet de coquille.

### **Point relais (B)**

Tourner le bouton sélection des points à "G".

Pour coutures de raccords plates, coutures de bandes élastiques, ourlets visibles.

Ce point permet de travailler sur divers matériaux stables ou à mailles.

### **Point de rempart (C)**

Tourner le bouton sélection des points à "H".

Pour ourlets, sets nappes.

Coutures très décoratives avec effet d'ourlet à jours. Réalisation des rangées avec du fil normal ou du fil élastique.

A	1.0-4.0	↘
A	0.0-7.0	C

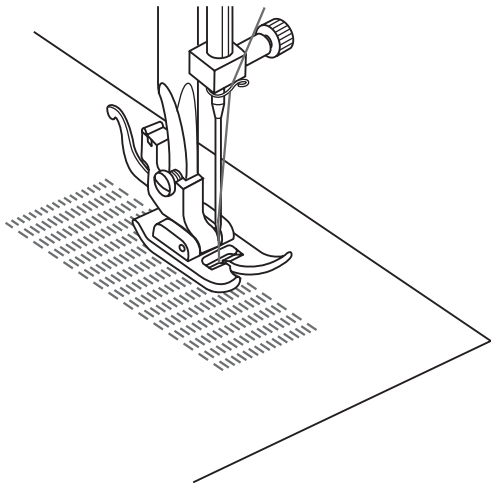
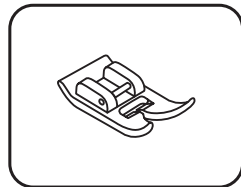
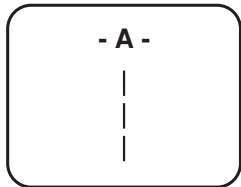

## **GB** Darning

---

- Turn stitch length dial to the desired length.
- Turn stitch selector to straight stitch, center needle position.
- Position the fabric to be darned under the presser foot together with the under laying fabric to be used.
- Lower the presser foot and alternately sew forward or reverse using the lever.
- Repeat this motion until the area to be darned is filled with rows of stitching.

For reverse sewing instructions, see page 33.

## **E** Remiendos

---

- Gira el disco de la longitud del punto a la longitud deseada.
- Gira el selector del punto a punto recto, posición de aguja central.
- Posición de la tela remienda bajo el pie prensatela junto con la tela colocada del abajo que va a usar.
- Baja el pie prensatela y coser alternadamente hacia adelante y hacia atrás usando la palanca.
- Repite este movimiento hasta que la área que va a remiendo es llenado con hileras de puntos.

Para coser hacia atrás, vea página 33.

## **F** Reprisage

---

- Régler la longueur du point selon la longueur désirée.
- Placer le sélecteur de points à la couture droite, position d'aiguille au centre.
- Faufiler une pièce de renfort sous la section à reprendre et placer le tissu sous le pied-de-biche.
- Abaisser le pied-de-biche et coudre alternativement en marche avant et en marche arrière en vous servant du levier de marche arrière.
- Répéter ce mouvement jusqu'à ce que toute la surface à reprendre soit couverte.

Pour les instructions de marche arrière. Voir P. 33.

A	1.0	-	4.0	
A	0.0	-	7.0	C

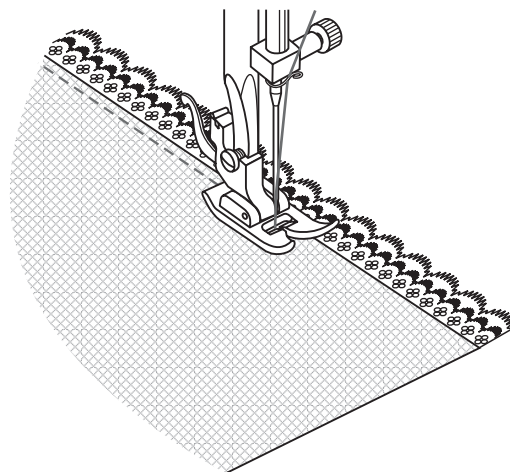
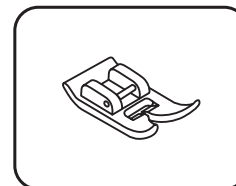
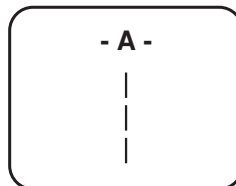

## **GB** Attaching lace

---

- Turn stitch length dial to the desired length.
- Turn the stitch selector to straight stitch, center needle position.
- Fold in the edge of the fabric (approximately 6 mm 1/4").
- Place the lace under the folded edge of the fabric allowing it to underlap the fabric slightly as required by the pattern of the lace.
- Sew on the edge of the fabric fold.
- You can add a decorative touch by using the satin stitch to sew the lace.

## **E** ¿Cómo pegar encajes?

---

- Gira el disco de la longitud del punto a la longitud deseada.
- Gira el selector del punto a punto recto, posición de aguja central.
- Pliegue el filo de la tela (aproximadamente 6mm 1/4").
- Coloca el encaje bajo el filo plegado de la tela permitiendo traslapar la tela lentamente según el requerimiento del modelo del encaje.
- Cose el filo de la tela plegada.
- Ud. puede agregar toca decorativa mediante el uso del punto raso para coser el encaje.

## **F** Pose de la dentelle

---

- Régler le bouton de longueur de point selon la longueur désirée.
- Placer le sélecteur de point à la couture droite, position d'aiguille au centre.
- Plier le bord non fini de l'ouvrage environ 6mm (1/4").
- Placer la dentelle sous le bord replié de façon à ce que le dessus chevauche légèrement le dessous tout en suivant le patron de la dentelle.
- Coudre près du bord replié.
- Vous pouvez ajouter une touche de fantaisie en utilisant un point satin à la place du point droit.



D	0.5-4.0	U
D	1.0-7.0	C

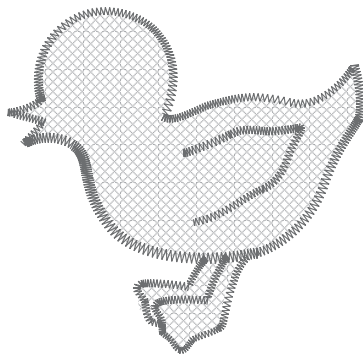
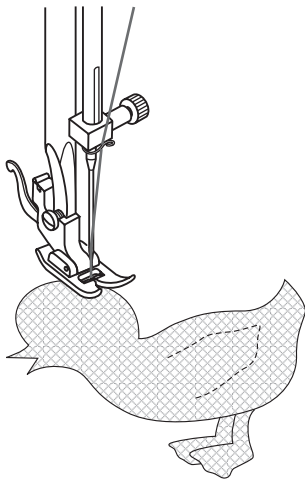
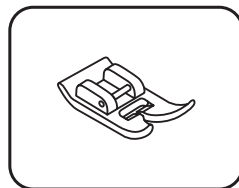
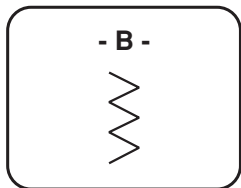

## **GB** Applique

---

- Turn stitch length dial to the desired length.
- Turn pattern selector dial to "B".
- Turn zig-zag width dial to small width.
- Cut out the applique design and baste it to the fabric.
- Sew slowly around the edge of the design.
- Trim excess material outside the stitching. Make sure not to cut any stitches.
- Remove the basting thread.
- Tie top and bottom thread under the applique to avoid unraveling.

## **E** Aplicación

---

- Gira el disco de longitud del punto a la longitud deseada.
- Gira el disco selector de modelos en "B".
- Gira el disco de anchura zig-zag a anchura pequeña.
- Corte el diseño del encaje y hilvanarlo a la tela.
- Cose lentamente alrededor del filo del diseño.
- Corte material excesos fuera de puntos. No se cortar puntos.
- Remueve el hilo hilvás.
- Estira la tapa y el fondo del hilo bajo el encaje para evitar desenmarañar.

## **F** Appliqué

---

- Régler le bouton de longueur de point selon la longueur désirée.
- Placer le sélecteur de point à un point de zigzag étroit.
- Découper l'appliqué et le faufiler au vêtement.
- Coudre lentement près du bord extérieur de l'appliqué.
- Recouper tout excédent de tissu en prenant soin de ne couper aucun des points cousus.
- Retirer le faufil.
- Tirer le fil à l'envers du tissu et attacher ensemble.

A 1.0-4.0 J  
A 0.0-7.0 C

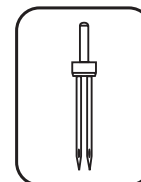
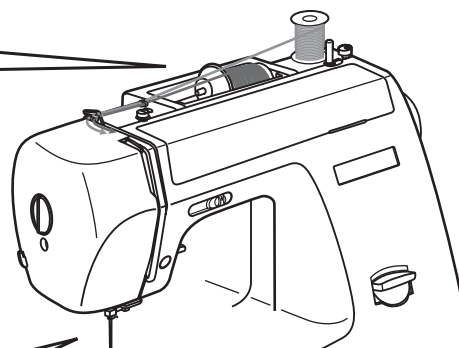
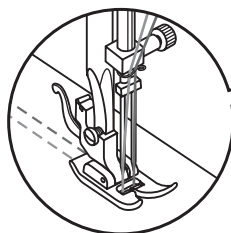
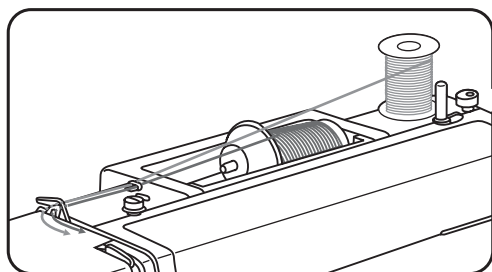
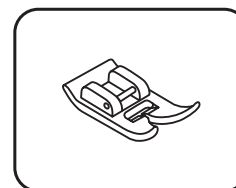
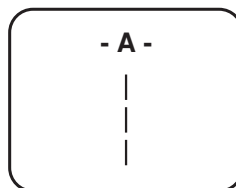

## **GB** Twin needle

- Turn stitch length dial to the desired stitch length.
- Turn stitch selector to straight stitch, center needle position.
- For twin needle sewing, insert the extra spool pin (included with the accessories) into the hole on top of the machine.  
See pages 5 and 7.
- Make sure that the two threads used to thread the twin needle are of the same weight. You can use one or two colors.
- Insert the twin needle in the same way as single needle. Flat side of needle should face away from you.
- Follow instructions for single needle threading (see page 25).  
Thread each needle separately.

### *Please Note:*

When sewing with twin needle, always proceed slowly, and make sure to maintain a low speed to insure quality stitching.  
When using twin needle on zig-zag (position "B") make sure the stitch width dial is set between "0" and "4". Do not use twin needle at setting above "4".

Twin needle can also be use with decorative stitches, set stitch width dial between "0" and "4".

## **E** Aguja gemela

- Gira el disco de longitud del punto a la longitud deseada.
- Gira el selector de punto a punto recto, posición central de aguja.
- Para coser aguja gemela, insertar el perno de canilla extra (incluido con los accesorios) entrar el agujero de la tapa de la máquina.  
Vea la página 5 y 7.
- Asegurarse que los dos hilos usados a las agujas gemelas es del mismo peso. Ud. puede usar uno o dos color.
- Inserta la aguja gemela en el mismo medio que aguja singular. El lado de plano de agujas debe echar lejos de Ud.
- Sigue instrucciones de aguja singular de hilo. (vea página 25).  
Hilo con cada aguja separadamente.

### *Que Tenga Atención:*



Cuando cosiendo con aguja gemela, siempre proceder lentamente y asegurarse mantiene velocidad lenta para asegurarse la calidad del punto.  
Cuando usando aguja gemela de zig-zag (posición "B") debe asegurarse el disco de anchura del punto está puesta entre "0" & "4". Que no se usar aguja gemela en el puesto de "4".

## **F** Couture à deux aiguilles

- Régler le bouton de longueur de point à la longueur désirée.
- Placer le sélecteur de point à la couture droite, position centre.
- Assurez-vous que les deux fils utilisés soient de même grosseur. Vous pouvez utiliser deux fils de même couleur ou de couleurs différentes.
- Retirer l'aiguille simple et installer l'aiguille double de la même façon que l'aiguille simple. Le côté plat de l'aiguille doit toujours être vers l'arrière de la machine.
- Enfiler la machine selon la procédure normale d'enfilage jusqu'à l'aiguille. Séparer les fils et assurez-vous que le fil venant de la bobine de droite entre dans l'aiguille de droite et que le fil venant de la bobine de gauche entre dans l'aiguille de gauche.

### *Attention:*

Pour bien coudre avec des aiguilles jumelées, prenez votre temps et assurez vous que la vitesse de couture est réduite, afin d'obtenir des points d'aspect irréprochable.  
Pour coudre un zig-zag ou de broderie avec des aiguille double, assurez vous que le sélecteur de largeur de points est positionnée entre "0" et "4". Ne cousez pas avec des aiguilles jumelées si la largeur de points excède "4".

 0.5-4.0   
 1.0-7.0 C

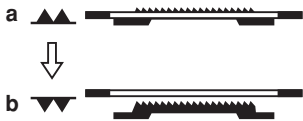
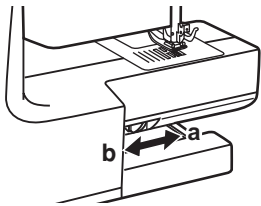
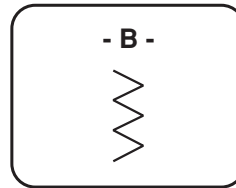

①

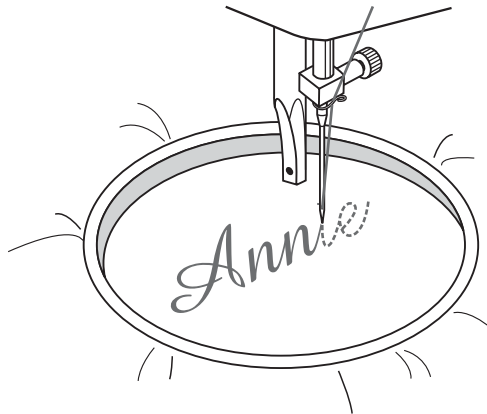

②

## **GB** Monogramming and embroidering with embroidery hoop\*

---

Drop the feed dogs. (1)

- Set the machine as illustrated above.
- Remove the presser foot and the presser foot holder.
- Lower presser foot lever before starting to sew.
- Adjust the stitch width according to the size of lettering or design.

### **Preparation for Monogramming and Embroidering\***

- Draw the desired lettering or design on the right side of the fabric.
- Stretch the fabric between embroidery hoop as firmly as possible.
- Place the fabric under the needle. Make sure the presser foot bar is down in its lowest position.
- Turn the balance wheel towards you to bring up the lower thread through the fabric. Sew a few securing stitches at the starting point.
- Hold the hoop with thumb and forefingers of both hands while pressing the material with the middle and third fingers and supporting the outside of hoop with smaller finger.

\* Embroidery hoop not included with machine.

## **E** Monograma & recamar con aro bordado\*

---

Cae el tunante del alimento. (1)

- Puesta la máquina como ilustrado en el arriba.
- Remueve el pie prensatela y la asa del pie prensatela.
- Baja la palanca del pie prensatela antes de iniciar el coser.
- Ajusta la anchura del punto de conformidad con el tamaño del rotulo o diseño.

### **Preparación por Monograma y Recamar\***

- Dibuja letras o diseños deseados sobre la derecha de la tela.
- Estira la tela entre el aro bordado más firme posible.
- Coloque la tela bajo la aguja. Debe asegurarse que la barra del pie prensatela está en su posición más bajo.
- Gira la rueda de balance hacia Ud. para llevar salir el hilo bajo pasando la tela. Coser unos puntos seguros en el punto inicio.
- Mantiene el aro con pulgar e índice de ambas manos cuando apretando la materia con la mitad y tercer dedo y mantiene a la afuera del aro con dedo pequeño.

\* El aro del bordado no incluido en esta esta máquina.

## **F** Monogramme et broderie à main libre\*

---

- Régler la machine tel que démontré ci-dessus.
- Enlever le pied-de-biche et le portepied.
- Abaisser le transporteur. (1)
- Abaisser le levier du pied presseur avant de commencer à coudre.
- Ajuster la largeur du zigzag selon la grandeur du monogramme ou du motif à broder.

### **Préparation pour le monogramme et la broderie à main libre\***

- Dessiner le monogramme ou le motif sur l'en droit du tissu.
- Placer le tissu dans un cerceau à broder et le tendre le plus fermement possible.
- Placer le tissu sous l'aiguille. Assurez-vous que la barre du pied presseur est à sa position la plus basse.
- En tournant le volant vers vous, faire passer le fil de la canette à travers le tissu et ressortir sur l'endroit du tissu. Coudre quelques points d'ar rêt au point de départ.
- Retenir le cerceau avec le pouce et l'index des deux mains, tout en pressant le tissu avec les doigts du milieu alors que l'auriculaire soutient le bord extérieur du cerceau.

\* Le cerceau à broder n'est pas inclus avec les accessoires de la machine.

A	1.0-4.0	↘
A	0.0-7.0	C

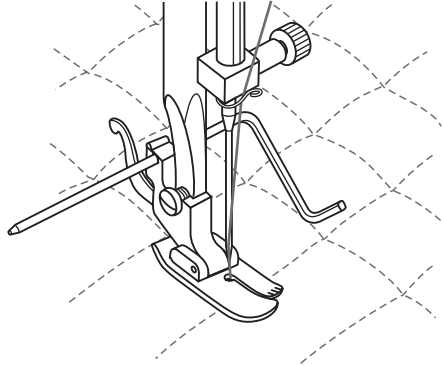
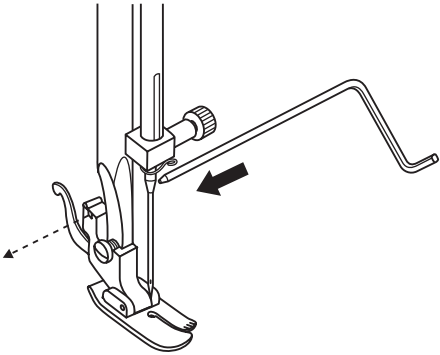
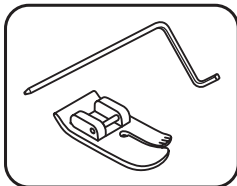
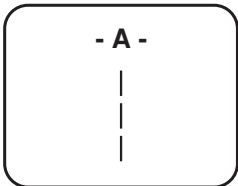

## **GB** Quilting

---

Set Pattern Selector at "A".

Insert the quilting guide in presser foot holder and set the space as you desired.

Move the fabric over and sew successive rows with the guide riding along on the previous row of stitching.

## **E** Acolchar

---

Puesta el selector de modelos en "A".

Inserta la guía de acolchar en la asa del pie prensatela y puesta el espacio que Ud. quiera.

Mueve la tela y coser las hileras sucesivas con la guía montando sobre la hilera previa del punto.

## **F** Coudre avec le guide

---

Régler la machine comme indiqué.

Tourner le bouton sélection des points à "A".

Position de l'aiguille au milieu.

Longueur de point: selon le tissu.

Insérer le guide dans le ressort du pied et fixer dans la largeur désirée.

Coudre des lignes parallèles en s'aidant du guide.



A 1.0-4.0 J J J  
A 0.0-7.0 C

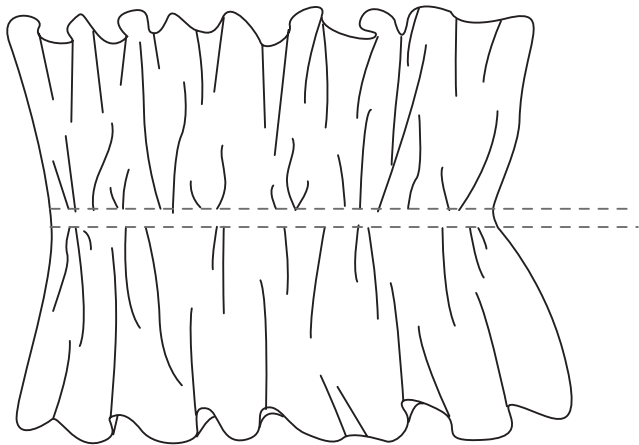
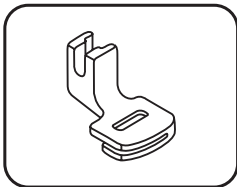
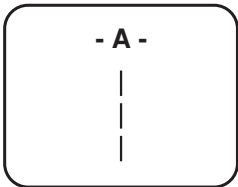

## **GB** Gathering

---

Set the pattern selector at "A".

1. Attach the gathering foot.
2. Sew a single row or multiple rows of straight stitches.
3. If more gathering is required, loosen the upper thread (to about 2) so that the lower thread lies on the under side of the material.
4. Pull the lower thread to gather more of the material.

## **E** Reunir

---

Puesta el selector de modelos en "A".

1. Sujeta el pie fruncidor.
2. Cose una hilera singular o hileras multiples de puntos rectos.
3. Si se requiere reunir más, sueltar el hilo superior (más o menos 2) entonces el hilo bajo caer sobre el abajo de la materia.
4. Tira el hilo bajo para reunir más materia.

## **F** Le fronçage

---

Régler la machine comme indiqué.

Tourner le bouton sélection des points à "A".

Position de l'aiguille au milieu.

Longueur de point: selon le tissu.

1. Coudre une ou plusieurs lignes de points droits.
2. Si un fronçage plus serré est requis. Relâcher la tension du fil supérieur (env. 2) pour faciliter plus de fronçage en tirant sur les fils de la canette.
3. Tirer le fil inférieur et froncer.

K 0.5-1.0 J J  
K 3.0-7.0 C

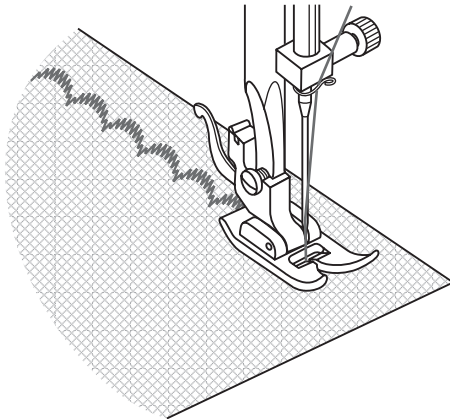
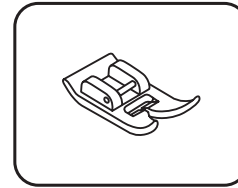
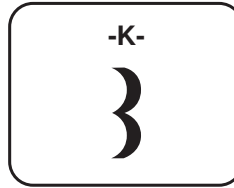

1

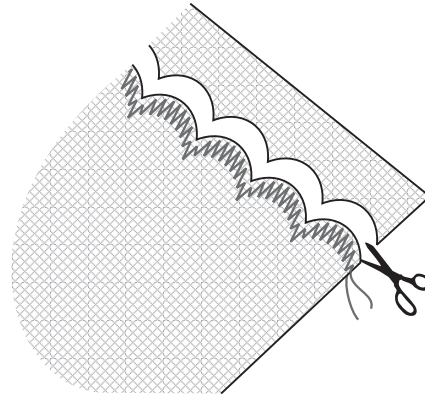

2

## **GB** Scallop stitching

---

\* Both all purpose foot and satin stitch foot can be used for producing the pattern "K".

This machine automatically produces a scallop stitch which may be used as decorative edging.

- Set the pattern selector at "K".
- Sew the scallop stitch along the edge of the material. (1)
- If desired, trim around the scallop with scissors to create a scalloped edge. Be careful not to cut the thread. (2)

## **E** Puntada festón

---

\* Both all purpose foot and satin stitch foot can be used for producing the pattern "K".

Esta máquina puede realizar automáticamente unas puntadas festón que pueden servir para decorar los bordes de la tela.

- Puesta el selector de modelos en "K".
- Cosa las puntadas festón a lo largo del borde del tejido. (1)
- Si lo desea, corte el borde con tijeras, siguiendo las puntadas, para crear un borde festonado. Sin embargo, tenga sumo cuidado en no cortar el hilo. (2)

## **F** Point feston

---

\* Both all purpose foot and satin stitch foot can be used for producing the pattern "K".

Cette machine crée automatiquement un point de feston qui peut servir à réaliser des lisières décoratives (à picots).

- Tourner le bouton sélection des points à "K".
- Effectuer le point de feston le long de la lisière du tissu. (1)
- Si on le souhaite, découper autour des coquilles à l'aide d'une paire de ciseaux pour festonner le tissu. Faire attention cependant de ne pas couper le fil. (2)

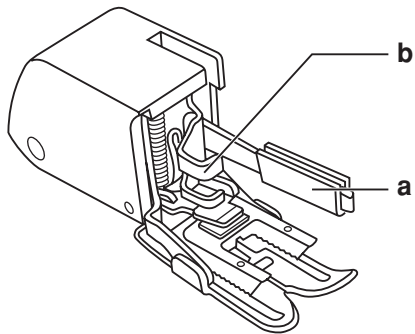

1

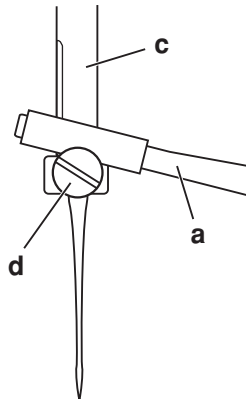

2

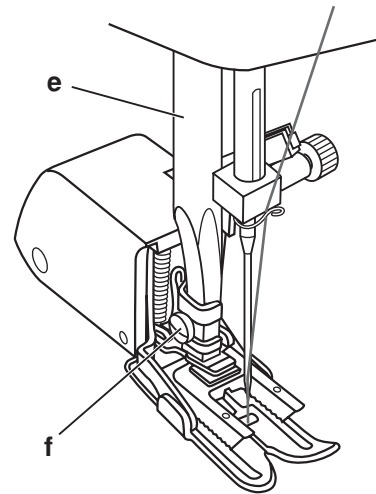

3

## **GB** Walking foot

\* The walking foot accessory is optional. It is not included with this machine.

**Always try to sew first without the walking foot accessory which should be used only when necessary.**

It is easier to guide the fabric and you have a better view of the seam when using the standard, regular foot on your machine. Your EURO-PRO sewing machine offers excellent stitch quality on a wide range of fabrics from delicate chiffons to multiple layers of denim.

The "Walking foot" accessory equalizes the feeding of the upper and lower layers of fabric and improves the matching of plaids, stripes and patterns. This foot helps to prevent uneven feeding of very difficult fabrics.

1. Lift the presser foot bar.
2. Remove the "foot holder" by opening counter clockwise the presser bar attaching screw. (3)
3. Attach the "walking foot" to the machine in the following way.
  - i) The fork arm should fit over the needle screw and clamp. (2)
  - ii) Slide the plastic "attaching head" from your left to right so that it is fitted into the "presser foot bar".
  - iii) Lower the "presser foot bar".
  - iv) Replace and tighten clockwise the "presser bar attaching screw".
4. Make sure both the "needle screw" and the "presser bar attaching screw" are tightly secured.
5. Draw the bobbin thread up and place both the bobbin thread and the needle thread behind the walking foot attachment.
  - a. Fork arm
  - b. Attaching head
  - c. Needle bar
  - d. Needle screw & clamp
  - e. Presser foot bar
  - f. Presser bar attaching screw

## **E** Pie regular

\* El pie regular es un accesorio opcional no suministrado con su máquina.

Siempre trate de coser primero este accesorio que sólo ha de usarse cuando sea necesario. Será más fácil guiar la tela y tendrá una mejor visión de su costura cuando cosiendo use el prensatelas normal estándar de su máquina. Su máquina de coser ofrece una excelente calidad de puntada en una amplia gama de telas desde delicadas muselinas de seda a múltiples capas de mezclilla (denim) para tejanos.

Este accesorio hace uniforme el avance de los hilos superior e inferior de la tela y hace que casen mejor los cuadros excoces, listas y dibujos. También ayuda a impedir el avance no uniforme de telas muy difíciles.

1. Eleve la barra del prensatela (e).
2. Retire el soporte del prensatelas, girando (a izquierdas) el tornillo de unión de la barra prensatelas.
3. Incorpore este accesorio a la máquina como sigue:
  - i) El brazo (a) debe montarse por encima del tornillo de sujeción de la aguja y la abrazadera. (d)
  - ii) Deslice la cabeza de sujeción de plástico desde su izquierda a su derecha, de modo que quede insertada en la barra del prensatelas.
  - iii) Baje la barra del prensatelas (e).
  - iv) Volver a colocar y apretar (a derechas) el tornillo de sujeción de la barra.
4. Cerciórese de que los tornillos de sujeción de la aguja (d) y de la barra prensatelas (f) están bien apretados.
5. Tire hacia arriba del hilo de la canilla y coloque este hilo y el de la aguja detrás de este accesorio.
  - a. Brazo
  - b. Cabeza de unión
  - c. Barra de aguja
  - d. Tornillo de sujeción de la aguja y abrazadera
  - e. Barra del prensatelas
  - f. Tornillo de sujeción de la barra del prensatelas

## **F** Pied de transport supérieur

\* Le pied de transport supérieur est un accessoire optionnel qui n'est pas fourni avec votre machine.

Pour la couture de tous les tissus tissés ou tricotés, les couvertures en laine, la soie, le vinyle, les cuirs synthétiques, etc.

Le pied de transport supérieur équilibre le transport du tissu (dessus et dessous) et améliore l'ajustement de couvertures, bandes et motifs. Il facilite le transport régulier des tissus problématiques.

Régler la machine comme indiqué.  
Sélectionner le point "A".  
Position de l'aiguille au milieu.  
Longueur de point: selon le tissu.

1. Soulever le pied.
2. Enlever le pied et son support.
3. Fixer le pied de transport supérieur comme suit:
  - i) La vis de fixation de l'aiguille doit se trouver entre la fourchette. (2)
  - ii) Fixer le pied de transport supérieur à la barre du pied. (3)
  - iii) Viser la vis (d).
4. Contrôler que la vis de fixation de l'aiguille, soit bien serrée.
5. Saisir le fil inférieur.
6. Glisser les deux fils sous le pied.
  - a. Vis de fixation
  - b. Fourchette
  - c. Vis de fixation de l'aiguille
  - d. Barre de l'aiguille
  - e. Barre du pied
  - f. Vis de fixation du pied

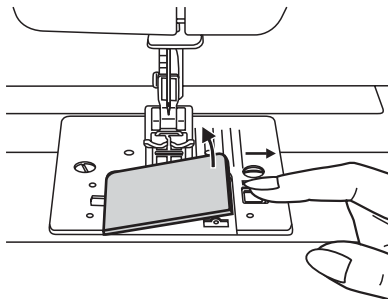

**A-1**

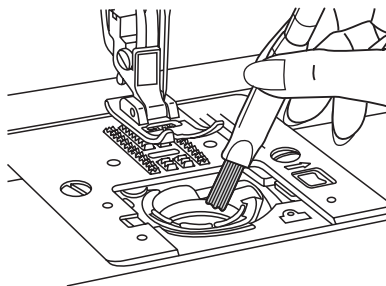

**A-2**

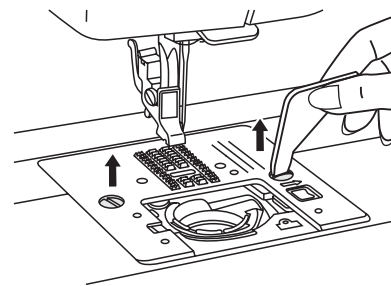

**B-1**

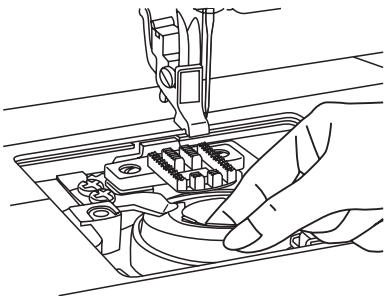

**B-2**

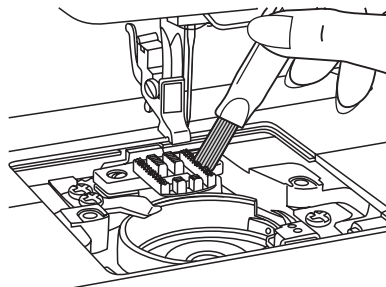

**B-3**

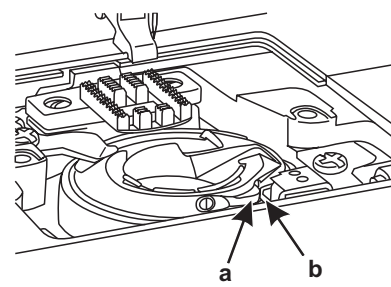

**B-4**

## **GB** Maintenance

Disconnect the machine from the mains before carrying out any maintenance or changing the sewing light bulb.

### **Cleaning**

If lint and bits of thread accumulate in the hook, this will interfere with the smooth operation of the machine. Check regularly and clean the stitching mechanism when necessary.

#### **A. Bobbin holder**

Remove the bobbin cover plate and bobbin.  
Clean the bobbin holder with a brush.

#### **B. Hook race and feed dog**

1. Remove the needle, presser foot and holder.  
Remove the bobbin cover plate and bobbin.  
Remove the screw holding the needle plate and remove the needle plate.
2. Lift up bobbin holder and remove it.
3. Clean the hook race, feed dog and bobbin holder with a brush. Also clean them, using a soft, dry cloth.
4. Replace the bobbin holder into the hook race so that the tip (a) fits to the stopper (b) as shown.

## **E** Manutención de la máquina

Desconecta la máquina desde el principal antes de llevar cualquier manutención o cambio de bulbo de luz de coser.

### **Limpieza**

Si las hilas y brocas del hilo acumular en el gancho, debe interferirse con operación suave de la máquina. Revise regularmente y limpiar el mecanismo puntada cuando fuera necesaria.

#### **A. La Asa de Canilla**

Remueve la tapa del plato de la canilla y la canilla.

#### **B. Limpiar la asa de canilla con un cepillo.**

1. Carrera gancho y Ganco de alimento.  
Remueve la aguja, el pie prensatela y la asa.  
Remueve el plato tapa de la canilla y la canilla.  
Remueve el tornillo de asa, el plato de aguja y remueve el plato de aguja.
2. Levanta la asa de la canilla y removerlo.
3. Limpiar el gancho de carrera, gancho de alimento y asa de la canilla con cepillo.  
También limpiarlos, usando tela seca, suave.
4. Cambia la asa de canilla entrar la carrera del gancho entonces la punta (a) aptas al tapón (b) como se demuestra.

## **F** Entretien de la machine

Débrancher la machine avant d'exécuter tous travaux d'entretien et avant de changer l'ampoule.

### **Nettoyage**

L'accumulation de charpie et de restes de fil dans le crochet interférera avec le fonctionnement normal de la machine. Si nécessaire, vérifier régulièrement et nettoyer le mécanisme de points.

#### **A. Navette de canette**

1. Retirer la plaque glissière ainsi que la canette.
2. Nettoyer le logement de la canette avec une brosse.

#### **B. Crochet rotatif et griffes d'entraînement**

1. Retirer l'aiguille, le pied presseur et le support du pied presseur.  
Retirer la plaque glissière et la canette.  
Enlever la vis qui tient la plaque à aiguille en place et retirer la plaque à aiguille.
2. Lever le boîtier de canette et le retirer.
3. Nettoyer le crochet rotatif, les griffes d'entraînement et le boîtier de canette à l'aide d'une brosse.  
Les nettoyer également à l'aide d'un linge doux et sec.
4. Remettre la canette en place de façon à ce que l'encoche (a) s'appuie contre le ressort amortisseur (b).



<b>Problem</b>	<b>Cause</b>	<b>Correction</b>
Upper thread breaks	<ol style="list-style-type: none"><li>1.The machine is not threaded correctly</li><li>2.The thread tension is too tight</li><li>3.The thread is too thick for the needle</li><li>4.The needle is not inserted correctly</li><li>5.The thread is round wound the spool holder pin</li><li>6.The needle is damaged</li></ol>	<ol style="list-style-type: none"><li>1.Rethread the machine</li><li>2.Reduce the thread tension (lower number)</li><li>3.Select a larger needle</li><li>4.Remove and reinsert the needle (flat side towards the back)</li><li>5.Remove the reel and wind thread onto reel</li><li>6.Replace the needle</li></ol>
Skipped stitches	<ol style="list-style-type: none"><li>1.The needle is not inserted correctly</li><li>2.The needle is damaged</li><li>3.The wrong size needle has been used</li><li>4.The foot is not attached correctly</li></ol>	<ol style="list-style-type: none"><li>1.Remove and reinsert needle(flat side towards the back)</li><li>2.Insert a new needle</li><li>3.Choose a needle to suit the thread and fabric</li><li>4.Check and attach correctly</li></ol>
Needle breaks	<ol style="list-style-type: none"><li>1.The needle is damaged</li><li>2.The needle is not correctly inserted</li><li>3.Wrong needle size for the fabric</li><li>4.The wrong foot is attached</li></ol>	<ol style="list-style-type: none"><li>1.Insert a new needle</li><li>2.Insert the needle correctly (flat side towards the back)</li><li>3.Choose a needle to suit the thread and fabric</li><li>4.Select the correct foot</li></ol>
Loose stitches	<ol style="list-style-type: none"><li>1.The machine is not correctly threaded</li><li>2.The bobbin case is not correctly threaded</li><li>3.Needle/ fabric/ thread combination is wrong</li><li>4.Thread tension wrong</li></ol>	<ol style="list-style-type: none"><li>1.Check the threading</li><li>2.Thread the bobbin case as illustrated</li><li>3.The needle size must suit the fabric and thread</li><li>4.Correct the thread tension</li></ol>
Seams gather or pucker	<ol style="list-style-type: none"><li>1.The needle is too thick for the fabric</li><li>2.The stitch length is wrongly adjusted</li><li>3.The thread tension is too tight</li></ol>	<ol style="list-style-type: none"><li>1.Select a finer needle</li><li>2.Readjust the stitch length</li><li>3.Loosen the thread tension</li></ol>
Uneven stitches, uneven feed	<ol style="list-style-type: none"><li>1.Poor quality thread</li><li>2.The bobbin case is wrongly threaded</li><li>3.Fabric has been pulled</li></ol>	<ol style="list-style-type: none"><li>1.Select a better quality thread</li><li>2.Remove bobbin case and retread and insert correctly</li><li>3.Do not pull on the fabric while sewing, let it be taken up by the machine</li></ol>
The machine is noisy	<ol style="list-style-type: none"><li>1.The machine must be lubricated</li><li>2.Fluff or oil have collected on the hook or needle bar</li><li>3.Poor quality oil has been used</li><li>4.The needle is damaged</li></ol>	<ol style="list-style-type: none"><li>1.Lubricate as described</li><li>2.Clean the hook and feed dog as described</li><li>3.Only use good quality sewing machine oil</li><li>4.Replace the needle</li></ol>
The machine jams	Thread is caught in the hook	Remove the upper thread and bobbin case, turn the handwheel backwards and forwards by hand and remove the thread remands. Lubricate as described

## **E** Eliminación de averías

---

<b>Problema</b>	<b>Causa</b>	<b>Corrección</b>
El hilo superior se rompe	<ol style="list-style-type: none"><li>1.La máquina está mal enhebrada</li><li>2.La tensión del hilo es demasiado fuerte</li><li>3.El hilo es demasiado grueso para la aguja</li><li>4.La aguja no está colocada correctamente</li><li>5.El hilo se ha enredado en el portabobinas</li><li>6.La aguja está torcida o despuntada</li></ol>	<ol style="list-style-type: none"><li>1.Enhebrar la máquina correctamente</li><li>2.Disminuir la tensión del hilo superior (número menor)</li><li>3.Usar una aguja más gruesa</li><li>4.Colocar la aguja correctamente (el lado plano hacia atrás)</li><li>5.Sacar la bobina y devanar el hilo</li><li>6.Cambiar la aguja</li></ol>
Falta de puntos	<ol style="list-style-type: none"><li>1.La aguja no está colocada correctamente</li><li>2.La aguja está torcida o despuntada</li><li>3.Se ha montado una aguja errada</li><li>4.Se ha montado un pie errado</li></ol>	<ol style="list-style-type: none"><li>1.Colocar la aguja correctamente(el lado hacia atrás)</li><li>2.Cambiar la aguja</li><li>3.Adaptar la aguja al tejido y al hilo</li><li>4.Controlar si se ha montado el pie adecuado</li></ol>
La aguja se rompe	<ol style="list-style-type: none"><li>1.la aguja está torcida o despuntada</li><li>2.la aguja no está colocada correctamente</li><li>3.Ropa demasiado gruesa/ grosor incorrecto de la aguja</li><li>4.Se ha montado un pie errado</li></ol>	<ol style="list-style-type: none"><li>1.Cambiar la aguja</li><li>2.Colocar la aguja correctamente (el lado plano hacia atrás)</li><li>3.Adaptar la aguja al tejido y al hilo</li><li>4.Usar el pie correcto</li></ol>
Suelto los puntos	<ol style="list-style-type: none"><li>1.La máquina está mal enhebrada</li><li>2.La caja de canilla está mal enhebrada</li><li>3.La combinación de aguja/ tela/ hilo está mal</li><li>4.La tensión de hilo está mal</li></ol>	<ol style="list-style-type: none"><li>1.Revia el punto</li><li>2.Enhebrar la caja de canilla como ilustración</li><li>3.El tamaño de la aguja debe ser apto para la tela y el hilo</li><li>4.Corregir la tensión del hilo</li></ol>
La costura se encoge, la tela se frunce	<ol style="list-style-type: none"><li>1.La aguja es demasiado gruesa para el tejido</li><li>2.El largo de la puntada está mal regulado</li><li>3.La tensión del hilo es demasiado fuerte</li></ol>	<ol style="list-style-type: none"><li>1.Usar una aguja más fina</li><li>2.Regular correctamente el largo de la puntada</li><li>3.Controlar la tensión del hilo</li></ol>
Desigual de puntos, desigual de alimentos	<ol style="list-style-type: none"><li>1.Pero calidad de hilo</li><li>2.La caja de canilla está mal enhebrada</li><li>3.Jalada la tela</li></ol>	<ol style="list-style-type: none"><li>1.Seleccionar mejor calidad del hilo</li><li>2.Remover caja de canilla y re-enhebrar e insertar correctamente</li><li>3.Que no tirar la tela cuando está cosiendo, dejar sacar la máquina</li></ol>
La máquina hace ruido	<ol style="list-style-type: none"><li>1.Hay que lubricar la máquina</li><li>2.Pelusa y trazos de aceite se han pegado en la lanzadera o en la barra prensatelas</li><li>3.Pero calidad del aceite usado</li><li>4.La aguja dañada</li></ol>	<ol style="list-style-type: none"><li>1.Lubricar la máquina según las instrucciones</li><li>2.Limpiar la lanzadera y el transportador conforme las instrucciones</li><li>3.Usar solamente buena calidad del aceite de coser máquina</li><li>4.Cambiar la aguja</li></ol>
Máquina obstruida	El hilo está cogido en el gancho	Remover el hilo superior y la caja de canilla, girar el volante de mano hacia atrás y adelante mediante la mano y remover los restos del hilo. Lubricar como descrito.

## **F** Comment remédier soi-même aux petits problèmes

---

<b>Problème</b>	<b>Cause</b>	<b>Remède</b>
Le fil supérieur casse	<ol style="list-style-type: none"><li>1. L'enfilage du fil est incorrect</li><li>2. La tension du fil est trop forte</li><li>3. Le fil est trop épais pour l'aiguille</li><li>4. L'aiguille n'est pas insérée correctement</li><li>5. Le fil s'est entortillé sur la broche de la bobine</li><li>6. L'aiguille est endommagée</li></ol>	<ol style="list-style-type: none"><li>1. Enfiler à nouveau le fil à travers la machine et l'aiguille</li><li>2. Réduire la tension du fil supérieur (chiffre inférieur)</li><li>3. Utiliser une aiguille plus grosse</li><li>4. Enlever l'aiguille, puis la remettre en place (talon dirigé vers l'arrière)</li><li>5. Retirer la bobine et bobiner le fil</li><li>6. Remplacer l'aiguille</li></ol>
Les points ne se forment pas toujours	<ol style="list-style-type: none"><li>1. L'aiguille n'est pas insérée correctement</li><li>2. L'aiguille est tordue ou épointée</li><li>3. L'aiguille n'a pas la classe ou la grosseur correcte</li><li>4. Le pied-de-biche ne convient pas</li></ol>	<ol style="list-style-type: none"><li>1. Enlever l'aiguille puis la remettre en place (talon dirigé vers l'arrière)</li><li>2. Remplacer l'aiguille</li><li>3. Choisir une aiguille dont la grosseur est adaptée au fil et à l'étoffe</li><li>4. Vérifier si le pied-de-biche utilisé convient pour l'ouvrage</li></ol>
L'aiguille casse	<ol style="list-style-type: none"><li>1. L'aiguille est tordue ou épointée</li><li>2. La boîte à canette n'est pas enfilée correctement</li><li>3. Tissu trop épais/ grosseur incorrecte de l'aiguille</li><li>4. Le pied-de-biche ne convient pas</li></ol>	<ol style="list-style-type: none"><li>1. Remplacer l'aiguille</li><li>2. Enlever l'aiguille, puis la remettre en place (talon dirigé vers l'arrière)</li><li>3. Choisir une aiguille dont la grosseur est adaptée au fil et au tissu</li><li>4. Changer le pied-de-biche</li></ol>
Des noeuds se forment au cours du travail	<ol style="list-style-type: none"><li>1. Le fil n'est pas enfilé correctement</li><li>2. La boîte à canette n'est pas enfilée correctement</li><li>3. Le rapport aiguille/ tissu/ fil est incorrect</li><li>4. Le fil n'est pas tendu correctement</li></ol>	<ol style="list-style-type: none"><li>1. Enfiler correctement le fil dans la machine</li><li>2. Enfiler la navette de la manière prescrite</li><li>3. Choisir une aiguille dont la grosseur est adaptée au fil et à l'étoffe</li><li>4. Rectifier la tension du fil</li></ol>
Les coutures se rétractent ou se froncent	<ol style="list-style-type: none"><li>1. L'aiguille est trop grosse pour le tissu</li><li>2. La tension du fil est trop forte</li></ol>	<ol style="list-style-type: none"><li>1. Utiliser une aiguille plus fine</li><li>2. Rectifier la tension du fil</li></ol>
Les points et l'entraînement sont irréguliers	<ol style="list-style-type: none"><li>1. Le fil n'est pas assez solide</li><li>2. La boîte à canette n'est pas enfilée correctement</li><li>3. Le tissu est tiré lors du piquage</li></ol>	<ol style="list-style-type: none"><li>1. Utiliser un fil de meilleure qualité</li><li>2. Enfiler à nouveau la boîte à canette, puis la remettre en place</li><li>3. Ne pas tirer le tissu lors de la couture. Celui-ci doit être entraîné automatiquement.</li></ol>
La machine est bruyante	<ol style="list-style-type: none"><li>1. La machine doit être lubrifiée</li><li>2. Présence de bourre ou de trace d'huile sur le cro-chet ou sur la barre d'aiguille</li><li>3. L'huilage a été effectué avec une huile de mauvaise qualité</li><li>4. L'aiguille est tordue ou épointée</li></ol>	<ol style="list-style-type: none"><li>1. Huiler la machine en suivant les instructions</li><li>2. Nettoyer le crochet et la griffe d'entraînement en suivant les instructions</li><li>3. Pour le huilage, utiliser exclusivement une huile spéciale pour machine à coudre</li><li>4. Remplacer l'aiguille</li></ol>
La machine est bloquée	Le fil est coincé dans le crochet	Enlever le fil supérieur et la navette, tourner le volant par secousses à la main en avant et en arrière. Enlever les restes de fil. Huiler selon les instructions.

021EJG0101(英西法) Jan/03  
Euro-pro 6130A2(990GE)専用

## Free Manuals Download Website

<http://myh66.com>

<http://usermanuals.us>

<http://www.somanuals.com>

<http://www.4manuals.cc>

<http://www.manual-lib.com>

<http://www.404manual.com>

<http://www.luxmanual.com>

<http://aubethermostatmanual.com>

Golf course search by state

<http://golfingnear.com>

Email search by domain

<http://emailbydomain.com>

Auto manuals search

<http://auto.somanuals.com>

TV manuals search

<http://tv.somanuals.com>