

Fellowes



SB-80
SB-85C

English

Français

Español

Deutsch

Italiano

Nederlands

Svenska

Dansk

Suomi

Norsk

Polski

Русский

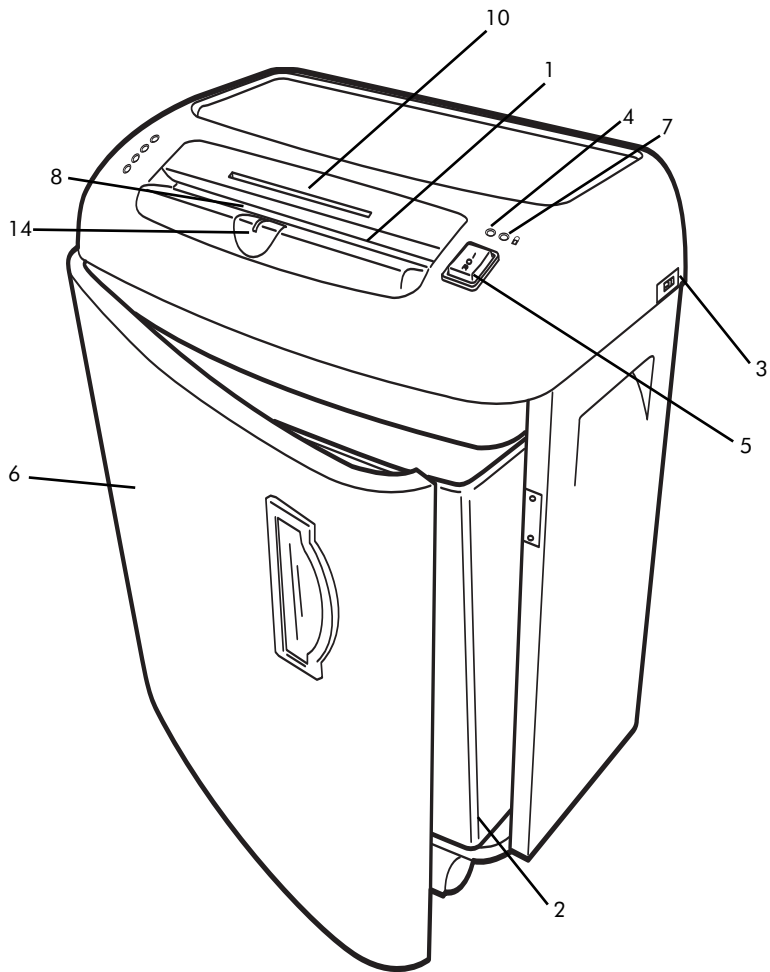

Fellowes

Dear Customer,

Thank you for buying a Fellowes Personal Shredder. We have made many improvements in our personal shredder since its introduction in 1990 as the first of its kind on the market. We are confident that it offers you the greatest value for your money in its product category today. We hope it meets – or even exceeds – your expectations.

To ensure years of safe, efficient use, please read these few pages about your new shredder. If this manual doesn't answer all your questions or if you wish to comment on this product, we welcome your call or letter.

Sincerely,

*James Fellowes
Chairman & CEO*

Contents

Product Profile	3
Important Safety Instructions	3
Set-Up	4
Operation	4
Maintenance	5
Troubleshooting	5
Limited Warranty	6

Product Profile

This product is built to shred **paper, staples, small paper clips, credit cards, CDs and DVDs**. It is *not* built to take large paper clips, continuous forms, adhesive labels, transparencies, newspaper, cardboard or any plastic other than credit cards. Using it for these purposes is likely to cause irreparable damage.



	Strip-cut SB-80	Strip-cut SB-80	Confetti-cut SB-85C
Sheet capacity*	18 sheets	16 sheets	15 sheets
Paper shred size	5.8 mm	3.9 mm	3.9 x 38 mm
CD/DVD capacity	1	1	1
Maximum paper width	229 mm		
Recommended daily capacity	50-100 shredding passes		
Maximum running time	20 minutes		
Automatic cool-down period	30 minutes		
Voltage (220-240V/50Hz)	1.5A	1.5A	2.5A

*Based on A4 (70gsm) paper with shredder operating at rated voltage; heavier paper, high humidity, or other than rated voltage may reduce sheet capacity.

IMPORTANT SAFETY INSTRUCTIONS



READ ALL INSTRUCTIONS BEFORE USING

While setting up shredder

- Check shredder for damage or defects; some paper particles in the basket are normal due to product testing and does not indicate a defect.
- If the cord is damaged do not replace cord or use the machine. Return machine for a replacement.
- Avoid touching exposed blades on underside of SB-85C confetti-cut shredder head.
- Plug power cord in an outlet that can easily be reached.
- Do not place shredder near or over a heat or water source.

While operating shredder

- Keep hands and hanging objects (jewelry, ties, loose clothing, long hair, etc.) away from paper entry.
- Keep children and pets away from the shredder.



When not in use

- To turn the safety lockout feature (3) on, slide the switch to the back. To unlock slide the switch to the front. When the shredder is locked the yellow light is on. This feature electronically overrides the on/off power button for shredder function.
- Always turn off and unplug shredder.
- Unplug before emptying basket.
- Do not open shredder head: Danger of electric shock.



NOTE: Do not use flammable synthetic oil, petroleum-based products or aerosols of any kind on or near product at any time.

Set-Up

- Open the cabinet door and pull the waste basket (2) completely out of the cabinet.
- Put plastic waste bag in basket (sample bags provided). Allow bag edges to overhang. Contact Fellowes to order more bags (part # 36052).
- Slide the waste basket into the cabinet and shut the cabinet door (6).
- Plug the power cord into a convenient outlet.
- Store this use and care manual in slot inside cabinet door (6).

Operation

For convenience, your shredder is equipped with an **automatic-start sensor (8)**. This means that when the control switch (5) is in the automatic [I] position, the shredder will start running when paper is fed into it. The shredder stops a few seconds after the paper has passed through. Because the sensor cannot tell the difference between paper and other objects, this feature can be a hazard, especially to children and pets. To avoid accidents, turn off the shredder as soon as you are finished. Unplug shredder if it will not be used for an extended period.

Control Panel (13)

I AUTOMATIC

Turns on the automatic-start sensor and the green Ready light.

O OFF

Turns off the automatic-start sensor and the green Ready light.

R REVERSE

Runs shredder in reverse mode. Press and hold to activate.

Safety Lock Light (7)

If the shredder safety lock is on, the light is yellow.



13

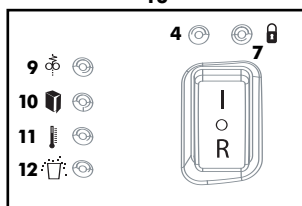

Ready Light (4) (Green)

Shredder is in automatic start mode.

Paper Jam (9)

Shredder is jammed (e.g., too much paper fed at one time).

Door Ajar (10)

Cabinet is open



Troubleshooting Lights

Overheat light (11)

Shredder requires cool down period.



Basket Full (12)

Waste basket is full or paper has collected under cutting cylinders.



To shred

- Plug in shredder with control switch (5) in off [O] position
- Press control switch to automatic [I] position; cutting cylinders will run for 1-2 seconds to signal readiness and green light (4) will turn on.

PAPER

- Insert the paper you wish to shred inside the sheet capacity measuring gauge (14) to avoid exceeding maximum sheet capacity. The paper that doesn't reach the bottom of the gauge should be set aside for the next shredding pass. (optional)
- Feed paper straight into entry (1), until the shredder automatically begins shredding; see *Product Profile* for limits on paper width, shreddable items, sheet capacity, etc.
- Shred for no more than 20 minutes; shredding longer will cause shredder to turn itself off for 30 minutes to cool down.



- Press control switch to off [O] position after cutting has stopped. With confetti-cut shredder, cutting continues for several seconds after paper has gone through in order to clear shredded paper from cutting cylinders.

CDs and DVDs

- Hold CD or DVD at the edge and feed one at a time, straight into CD entry (10), releasing when shredding begins. Shredder will stop when CD has passed through entry. CDs will be shredded into small particles.

CAUTION: Do not hold CD or DVD with finger through the center ring while feeding into shredder.

In case of a **paper jam**, which may occur if the sheet capacity is exceeded or if paper is not put in straight, turn off and empty the basket if full. Then:

- 1) Press and hold control switch in reverse [R] position and attempt to back paper out of shredder.
- 2) If shredder jams in reverse mode, press control switch to automatic [I] position and attempt to continue shredding operation.
- 3) If shredder jams again, alternate control switch slowly between reverse [R] and automatic [I] positions to attempt to move jammed paper completely through shredder.

If you are unable to clear the jam using this method, turn off and unplug the shredder; remove wastebasket from the cabinet and carefully remove any paper extending below the cutting cylinders; insert wastebasket and repeat jam clearing procedure.

Maintenance

Regular emptying of the basket is important to ensure the smooth operation of the cutting cylinders. The shredder will not operate when the basket is full.

Regular oiling of the confetti-cut model (SB-85C) is also necessary to ensure proper performance. If you are running the shredder at or near capacity, we recommend oiling it monthly. Using Fellowes Powershred Lubricant #35250 or other non-aerosol vegetable-based oil in a long-nozzle container:



- Apply oil over full width of paper entry (1) with shredder in off [O] position.
- Press control switch to automatic [I] position which will cause shredder to run for about 2 seconds.
- Press and hold control switch in reverse [R] position for 3–5 seconds.
- Repeat above automatic [I] and reverse [R] sequence three times.

REMINDER: Do not use flammable synthetic oil, petroleum-based products or aerosol lubricants of any kind in or near the shredder at any time.



Troubleshooting

If you have a problem with your shredder, check the symptoms and remedies below. If you cannot solve the problem this way, contact Fellowes Customer Service. **Do not open shredder head** to attempt repair: It could expose you to serious electric shock and will void your warranty.

Symptom

Shredder does not start or stops while shredding.

Remedy

- Make sure shredder is plugged in and switch is in automatic [I] position.
- If paper appears to be jammed, follow instructions under *Operation*.
- Wait 30 minutes for shredder to cool down before trying again.
- Make sure the lockout switch is not turned on. If lockout switch is on follow instructions under *Important Safety Instructions*.

Shredder squeaks, grinds or runs below capacity.

- Oil cutting cylinders (SB-85C only). Follow instructions under *Maintenance*.
- Check window. If paper is visible, empty basket. Follow instructions under *Maintenance*.

Door ajar light (10) is on.



Make sure the cabinet door (6) is closed completely.

Overheat light (11) is on.



Shredder requires a cool down period. Wait 30 minutes for shredder to cool down before trying again.

Paper jam light (9) is on.



Clear the paper jam. Follow the instructions under *Operation*.

Basket full light (12) is on.



Empty the waste basket. Follow the instructions under *Operation*.

Shredder continues to run for a few seconds after paper has cleared the cutting cylinders.

No action required. This is a self-cleaning function.

Customer Service

Fellowes offers a **toll-free help line** for customers living in the United States, Canada, Mexico and Australia. If you live outside these regions or are otherwise unable to use our help line, please call the Fellowes location nearest you, send a letter or email, or contact your local dealer. All of our customer service phone numbers and other points of contact are listed on the back of this manual.

Limited Warranty

Fellowes, Inc. warrants the cutting cylinders of the machine to be free from defects in material and workmanship for **7 years** from the date of purchase by the original consumer. Fellowes warrants all other parts of the machine to be free of defects in material and workmanship for **1 year** from the date of purchase by the original consumer. If any part is found to be defective during the warranty period, your sole and exclusive remedy will be repair or replacement, at Fellowes' option and expense, of the defective part.

This warranty does not apply in cases of abuse, mishandling or unauthorised repair. ANY IMPLIED WARRANTY, INCLUDING THAT OF MERCHANTABILITY OR FITNESS FOR A PARTICULAR PURPOSE, IS HEREBY LIMITED IN DURATION TO THE APPROPRIATE WARRANTY PERIOD SET FORTH ABOVE. In no event shall Fellowes be liable for any consequential or incidental damages attributable to this product. This warranty gives you specific legal rights. You may have other legal rights that vary. The duration, terms and conditions of this warranty are valid worldwide, except where different limitations, restrictions or conditions may be required by local law.

For more details or to obtain service under this warranty, please contact us (see back cover) or your dealer.

Fellowes.

Cher client,

Nous vous remercions d'avoir acheté un destructeur de documents personnel Fellowes. Nous avons considérablement amélioré notre modèle personnel de destructeur de documents depuis son introduction en 1990 comme le premier du genre. Nous ne doutons pas qu'il vous offre le meilleur rapport qualité-prix de sa catégorie aujourd'hui. Nous espérons qu'il répondra – ou même dépassera – vos attentes.

Pour assurer des années d'utilisation sûre et efficace, veuillez lire ces quelques pages sur votre nouveau destructeur de documents. Si ce manuel ne répond pas à toutes vos questions ou si vous voulez faire des commentaires sur ce produit, n'hésitez pas à nous contacter.

Sincèrement,

*James Fellowes
Président-directeur général*

Table des matières

Profil du produit	8
Consignes de sécurité importantes	8
Installation	9
Fonctionnement	9
Entretien	10
Dépannage	10
Garantie limitée	11

Profil du produit

Ce produit est construit pour détruire **du papier, des agrafes, des petits trombones, des cartes de crédit et des CD/DVD**. Mais il ne permet pas de détruire des gros trombones, des formulaires continus, des étiquettes adhésives, des transparents, des journaux, du carton ou du plastique à part les cartes de crédit. L'utiliser à cet effet causera vraisemblablement des dommages irréversibles.



	Coupe droite SB-80	Coupe droite SB-80	Coupe en confettis SB-85C
Capacité de passage à la fois*	18 feuilles	16 feuilles	15 feuilles
Dimension des déchets	5,8 mm	3,9 mm	3,9 x 38 mm
Capacité de CD/DVD	1	1	1
Largeur de papier maximum	229 mm		
Usage quotidien conseillé	50 à 100 passages de feuilles		
Cycle opératoire maximum	20 minutes		
Période automatique de refroidissement	30 minutes		
Tension (220-240 V / 50 Hz)	1,5A	1,5A	2,5A

*Pour du papier standard A4 (70 g/m²) avec le destructeur fonctionnant sur tension nominale. Un papier de plus gros grammage, une humidité élevée ou une tension autre que la tension nominale peuvent réduire la capacité de passage de feuilles.

CONSIGNES DE SECURITE IMPORTANTES





LISEZ TOUTES LES INSTRUCTIONS AVANT L'EMPLOI



Pendant l'installation du destructeur de documents

- Vérifiez l'absence de dommage et de défaut sur le destructeur de documents, la présence de particules de papier dans la corbeille est normale suite à des essais de papier et n'indique pas de défaut.
- Si le cordon d'alimentation a été endommagé, ne pas remplacer le cordon ni utiliser le destructeur. Retournez la machine pour remplacement.
- Évitez de toucher les lames exposées sur le dessous de la tête de coupe en confettis (SB-85C).
- Branchez le cordon d'alimentation dans une prise qui peut facilement être atteinte.
- Ne placez pas le destructeur de documents sur une source de chaleur ou d'eau ni à proximité.

Pendant l'emploi du destructeur de documents

- Gardez les mains et les objets flottant (bijoux, cravates, vêtements lâches, cheveux longs, etc.) à l'écart. 
- Gardez les enfants et les animaux domestiques à l'écart du destructeur de documents. 

Lorsque l'équipement n'est pas utilisé

- Pour activer la fonction de blocage de sécurité (3), glissez le commutateur vers l'arrière. Glissez le commutateur vers l'avant pour la débloquer. Le témoin jaune s'allume quand le destructeur est dans la position de blocage. Cette caractéristique de sécurité neutralise électroniquement le bouton marche/arrêt pour la fonction de coupe du destructeur. 
- Mettez toujours l'équipement hors tension et débranchez-le.
- Débranchez-le avant de vider la corbeille.
- N'ouvrez pas la tête de coupe. Risque de choc électrique. 

REMARQUE : N'utilisez pas d'huile synthétique inflammable, de produits dérivés du pétrole ou d'aérosol quelconque à proximité du produit ou sur celui-ci.



Installation

- Ouvrez la porte du boîtier et sortez complètement la corbeille (2) du boîtier.
- Mettez un sac à déchets en plastique (sacs échantillon fournis) dans la corbeille. Rabattez les bords du sac sur la corbeille. Contactez Fellowes pour commander plus de sacs (n° réf. 36052).
- Glissez la corbeille dans le boîtier et fermez la porte du boîtier (6).
- Branchez le cordon d'alimentation dans une prise commode.
- Rangez le manuel d'utilisation et d'entretien dans le logement de la porte du boîtier (6).

Fonctionnement

À titre de commodité, le destructeur est équipé d'un **capteur d'autodémarrage (8)**. Cela signifie que lorsque l'interrupteur de commande (5) est en position automatique [I], le destructeur de documents commencera à fonctionner lorsque le papier est inséré dedans. Le destructeur s'arrête quelques secondes après le passage du papier. Comme le capteur ne peut pas identifier la différence entre le papier et les autres objets, cette fonctionnalité peut être dangereuse, surtout pour les enfants et les animaux domestiques. Pour éviter les accidents, coupez l'alimentation du destructeur de documents dès que vous avez terminé. Débranchez le destructeur de documents s'il ne sert pas pendant longtemps.

Tableau de commande (13)

I AUTOMATIQUE met sous tension le capteur d'autodémarrage et l'indicateur lumineux vert.	O ARRÊT met hors tension le capteur d'autodémarrage et l'indicateur lumineux vert.	R MARCHÉ ARRIERE fait marcher le destructeur de documents en sens inverse. Appuyez et maintenez-le appuyé pour activer.	Témoin de blocage de sécurité (7) Lorsque le blocage de sécurité est activé, le témoin sera jaune.
--	--	---	--

13

Témoins de dépannage

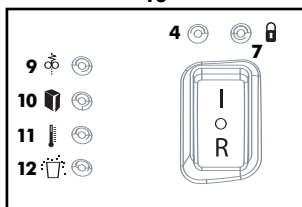

Indicateur lumineux (4) (vert)
Le destructeur est en mode de démarrage automatique.

Bourrage de papier (9)
Le destructeur est coincé (par exemple trop de papier entré d'un coup).

Porte entrouverte (10)
La porte du boîtier est ouverte.

Témoin de surchauffe (11)
Le destructeur nécessite une période de refroidissement.

Corbeille pleine (12)
La corbeille est pleine ou le papier s'est accumulé sous l'outil de coupe.

Pour détruire

- Branchez le destructeur de documents avec l'interrupteur de commande (5) dans la position d'arrêt [O].
- Appuyez l'interrupteur de commande en position automatique [I]; l'outil de coupe doit fonctionner pendant 1 à 2 secondes pour indiquer que l'équipement est prêt à l'emploi et le témoin vert (4) s'allumera.

PAPIER

- Insérez le papier à déchiqueter dans la jauge de mesure (14) afin d'éviter de dépasser la capacité de passage maximum. Il est recommandé de mettre à côté pour le prochain passage les feuilles qui n'arrivent pas jusqu'au fond de la jauge de mesure. (optionnel)
- Passez le papier droit dans l'entrée (1), jusqu'à ce que la destruction commence. Reportez-vous à *Profil du produit* pour les limites de largeur du papier, les articles déchiquetables, la capacité de passage de feuilles, etc.



- Ne détruisez pas pendant plus de 20 minutes d'affilée, sinon le destructeur de documents se coupera pendant 30 minutes pour refroidir.
- Mettez l'interrupteur de commande sur la position d'arrêt [O] après la fin de la destruction. Dans le cas de destructeur à coupe en confettis, le déchetage continue pendant quelques secondes après le passage du papier de manière à retirer les fragments de papier des lames de coupe.

CD et DVD

- S'assurer de tenir les CD ou DVD uniquement par le bord et de les passer un par un, droits dans l'entrée de CD (10) et relâchez-les lorsque l'équipement commence à détruire. Le destructeur de CD s'arrête lorsque le CD a complètement traversé l'entrée. Les CD seront déchetés en petites particules.

ATTENTION : Lorsque vous introduisez le CD ou DVD dans l'entrée, veillez à ne pas mettre votre doigt à travers le trou central.

En cas de **bouillage papier**, ce qui peut survenir si la capacité de passage de feuilles est dépassée ou si le papier n'est pas inséré droit, coupez l'équipement et videz la corbeille si elle est pleine. Puis :

- 1) Appuyez sur l'interrupteur de commande et gardez-le enfoncé en position de marche arrière [R] et essayez de retirer le papier du destructeur de documents.
- 2) Si le destructeur se coince en mode de marche arrière, appuyez l'interrupteur de commande sur la position automatique [I] et essayez de poursuivre la destruction.
- 3) Si le destructeur se coince encore, alternez lentement l'interrupteur de commande entre les positions de marche arrière [R] et automatique [I] pour essayer de faire passer complètement le papier coincé.

Si vous ne pouvez pas dégager le bouillage par cette méthode, coupez l'équipement et débranchez-le, retirez la corbeille du boîtier et retirez soigneusement les papiers dépassant des lames de coupe ; remettez en place la corbeille et recommencez la procédure de dégagement de bouillage.

Entretien

Il est important de **vider régulièrement** la corbeille à déchets pour assurer le fonctionnement en douceur de l'outil de coupe. Le destructeur ne fonctionne pas si la corbeille est pleine.



Huilez régulièrement le modèle à coupe en confettis (SB-85C) pour assurer un bon fonctionnement. Si vous utilisez le destructeur de documents à capacité maximale ou pratiquement, nous vous recommandons de l'huiler une fois par mois. Utilisez le lubrifiant Fellowes Powershred n° 35250 ou une autre huile végétale non aérosol dans un container à long bec verseur.

- Huilez l'entrée de papier (1) sur toute sa largeur, pendant que le destructeur de documents est en position d'arrêt [O].
- Appuyez l'interrupteur de commande dans la position automatique [I], ce qui fait fonctionner le destructeur de documents pendant 2 secondes environ.
- Appuyez et maintenez appuyé l'interrupteur de commande dans la position de marche arrière [R] pendant 3 à 5 secondes.
- Répétez trois fois la séquence automatique [I] et de marche arrière [R] précédente.

RAPPEL : N'utilisez jamais de l'huile synthétique inflammable, des produits dérivés du pétrole ou du lubrifiant aérosol quelconque sur le destructeur de documents ou à sa proximité.



Dépannage





En cas de problème au niveau du destructeur, consultez le tableau de symptômes et de solutions ci-dessous. Si vous ne pouvez pas éliminer le problème de cette manière, contactez le service à la clientèle Fellowes. **N'ouvrez pas la tête de coupe** pour une tentative de réparation. Vous risqueriez un choc électrique et cela annulera la garantie.

Symptôme

Le destructeur ne démarre pas ou s'arrête pendant la destruction.

Solution

- Assurez-vous que le destructeur est branché et que l'interrupteur est sur la position automatique [I].
- Si le papier paraît coincé, suivez les instructions sous *Fonctionnement*.
- Attendez 30 minutes pour que le destructeur refroidisse, avant de réessayer.
- Assurez-vous que le commutateur de blocage ne soit pas activé. S'il se trouve dans la position de blocage, suivez les instructions sous *Consignes de Sécurité Importantes*.

Le destructeur couine, grince ou fonctionne à une capacité inférieure.		<ul style="list-style-type: none"> • Huilez l'outil de coupe (SB-85C uniquement). Suivez les instructions sous <i>Entretien</i>. • Inspectez par le regard. Si vous voyez du papier, videz la corbeille. Suivez les instructions sous <i>Entretien</i>.
Le témoin de porte entrouverte (10) est allumé.		Assurez-vous que la porte du boîtier (6) est complètement fermée.
Le témoin de surchauffe (11) est allumé.		Le destructeur nécessite une période de refroidissement. Attendez 30 minutes pour que le destructeur refroidisse, avant de réessayer.
Le témoin de bourrage papier (9) est allumé.		Dégagez le bourrage de papier. Suivez les instructions figurant sous <i>Fonctionnement</i> .
Le témoin de corbeille pleine (12) est allumé.		Videz la corbeille. Suivez les instructions figurant sous <i>Fonctionnement</i> .
Le destructeur continue de fonctionner pendant quelques secondes après que le papier a quitté l'outil de coupe.		Pas d'action requise. C'est une fonction d'autonettoyage.

Service client

Fellowes offre une **ligne téléphonique d'assistance à appel gratuit (Numéro vert)** pour les clients habitant aux États-Unis, au Canada, au Mexique et en Australie. Si vous habitez en dehors des ces régions ou que vous ne pouvez pas avoir recours à notre ligne d'assistance pour toute autre raison, veuillez appeler le centre Fellowes le plus près de chez vous, écrivez-nous, envoyez-nous un courrier électronique ou contactez votre commerçant local. Tous nos numéros de téléphone de service après-vente et tous les autres points de contact sont répertoriés au dos de ce Manuel utilisateur.

Garantie limitée

Fellowes, Inc. ("Fellowes") garantit l'outil de coupe de documents contre tout vice de fabrication et de matériau pendant une période de **7 ans** à compter de la date d'achat par le consommateur initial. Fellowes garantit toutes les autres pièces de la machine contre tout vice de fabrication et de matériau pendant une période de **1 an** à compter de la date d'achat par le consommateur initial. Si une pièce s'avère défectueuse pendant la période de garantie, votre seul et unique recours sera la réparation ou le remplacement de la pièce défectueuse selon les modalités et aux frais de Fellowes.

Cette garantie ne s'applique pas en cas d'abus, de mauvaise manipulation ou de réparation non autorisée. **TOUTE GARANTIE IMPLICITE, Y COMPRIS CELLE DE COMMERCIALISATION OU D'ADAPTATION À UN USAGE PARTICULIER, EST PAR LA PRESENTE LIMITEE EN DUREE À LA PERIODE DE GARANTIE APPROPRIEE DEFINIE CI-DESSUS.** En aucun cas, Fellowes ne sera tenu responsable des dommages fortuits ou circonstanciels attribuables à ce destructeur. Cette garantie vous donne des droits légaux spécifiques. Vous pouvez avoir d'autres droits légaux qui peuvent varier. La durée, les termes et les conditions de cette garantie sont valables dans le monde entier, sauf où des différentes limitations, restrictions ou conditions peuvent être requises d'après les lois locales.

Pour obtenir des renseignements détaillés ou un service dans le cadre de cette garantie, rendez-vous à la représentation Fellowes la plus près indiquée à la dernière page de ce Manuel de l'utilisateur, ou votre commerçant local.

Fellowes

Estimado cliente:

Gracias por comprar una destructora de documentos personal Fellowes. Hemos incorporado varias mejoras a la unidad a partir de su lanzamiento en 1990 como la primera de su clase en el mercado. Confiamos que en este momento sea la destructora que le ofrezca el mejor valor por su dinero dentro de su categoría. Esperamos que cumpla o que incluso exceda lo que espera de nuestro producto.

Para asegurarle años de uso eficiente y seguro, lea estas pocas páginas sobre su nueva destructora de documentos. Si este manual no responde todas sus preguntas o si desea comentar algo sobre este producto, recibiremos su llamada o su carta con agrado.

Sinceramente,

*James Fellowes
Presidente y Director General*

Indice

Perfil del producto	13
Instrucciones importantes de seguridad	13
Instalación	14
Operación	14
Mantenimiento	15
Búsqueda y corrección de fallas	15
Garantía limitada	16

Perfil del producto

Este producto está fabricado para destruir **papel, grapas, clips pequeños para papel, tarjetas de crédito y CD/DVDs**. No está hecho para aceptar clips grandes, formas continuas, etiquetas adhesivas, transparencias, periódico, cartón ni ningún tipo de plástico aparte de las tarjetas de crédito. El uso de la unidad para destruir estos materiales con toda probabilidad causa daños irreparables.



	Corte en tiras	Corte en tiras	Corte en confeti
	SB-80	SB-80	SB-85C
Capacidad de destrucción a la vez*	18 hojas	16 hojas	15 hojas
Tamaño de corte	5,8 mm	3,9 mm	3,9 x 38 mm
Capacidad para CD/DVDs	1	1	1
Ancho máximo de papel	229 mm		
Empleo diario recomendado	50-100 pasadas de destrucción		
Ciclo máximo de funcionamiento	20 minutos		
Período automático de enfriamiento	30 minutos		
Voltaje (220-240 V / 50 Hz)	1,5A	1,5A	2,5A

*Basado en papel A4 (70g/m²) con la destructora funcionando bajo voltaje nominal. Un papel más pesado, una humedad alta o un voltaje diferente al nominal puede reducir la capacidad de destrucción.

INSTRUCCIONES IMPORTANTES DE SEGURIDAD



LEA TODAS LAS INSTRUCCIONES ANTES DE UTILIZAR

Mientras instala la destructora

- Compruebe la destructora en busca de daños o defectos; es normal la presencia de algunas partículas de papel en el depósito debido a las pruebas del producto y no indica ningún defecto.
- En caso de deterioro del cable de alimentación, no reemplace el cable ni utilice la destructora. Devuelva la máquina para reemplazo.
- Evite tocar los rodillos de corte que se encuentran a la vista en el lado inferior del cabezal destructor de corte en confeti (SB-85C).
- Enchufe el cable de alimentación en una toma a la que se pueda acceder con facilidad.
- No coloque la destructora cerca o encima de una fuente de calor o de agua.

Mientras opera la destructora

- Mantenga las manos y los objetos colgantes – joyería, corbatas, ropa suelta, pelo largo, etc. – apartados de la entrada de papel.
- Mantenga a los niños y a los animales domésticos apartados de la destructora.



Mientras no la utiliza

- Para activar la función de bloqueo de seguridad (3), deslice el conmutador hacia atrás. Deslice el conmutador hacia adelante para desbloquearla. La luz amarilla está encendida cuando la destructora está en la posición de bloqueo. Esta característica anula electrónicamente el botón de marcha/parada para la función de corte de la destructora.
- Apáguela siempre y desconecte el enchufe de la destructora.
- Desenchufe antes de vaciar el depósito.
- No abra el cabezal destructor: Peligro de electrochoque.



NOTA: No emplee nunca aceite sintético inflamable, productos con base de petróleo o cualquier tipo de aerosol sobre o cerca de la destructora.

Instalación

- Abra la puerta del gabinete y saque completamente el depósito de desechos (2) del gabinete.
- Coloque el bolsillo plástico en el depósito – se incluyen bolsillos de muestra. Deje que los bordes del bolsillo sobresalgan. Póngase en contacto con Fellowes para realizar pedidos de más bolsillos (Nº de pieza 36052).
- Deslice el depósito dentro del gabinete y cierre la puerta del gabinete (6).
- Enchufe el cable de alimentación en un tomacorrientes que esté en una posición adecuada.
- Guarde el manual de operación y de mantenimiento en la ranura en el interior de la puerta del gabinete (6).

Operación

Para mayor comodidad, la destructora está equipada de un **sensor de autoarranque (8)**. Esto significa que cuando el interruptor de control (5) está en la posición de Automático [I], la destructora comienza a funcionar cuando usted pone una hoja de papel en la misma. La destructora se detiene unos pocos segundos después de haber pasado el papel. Debido a que el sensor no puede distinguir entre el papel y otros objetos, esta característica puede constituir un peligro, especialmente para los niños y los animales domésticos. Para evitar accidentes, apague la destructora tan pronto como acabe de utilizarla. Desenchufe la unidad si no va a ser utilizada durante un período largo.

Panel de control (13)

I AUTOMÁTICO

Pone en marcha el sensor de puesta en marcha automática y enciende la luz verde de preparado.

O APAGADO

Apaga el sensor de puesta en marcha automática y apaga la luz verde de preparado.

R MARCHA ATRAS

Hace que la destructora funcione en el modo marcha atrás. Pulsar y sostener para activar.

Luz de bloqueo de seguridad (7)

Si el bloqueo de seguridad está activado, la luz será amarilla.



13

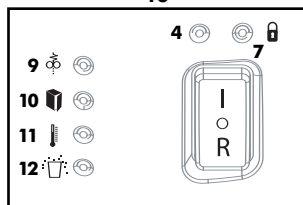

Luces de búsqueda y corrección de fallas

Luz de preparado (4) (verde)

La destructora está en el modo de puesta en marcha automática.

Atasco de papel (9)

La destructora está atascada (ejemplo: se alimentó demasiado papel de una vez).

Puerta abierta (10)

La puerta del gabinete está abierta.

Sobrecalentamiento (11)

La destructora requiere un período de enfriamiento.

Luz de depósito lleno (12)

El depósito está lleno o se ha acumulado papel debajo de los rodillos de corte.

Para destruir

- Enchufe la destructora con el interruptor de control (5) en la posición de Apagado [O]
- Coloque el interruptor de control en la posición de Automático [I]; los rodillos de corte funcionan durante 1 ó 2 segundos para indicar que está lista la unidad, y se enciende la luz verde (4).

PAPEL

- Inserte el papel por destruir en el calibre (14) para medir la cantidad de hojas para evitar que se sobrepase la capacidad máxima de pasada. Se recomienda poner al lado para el próximo pase, cualesquier hojas que no lleguen hasta el fondo del calibre. (opcional)
- Coloque alineado el papel en la entrada (1) hasta que la destructora comience a cortarlo automáticamente. Vea el apartado *Perfil del producto*, donde aparecen los límites en cuanto al ancho del papel, materiales destruibles, capacidad de corte, etc.



- No destruya material durante más de 20 minutos; hacerlo por más tiempo causa el apagado automático de la destructora durante 30 minutos, hasta que se enfríe.
- Coloque el interruptor de control en la posición de apagado [O] una vez terminada la operación de destrucción. Con la destructora de corte en confeti, el corte continúa varios segundos después de que el papel ha pasado completamente con el fin de limpiar los rodillos de corte del resto de papel cortado.

CDs y DVDs

- Asegúrese de tener el CD o DVD únicamente por su borde y de pasarlos derecho uno por uno en la entrada para CD (10), y suéltelo cuando comience la operación de destrucción. La destructora se detiene cuando acaba de pasar el CD por la entrada. Los CDs se destruyen convirtiéndolos en pequeñas partículas.

CUIDADO: Cuando introduzca el CD o DVD en la entrada, vigilar que no ponga su dedo a través del agujero central.

En caso de un **atascamiento de papel**, lo cual puede ocurrir si se sobrepasa la capacidad de corte de papel de la unidad o si el papel no se pone bien alineado, apague la unidad y vacíe el depósito si está lleno. Después:

- 1) Oprima sin soltar el interruptor de control en la posición de Marcha atrás [R] e intente salir el papel de la unidad dando marcha atrás.
- 2) Si se atasca la unidad en marcha atrás, oprima el interruptor en la posición de Automático [I] e intente continuar la operación de destrucción.
- 3) Si se atasca de nuevo la unidad, alterne el interruptor de control entre las posiciones de Marcha atrás [R] y de Automático [I] para pasar el papel completamente a través de la destructora.

Si no puede despejar el atascamiento con este método, apague la unidad y desenchúfela; retire el depósito del gabinete y cuidadosamente extraiga el papel que se extienda por abajo de los rodillos de corte; vuelva a colocar en su lugar el depósito y repita el procedimiento de despejo del atascamiento.

Mantenimiento

Es importante **vaciar periódicamente el depósito** para tener siempre un funcionamiento sin problemas en los rodillos de corte. La destructora no funcionará cuando el depósito esté lleno.

Lubrique el modelo de corte en confeti (SB-85C) con regularidad para asegurar una operación correcta. Si está utilizando la destructora a la capacidad de la misma, o casi a ésta, le recomendamos aceitar mensualmente la unidad.

Emplee del lubricante Fellowes Powershred Lubricant #35250 o de cualquier otro aceite no en aerosol de base vegetal en recipiente de punta larga:

- Aplique aceite en todo el ancho de la entrada del papel (1) con la destructora en la posición de Apagado [O].
- Ponga el interruptor de control en la posición de Automático [I], con lo cual la unidad trabaja durante 2 segundos aproximadamente.
- Oprima y mantenga sin soltar el interruptor de control en la posición de Marcha atrás [R] durante un período de 3 a 5 segundos.
- Repita tres veces la secuencia anterior en las posiciones de Automático [I] y Marcha atrás [R].

RECORDATORIO: No use aceite sintético inflamable, productos a base de petróleo ni lubricantes en aerosol de ninguna clase en ningún momento en la destructora o cerca de ella.



Búsqueda y corrección de fallas

Si tiene algún problema con la destructora, estudie los problemas y las soluciones mostrados abajo. Si no puede resolver el problema de esta manera, comuníquese con el Servicio al Cliente de Fellowes. **No abra el cabezal destructor** para intentar repararla. Podría exponerse a una descarga eléctrica seria y se anula la garantía.

Problema

La destructora no se pone en marcha o se detiene durante la destrucción de documentos.

Remedio

- Asegúrese de que esté conectada la unidad y de que el interruptor esté en la posición de Automático [I].
- Si parece que hay papel atascado, siga las instrucciones bajo *Operación*.
- Espere 30 minutos para que se enfríe la destructora antes de intentar nuevamente resolver el problema.
- Asegúrese que el conmutador de bloqueo no esté activado. Si lo es, favor de seguir las instrucciones bajo *Instrucciones Importantes de Seguridad*.

La destructora rechina, raspa o funciona abajo de su capacidad.

- Aceite los rodillos de corte (sólo SB-85C). Siga las instrucciones bajo *Mantenimiento*.
- Revise la ventanilla. Si hay papel visible en la ventana, vacíe el cesto. Siga las instrucciones bajo *Mantenimiento*.

La luz de puerta abierta (10) está encendida.



Asegúrese de que la puerta del gabinete (6) está cerrada.

La luz de sobrecalentamiento (11) está encendida.



La destructora requiere un período de enfriamiento. Espere 30 minutos para que se enfríe la destructora antes de intentar nuevamente resolver el problema.

La luz de atasco de papel (9) está encendida.



Despeje el papel atascado. Siga las instrucciones bajo *Operación*.

La luz de depósito lleno (12) está encendida.



Vacíe el cesto. Siga las instrucciones bajo *Operación*.

La destructora continúa funcionando unos pocos segundos después de que el papel ha pasado por los rodillos de corte.

No exige ninguna acción. Es una función de limpieza automática.

Servicio al cliente

Fellowes ofrece una **línea telefónica de asistencia gratuita** para los clientes que viven en Estados Unidos, Canadá, México y Australia. Si usted vive en un lugar diferente a estas regiones o no puede utilizar nuestra línea por cualquier otro motivo, por favor, llame al centro Fellowes más próximo a usted, envíenos una carta o un e-mail o póngase en contacto con su distribuidor local. Todos nuestros números de teléfono de servicio al cliente y otros puntos de contacto están listados en la contraportada de este Manual del usuario.

Garantía limitada

Fellowes, Inc. garantiza que los rodillos de corte de la destructora no presentarán defectos ni en los materiales ni en su fabricación durante un período de **7 años** a partir de la fecha de compra por parte del consumidor original. Fellowes garantiza que todas las otras piezas de la máquina no presentan defectos ni en los materiales ni en su fabricación durante un período de **1 año** a partir de la fecha de compra por parte del consumidor original. Si se encuentran piezas defectuosas durante el período de la garantía, su único y exclusivo recurso será la reparación o el reembolso de la pieza defectuosa, dependiendo del criterio de Fellowes, que correrá con los gastos.

Esta garantía no cubre los casos de empleo abusivo, no adecuado o las reparaciones no autorizadas. **TODA GARANTÍA IMPLÍCITA, INCLUYENDO LA DE COMERCIABILIDAD O IDONEIDAD PARA UN PROPOSITO ESPECIFICO, SE LIMITA. POR LA PRESENTE, AL PERIODO DE LA GARANTÍA ADECUADO QUE SE ESTABLECE ANTERIORMENTE.** Fellowes no será responsable en ninguno de los casos de ningún daño emergente atribuible a este producto. Esta garantía le otorga derechos legales específicos. Puede que disponga de otros derechos legales que variarán según su jurisdicción. La duración, los términos y las condiciones de esta garantía son válidos en todo el mundo, excepto donde las leyes impongan diferentes limitaciones, restricciones o condiciones.

Para obtener más detalles o el servicio que se otorga en virtud de esta garantía, comuníquese con la sede de Fellowes más cercana, tal como se indica en la última página de este Manual del usuario. www.fellowes.com. All Manuals Search And Download.

Fellowes

Sehr geehrter Kunde, sehr geehrte Kundin,

Wir freuen uns, dass Sie sich für einen persönlichen Aktenvernichter von Fellowes entschieden haben. Wir haben seit der Einführung unseres persönlichen Aktenvernichters als erstes Produkt seiner Art im Jahre 1990 zahlreiche Verbesserungen an diesem Bürogerät vorgenommen. Wir sind zuversichtlich, dass wir Ihnen damit in dieser Produktkategorie den größten Gegenwert für Ihr Geld bieten können. Wir hoffen, dass es Ihre Erwartungen voll erfüllt – oder vielleicht sogar übertrifft.

Um über viele Jahre hinaus einen sicheren und effizienten Gebrauch Ihres neuen Aktenvernichters zu gewährleisten, bitten wir Sie, diese wenigen Seiten zu dem Gerät aufmerksam durchzulesen. Wenn dieses Handbuch nicht alle Ihre Fragen beantwortet oder Sie einen Kommentar zu diesem Produkt abgeben möchten, so wenden Sie sich bitte telefonisch oder brieflich an uns.

Mit freundlichen Grüßen,

*James Fellowes
Chairman und CEO*

Inhalt

Produktprofil	18
Wichtige Sicherheitshinweise	18
Aufstellung	19
Betrieb	19
Wartung	20
Fehlersuche	20
Beschränkte Garantie	21

Produktprofil

Mit diesem Produkt können **Papier, Heftklammern, kleine Büroklammern, Kreditkarten und CDs/DVDs** zerkleinert werden. Es ist jedoch *nicht* zum Zerkleinern von großen Büroklammern, Endlospapier, Hafetiketten, Dias, Zeitungen, Kartons oder Kunststoff (außer Kreditkarten) vorgesehen. Eine derartige Verwendung wird höchstwahrscheinlich irreparablen Schaden verursachen.



	Streifenschnitt SB-80	Streifenschnitt SB-80	Partikelschnitt SB-85C
Schneidleistung*	18 Blatt	16 Blatt	15 Blatt
Schnittgröße	5,8 mm	3,9 mm	3,9 x 38 mm
CD/DVD-Schneidleistung	1	1	1
Max. Arbeitsbreite	229 mm		
Empfohlene tägliche Verwendung	50-100 Arbeitsgänge		
Max. Betriebszyklus	20 Minuten		
Automatische Abkühlzeit	30 Minuten		
Spannung (220-240 V / 50 Hz)	1,5A	1,5A	2,5A

*Basierend auf Papier im A4-Format (70 g/m²) und einem Betrieb des Aktenvernichters mit Nennspannung. Schwereres Papier, hohe Luftfeuchtigkeit oder eine von der Nennspannung abweichende Spannung kann die Schneidleistung vermindern.

WICHTIGE SICHERHEITSHINWEISE

ALLE HINWEISE VOR DEM GEBRAUCH DES GERÄTS LESEN

Beim Aufstellen des Aktenvernichters

- Überprüfen Sie den Aktenvernichter auf Schäden oder Defekte; kleinere Papierrückstände im Papierkorb sind die normale Folge von Produktprüfungen und keine Anzeichen eines Defekts.
- Falls das Netzkabel Schaden aufweist, bitte das Kabel nicht ersetzen und den Aktenvernichter nicht gebrauchen. Schicken Sie die Maschine zum Ersatz zurück.
- Vermeiden Sie ein Berühren der freiliegenden Schneidmesser auf der Unterseite des Partikelschnitt-Schneidkopfs (SB-85C).
- Stecken Sie das Netzkabel in eine leicht erreichbare Steckdose ein.
- Stellen Sie den Aktenvernichter nicht in der Nähe oder über einer Wärme- oder Wasserquelle auf.

Beim Betrieb des Aktenvernichters

- Halten Sie Hände und hängende Gegenstände (Schmuck, Krawatten, lose Kleidungsstücke, lange Haare usw.) vom Papiereinzugschacht fern.
- Halten Sie Kinder und Haustiere vom Papiereinzugschacht fern.



Im Ruhezustand

- Zum Aktivieren der Sicherheitssperre (3) schieben Sie den Schalter nach hinten. Um die Sperre wieder aufzuheben, schieben Sie ihn nach vorne. Wenn der Aktenvernichter gesperrt ist, leuchtet die gelbe Anzeige. Diese Funktion ermöglicht eine elektronische Außerkraftsetzung des Bedienungsschalters für den Zerkleinerungsbetrieb.
- Schalten Sie den Aktenvernichter stets aus und ziehen Sie das Netzkabel ab.
- Ziehen Sie das Netzkabel vor jedem Entleeren des Papierkorbs ab.
- Der Schneidkopf darf nicht geöffnet werden: Stromschlaggefahr.



HINWEIS: Verwenden Sie auf dem oder in der Nähe des Produkts unter keinen Umständen leicht entzündliches Synthetiköl, Produkte auf Erdölbasis oder Aerosole.



Aufstellung

- Öffnen Sie die Schranktür und ziehen Sie den Papierkorb (2) ganz aus dem Schrank heraus.
- Bringen Sie einen Plastik-Papiersack im Papierkorb an (einige Mustersäcke sind im Lieferumfang). Lassen Sie die Sackränder über den Papierkorb hinausstehen. Weitere Säcke können von Fellowes bestellt werden (Teil Nr. 36052).
- Schieben Sie den Papierkorb in den Schrank hinein und schließen Sie die Schranktür (6).
- Schließen Sie das Netzkabel an einer leicht erreichbaren Steckdose an.
- Verwahren Sie die Gebrauchs- und Pflegeanleitung in dem Einsteckfach auf der Innenseite der Schranktür (6).

Betrieb

Der Aktenvernichter ist aus praktischen Gründen mit einem **Automatikstart-Sensor (8)** ausgerüstet. Wenn sich also der Bedienungsschalter (5) in der Automatikstellung [I] befindet, wird der Aktenvernichter aktiviert, wenn Sie ihm Papier zuführen. Aktenvernichter läuft nach Durchlaufen des Papiers noch einige Sekunden weiter. Da der Sensor nicht zwischen Papier und anderen Gegenständen unterscheiden kann, könnte dieses Funktionsmerkmal eine Gefahr – besonders für Kinder und Haustiere – darstellen. Zur Vermeidung von Unfällen sollten Sie den Aktenvernichter sofort nach Gebrauch ausschalten. Ziehen Sie das Netzkabel aus der Steckdose, wenn der Aktenvernichter über einen längeren Zeitraum nicht verwendet werden wird.

Bedienungsfeld (13)

I AUTOMATISCH

Aktiviert den Automatikstart-Sensor und die grüne Bereitschaftslampe.

O AUS

Deaktiviert den Automatikstart-Sensor und die grüne Bereitschaftslampe.

R RÜCKWÄRTS

Versetzt den Aktenvernichter in den Rückwärtsmodus. Diesen Schalter zum Aktivieren drücken und gedrückt halten.

Sicherheitsperre-Anzeige (7)

Wenn die Sicherheitsperre aktiviert ist, leuchtet die Anzeige durchgehend gelb.



13

Lampen für die Fehlersuche

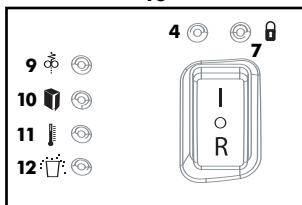

Bereitschaftslampe (4) (Grün)

Der Aktenvernichter läuft im Automatikstartmodus.

Papierstau (9)

Im Aktenvernichter ist ein Papierstau aufgetreten (d.h. es wurde zu viel Papier auf einmal zugeführt).

Tür offen (10)

Die Schranktür ist offen.

Überhitzungsanzeige (11)

Der Aktenvernichter benötigt eine Abkühlperiode.

Korb voll (12)

Der Papierkorb ist voll oder es hat sich Papier unter den Schneidmessern angesammelt.

Zerkleinerungsbetrieb

- Schließen Sie das Netzkabel an einer Steckdose an, wobei sich der Bedienungsschalter (5) in der Aus-Position [O] befindet.
- Drücken Sie den Bedienungsschalter in die Automatikstellung [I]; jetzt arbeiten die Schneidmesser zur Signalisierung der Bereitschaft des Geräts ca. 1-2 Sekunden lang und die grüne Lampe (4) leuchtet.

PAPIER

- Legen Sie das Papier, das Sie zerkleinern möchten, an der Messvorrichtung (14) an, um ein Überschreiten der Blattschneidleistung zu vermeiden. Blätter, die den unteren Rand der Messvorrichtung nicht erreichen, sollten für den nächsten Zerkleinerungsdurchgang beiseite gelegt werden. (optional).
- Führen Sie Papier gerade in den Einzug (1) ein, bis der Aktenvernichter automatisch den Zerkleinerungsbetrieb aufnimmt. Für Informationen zur maximalen Arbeitsbreite, zu den zum Zerkleinern geeigneten Artikeln, zur Schneidleistung usw. beachten Sie bitte das *Produktprofil*.



- Beenden Sie den Zerkleinerungsbetrieb nach max. 20 Minuten; andernfalls schaltet sich der Aktenvernichter zur Abkühlung 30 Minuten lang aus.
- Schalten Sie den Bedienungsschalter nach Beendigung des Schneidbetriebs in die Aus-Position [O]. Bei Partikelschnitt-Aktenvernichtern wird der Schneidbetrieb einige Sekunden nach Durchlauf des Papiers fortgesetzt, damit das zerschnittene Papier ganz aus den Schneidmessern herausgeschoben wird.

CDs und DVDs

- Halten Sie die CD oder DVD an ihrem Rand und führen Sie sie einzeln in den CD-Einzug (10) ein; lassen Sie sie los, wenn der Aktenvernichter den Betrieb aufnimmt. Der Aktenvernichter bleibt stehen, wenn die CD den Einzug passiert hat. Die CDs werden in kleine Teilchen zerschnitten.

VORSICHT: Halten Sie die CD oder DVD beim Einführen in den Aktenvernichter nicht an dem Loch in der Mitte fest.

Im Falle eines **Papierstaus**, der eintreten kann, wenn die Schneidleistung überschritten oder das Papier nicht gerade eingeführt wird, schalten Sie das Gerät aus und leeren den Papierkorb aus, wenn dieser voll ist. Gehen Sie dann wie folgt vor:

- 1) Drücken Sie den Bedienungsschalter in die Rückwärtsstellung [R] und halten Sie ihn gedrückt, um zu versuchen, das Papier aus dem Aktenvernichter herauszuschieben.
- 2) Wenn im Rückwärtsmodus ein Papierstau im Aktenvernichter auftritt, schalten Sie den Bedienungsschalter in die Automatikstellung [I] und versuchen Sie, den Zerkleinerungsbetrieb fortzusetzen.
- 3) Bei einem erneuten Stau im Aktenvernichter schalten Sie langsam zwischen der Rückwärts- [R] und Automatikposition [I] hin und her und versuchen Sie, das stecken-gebliebene Papier ganz durch den Aktenvernichter zu schleusen.

Wenn Sie den Stau auf diese Weise nicht beseitigen können, schalten Sie den Aktenvernichter aus und ziehen das Netzkabel ab. Nehmen Sie den Papierkorb aus dem Schrank heraus und entfernen Sie vorsichtig alle unter den Schneidmessern hervorstehenden Papierreste; setzen Sie den Papierkorb wieder ein und wiederholen Sie das Stauauflösungsverfahren.

Wartung

Ein **regelmäßiges Leeren des Papierkorbs** ist wichtig, um die reibungslose Funktion der Schneidmesser sicherzustellen. Der Aktenvernichter lässt sich nicht in Betrieb nehmen, wenn der Papierkorb voll ist.

Das **Partikelschnittmodell (SB-85C) muss auch regelmäßig geölt** werden, um eine ordnungsgemäße Schneidleistung zu gewährleisten. Wenn Sie den Aktenvernichter mit bzw. fast mit seiner maximalen Schneidleistung betreiben, empfehlen wir, dass Sie ihn monatlich ölen. Verwenden Sie das Fellowes Powershred-Schmiermittel Nr. 35250 oder ein anderes Nicht-Aerosol-Öl auf Pflanzbasis in einem Langstutzen-Behälter.

- Tragen Sie das Öl entlang der ganzen Breite des Papiereinzugs (1) auf; dabei muss der Aktenvernichter ausgeschaltet [O] sein.
- Drücken Sie den Bedienungsschalter in die Automatikposition [I], worauf der Aktenvernichter ca. 2 Sekunden lang läuft.
- Drücken Sie den Bedienungsschalter in die Rückwärtsposition [R] und halten Sie ihn 3 bis 5 Sekunden lang gedrückt.
- Wiederholen Sie diese Automatik- [I] und Rückwärts (R)-Sequenz dreimal.

HINWEIS: Verwenden Sie auf dem oder in der Nähe des Aktenvernichters unter keinen Umständen leicht entzündliches Synthetiköl, Produkte auf Erdölbasis oder Aerosol-Schmiermittel.



Fehlersuche

Bei Problemen mit dem Aktenvernichter lesen Sie die folgenden Symptome und Behebungsmaßnahmen. Wenn Sie das Problem auf diese Weise nicht lösen können, wenden Sie sich an den Fellowes-Kundendienst. **Öffnen Sie keinesfalls den Schneidkopf**, um eine Reparatur zu versuchen. Dies bringt das Risiko eines Stromschlags mit sich und führt zum Erlöschen der Garantie.

Symptom

Aktenvernichter startet nicht oder bleibt beim Zerkleinern stehen.

Behebungsmaßnahme

- Sicherstellen, dass der Aktenvernichter am Netz angeschlossen ist und der Bedienungsschalter in der Automatikstellung [I] steht.
- Wenn ein Papierstau vorzuliegen scheint, die Hinweise unter *Betrieb* befolgen.
- Vor dem nächsten Versuch 30 Minuten warten, bis sich der Aktenvernichter abgekühlt hat.
- Stellen Sie sicher dass die Sicherheitssperre nicht aktiviert ist. Falls sie aktiviert ist, befolgen sie bitte die Anweisungen unter *Wichtige Sicherheitshinweise*.

Aktenvernichter quietscht, schleift oder erreicht seine Schneidleistung nicht.

- Schneidmesser ölen (nur bei Modellen SB-85C). Die Hinweise unter *Wartung* befolgen.
- Fenster überprüfen: Wenn Papier sichtbar ist, den Papierkorb ausleeren. Die Hinweise unter *Wartung* befolgen.

Die Tür-offen-Anzeige (10) leuchtet.



Sicherstellen, dass die Schranktür (6) geschlossen ist.

Die Überhitzungsanzeige (11) leuchtet.



Der Aktenvernichter benötigt eine Abkühlperiode. Vor dem nächsten Versuch 30 Minuten warten, bis sich der Aktenvernichter abgekühlt hat.

Die Papierstau-Anzeige (9) leuchtet.



Beseitigen Sie das gestaute Papier. Die Hinweise unter *Betrieb* beachten.

Die Korb-voll-Anzeige (12) leuchtet.



Den Papierkorb ausleeren. Die Hinweise unter *Betrieb* beachten.

Aktenvernichter läuft nach Durchlaufen des Papiers durch die Schneidmesser noch ein paar Sekunden weiter.

Keine Maßnahme erforderlich. Dies ist eine Selbstreinigungsfunktion.

Kundendienst

Fellowes bietet für Kunden in den USA, Kanada, Mexiko und Australien eine **gebührenfreie Service-Telefonnummer**. Wenn Sie außerhalb dieser Regionen wohnen oder unseren telefonischen Service aus anderen Gründen nicht in Anspruch nehmen können, rufen Sie bitte die Ihnen nächstgelegene Fellowes-Niederlassung an, informieren uns auf dem Postweg oder per E-Mail oder wenden Sie sich an Ihren lokalen Händler. Alle unsere Kundendienst-Telefonnummern und sonstigen Kontaktinformationen befinden sich auf der Rückseite dieser Bedienungsanleitung.

Maschinenlärminformations-Verordnung - 3. GSGV Der arbeitsplatzbezogene Emissionswert (LpA) beträgt:

Modellnummer	im Leerlauf	unter Last
SB-80	63 dB(A)	68 dB(A)
SB-85C	62 dB(A)	67 dB(A)

Gemessen nach EN 27779:1991

Beschränkte Garantie

Fellowes, Inc. ("Fellowes") garantiert, dass die Schneidmesser dieser Maschine für einen Zeitraum von **7 Jahren** ab dem Kaufdatum durch den Erstverbraucher keinerlei Material- und Ausführungsmängel aufweisen. Fellowes garantiert, dass alle anderen Teile der Maschine für einen Zeitraum von **1 Jahr** ab dem Kaufdatum durch den Erstverbraucher keinerlei Material- und Ausführungsmängel aufweisen. Sollten im Laufe der Garantiezeit Mängel an einem beliebigen Teil festgestellt werden, besteht Ihr einziger und abschließlicher Rechtsbehelf, im Ermessen und auf Kosten von Fellowes, in einer Reparatur oder einem Ersatz des defekten Teiles.

Diese Gewährleistung gilt nicht in Fällen einer missbräuchlichen oder fehlerhaften Verwendung oder einer unbefugten Reparatur. **JEDE STILLSCHWEIGENDE GEWÄHRLEISTUNG, EINSCHLIEßLICH DER GEWÄHRLEISTUNG DER MARKTGÄNGIGKEIT ODER DER EIGNUNG ZU EINEM BESTIMMTEN ZWECK, WIRD HIERMIT AUF DIE OBEN FESTGELEGTE DAUER DER GARANTIEZEIT EINGESCHRÄNKT.** Fellowes ist unter keinen Umständen für irgendwelche diesem Produkt zuschreibbaren Folge- oder Nebenschäden haftbar. Diese Garantie gewährt Ihnen spezifische Rechte. Je nach der für Sie geltenden Gerichtsbarkeit können Sie über andere Rechte verfügen. Dauer, Bestimmungen und Bedingungen dieser Garantie sind international gültig, außer wo lokale Gesetze andere Beschränkungen oder Bedingungen vorschreiben.

Für spezifische Hinweise oder zur Inanspruchnahme einer Garantieleistung wenden Sie sich an die nächstgelegene Fellowes-Vertretung (siehe Liste auf der Rückseite dieser Anleitung) oder wenden sich an Ihren örtlichen Händler.

Download from www.Somanuals.com. All Manuals Search And Download.

Fellowes

Gentile Cliente,

Grazie per aver acquistato un distruggi documenti per uso personale della Fellowes. Abbiamo apportato diversi aggiornamenti al nostro distruggi documenti sin dalla sua introduzione sul mercato nel 1990 come unico apparecchio del suo genere. Siamo fiduciosi che oggi questo prodotto vi offre il miglior valore monetario nella sua categoria. Speriamo che esso soddisfi – o addirittura ecceda – le vostre aspettative.

Per assicurare anni di uso sicuro ed efficiente, leggete, cortesemente, queste poche pagine sul vostro nuovo distruggi documenti. Se questo manuale non contiene le risposte a tutte le vostre domande o se desiderate fare qualche commento su questo prodotto, saremo contenti di ricevere la vostra telefonata o lettera.

Cordialmente,

*James Fellowes
Presidente e CEO*

Contenuto

Profilo del prodotto23
Istruzioni sulla sicurezza23
Impostazione24
Funzionamento24
Manutenzione25
Risoluzione guasti25
Garanzia limitata26

Profilo del prodotto

Questo prodotto è stato costruito per distruggere **carta, punti metallici, graffette piccole, carte di credito e CD/DVD**. Non è adatto per distruggere graffette grandi, moduli continui, etichette adesive, lucidi, giornali, cartone, oppure altri oggetti di plastica diversi dalle carte di credito. Se questo dispositivo viene usato per tali materiali si può danneggiarlo irrimediabilmente.



	Taglio a striscia SB-80	Taglio a striscia SB-80	Taglio a frammento SB-85C
Capacità di distruzione per volta*	18 fogli	16 fogli	15 fogli
Dimensioni materiale distrutto	5,8 mm	3,9 mm	3,9 x 38 mm
Capacità distruzione CD/DVD	1	1	1
Imboccatura		229 mm	
Uso giornaliero consigliato	50 a 100 operazioni di distruzione		
Ciclo massimo di funzionamento	20 minuti		
Periodo di raffreddamento automatico	30 minuti		
Voltaggio (220-240 V / 50 Hz)	1,5A	1,5A	2,5A

*In base al formato carta A4 (70 g/m²) con il dispositivo che funziona con voltaggio nominale. La carta più pesante, l'alta umidità, o un voltaggio diverso da quello indicato possono ridurre la capacità di distruzione fogli.

IMPORTANTI ISTRUZIONI SULLA SICUREZZA



LEGGERE TUTTE LE ISTRUZIONI PRIMA DELL'USO

Durante l'impostazione del distruggi documenti

- Controllate l'unità per individuare danni o difetti; il ritrovamento di frammenti di carta nel cestino è normale perché il prodotto è stato sottoposto a verifica e pertanto non indica un difetto.
- Se il cavo risulta danneggiato, non sostituite il cavo e non usate il distruggi documenti. Ritornate la macchina per la sua sostituzione.
- Evitate di toccare i cilindri di taglio esposti sulla parte inferiore della testa del distruggi documenti con taglio a frammento (SB-85C).
- Inserite il cavo ad una presa facilmente accessibile.
- Non mettete il distruggi documenti in prossimità o sopra una fonte di calore o di acqua.

Durante l'operazione del distruggi documenti

- Tenete le mani e gli oggetti penzolanti (gioielli, cravatte, vestiti larghi, capelli lunghi, ecc.) lontano dall'ingresso per la carta.
- Tenete i bambini e gli animali lontano dal distruggi documenti.



Quando non è in uso

- Per attivare la funzione di bloccaggio di sicurezza (3), spostate l'interruttore all'indietro. Per disattivarla, spostate l'interruttore in avanti. Quando il distruggi documenti è bloccato, si accende la spia gialla. Questa caratteristica disattiva elettronicamente la normale funzione dell'interruttore di accensione/spengimento per l'operazione dell'apparecchio.
- Spegnete sempre il distruggi documenti e staccate la spina.
- Staccate la spina prima di svuotare il cestino.
- Non aprite la testa del distruggi documenti: Rischio di scossa elettrica.



NOTA: Non usate mai olio sintetico infiammabile, prodotti a base di benzina o aerosol di qualunque tipo sul prodotto o in prossimità del prodotto stesso.



Impostazione

- Aprite la porta del mobiletto ed estraete il cestino (2) completamente fuori dal mobiletto.
- Mettete il sacchetto di materiale plastico nel cestino (sacchetti campione in dotazione). Fate sì che i bordi del sacchetto fuoriescano. Contattate la Fellowes per ordinare i sacchetti (Partita # 36052).
- Spingete dentro il cestino nel mobiletto e chiudete la porta del mobiletto (6).
- Inserite la spina in una presa facilmente accessibile.
- Conservate, usate e riponete il manuale nell'apposita nicchia all'interno della porta del mobiletto (6).

Funzionamento

Per comodità, il vostro distruggi documenti è dotato di un **sensore di avvio automatico (8)**. Ciò significa che quando l'interruttore di controllo (5) è nella posizione di automatico [I], il distruggi documenti incomincerà a funzionare nel momento in cui inserite la carta. Il distruggi documenti fermerà alcuni secondi dopo che la carta ha attraversato l'ingresso. Poiché il sensore automatico non è in grado di distinguere tra carta e altri oggetti, tale caratteristica potrebbe tra l'altro risultare pericolosa, soprattutto per i bambini e gli animali. Per evitare incidenti, spegnete il distruggi documenti non appena avete finito di usarlo. Staccate la spina del dispositivo se non verrà usato per un certo periodo di tempo.

Pannello di controllo (13)

I AUTOMATICO

Accende il sensore di avvio automatico e la spia verde di Pronto.

O OFF

Spegne il sensore di avvio automatico e la spia verde di Pronto.

R INDIETRO

Fa funzionare il distruggi documenti in modalità di marcia indietro. Premete e tenete premuto per attivare.

Spia di bloccaggio di sicurezza (7)

Se il bloccaggio di sicurezza è attivato, la spia sarà gialla.



13

Spie luminose per la localizzazione guasti

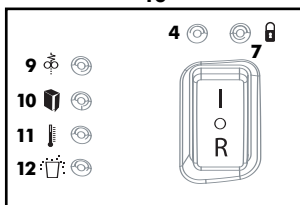

Spia di Pronto (4) (Verde)

Il distruggi documenti è in modalità di avvio automatico.

Inceppamento carta (9)

Il distruggi documenti è inceppato (per es., è stata inserita troppa carta tutta ad una volta).

Porta aperta (10)

La porta del mobiletto è aperta.

Spia di sovraccarico (11)

Il distruggi documenti richiede un periodo di raffreddamento.

Cestino pieno (12)

Il cestino è pieno o si è accumulata la carta sotto i cilindri di taglio.



Per distruggere

- Inserite la spina con l'interruttore di controllo (5) nella posizione di spegnimento [O].
- Premete l'interruttore di controllo in posizione di automatico [I]; i cilindri di taglio ruotano per 1-2 secondi per indicare lo stato di pronto e si accende la spia verde (4).

CARTA

- Mettete la carta che desiderate distruggere nel calibro (14) per la misurazione della quantità fogli per evitare di superare la capacità massima di distruzione. La carta che non si raggiungi il fondo del calibro deve essere tolta e distrutta nella successiva operazione. (facoltativo)
- Inserite la carta nell'ingresso (1), fino a quando il distruggi documenti non incomincia automaticamente l'operazione di distruzione; vedi *Profilo del prodotto* per i limiti sulla larghezza della carta, oggetti distruttibili, capacità di distruzione fogli, ecc.



- Non effettuate l'operazione di distruzione per più di 20 minuti; una durata più lunga può causare lo spegnimento automatico del dispositivo per 30 minuti per consentire di raffreddarsi.
- Premete l'interruttore di controllo in posizione di spegnimento [O] alla fine dell'operazione di distruzione. Per il distruggi documenti con taglio a frammento, l'operazione di taglio continua per alcuni secondi dopo che la carta ha attraversato il meccanismo in modo da consentire alla carta distrutta di liberarsi dai cilindri di taglio.

CD et DVD

- Tenete i CD o DVD per il bordo ed inseriteli uno alla volta diritti nell'ingresso per CD (10), lasciandoli andare quando inizia l'operazione di distruzione. Il distruggi documenti si arresterà dopo che il CD ha oltrepassato l'ingresso. I CD vengono distrutti in piccoli frammenti.

AVVERTENZA: Non trattenete il CD o DVD con il dito infilato nel foro centrale quando lo inserite nell'apparecchio.

In caso di **inceppamento della carta**, che può avvenire se la capacità di distruzione fogli viene superata o se la carta non viene inserita per bene, spegnete il dispositivo e svuotate il cestino se è pieno. Quindi:

- 1) Premete e tenete premuto l'interruttore di controllo in posizione di marcia indietro [R] e cercate di far uscire la carta fuori dal dispositivo.
- 2) Se il distruggi documenti si inceppa nella modalità di marcia indietro, premete l'interruttore di controllo in posizione di automatico [I] e provate a continuare l'operazione di distruzione.
- 3) Se il distruggi documenti si inceppa di nuovo, alternate piano piano tra la posizione di marcia indietro [R] e quella di automatico [I] per tentare di far passare completamente la carta inceppata attraverso il distruggi documenti.

Se non riuscite a sbloccare l'inceppamento usando questo metodo, spegnete il dispositivo e staccate la spina; togliete il cestino dal mobiletto e togliete con attenzione qualsiasi pezzo di carta che fuoriesce dal meccanismo dei cilindri di taglio; inserite il cestino e ripetete la procedura per sbloccare l'inceppamento.

Manutenzione

Il **regolare svuotamento del cestino** è importante per assicurare un facile funzionamento dei cilindri di taglio. Il distruggi documenti non funziona quando il cestino è pieno.

È inoltre necessario **oliare regolarmente il modello con taglio a frammento (SB-85C)** per garantire le prestazioni appropriate. Se usate il distruggi documenti fino al limite o quasi delle sue capacità, si consiglia di applicare il lubrificante mensilmente. Quando usate il Lubrificante Powershred della Fellowes #35250 o altro olio a base vegetale non ad aerosol da un contenitore con beccuccio lungo:



- Applicare il lubrificante lungo tutto il tratto dell'ingresso per la carta (1) con l'apparecchio in posizione di spegnimento [O].
- Premete l'interruttore di controllo in posizione di automatico [I] che permetterà all'apparecchio di funzionare per circa 2 secondi.
- Premete e tenete premuto l'interruttore di controllo in posizione di marcia indietro [R] per 3-5 secondi.
- Ripetete la suddetta sequenza di automatico [I] e marcia indietro [R] per tre volte.

ATTENZIONE: Non usate mai olio sintetico infiammabile, prodotti a base di benzina o lubrificanti ad aerosol di nessun tipo all'interno dell'apparecchio o nelle sue vicinanze.



Risoluzione guasti

Se avete problemi col vostro distruggi documenti, controllate i sintomi ed i rimedi qui di seguito. Se non riuscite a risolvere il problema in questo modo, contattate il Servizio Clienti della Fellowes. **Non aprite la testa del distruggi documenti** per tentare di ripararlo. Potreste esporvi a grave scosse elettriche e rendere invalida la vostra garanzia.

Download from www.Somanuals.com. All Manuals Search And Download.

Sintomo

Il distruggi documenti non si avvia o si ferma durante la distruzione della carta.

Rimedio

- Assicuratevi che il dispositivo è collegato alla corrente e che l'interruttore di controllo sia in posizione di automatico [I].
- In caso di inceppamento della carta. Seguite le istruzioni relative al *Funzionamento*.
- Aspettate per 30 minuti per consentire al dispositivo di raffreddarsi prima di riprovare.
- Assicuratevi che l'interruttore di bloccaggio non sia stato attivato. Se è attivato, seguite le indicazioni sotto *Importanti Istruzioni sulla Sicurezza*.

Il distruggi documenti emette suoni di stridio, di sfregamento o funziona al di sotto delle sue capacità.

- Oliate i cilindri di taglio (solo per il modello SB-85C); Seguite le istruzioni relative alla *Manutenzione*.
- Controllate la finestra: Se si riesce a vedere la carta, svuotate il cestino. Seguite le istruzioni relative alla *Manutenzione*.

La spia di porta aperta (10) è accesa.



Assicuratevi che la porta del mobiletto (6) sia chiusa.

La spia di sovraccarico (11) è accesa.



Il distruggi documenti richiede un periodo di raffreddamento. Aspettate per 30 minuti per consentire al dispositivo di raffreddarsi prima di riprovare.

La spia di inceppamento carta (9) è accesa.



Rimuovete la carta inceppata. Seguite le istruzioni relative al *Funzionamento*.

La spia di cestino pieno (12) è accesa.



Svuotate il cestino. Seguite le istruzioni relative al *Funzionamento*.

L'apparecchio continua a funzionare per alcuni secondi dopo che la carta ha finito di attraversare i cilindri di taglio.

Nessuna azione necessaria. Questa è una funzione di pulizia automatica.

Servizio Clienti

La Fellowes offre **assistenza telefonica gratuita** per i suoi clienti che risiedono negli Stati Uniti, Canada, Messico ed Australia. Se la vostra residenza si trova al di fuori da queste nazioni o se comunque non avete la possibilità di usare il nostro servizio di assistenza telefonica, si prega cortesemente di chiamare la sede Fellowes più vicina a voi, di inviarci una lettera o e-mail, oppure di contattare il vostro rivenditore locale. Tutti i nostri numeri telefonici per il Servizio Clienti ed altri punti di contatto sono elencati sul retro di questo manuale.

Garanzia limitata

La Fellowes, Inc. ("Fellowes") garantisce che i cilindri di taglio di questo distruggi documenti sono esenti da difetti di materiale e di fabbrica per un periodo di **7 anni** a partire dalla data di acquisto da parte dell'acquirente originario. La Fellowes garantisce che tutte le parti del distruggi documenti sono esenti da difetti di materiale e di fabbrica per un periodo di **1 anno** a partire dalla data di acquisto da parte dell'acquirente originario. Se una qualsiasi parte risulta essere difettosa durante il periodo di garanzia, il vostro unico ed esclusivo rimedio è la riparazione o sostituzione, a discrezione ed a spese della Fellowes, della parte difettosa.

Questa garanzia non è valida in casi di abuso, uso improprio o riparazione non autorizzata. **QUALSIASI GARANZIA IMPLICITA, INCLUSA QUELLA SULLA COMMERCIALIZZABILITÀ O ADATTABILITÀ PER UNA PARTICOLARE FINALITÀ, È LIMITATA ALLA DURATA DELL'APPROPRIATO PERIODO DI GARANZIA PREVISTO QUI SOPRA.** In nessun caso la Fellowes sarà responsabile per i danni accidentali o conseguenziali attribuibili a questo prodotto. Questa garanzia vi dà specifici diritti legali. È possibile far valere anche altri diritti che variano. La durata, i termini e le condizioni di questa garanzia sono validi in tutto il mondo, tranne in quelle località in cui sono previste diverse limitazioni, restrizioni o condizioni dalle leggi locali.

Per maggiori dettagli e specifiche istruzioni su come ottenere il servizio in base a questa garanzia, contattate cortesemente la sede Fellowes più vicina riportata sul retro di questo Manuale dell'utente.

Geachte klant,

Bedankt voor het kopen van een Fellowes persoonlijke papierversnietiger. Sinds zijn introductie in 1990 als eerste van zijn soort op de markt, hebben wij vele verbeteringen doorgevoerd in onze persoonlijke shredder. We zijn ervan overtuigd dat u hiermee een product in handen hebt met de best mogelijke prijs/prestatieverhouding in zijn klasse. We hopen dat het product voldoet aan uw verwachtingen, of deze zelfs overtreft.

Voor jarenlang veilig en efficiënt gebruik verzoeken wij u deze informatie over uw nieuwe papierversnietiger even door te nemen. Mocht deze handleiding niet al uw vragen beantwoorden of mocht u commentaar willen leveren op dit product, dan is uw telefoontje of brief altijd welkom.

Hoogachtend,

*James Fellowes
Voorzitter en president-directeur*

Inhoud

Productbeschrijving	28
Veiligheidsinstructies	28
Klaarmaken voor gebruik	29
Bediening	29
Onderhoud	30
Problemen oplossen	30
Beperkte garantie	31

Productbeschrijving

Dit product is ontworpen om **papier, nietjes, kleine paperclips, creditcards en CD's/DVD's** te versnipperen. Het is *niet* bestemd voor het versnipperen van grote paperclips, kettlingformulieren, plaketkietten, transparanten, kranten, karton of kunststofmaterialen (behalve credit-cards). Door het apparaat toch voor deze materialen te gebruiken kan onherstelbare schade optreden.



	Strooksne	Strooksne	Confetti-sne
	SB-80	SB-80	SB-85C
Doorvoercapaciteit per keer*	18 blad	16 blad	15 blad
Snippergrootte	5,8 mm	3,9 mm	3,9 x 38 mm
CD/DVD-capaciteit	1	1	1
Maximale papierbreedte	229 mm		
Aanbevolen dagcapaciteit	50 – 100 vernietigingshandelingen		
Maximale bedrijfscyclus	20 minuten		
Automatische afkoelingsperiode	30 minuten		
Spanning (220-240 V / 50 Hz)	1,5A	1,5A	2,5A

*Op basis van A4-papier (70 g/m²) waarbij de papiervernietiger bij nominale netspanning werkt. Zwaarder papier, hogere vochtigheid of een andere spanning dan de nominale netspanning kan de doorvoercapaciteit verlagen.

BELANGRIJKE VEILIGHEIDSINSTRUCTIES



LEES ALLE INSTRUCTIES ALVORENS DIT APPARAAT TE GEBRUIKEN

Bij het klaarmaken van de papiervernietiger voor gebruik

- Controleer de papiervernietiger op schade of defecten; enkele papersnippers in de opvangbak zijn een normaal gevolg van testen en betekenen niet dat er sprake is van een defect.
- Indien de voedingskabel is beschadigd, de kabel niet vervangen en de papiervernietiger niet gebruiken. Stuur de machine terug voor vervanging.
- Voorkom het aanraken van de blootliggende snijmesses aan de onderzijde van de snipper/confetti-sne snijkop (SB-85C).
- Sluit het netsnoer aan op een gemakkelijk bereikbaar stopcontact.
- Plaats de papiervernietiger niet naast of boven een warmtebron of water.

Bij het bedienen van de papiervernietiger

- Houd handen en losse objecten (sieraden, stropdassen, losse kleding etc.) uit de buurt van de invoeropening van de papiervernietiger.
- Houd kinderen en huisdieren uit de buurt van de papiervernietiger.



Wanneer de machine niet wordt gebruikt

- Om de veiligheids blokkeringsfunctie (3) te activeren, schuift u de schakelaar volledig naar achteren. Schuif de schakelaar naar voren om de blokkering op te heffen. Het gele lampje brandt wanneer de papiervernietiger is geblokkeerd. Deze karakteristiek zorgt ervoor dat de aan/uit schakelaar voor de snijfunctie van de papiervernietiger elektronisch wordt geannuleerd.
- Schakel de papiervernietiger altijd uit en neem de stekker uit het stopcontact.
- Neem de stekker uit het stopcontact voordat u de opvangbak leegt.
- Open nooit de kop van de papiervernietiger: U kunt een elektrische schok oplopen.



OPMERKING: Gebruik nooit brandbare synthetische olie of smeermiddelen op petroleumbasis, of spuitbussen van welke soort dan ook, in of in de directe omgeving van de machine.



Klaarmaken voor gebruik

- Open de kastdeur en trek de papieropvangbak (2) geheel uit de kast.
- Plaats een kunststofvalzak in de opvangbak (enkele proefzakken zijn meegeleverd). Laat de randen overlappen. Neem contact op met Fellowes om meer zakken te bestellen (onderdeelnummer 36052).
- Schuif de papieropvangbak in de kast en sluit het kastdeurtje (6).
- Sluit de netspanningskabel aan op een geschikt stopcontact.
- Berg de gebruikers-/onderhoudshandleiding op in het vakje in de kastdeur (6).

Bediening

Uw papiervernietiger is gemakshalve uitgerust met een **sensor voor automatisch starten (8)**. Dit betekent dat de papiervernietiger, wanneer de bedieningsschakelaar (5) op automatisch staat [I], zal gaan werken wanneer u papier invoert. Enkele seconden daarna zal de machine automatisch stoppen. Aangezien de sensor voor automatisch starten geen onderscheid kan maken tussen papier en andere objecten, kan deze voorziening potentieel gevaarlijk zijn voor kinderen en huisdieren. Zet de papiervernietiger daarom altijd uit zodra u klaar bent. Neem de stekker uit het stopcontact als de papiervernietiger gedurende langere tijd niet wordt gebruikt.

Bedieningspaneel (13)

I AUTOMATISCH
Schakelt de sensor voor automatisch starten en het groene indicatielampje in.

O UIT
Schakelt de sensor voor automatisch starten en het groene indicatielampje uit.

R TERUGLOOP
Papiervernietiger werkt in de terugloopstand. De knop indrukken en ingedrukt houden om te activeren.

Indicatielampje blokkeerfunctie (7) 
Indien de blokkeerfunctie van de papiervernietiger geactiveerd is, zal het gele lampje aan zijn.

13

Storingslampjes

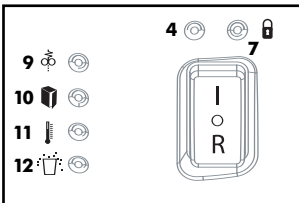

Klaar voor gebruik (4) (groen) 

Papiervernietiger staat in deodus voor automatisch starten.

Papieropstopping (9) 

De papiervernietiger is vastgelopen (bijv. door te veel papiertoevoer tegelijk).

Deur open (10) 

Het kastdeurtje staat open.

Indicatielampje oververhitting (11) 

De papiervernietiger heeft een afkoelperiode nodig.

Opvangbak vol (12) 

De opvangbak is vol, of papier heeft zich onder de snijcilinders verzameld.

Om te verwerken

- Zet de bedieningsschakelaar (5) in de Uit-stand [O] en sluit de netspanning aan.
- Zet de bedieningsschakelaar (5) in de stand voor automatisch starten [I]; de snijcilinders zullen dan gedurende 1-2 seconden proefdraaien, en het groene indicatielampje (4) zal gaan branden ten teken dat de machine klaar voor gebruik is.

PAPIER

- Steek het te vernietigen papier in de bladcapaciteit-selector (14) om te voorkomen dat de maximale doorvoercapaciteit wordt overschreden. Het papier dat de onderkant van de bladcapaciteit-selector niet bereikt, moet terzijde worden gelegd voor de volgende vernietigingshandeling. (facultatief)
- Plaats het papier recht in de invoeropening (1) tot de machine automatisch begint te werken; zie het gedeelte *Productprofiel* voor informatie over papierbreedte, verwerkbare materialen, papiercapaciteit, etc.



- Laat de papiervernietiger nooit langer dan 20 minuten achter elkaar werken; als u langer doorgaat zal de machine na in totaal 30 minuten te hebben gewerkt uit zichzelf uitschakelen om te kunnen afkoelen.
- Zet de bedieningsschakelaar in de Uit-stand [O] zodra u klaar bent met versnipperen. Het confetti-snede model blijft na het versnipperen enkele seconden werken om snippers uit het snijmechanisme te verwijderen.

CD's en DVD's

- Houd de CD of DVD aan de rand vast en plaats één CD tegelijkertijd recht in de CD-invoeropening (10) en laat de CD los als de machine aanslaat. De versnipperaar stopt zodra de CD de invoeropening is gepasseerd. CD's worden tot kleine stukjes versnipperd.

LET OP: steek uw vinger niet in de opening in het midden van de CD of DVD als u deze in de versnipperaar invoert.

Als **teveel papier** wordt aangeboden of als papier niet recht in de invoeropening wordt geplaatst, kan de papiervernietiger vastlopen. Schakel de machine in dat geval uit en leeg indien nodig de opvangbak. Vervolgens:

- 1) Zet de bedieningsschakelaar in de terugloopstand [R] en probeer, terwijl u de schakelaar in deze stand houdt, het vastgelopen papier uit de machine terug te laten lopen.
- 2) Als de papiervernietiger in de terugloopmodus vastloopt, zet dan de bedieningsschakelaar in de stand voor automatisch starten [I] en probeer opnieuw te versnipperen.
- 3) Als de papiervernietiger weer vastloopt, schakel dan langzaam heen en weer tussen de terugloopstand [R] en automatisch [I] om het vastgelopen papier alsnog te verwerken.

Als het niet lukt om het vastgelopen papier op deze wijze te verwijderen, schakel de papiervernietiger dan uit, neem het netsnoer uit het stopcontact, verwijder de opvangbak en verwijder eventueel papier dat onderaan de snijcilinders uitsteekt; plaats de opvangbak terug en herhaal de procedure voor het opheffen van de vastgelopen toestand.

Onderhoud

Leeg de opvangbak regelmatig om te zorgen dat de snijcilinders goed blijven functioneren. De papiervernietiger zal niet functioneren als de opvangbak vol is.

Smeer het confetti-snede model (SB-85C) regelmatig om te zorgen dat de machine goed blijft functioneren. Als u de machine op, of bijna op, zijn maximale capaciteit gebruikt, is het aanbevolen hem maandelijks te smeren. Gebruik daarvoor Fellowes Powershred Lubricant (artikelnummer 35250), of een andere plantaardige olie in een bus met een lang verlengstuk (geen spuitbus!).



- Schakel de machine daarbij Uit-stand [O], en breng de olie via de papierinvoeropening (1) aan.
- Zet de bedieningsschakelaar in de stand voor automatisch starten [I]; de snijcilinders zullen dan gedurende 2 seconden proefdraaien.
- Zet de bedieningsschakelaar in de terugloopstand [R] en houd de schakelaar 3 tot 5 seconden ingedrukt.
- Herhaal het schakelen tussen de automatische modus [I] en de terugloopmodus [R] drie keer.

N.B.: Gebruik nooit brandbare synthetische olie of smeermiddelen op petroleum-basis, of spuitbussen van welke soort dan ook, in of bij de machine.



Problemen oplossen

Mocht zich een probleem met uw papiervernietiger voordoen, raadpleeg dan de onderstaande tabel voor probleembeschrijvingen en oplossingen. Neem contact op met de Afdeling Klantenservice van Fellowes als u het probleem niet op deze wijze kunt oplossen. Maak bij een poging om een probleem op te lossen **de snijkop van de papiervernietiger nooit open**. Daardoor kunt u aan gevaarlijke elektrische spanningen worden blootgesteld en zal de garantie vervallen.

Probleem

De papiervernietiger start niet, of stopt tijdens het versnipperen.

Oplossing

- Zorg dat de papiervernietiger op de netspanning is aangesloten, en dat de bedieningsschakelaar op automatisch [] staat.
- Als het papier lijkt te zijn vastgelopen, volg de instructies in het gedeelte *Bediening*.
- Laat de machine gedurende 30 minuten afkoelen alvorens opnieuw te proberen.
- Vergewist u zich ervan dat de blokkerings schakelaar niet is geactiveerd. Indien geactiveerd, volg dan de aanwijzingen onder *Belangrijke Veiligheidsvoorschriften*.

De papiervernietiger piept, knarst of presteert onder zijn capaciteit.

- Smeer de snijcilinders (alleen model SB-85C). Volg de instructies in het gedeelte *Onderhoud*.
- Controleer het venster: Als papersnippers zichtbaar zijn, leeg dan de opvangbak. Volg de instructies in het gedeelte *Onderhoud*.

Indicatielampje deur open (10) is aan.



Zorg dat het kastdeurtje (6) gesloten is.

Indicatielampje oververhitting (11) is aan.



De papiervernietiger heeft een afkoelperiode nodig. Laat de machine gedurende 30 minuten afkoelen alvorens opnieuw te proberen.

Indicatielampje papieropstopping (9) is aan.



Verwijder het vastgelopen papier. Volg de instructies in het gedeelte *Bediening*.

Indicatielampje opvangbak vol (12) is aan.



Leeg de opvangbak. Volg de instructies in het gedeelte *Bediening*.

De papiervernietiger blijft enkele seconden werken nadat het papier door de snijkop is verwerkt.

Geen actie vereist. Dit is een zelfreinigende functie.

Klantenservice

Fellowes heeft een **gratis toegankelijke telefonische helpdesk** voor klanten in de Verenigde Staten, Canada, Mexico en Australië. Mocht u in een ander land wonen of om andere redenen geen gebruik kunnen maken van deze helpdesk, neem dan contact op met de dichtstbijzijnde Fellowes vertegenwoordiging of dealer, of stuur eventueel een brief of e-mailbericht. De telefoonnummers van onze klantenserviceafdelingen en andere contactgegevens vindt u op de achterkant van deze handleiding.

Beperkte garantie

Fellowes, Inc. ("Fellowes") garandeert gedurende **7 jaar** vanaf de datum van aankoop door de eerste gebruiker dat de snijcilinders van de papiervernietiger vrij zijn van defecten in materiaal en fabricage. Fellowes garandeert gedurende **1 jaar** vanaf de datum van aankoop door de eerste gebruiker dat alle andere onderdelen van de machine vrij zijn van defecten in materiaal en fabricage. Mocht enig onderdeel gedurende de garantieperiode toch defect blijken te zijn, dan bestaat uw enige en uitsluitende genoegdoening uit reparatie of vervanging, dit ter beoordeling van en op kosten van Fellowes, van het defecte onderdeel.

Deze garantie zal niet van toepassing zijn in geval van onoordeelkundig gebruik, misbruik, of niet-geautoriseerde reparatie. ENIGE GEÏMPliceERDE GARANTIE, INCLUSIEF DIE VAN VERKOOPBAARHEID OF GESCHIKTHEID VOOR EEN SPECIFIEK DOEL, IS HIERBIJ BEPERKT TOT DE DUUR VAN DE VAN TOEPASSING ZIJNDE EN HIERBOVEN GENOEMDE GARANTIEPERIODE. Fellowes zal in geen geval aansprakelijk zijn voor enige gevolgschade of incidentele schade die aan dit product kan worden toegeschreven. Deze garantie verschaft u bepaalde juridische rechten. Mogelijk hebt u daarnaast andere rechten die verschillen. De duur, bepalingen en voorwaarden van deze garantie gelden wereldwijd, behalve wanneer op basis van plaatselijke wetgeving andere beperkingen, restricties of voorwaarden van kracht zijn.

Neem voor meer informatie, of om service onder deze garantie te verkrijgen, contact op met de dichtstbijzijnde Fellowes vertegenwoordiging, aangegeven op de achterzijde van deze gebruikershandleiding. Download from www.Somanuals.com. All Manuals Search And Download.

Fellowes

Bästa kund!

Tack för att du köpt en av Fellowes dokumentförstörare för personligt bruk. Vi har gjort många förbättringar av vår dokumentförstörare för personligt bruk sedan den introducerades 1990 som den första i sitt slag på marknaden. Vi är övertygade om, att idag erbjuder den mest för pengarna i sin produktkategori. Vi hoppas att den motsvarar - eller till och med överskrider - dina förväntningar.

Var god läs följande sidor om din nya dokumentförstörare så att den kan brukas tryggt och effektivt under många år. Om manualen inte besvarar alla dina frågor eller om du har synpunkter på produkten är du välkommen med ett brev eller telefonsamtal.

Högaktningsfullt

James Fellowes

Ordförande och VD

Innehåll

Produktprofil33
Viktiga säkerhetsinstruktioner33
Installation34
Drift34
Skötsel35
Felsökning35
Begränsad garanti36

Produktprofil

Produkten är byggd för att strimla **papper, häftklämmor, små gem, kontkort och CD/DVD-skivor**. Den är *inte* byggd för att förstöra stora gem, papperslakan, självhäftande etiketter, transparenter, tidningar, kartong eller plast annat än kontkort. Om man använder den att strimla dessa saker är det troligt att det orsakar skador som inte går att reparera.



	Strimlor SB-80	Strimlor SB-80	Konfetti SB-85C
Kapacitet ark	18 ark	16 ark	15 ark
Storleken på strimlorna	5,8 mm	3,9 mm	3,9 x 38 mm
Kapacitet CD/DVD	1	1	1
Maximal pappersbredd		229 mm	
Rekommenderad daglig kapacitet		50-100 omgångar	
Maximal körtid		20 minuter	
Automatisk avkylningsperiod		30 minuter	
Spänning (220 - 240V/50Hz)	1,5A	1,5A	2,5A

* Baserat på A4 (70g/m²) med dokumentförstöraren igång med angiven spänning. Tyngre papper, hög luftfuktighet eller annan spänning än angiven kan minska kapaciteten.

VIKTIGA SÄKERHETSINSTRUKTIONER



LÄS ALLA INSTRUKTIONER INNAN MASKINEN ANVÄNDS

Medan dokumentförstöraren installeras

- Undersök så att dokumentförstöraren inte är skadad eller har brister. Lite pappersrester i korgen är normalt på grund av testning av produkten och inte något tecken på någon brist.
- Byt inte ut sladden om den är skadad och använd inte maskinen. Skicka tillbaka den för utbyte.
- Undvik att beröra frilagda blad på undersidan av konfettiskärhuvudet (SB-85C).
- Stick in nätsladden i ett närbeläget uttag.
- Placera aldrig förstöraren i närheten av eller ovanpå en värmekälla eller vatten.

Under drift

- Håll händer och hängande föremål (juveler, slipsar, lösa kläder, långt hår osv) borta från pappersinmatningen.
- Håll barn och husdjur borta från förstöraren.



När maskinen inte används

- Skjut omkopplaren bakåt för att aktivera säkerhetspärren (3). Skjut omkopplaren framåt för att låsa upp. När förstöraren är låst lyser det gula ljuset. Funktionen upphäver elektroniskt start- och avstängningsknappens strimlingsfunktion.
- Stäng alltid av dokumentförstöraren och dra ur sladden.
- Dra alltid ur sladden innan korgen töms.
- Öppna inte skärhuvudet: Fara för elektrisk stöt.



OBS! Använd aldrig någonsin lättantändlig syntetisk olja, petroleumbaserade produkter eller produkter i aerosolfaskor på eller i närheten av produkten.



Installation

- Öppna luckan och dra ut uppsamlaren (2) hela vägen.
- Placera en plastsoppåse i korgen (provpåsar medföljer). Låt soppåsens kanter hänga över korgens kanter. Kontakta Fellowes när du skall köpa fler påsar (artikelnr. 36052).
- Skjut in avfallskorgen och stäng luckan (6).
- Anslut nätsladden i närmaste uttag.
- Förvara hanterings- och skötselmanualen i facket på insidan av luckan (6).

Drift

Dokumentförstöraren är utrustad med en **automatisk startsensor** (8) för din bekvämlighet. Det betyder att när manövreringsomkopplaren (5) är i automatläge [I] startar dokumentförstöraren när man matar den med papper och stannar ett par sekunder efter att papperet har passerat. Eftersom sensorn inte kan skilja mellan papper och andra saker kan funktionen också vara en fara för barn och sällskapsdjur. Stäng av förstöraren så snart du är klar, för att undvika olyckor. Dra ur sladden om förstöraren inte skall användas under längre tid.

Kontrollpanel (13)

I AUTOMATLÄGE

Aktiverar den automatiska startsensorn och den gröna lampan för klart.

O AV

Deaktiverar den automatiska startsensorn och den gröna lampan för klart.

R BACK

Dokumentförstöraren körs baklänges. Tryck ner och håll kvar för att aktivera.

Säkerhetsspärr (7)

Om säkerhetsspärren är aktiverad lyser ljuset med gult sken.



13

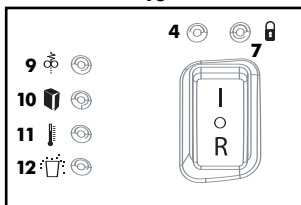

Felindikeringslampor

Klart (4) (Grön)

Dokumentförstöraren befinner sig i automatiskt startläge.

Papperstrassel (9)

Stopp i dokumentförstöraren (t.ex. för mycket papper har matats in samtidigt).

Lucka på glänt (10)

Luckan är öppen.

Överhettning (11)

Förstöraren behöver tid att kylas av.

Korg full (12)

Avfallskorgen är full eller så har papper samlats under skär cylindrarna.

Att strimla

- Sätt i kontakten med omkopplaren (5) i läge AV [O].
- Tryck omkopplaren så att den står i automatläge [I]; skär cylindrarna körs 1-2 sekunder för att signalera att den är redo och det gröna ljuset (4) börjar lysa.

PAPPER

- För ner det du vill strimla i pappersmängdmätaren (14) för att undvika att överskrida den maximala mängden ark. De ark som inte når botten i pappersmängdmätaren bör läggas åt sidan till nästa omgång strimling (valfritt).
- Mata papperet rakt in i öppningen (1) tills dokumentförstöraren automatiskt börja strimla papperet. Kontrollera med *Produktprofilen* för begränsningar av pappersbredd, vad som kan strimlas, antal ark osv.
- Strimla inte längre än 20 minuter. Om man strimlar längre innebär det att förstöraren stänger av sig själv för att avkylas under 30 minuter.



- Tryck manövereringsomkopplaren till läge AV [O] efter att strimlingen har upphört. Strimlingen fortsätter under flera sekunder för konfettidokumentförstöraren efter att papperet har passerat för att kunna rensa skär cylindrarna från pappersstrimlor.

CD- och DVD-skivor

- Håll CD- eller DVD-skivan i kanten och mata in en skiva i taget, rakt in i CD-inmatningen (10) och släpp den när dokumentförstöraren börja strimla skivan. Förstöraren stannar när CD:n har passerat inmatningen. CD-skivorna kommer att strimlas till småbitar.

VARNING: Håll inte CD- eller DVD-skivan i centerhålet med fingrarna när skivan matas in i förstöraren.

Om det skulle bli **papperstrassel**, vilket väl kan hända om arkkapaciteten överskrids eller om papperet inte förs in rakt, stäng av förstöraren och töm korgen om den är full. Därefter:

- 1) Tryck ned och håll omkopplaren inne för att koppla om till BACK-läge [R] och försök att backa ut papperet ur förstöraren.
- 2) Om förstöraren skulle få papperstrassel i BACK-läge [R], tryck i så fall omkopplaren till automatläge [I] och försök att fortsätta strimlingen.
- 3) Om förstöraren råkar ut för papperstrassel igen kan man långsamt växla omkopplaren mellan BACK [R] och automatläge [I] för att försöka få det fastnade papperet att röra sig helt och hållet genom förstöraren.

Om du inte lyckas att få bort det fastnade papperet med den här metoden, kan du stänga av maskinen och dra ur sladden, avlägsna korgen från höljet och försiktigt avlägsna allt papper som hänger ner under skär cylindrarna. Skjut sedan in avfalls korgen och upprepa proceduren med att avlägsna papperstrasset.

Skötsel

Att regelbundet tömma korgen är viktigt för att försäkra sig om att skär cylindrarna går jämnt. Förstöraren fungerar inte när korgen är full.

Regelbunden smörjning av konfettimodellen SB-85C är också nödvändigt för att den skall fungera som den skall. Vi rekommenderar *månatlig* smörjning om dokumentförstöraren utnyttjas maximalt eller nästintill. Vid användning av Fellowes smörjolja Powershred Lubricant nr 35250 eller annan vegetabiliskt baserad olja i en behållare med långt blås rör och som inte är aerosol driven.

- Anbringa olja längs pappersöppningens (1) hela bredd med förstöraren i avslaget läge [O].
- Ändra manövereringsomkopplaren till automatläge [I]. I och med det börjar förstöraren gå i cirka 2 sekunder.
- Tryck ned och håll omkopplaren inne för att koppla om till BACK-läge [R] under 3–5 sekunder.
- Upprepa ovanstående sekvenser med automatiskt [I] och back-läge [R] 3 gånger.

PÅMINNELSE: Använd aldrig någonsin lättantändlig syntetisk olja, petroleum-baserade produkter eller smörjoljor i aerosol flaskor på eller i närheten av förstöraren.



Felsökning

Kontrollera mot nedanstående symptom och åtgärder om det skulle uppstå problem med dokumentförstöraren. Tag kontakt med Fellowes kundtjänst om du inte kan lösa problemet på detta sätt. **Öppna inte skärhuvudet** för att försöka reparera det: Du kan utsättas för allvarliga elektriska stötar och garantin förfaller.

Symptom

Dokumentförstöraren startar inte eller stoppar under strimlingen.

Åtgärd

- Kontrollera att dokumentförstörarens stickkontakt är ansluten och att manövreringssomkopplaren står i automatläge [1].
- Om papperet tycks ha fastnat. Följ instruktionerna under *Drift*.
- Vänta 30 minuter så att dokumentförstöraren kan bli avkyld innan nästa försök.
- Kontrollera att säkerhetsspärren inte är aktiverad. Följ instruktionerna under *Viktiga säkerhetsinstruktioner* om säkerhetsspärren är aktiverad.

Förstöraren gnäller, gnisslar eller klarar mindre än sin kapacitet.

- Smörj skärcylindrarna (gäller bara SB-85C). Följ instruktionerna i *Skötsel*.
- Kontrollera fönstret: Om man kan se papper så skall korgen tömmas. Följ instruktionerna i *Skötsel*.

Lucka på glänt (10) lyser.



Kontrollera att luckan (6) är stängd.

Överhettningssljus (11) lyser.



Förstöraren behöver tid att kylas av. Vänta 30 minuter så att dokumentförstöraren kan bli avkyld innan nästa försök.

Papperstrassel (9) lyser.



Häv papperstrasset. Följ instruktionerna under *Drift*.

Korgen full (12) lyser.



Töm avfallskorgen. Följ instruktionerna under *Drift*.

Dokumentförstöraren fortsätter att gå i ett par sekunder efter att papperet har passerat skärknivarna.

Ingen åtgärd krävs. Detta är en självrensande funktion.

Kundtjänst

Fellowes erbjuder **avgiftsfria telefonsamtal** till Kundtjänst för kunder som bor i USA, Kanada, Mexico och Australien. Om du bor utanför dessa områden eller i övrigt inte kan utnyttja vår linje, ber vi dig att kontakta närmaste Fellowes-kontor, skicka oss ett brev eller e-post eller kontakta din lokala försäljare. Alla telefonnummer till Kundtjänst och andra kontaktsätt är uppräknade baktill i manualen.

Begränsad garanti

Fellowes, Inc. ("Fellowes") garanterar att maskinens skärblad är felfria när det gäller material och utförande under **7 år** från ursprungliga köpdatumet. Fellowes garanterar att alla maskinens övriga delar är felfria när det gäller material och utförande under **1 år** från ursprungliga köpdatumet. Om någon del befinner sig defekt under garantitiden är den absolut enda lösningen reparation eller utbyte av den defekta delen. Fellowes bestämmer vilket och står för kostnaden.

Garantin gäller inte då produkten misshandlats, vanvårdats eller reparerats utan godkännande. VARJE ANTYDD GARANTI, INKLUSIVE FÖRSÄLJBARHET OCH LÄMPLIGHET FÖR VISST ANDAMÅL, BEGRÄNSAS HÄRMED TIDSMÄSSIGT TILL DEN SKALIGA GARANTITID SOM ANGETTS OVAN. Under inga omständigheter skall Fellowes hållas ansvarig för följd- eller oförutsedda skador som uppstår på grund av produkten. Garantin ger dig speciella juridiska rättigheter. Det kan förekomma andra lagliga rättigheter som kan variera. Garantins varaktighet, villkor och bestämmelser gäller över hela världen förutom där lokala lagar kräver annorlunda begränsningar, restriktioner eller bestämmelser.

För att erhålla service i enlighet med garantin var god kontakta oss (se baksidan) eller din återförsäljare.

Kære kunde,

Tak fordi du har købt en Fellowes personlig makulator. Vi har foretaget mange forbedringer af vores personlige makulator, siden den blev introduceret på markedet i 1990 som den første af sin art. Vi er overbevist om, at det i dag er den makulator som giver dig størst udbytte for pengene i denne produkt-kategori. Vi håber, at den opfylder – eller måske ligefrem – overgår dine forventninger.

For at sikre mange års sikker og effektiv brug beder vi dig om at læse de følgende, få sider om din nye makulator. Hvis du ikke kan finde svar på alle dine spørgsmål i denne vejledning, eller hvis du har kommentarer til produktet, er du velkommen til at ringe eller skrive til os.

Med venlig hilsen,

*James Fellowes
Formand og administrerende direktør*

Indholdsfortegnelse

Produktprofil38
Vigtige sikkerhedsanvisninger38
Opstilling39
Betjening39
Vedligeholdelse40
Fejlfinding40
Begrænset garanti41

Produktprofil

Dette produkt er konstrueret til at makulere **papir, hæfteklammer, små papirclips, kreditkort og CD/DVD'er**. Makulatoren er IKKE konstrueret til at makulere store papirclips, endeløse formularer, selvklæbende etiketter, transparenter, avis, karton eller andre former for plast end kreditkort. Hvis den bruges til makulering af disse materialer, kan det medføre uoprettelige skader.



	Strimler SB-80	Strimler SB-80	Konfetti SB-85C
Arkkapacitet	18 ark	16 ark	15 ark
Makuleret papir, størrelse	5,8 mm	3,9 mm	3,9 x 38 mm
CD/DVD-kapacitet	1	1	1
Maks. papirbredde		229 mm	
Anbef. daglig kapacitet		50 – 100 makuleringer	
Maks. driftstid		20 minutter	
Automatisk afkølingsperiode		30 minutter	
Spænding (220 - 240V/50Hz)	1,5 A	1,5 A	2,5 A

* Baseret på A4 (70 g/m²)-papir med makulering ved mærkespænding. Kraftigere papir, høj luftfugtighed eller en anden spænding end mærkespændingen, kan medføre nedsættelse af kapaciteten.

VIGTIGE SIKKERHEDSANVISNINGER



LÆS HELE VEJLEDNINGEN FØR BRUG

Under opstilling af makulatoren

- Kontrollér makulatoren for skader eller defekter. Det er normalt, at der ligger lidt papirstykker i beholderen. De stammer fra produkttesten og er ikke tegn på en defekt.
- Hvis ledningen er beskadiget, må du ikke udskifte ledningen eller bruge maskinen. Send maskinen retur til ombytning.
- Undgå at røre ved de fritliggende knive på undersiden af konfetti-makulatorhovedet (SB-85C).
- Sæt stikket i en stikkontakt, som er let tilgængelig.
- Anbring ikke makulatoren i nærheden af eller over et varmeapparat eller en vandkilde.

Under betjening af makulatoren

- Hold hænder og nedhængende genstande (smykker, halstørklæder, løst tøj, langt hår, osv.) væk fra papirindtaget.
- Hold børn og husdyr på afstand af makulatoren.



Når makulatoren ikke er i brug

- For at aktivere sikkerhedslåsfunktionen (3) skal du skubbe kontakten bagud. For at låse op skal du skubbe kontakten fremad. Når makulatoren er låst, er det gule lys tændt. Denne funktion tilsidesætter elektronisk tænd-/slukknappen for makuleringsfunktionen.
- Sluk altid for makulatoren og tag stikket ud.
- Tag stikket ud, før du tømmer papirkurven.
- Åbn ikke makulatorhovedet. Risiko for elektrisk stød!



BEMÆRK: Brug ikke brændbar, syntetisk olie, petroleumsbaserede produkter eller aerosoler af nogen art på produktet eller i nærheden af det.



Opstilling

- Åbn kabinetsdøren og træk affaldsbeholderen (2) helt ud af kabinettet.
- Sæt en plasticaffaldspose i affaldsbeholderen (prøveeksemplarer medfølger). Lad posens kanter hænge ud over kanten på beholderen. Kontakt Fellowes ved bestilling af flere poser (# 36052).
- Sæt affaldsbeholderen ind i kabinettet, og luk kabinetsdøren (6).
- Sæt ledningen i en stikkontakt i nærheden.
- Opbevar betjenings- og vedligeholdelsesvejledningen i lommen på indersiden af kabinetsdøren (6).

Betjening

Af hensyn til komforten er makulatoren udstyret med en **autostartsensor (8)**. Det betyder når kontakten (5) står i stilling automatisk [I], at makulatoren begynder at køre, når du kommer papir i den, og at den standser nogle få sekunder efter papiret er passeret igennem. Sensoren kan ikke kende forskel på papir og andre genstande, og derfor kan funktionen også udgøre en fare, især for børn og husdyr. For at undgå ulykker skal du slukke for makulatoren, så snart du er færdig. Træk stikket til makulatoren ud, hvis den ikke skal bruges i et stykke tid.

Betjeningspanel (13)

I AUTOMATISK
Tænder autostartsensoren og det grønne klarlys.

O OFF
Slukker autostartsensoren og det grønne klarlys.

R REVERSE
Får makulatoren til at køre baglæns. Tryk og hold den nede for at aktivere den.

Lys for sikkerheds lås (7)
Hvis makulatorens sikkerheds lås er aktiveret, er lyset gult.



13

Fejlfindingslys

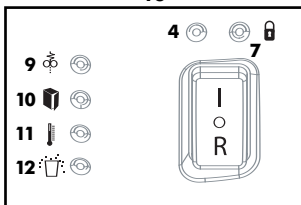

Klarlys (4) (Grønt)

Makulatoren er i autostarttilstand.

Papirstop (9)

Makulatoren har papirstop (f.eks. for meget papir på én gang).

Dør på klem (10)

Kabinetsdøren er åben.

Lys for overophedning (11)

Makulatoren har brug for en afkølingsperiode.

Beholder fyldt (12)

Affaldsbeholderen er fuld eller der har samlet sig papir under skæreknivene.



Makulering

- Sæt makulatorens stik i med kontakten (5) i stilling off [O].
- Sæt kontakten i stilling automatisk [I]; skæreknivene kører i 1-2 sekunder for at signalere, at makulatoren er driftsklar, og det grønne lys (4) tændes.

PAPIR

- Indsæt det papir, som du ønsker at makulere i arkkapacitetsmåleren (14), så du undgår at overskride den maksimale arkkapacitet. Det papir som ikke rører bunden af måleren, skal lægges til side til næste makulering (valgfri).
- Før papiret lige ind i indføringen (1), indtil makulatoren automatisk begynder at makulere; under *Produktprofil* finder du oplysninger om begrænsninger i papirbredde, hvilke genstande, der kan makuleres, arkkapacitet, osv.
- Makulér ikke i mere end 20 minutter; hvis du makulerer i længere tid, slukkes makulatoren automatisk i 30 minutter, så den kan køle af.



- Sæt kontakten i stilling off [O], når makuleringen er standset. Ved konfetti-makulatoren fortsætter makuleringen i flere sekunder, efter papiret er passeret igennem, så det makulerede papir fjernes fra skæreknivene.

CD'er og DVD'er

- Hold på kanten af CD'en eller DVD'en og før én ad gangen lige ind i CD-åbningen (10), og slip den, når makuleringen starter. Makulatoren stopper, når CD'en er passeret gennem åbningen. CD'er makuleres i små partikler.

FORSIGTIG: Hold ikke på CD'en eller dvd'en med en finger gennem midterhullet, mens du fører den ind i makulatoren.

I tilfælde af **papirstop** som kan opstå, hvis arkkapaciteten overskrides, eller hvis papiret ikke føres lige ind, skal du slukke for makulatoren og tømme kurven, hvis den er fyldt. Derefter skal du:

1. Sætte kontakten i stilling reverse [R] og holde den der, mens du forsøger at køre papiret baglæns ud af makulatoren.
2. Hvis makulatoren laver papirstop i reverse-stilling, skal du sætte kontakten i stilling automatisk [I] og forsøge at fortsætte makuleringen.
3. Hvis makulatoren igen laver papirstop, skal du sætte kontakten skiftevis i reverse [R] og automatisk [I], indtil det makulerede papir er kommet helt igennem makulatoren.

Hvis du ikke kan fjerne papirstoppet på denne måde, skal du slukke for makulatoren og tage stikket ud af kontakten. Tag papirkurven ud af makulatoren, og fjern forsigtigt eventuelt papir som hænger ned fra skæreknivene; sæt papirkurven ind igen, og gentag proceduren til fjernelse af papirstoppet.

Vedligeholdelse

Regelmæssig tømning af kurven er vigtig for at sikre, at skæreknivene fungerer korrekt. Makulatoren virker ikke, når papirkurven er fyldt.

Konfetti-modellen (SB-85C) skal også smøres regelmæssigt for at sikre, at den fungerer korrekt. Hvis du bruger makulatoren helt op til maks. kapaciteten eller tæt ved, anbefaler vi, at den smøres en gang om måneden. Brug Fellowes Powershred smøremiddel nr. 35250 eller en anden ikke-aerosol olie på vegetabilsk basis i en beholder med lang tud, og:

- Påfør olie over hele papirindførings (1) bredde, mens makulatoren står i position [O].
- Sæt kontakten i position Automatisk [I], så makulatoren kører i cirka 2 sekunder.
- Sæt kontakten i stilling Reverse [R], og hold den der i 3–5 sekunder.
- Gentag ovennævnte procedure med Automatisk [I] og Reverse [R] tre gange.

NB!: Brug ikke brændbar syntetisk olie, petroleumbaserede produkter eller smøremidler i aerosolform i eller i nærheden af makulatoren på noget tidspunkt.



Fejlfinding

Hvis du har et problem med din makulator, skal du finde symptomerne og afhjælpningsmulighederne nedenfor. Hvis du ikke kan løse problemet på denne måde, skal du kontakte Fellowes kundeservice. **Du må ikke åbne makulatorhovedet** og forsøge at foretage en reparation. Du kan få et kraftigt elektrisk stød, og garantien på makulatoren bortfalder.

Symptom

Makulatoren starter ikke, eller stopper under makuleringen.

Afhjælpning

- Kontrollér, at makulatorens stik er sat i stikkontakten og at kontakten står i stilling Automatisk [I].
- Hvis der ser ud til at være papirstop: Følg instrukserne under *Betjening*.
- Vent i 30 minutter, indtil makulatoren er kølet af, og prøv så igen.
- Kontrollér, at låsekontakten ikke er tændt. Hvis låsekontakten er tændt, skal du følge instruktionerne under *Vigtige sikkerhedsanvisninger*.

Makulatoren piber, knaser eller kører med lav kapacitet.

- Smør skæreknivene (kun SB-85C). Følg instruktionerne under *Vedligeholdelse*.
- Kontrollér vinduet: Hvis papiret kan ses: tøm kurven. Følg instruktionerne under *Vedligeholdelse*.

Lyset for døren på klem (10), er tændt.



Kontrollér, at kabinetdøren (6) er lukket.

Lyset for overophedning (11) er tændt.



Makulatoren har brug for en afkølingsperiode. Vent i 30 minutter, til makulatoren er kølet af, før du prøver igen.

Lyset for papirstop (9) er tændt.



Fjern papirstoppet. Følg instruktionerne under *Betjening*.

Lyset for papirkurv fyldt (12) er tændt.



Tøm papirkurven. Følg instrukserne under *Betjening*.

Makulatoren kører i nogle sekunder, efter at papiret har passeret knivene.

Kræver ingen indgreb. Dette er en selvrensningssfunktion.

Kundeservice

Fellowes har oprettet en **frikalds-telefonlinje** for kunder, som bor i USA, Canada, Mexico og Australien. Hvis du bor uden for disse områder, eller på anden måde er ude af stand til at gøre brug af frikaldsnummeret, kan du ringe til den nærmeste Fellowes, sende os et brev eller e-mail eller kontakte din lokale forhandler. Alle kundeservice-telefonnumre og andre kontaksteder er anført på bagsiden af denne vejledning.

Begrænset garanti

Fellowes, Inc. ("Fellowes") garanterer, at skæreknivene i maskinen er fri for defekter, hvad angår forarbejdning og materialer i **7 år** fra den originale kundes købsdato. Fellowes garanterer, at alle andre dele af maskinen er fejlfri hvad angår forarbejdning og materialer, i **1 år** fra den originale kundes købsdato. Hvis nogen del af maskinen bliver defekt i løbet af garantiperioden er kundens eneste og eksklusive ret at få repareret eller udskiftet den defekte del, efter Fellowes' afgørelse og betaling.

Denne garanti gælder ikke ved misbrug, mishandling eller uautoriserede reparationsforsøg. **ENHVER FORM FOR UNDERFORSTÅEDE GARANTIER, INKLUSIVE GARANTI FOR SALGBARHED ELLER EGNETHED TIL ET BESTEMT FORMÅL, BEGRÆNSES HERVED I VARIGHED TIL DEN OVENFOR ANGIVNE GARANTIPERIODE.** Fellowes er under ingen omstændigheder ansvarlig for konsekvensmæssige eller tilfældige skader, der kan henføres til dette produkt. Denne garanti giver kunden specifikke juridiske rettigheder. Lokale juridiske rettigheder kan være anderledes. Varigheden, terminen og betingelser for denne garanti dækker globalt, undtagen hvor andre begrænsninger, restriktioner eller betingelser er påkrævede i henhold til lokal lovgivning.

Yderligere oplysninger, eller hjælp til servicespørgsmål under denne garanti, kan fås hos nærmeste Fellowes-agentur, der er anført på bagsiden af denne betjeningsvejledning.

Fellowes

Arvoisa asiakkaamme,

Kiitos Fellowes-paperinsilppurin ostosta. Me olemme tehneet monia parannuksia paperinsilppuriimme sen jälkeen kun se tuotiin uutuustuotteena markkinoille vuonna 1990. Uskomme, että se antaa rahoillesi parhaan mahdollisen vastikkeen nykypäivänä tuoteluokassaan. Me toivomme, että se vastaa – tai jopa ylittää – odotuksesi.

Ole hyvä ja lue nämä muutamat uutta paperinsilppuriasi koskevat sivut vuosia kestävän turvallisen ja tehokkaan käytön varmistamiseksi. Jos tämä opas ei vastaa kaikkiin kysymyksiisi tai jos sinulla on tuotetta koskevia huomautuksia, otamme mielellämme vastaan puhelinsoitoksi tai kirjeesi.

Kunnioittaen,

*James Fellowes
Puheenjohtaja ja toimitusjohtaja*

Sisältö

Tuotteen kuvaus43
Tärkeitä turvaohjeita43
Asennus44
Käyttö44
Huolto45
Vianmääritys45
Rajoitettu takuu46

Tuotteen kuvaus

Tämä tuote on tarkoitettu silppuamaan **paperia, paperiniittejä, pieniä paperin nipistimiä, luottokortteja ja CD/DVD-levyjä**. Se ei ole tarkoitettu silppuamaan suuria paperin nipistimiä, ketjulomakkeita, tarroja, piirtoheitinkalvoja, sanomalehtiä, pahvia tai muovia (muuta kuin luottokortteja). Jos paperinsilppuria käytetään näihin tarkoituksiin, seurauksena on todennäköisesti korjaamatonta vahinkoa.



	Nauhaleikkaus SB-80	Nauhaleikkaus SB-80	Palaleikkaus SB-85C
Arkkipapiteetti*	18 arkkia	16 arkkia	15 arkkia
Silppukoko	5,8 mm	3,9 mm	3,9 x 38 mm
CD/DVD-kapasiteetti	1	1	1
Paperin maksimileveys		229 mm	
Suosittelu päivittäinen kapasiteetti		50–100 silppuamissyöttöä	
Maksimikäyttöaika		20 minuuttia	
Automaattinen jäähdytysaika		30 minuuttia	
Jännite (220–240 V / 50 Hz)	1,5 A	1,5 A	2,5 A

* Perustuu A4-paperiin (70 g/m²) käytettäessä silppuria nimellisjännitteellä keskimääräisissä kosteusolosuhteissa. Painavampi paperi, korkea kosteus tai muu kuin nimellisjännite saattaa alentaa arkkikapasiteettia.

TÄRKEITÄ TURVAOHJEITA



LUE KAIKKI OHJEET ENNEN KÄYTTÖÄ

Paperinsilppuria asennettaessa

- Tarkasta, onko paperinsilppurissa vaurioita tai vikoja. Jos roskakorissa on joitakin paperinpalasia, se on normaalia ja johtuu tuotteen testaamisesta eikä ole merkki viasta.
- Jos virtajohto on vahingoittunut, älä vaihda sitä uuteen äläkä käytä laitetta. Palauta laite, jotta se voidaan vaihtaa uuteen.
- Vältä koskettamasta palaleikkaussilppurin (SB-85C) kannen alapuolella olevia paljaita teriä.
- Laita virtajohto sellaiseen pistorasiaan, johon pääsee helposti käsiksi.
- Älä aseta paperinsilppuria lämpölähteen tai veden lähelle tai yläpuolelle.

Silppuria käytettäessä

- Pidä kädet ja roikkuvat esineet (korut, solmiot, löysä vaatetus, pitkät hiukset jne.) poissa paperinsyöttöaukon lähetyviltä.
- Älä päästä lapsia ja lemmikkieläimiä silppurin lähelle.



Kun silppuri ei ole käytössä

- Turvalukitustoiminto (3) kytetään päälle siirtämällä kytkintä taaksepäin. Lukitus avataan siirtämällä kytkintä eteenpäin. Kun silppuri on lukittu, keltainen valo palaa. Tämä toiminto estää sähköisesti käynnistyspainikkeen toiminnan.
- Kytke silppuri aina pois päältä ja irrota pistoke pistorasiasta.
- Irrota pistoke pistorasiasta ennen korin tyhjentämistä.
- Älä avaa silppuria (kansiosaa): sähköiskun vaara.



HUOMAA: Älä käytä milloinkaan syttyvää synteettistä öljyä, petrolipohjaisia tuotteita tai minkäänlaisia aerosoleja silppuriin tai sen lähelle.



Asennus

- Avaa silppurin kaapin ovi ja vedä roskakori (2) kokonaan ulos.
- Laita muovinen roskapussi koriin (näytepusseja toimitettu tuotteen mukana). Anna reunojen roikkua yli. Pusseja voi tilata lisää Fellowesilta (osanumero 36052).
- Työnnä roskakori kaapin sisään ja sulje kaapin ovi (6).
- Kytke virtajohto lähellä olevaan pistorasiaan.
- Säilytä käyttö- ja huolto-opasta kaapin oven (6) sisäpuolella olevassa lokerossa.

Käyttö

Silppurin käytön helpottamiseksi silppurissa on **automaattikäynnistystunnistin (8)**. Tämä tarkoittaa sitä, että kun säätökytkin (5) on automaattinen [I] -asennossa, silppuri käynnistyy, kun siihen syötetään paperia, ja pysähtyy muutaman sekunnin kuluttua sen jälkeen kun paperi on mennyt silppurin läpi. Koska automaattikäynnistystunnistin ei osaa tehdä eroa paperin ja muiden esineiden välillä, tämä ominaisuus voi olla myös vaaraksi, etenkin lapsille ja lemmikkieläimille. Onnettomuuksien välttämiseksi kytke silppuri pois päältä heti kun olet lopettanut sen käyttämisen. Irrota silppurin virtajohto pistorasiasta, jos silppuria ei käytetä pitkään aikaan.

Säätöpaneeli (13)

I AUTOMAATTINEN

Kytkee päälle automaattikäynnistystunnistimen ja vihreän käyttövalmiutta ilmaisevan valon.

O POIS PÄÄLTÄ

Kytkee pois päältä automaattikäynnistystunnistimen ja vihreän käyttövalmiutta ilmaisevan valon.

R ULOSSYÖTÖ

Asettaa silppurin ulossyöttötilaan (peuruutus). Kytke päälle pitämällä painettuna.

Turvalukon valo (7)

Kun silppurin turvalukko on lukittuna, valo on keltainen.

13

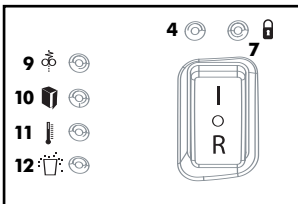

Vianmääritysvalot

Käyttövalmiusvalo (4) (Vihreä)

Silppuri on automaattikäynnistystilassa.

Paperitukos (9)

Silppurissa on tukos (esim. liian paljon paperia syötetty kerrallaan).

Ovi raollaan (10)

Kaapin ovi on auki.

Ylikuumentumisvalo (11)

Silppurin täytyy antaa jäähtyä.

Kori täynnä (12)

Roskakori on täynnä tai paperia on kerääntynyt leikkuuterien alle.

Silppuaminen

- Kytke silppurin virtajohto pistorasiaan säätökytkimen (5) ollessa pois päältä [O] -asennossa.
- Paina säätökytkin automaattinen [I] -asentoon; leikkuuterät pyörivät 1–2 sekuntia käyttövalmiuden osoittamiseksi, ja vihreä valo (4) syttyy.

PAPERI

- Aseta silputtavat paperit arkkikapasiteetin mittaushohtaan (14), jotta vältytään ylimäärästä maksimikapasiteetista. Paperit, jotka eivät ulotu mittauskohdan pohjalle, pitää asettaa syrjään seuraavaa silpuntasyöttöä varten. (Mallikohtainen.)
- Syötä paperi suorassa syöttöaukkoon (1), kunnes silppuri alkaa automaattisesti silputa. Katso Tuotteen kuvaus -kohdasta rajoituksia, jotka koskevat mm. paperin leveyttä ja arkkikapasiteettia sekä sitä, mitä saadaan silputa.



- Älä silppua enempää kuin 20 minuuttia; pitempi silppuaminen aiheuttaa silppurin sammumisen itsestään 30 minuutiksi jäähtymistä varten.
- Paina säätökytkin pois päältä [O] -asentoon sen jälkeen kun silppuaminen on pysähtynyt. Palaleikkaussilppurissa leikkuuterien pyöriminen jatkuu usean sekunnin ajan sen jälkeen kun paperi on mennyt silppurin läpi, jotta silputtua paperia ei jäisi leikkuuteriin.

CD- ja DVD-levyt

- Pidä CD- tai DVD-levyä reunasta kiinni ja syötä yksi levy kerrallaan suorassa CD-levyn syöttöaukkoon (10) ja vapauta levy, kun silppuaminen alkaa. Silppuri pysähtyy, kun CD-levy on kulkenut syöttöaukon läpi. CD-levyt silputaan pieniksi palasiksi.

VAROITUS: Älä pidä CD- tai DVD-levystä kiinni niin, että sormesi on levyn keskireiässä, kun syötät levyä silppuriin.

Paperitukoksen esiintyessä – mikä voi tapahtua jos arkkikapasiteetti ylitetään tai jos paperia ei syötetä suorassa – sammuta silppuri ja tyhjennä kori, mikäli se on täynnä. Sitten:

- 1 Pidä säätökytkintä ulossyöttö [R] -asennossa paperin peruuttamiseksi ulos silppurista.
- 2 Jos silppuri tukkiutuu ulossyöttötilassa, paina säätökytkin automaattinen [I] -asentoon ja yritä silppuamistoiminnon jatkamista.
- 3 Jos silppuri tukkiutuu jälleen, yritä siirtää juuttunut paperi kokonaan silppurin läpi vaihtelemalla säätökytkimen asentoa vuorotellen hitaasti ulossyöttö [R]- ja automaattinen [I] -asentojen välillä.

Jos tukoksen poistaminen ei onnistu tällä menetelmällä, kytke silppuri pois päältä ja irrota virtajohto pistorasiasta. Poista sitten roskakori kotelosta ja irrota varovasti kaikki leikkuuterien alapuolella kiinni oleva paperi. Laita tämän jälkeen roskakori takaisin sisään ja toista tukoksen poistomenettely.

Huolto

Roskakorin säännöllinen tyhjentäminen on tärkeää leikkuuterien tehokkaan toiminnan varmistamiseksi. Silppuri ei toimi, kun roskakori on täynnä.

Palasilppua tekevän mallin (SB-85C) säännöllinen öljyäminen on myös tarpeen kunnollisen suorituskyvyn varmistamiseksi. Jos silppuria käytetään sen täydellä tai lähes täydellä kapasiteetilla, suosittelemme öljyämistä kerran kuukaudessa. Käytä Fellowes Powershred Lubricant -voiteluainetta (tuotenumero 35250) tai muuta pitkäsuuttimisessa purkissa olevaa ei-aerosolista kasvipohjaista voiteluöljyä seuraavasti:



- Levitä öljyä paperinsyöttöaukosta (1) sen koko leveydeltä silppurin ollessa pois päältä [O] -asennossa.
- Paina säätökytkin automaattinen [I] -asentoon, mikä saa silppurin käymään noin kaksi sekuntia.
- Pidä säätökytkintä ulossyöttöasennossa [R] 3–5 sekunnin ajan.
- Toista edellä mainitut toimenpiteet – automaattinen syöttö [I] ja ulossyöttö [R] – kolme kertaa.

MUISTUTUS: Älä käytä milloinkaan syttyvää synteettistä öljyä, petrolipohjaisia tuotteita tai minkäänlaisia aerosolisia voiteluaineita silppuriin tai sen lähellä.



Vianmääritys

Jos paperinsilppuriin tulee ongelma, tarkasta alla olevat oireet ja niiden ratkaisut. Jos et onnistu ratkaisemaan ongelmaa tällä tavoin, ota yhteys Fellowesin asiakaspalveluun. **Älä avaa silppuria (kansiosaa)**, kun yrität korjata ongelmaa: saatat altistua vakavalle sähköiskulle ja takuu mitätöityy.

Oire

Silppuri ei käynnisty tai pysähtyy kesken silppumisen.

Ratkaisu

- Varmista, että silppuri on kytketty verkkovirtaan ja että säätökytkin on automaattinen [I] -asennossa.
- Jos näyttää siltä, että paperi on juuttunut kiinni, noudata Käyttö-kohdassa mainittuja ohjeita.
- Anna silppurin jäähtyä 30 minuuttia ennen kuin yrität uudelleen.
- Varmista, että turvalukituskytkin ei ole päällä. Jos se on päällä, noudata kohdassa *Tärkeitä turvaohjeita* annettuja ohjeita.
- Öljyä leikkuterät (vain SB-85C); noudata Huolto-kohdassa mainittuja ohjeita.
- Tarkasta ikkuna: Jos ikkunasta näkyy paperia, tyhjennä kori; noudata Huolto-kohdassa mainittuja ohjeita.

Silppuri vinkuu, käy kirskuen tai sen suorituskyky on normaalia alhaisempi.

Ovi raollaan -valo (10) palaa.



Varmista, että kaapin ovi (6) on suljettu.

Ylikuumentumisvalo (11) palaa.



Silppurin täytyy antaa jäähtyä. Anna silppurin jäähtyä 30 minuuttia ennen kuin yrität uudelleen.

Paperitukosvalo (9) palaa.



Poista paperitukos. Noudata Käyttö-kohdassa mainittuja ohjeita.

Kori täynnä -valo (12) palaa.



Tyhjennä roskakori. Noudata Käyttö-kohdassa mainittuja ohjeita.

Silppuri jatkaa käymistä muutaman sekunnin sen jälkeen kun paperi on mennyt terien läpi.

Ei vaadi toimenpiteitä. Tämä tapahtuu itsepuhdistuksen vuoksi.

Asiakaspalvelu

Fellowesilla on **maksuton puhelintuki** Yhdysvalloissa, Kanadassa, Meksikossa ja Australiassa asuville asiakkaille. Jos asut näiden alueiden ulkopuolella tai et voi muuten käyttää puhelintukea, soita lähimpään Fellowesin toimipisteeseen, lähetä meille kirje tai sähköpostia tai ota yhteyttä paikalliseen myyjään. Kaikki asiakaspalvelunumerot ja muut yhteystiedot on lueteltu tämän oppaan takakannessa.

Rajoitettu takuu

Fellowes, Inc. ("Fellowes") takaa, että laitteen leikkuterissä ei ilmene materiaali- tai valmistusvikoja **7 vuoden** kuluessa laitteen alkuperäisestä (ensimmäisen ostajan) ostopäivästä lukien. Fellowes takaa myös, että missään laitteen muissa osissa ei ilmene materiaali- tai valmistusvikoja **1 vuoden** kuluessa alkuperäisestä (ensimmäisen ostajan) ostopäivästä lukien. Jos tuotteen jossakin osassa havaitaan vikoja takuun voimassaoloaikana, kuluttajan ainoana ja yksinomaisena korvausvaatimuksena on vaatia viallisen osan korjausta tai vaihtoa Fellowesin kustannuksella ja sen valitsemalla tavalla.

Tämä takuu ei kata tuotteen väärinkäytöstä, väärästä käsittelystä tai luvuttomasta korjauksesta aiheutuvia vahinkoja. **KAIKKI IMPLISIITITSET TAKUUT, MUKAAN LUKIEN IMPLISIITTINEN TAKUU MYYNTIKELPOISUUDESTA JA SOPIVUUDESTA JOHONKIN TIETTYYN TARKOITUKSEEN, RAJOITETUVA TÄTEN KESTOLTAAN YLLÄ MAARITETTYYN TAKUUAIKAAN.** Fellowes ei ole missään tapauksessa vastuussa mistään tähän laitteeseen liittyvistä välillisistä tai satunnaisista vahingoista. Tämä takuu antaa kuluttajalle tiettyjä laillisia oikeuksia. Kuluttajalla saattaa olla myös muita vaihtelevia laillisia oikeuksia. Tämän takuun kesto ja ehdot ovat voimassa kaikkialla maailmassa, paitsi siellä, missä paikallinen laki edellyttää erilaisia rajoituksia ja ehtoja.

Jos haluat lisätietoja tai takuunalaista huoltoa, ota yhteys meihin (katso käyttöohjeen takakannta) tai laitteen myyjään.

Kjære kunde,

Takk for at du kjøpte en makuleringsmaskin fra Fellowes. Vi har foretatt mange forbedringer på vår makuleringsmaskin for privat bruk etter at den ble lansert i 1990 som den første i sitt slag på markedet. Vi føler oss sikre på at vår makuleringsmaskin er ledende i denne produktkategorien når det gjelder å gi kunden mye for pengene. Vi håper at den kan tilfredsstille - og kanskje også overgå - dine forventninger.

For at du skal få mest mulig ut av makuleringsmaskinen samt sørge for sikker og forsvarlig bruk, ber vi deg om å lese disse sidene om nyanskaffelsen din. Hvis brukerveiledningen ikke kan besvare alle spørsmål du måtte ha, eller du har kommentarer om produktet, er du velkommen til å ta kontakt med oss.

Med vennlig hilsen

*James Fellowes
Styreformann og Adm. Dir.*

Innhold

Produktprofil	48
Viktig om sikkerhet	48
Installasjon	49
Drift	49
Vedlikehold	50
Feilsøking	50
Begrenset garanti	51

Produktprofil

Dette produktet er laget for å makulere **papir, stifter, små binders, kredittkort og CD/DVDer**. Den er ikke bygget for å håndtere store binders, datalister (løpende utskrifter), klistremerker, transparenter, papp eller andre plastikkjenstander enn kredittkort. Denne typen bruk kan føre til store skader på apparatet.



	Strimmel- makulering SB-80	Strimmel- makulering SB-80	Konfetti- makulering SB-85C
Ark-kapasitet*	18 ark	16 ark	15 ark
Strimmelstørrelse	5,8 mm	3,9 mm	3,9 x 38 mm
CD/DVD-kapasitet	1	1	1
Maks. papirbredde		229 mm	
Anbefalt daglig kapasitet		50-100 makuleringsintervaller	
Maksimal operasjonstid		20 minutter	
Automatisk nedkjølingsperiode		30 minutter	
Spenning (220 - 240V/50Hz)	1,5 A	1,5 A	2,5 A

* Basert på A4-papir (70 g/m²) der makuleringsmaskinen opererer på angitt strømstyrke. Tynnere papir, høy luftfuktighet eller bruk på annen spenning enn angitt kan redusere ark-kapasiteten.

VIKTIG SIKKERHETSVEILEDNING



LES HELE DETTE AVSNITTET FØR MASKINEN TAS I BRUK

Under installasjon av makuleringsmaskinen

- Sjekk at maskinen er fri for feil og defekter; enkelte papirpartikler i kurven er normalt på grunn av produkttesting, og er ikke en feil på produktet.
- Hvis ledningen er skadet: Bytt ikke ut ledningen eller bruk maskinen. Lever maskinen tilbake og få en ny.
- Unngå å ta på skjærebledene på undersiden av makuleringshodet for konfettimakulering (SB-85C).
- Koble til strømledningen i en stikkontakt det er lett å nå.
- Plasser ikke makuleringsmaskinen i nærheten av eller over vann eller en varmekilde.

Under bruk av makuleringsmaskinen

- Hold hender og hengende gjenstander (smykker, slips, klesplagg, langt hår osv.) borte fra papirinntaket.
- Hold barn og kjæledyr borte fra makuleringsmaskinen.



Når maskinen ikke er i bruk

- Sikkerhetsfrakoblingen (3) slås på ved å skyve over bryteren på baksiden. Den slås av ved å skyve over bryteren på forsiden. Når makuleringsmaskinen er frakoblet, lyser det gule lyset. Denne funksjonen overstyrer elektronisk på-/av-knappen for makuleringsfunksjonen.
- Makuleringsmaskinen skal alltid slås av og kobles fra stikkontakten.
- Koble stikkontakten fra før du tømmer papirkurven.
- Makuleringshodet må ikke åpnes. Fare for elektrisk støt.



MERK: Bruk ikke brennbar syntetisk olje, oljebaserte produkter eller spraybokser av noe slag på eller i nærheten av produktet på noe tidspunkt.



Installasjon

- Åpne kabinett døren og trekk papirkurven (2) helt ut av kabinettet.
- Legg en papirpose av plast i kurven (poser medfølger). La kantene på posen henge utenfor. Kontakt Fellowes når du trenger nye poser (best.nr. 36052).
- Skyv papirkurven inn i kabinettet og lukk kabinett døren (6).
- Koble til strømledningen i en stikkontakt i nærheten.
- Oppbevar brukerveiledningen i lommen på innsiden av kabinett døren (6).

Drift

Denne makuleringsmaskinen er utstyrt med en **autostart-sensor (8)**. Dette vil si at når kontrollbryteren (5) står i stillingen Automatisk [I], begynner makuleringsmaskinen å gå når du legger i papir, og stopper noen sekunder etter at papiret er ferdig makulert. Siden denne sensoren ikke merker forskjell på papir og andre gjenstander, kan denne funksjonen også være et faremoment, særlig for barn og husdyr. For å unngå ulykker må du alltid skru av makuleringsmaskinen med en gang du er ferdig med den. Dra ut stikkontakten hvis du ikke skal bruke maskinen over en lengre periode.

Kontrollpanel (13)

I AUTOMATISK

Skrur på autostart-sensoren og det grønne lyset som indikerer at maskinen er klar til bruk.

O AV

Skrur av autostart-sensoren og det grønne lyset.

R REVERS

Kjører makuleringsmaskinen bakover. Trykk og hold inne for å aktivere funksjonen.

Lys for sikkerhetslås (7)

Hvis makuleringsmaskinens sikkerhetslås er på, lyser dette lyset gult.



13

Feilsøkingsslys

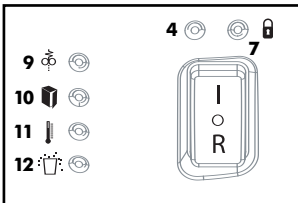

Standby-lys (4) (Grønt)

Makuleringsmaskinen er i autostart-modus.

Papirstopp (9)

Makuleringsmaskinen er tilstoppet av papir (for mye papir forsøkt makulert av gangen).

Dør åpen (10)

Skuffen med papirkurven er åpen.

Overoppheting (11)

Makuleringsmaskinen trenger en nedkjølingsperiode.

Kurv full (12)

Papirkurven er full eller det har samlet seg opp papir under skjæresylindrene.

Slik makulerer du:

- Koble makuleringsmaskinen til stikkontakten mens kontrollbryteren står i stillingen Av [O]
- Slå kontrollbryteren over på Automatisk [I]; skjæresylindrene vil da kjøre i 1-2 sekunder for å markere at apparatet er klart til bruk, og det grønne lyset (4) slås på.

PAPIR

- Sett papiret du ønsker å makulere inn i måleren for ark-kapasitet (14) for å unngå å overskride maksimal ark-kapasitet. Papiret som ikke når til bunnen av måleren må fjernes og makuleres i neste makulering. (valgfritt)
- Legg papiret rett ned i papiråpningen (1) til makuleringsmaskinen automatisk begynner å makulere. Se *Produktprofil* for informasjon om begrensninger i papirbredde, makulerbare gjenstander, ark-kapasitet, osv.



- Ikke makuler i mer enn maksimalt 20 minutter. Lengre økter vil føre til at makuleringsmaskinen skur seg selv av i 30 minutter for å kjøle seg ned.
- Slå kontrollbryteren over på Av [O] etter at skjæresylindrene har stoppet. Ved bruk av makuleringsmaskin med konfettimakulering vil makuleringen fortsette i flere sekunder etter at papiret har passert gjennom maskinen. Dette for å fjerne papirbiter som sitter igjen på skjæresylindrene.

CDer og DVDer

- Hold en CD eller DVD i kanten og mat én av gangen rett ned i CD-åpningen (10), og slipp når makuleringen starter. Makuleringsmaskinen stopper når CDen har passert gjennom åpningen. CDene makuleres til små partikler.

ADVARSEL: Hold ikke CDer eller DVDer med fingrene gjennom hullet i midten mens du mater dem inn i makuleringsmaskinen.

I tilfelle **papirstopp**, som kan forekomme hvis ark-kapasiteten overskrides eller hvis papiret ikke legges rett ned i papiråpningen, skruer du av maskinen og tømmer kurven hvis den er full. Deretter gjør du følgende:

- 1) Trykk inn og hold nede kontrollbryteren i stillingen Revers [R] og forsøk å kjøre papiret ut av makuleringsmaskinen.
- 2) Hvis makuleringsmaskinen kjører seg fast i Revers, slå kontrollbryteren over på Automatisk [I] og forsøk å fortsette makuleringen.
- 3) Hvis makuleringsmaskinen kjører seg fast igjen, veksler du langsomt mellom Revers [R] og Automatisk [I] for å forsøke å kjøre det fastkjørte papiret helt gjennom makuleringsmaskinen.

Hvis det ikke er mulig å løse opp papirstoppen ved hjelp av denne metoden, skruer du av makuleringsmaskinen og drar ut stikkkontakten. Fjern papirkurven fra kabinettet og fjern forsiktig alt papir som stikker ut under skjæresylindrene. Sett inn papirkurven og gjenta prosessen beskrevet over for å løse opp papirstoppen.

Vedlikehold

Tøm papirkurven med jevne mellomrom for å sikre at skjæresylindrene fungerer optimalt. Makuleringsmaskinen fungerer ikke når kurven er full.

Det er også nødvendig å olje konfetti-modellen (SB-85C) for å sikre at den fungerer på riktig måte. Hvis du bruker makuleringsmaskinen på full kapasitet eller nær full kapasitet, anbefaler vi at den oljes *månedlig*. Slik bruker du Fellowes Powershred Lubricant #35250 eller annen vegetabilisk-basert olje i beholder med lang tut (NB: smøremiddel på sprayboks må ikke brukes):



- Ha på olje over papiråpningens (E) fulle bredde med makuleringsmaskinen i stillingen Av [O].
- Slå kontrollbryteren over på Automatisk [I]. Makuleringsmaskinen vil da kjøre i omtrent 2 sekunder.
- Trykk inn og hold nede kontrollbryteren i Revers [R] i 3–5 sekunder.
- Gjenta ovennevnte prosedyre med Automatisk [I] og Revers (R) tre ganger.

PÅMINNELSE: Bruk ikke brennbar syntetisk olje, petroleumsbaserte produkter eller smøremiddel på sprayboks av noe slag på eller i nærheten av makuleringsmaskinen på noe tidspunkt.



Feilsøking

Hvis du har et problem med makuleringsmaksinen, sjekk symptomene og løsningene under. Hvis det ikke er mulig å løse problemet på denne måten, kontakter du Fellowes kundeservice. **Åpne ikke makuleringsenheten** i et forsøk på å reparere makuleringsmaskinen. Dette kan utsette deg for kraftige elektriske støt, og vil gjøre garantien ugyldig.

Symptom

Makuleringsmaskinen starter ikke, eller stopper under makulering.

Løsning

- Sjekk at makuleringsmaskinen er koblet til stikkontakten og at kontrollbryteren står i stillingen Automatisk [I].
- Hvis det virker som papiret har kjørt seg fast, følg anvisningene under *Drift*.
- Vent 30 minutter mens makuleringsmaskinen kjøler seg ned før du gjør et nytt forsøk.
- Sjekk at sikkerhetsfrakoblingen ikke er skrudd på. Hvis sikkerhetsfrakoblingen er skrudd på, følg veiledningen under *Viktig sikkerhetsveiledning*.

Makuleringsmaskinen piper, gnisser eller greier ikke å kjøre på vanlig kapasitet.

- Ha olje på skjæresylindrene (kun SB-85C). Følg veiledningen under *Vedlikehold*.
- Kontroller vinduet: Hvis papir er synlig, tøm kurven. Følg veiledningen under *Vedlikehold*.

Lyset Dør åpen (10) er tent.



Sjekk at kabinett døren (6) er lukket.

Lyset Overoppheting (11) er tent.



Makuleringsmaskinen må kjøle seg ned. Vent i 30 minutter på at makuleringsmaskinen skal kjøle seg ned før du forsøker igjen.

Lyset Papirstopp (9) er tent.



Løs opp papirstoppen. Følg veiledningen under *Drift*.

Lyset Kurv full (12) er tent.



Tøm papirkurven. Følg veiledningen under *Drift*.

Makuleringsmaskinen fortsetter å kjøre i noen sekunder etter at papiret har passert gjennom skjæresylindrene.

Du behøver ikke å gjøre noe. Dette er makuleringsmaskinens selvrense-funksjon.

Kundeservice

Fellowes tilbyr en **avgiftsfri supporttelefon** for kunder i USA, Canada, Mexico og Australia. Bor du utenfor en av disse regionene eller av annen grunn ikke kan bruke supporttelefonen, vennligst ring nærmeste Fellowes-kontor, send oss et brev eller en e-post, eller kontakt din lokale forhandler. Alle våre telefonnumre til kundeservice og andre kontaktpunkter er listet opp på baksiden av denne brukerveiledningen.

Begrenset garanti

Fellowes, Inc. ("Fellowes") garanterer skjærebladene i maskinen mot feil i materiale og arbeid i **7 år** fra datoen den opprinnelige kunden anskaffet produktet. Fellowes garanterer alle andre deler av maskinen mot feil i materiale og arbeid i **1 år** fra datoen den opprinnelige kunden anskaffet produktet. Hvis noen del viser seg å være defekt innenfor garantiperioden, vil eneste mulige botemiddel være reparasjon eller utskifting av den defekte delen på Fellowes' regning og etter Fellowes' vurdering.

Denne garantien gjelder ikke ved feil bruk, uforsiktig håndtering eller uautoriserte reparasjoner. **ENHVER GARANTI, INKLUDERT SALGBARHET OG EGNETHET TIL SPESIFIKKE FORMÅL, BEGRENSES HERVED I VARIGHET TIL GARANTIPERIODEN ANGITT OVER.** Fellowes skal ikke under noen omstendighet holdes ansvarlig for skader av noe slag, direkte eller indirekte, knyttet til dette produktet. Denne garantien gir deg spesifikke juridiske rettigheter. Du kan ha ytterligere rettigheter som kan variere. Varighet og betingelser i denne garantien er gyldige på verdensbasis, bortsett fra der ulike begrensninger, restriksjoner eller betingelser er påkrevd av lokal lovgivning.

Ønsker du ytterligere detaljer eller ønsker du service under denne garantien, vennligst kontakt oss (se baksiden av omslaget) eller forhandleren din.

Fellowes.

Szanowny Kliencie,

Dziękujemy za zakup osobistej niszczarki Fellowes. Dokonailiśmy wielu udoskonaleń od czasu wprowadzenia osobistej niszczarki na rynek w 1990 roku, jako pierwszej niszczarki tego rodzaju. Jesteśmy pewni, że w tej kategorii wyrobów oferuje ona Państwu obecnie najwyższą wartość w stosunku do ceny. Mamy nadzieję, że spełni ona – a nawet przewyższy – Państwa oczekiwania.

Aby zapewnić wieloletnią, bezpieczną i efektywną eksploatację urządzenia, prosimy przeczytać te kilka stron informacji o Waszej nowej niszczarce. Jeżeli ten podręcznik nie odpowie na wszystkie Państwa pytania lub jeżeli chcecie Państwo podzielić się swymi uwagami na temat niniejszego wyrobu, prosimy skontaktować się z nami telefonicznie lub listownie.

Z poważaniem,

*James Fellowes
Prezes i Dyrektor Naczelny*

Spis treści

Opis wyrobu53
Ważne instrukcje bezpieczeństwa53
Ustawianie54
Obsługa54
Konserwacja55
Rozwiązywanie problemów55
Ograniczona gwarancja56

Opis wyrobu

Niniejszy wyrób jest przeznaczony do niszczenia **papieru, zszywek, niewielkich spinaczy biurowych, kart kredytowych oraz płyt CD/DVD.**

Nie jest on przeznaczony do niszczenia dużych spinaczy, papieru wstęgowego, etykiet samoprzylepnych, folii prezentacyjnych, gazet, tektury ani żadnych tworzyw sztucznych za wyjątkiem kart kredytowych. Użycie wyrobu do wyżej wymienionych celów może spowodować uszkodzenia niemożliwe do naprawy.



	Paski SB-80	Paski SB-80	Konfetti SB-85C
Ilość niszczonych arkuszy*	18 arkuszy	16 arkuszy	15 arkuszy
Rozmiar ścinków papieru	5,8 mm	3,9 mm	3,9 x 38 mm
Ilość niszczonych płyt CD/DVD	1	1	1
Maksymalna szerokość papieru		229 mm	
Zalecane dzienne obciążenie		50-100 cykli niszczenia	
Maksymalny czas pracy		20 minut	
Okres automatycznego stygnięcia		30 minut	
Napięcie (220 - 240V/50Hz)	1,5 A	1,5 A	2,5 A

* W oparciu o papier A4 (70 g/m²), dla niszczarki pracującej przy napięciu znamionowym. Grubszy papier, wyższa wilgotność lub napięcie inne od znamionowego mogą zmniejszać maksymalną liczbę niszczonych arkuszy.

WAŻNE INSTRUKCJE BEZPIECZEŃSTWA

PROSIMY PRZECZYTAĆ WSZYSTKIE INSTRUKCJE PRZED ROZPOCZĘCIEM UŻYTKOWANIA



Podczas ustawiania niszczarki

- Należy sprawdzić niszczarkę pod kątem uszkodzeń lub defektów. Pewna ilość cząstek papieru w koszu jest zjawiskiem normalnym wynikającym z testowania wyrobu i nie oznacza defektu.
- Jeżeli przewód uległ uszkodzeniu, nie wymieniać przewodu ani nie używać urządzenia. Należy zwrócić urządzenie celem wymiany.
- Należy unikać dotykania odstojonych ostrzy lub dolnej części głowicy tnącej typu konfetti (SB-85C).
- Podłączyć kabel zasilający do gniazda, które jest łatwo dostępne.
- Nie należy umieszczać niszczarki w pobliżu ani powyżej źródeł ciepła lub wody.

Podczas używania niszczarki

- Nie zbliżać rąk ani wiszących przedmiotów (biżuteria, krawaty, luźna odzież, długie włosy, itp.) do wlotu papieru.
- Dzieci ani zwierzęta domowe nie powinny mieć dostępu do niszczarki.



Gdy niszczarka nie jest używana

- Aby włączyć blokadę bezpieczeństwa (3), należy przesunąć przelącznik do tyłu. Aby odblokować urządzenie, należy przesunąć przelącznik do przodu. Gdy niszczarka jest zablokowana, świeci żółta lampka kontrolna. Funkcja ta elektronicznie blokuje przycisk włączania/wyłączenia zasilania niszczarki.
- Należy zawsze wyłączać niszczarkę i wyjmować jej wtyczkę z gniazda sieciowego.
- Przed opróżnianiem kosza należy wyjąć wtyczkę niszczarki z gniazda sieciowego.
- Nie otwierać głowicy niszczarki: Niebezpieczeństwo porażenia prądem elektrycznym.



UWAGA: W żadnym czasie nie należy stosować palnych olei syntetycznych, produktów pochodnych ropy naftowej ani żadnego typu aerozoli do niniejszego wyrobu lub w jego pobliżu.

Ustawianie

- Otworzyć drzwi szafki i całkowicie wyciągnąć kosz odpadowy (2) z szafki.
- Umieścić plastikowy worek na odpady na urządzeniu dotączone próbki worków). Brzegi worka powinny zwiśać na zewnątrz kosza. Aby zamówić więcej worków (nr art. 36052), prosimy skontaktować się z firmą Fellowes.
- Wsunąć kosz odpadowy do szafki i zamknąć drzwi szafki (6).
- Włączyć wtyczkę niszczarki do wygodnie położonego gniazda zasilającego.
- Instrukcję obsługi należy umieścić i przechowywać w kieszeni po wewnętrznej stronie drzwi szafki (6).

Obsługa

Dla wygody użytkownika niszczarka została wyposażona w czujnik **automatycznego uruchamiania (8)**. Oznacza to, że gdy przełącznik sterujący (5) znajduje się w położeniu automatycznym [I], niszczarka rozpocznie pracę gdy wsuniemy do niej papier i zatrzyma się w kilka sekund po przejściu papieru. Ze względu na to, że czujnik nie rozpoznaje różnicy pomiędzy papierem a innymi obiektami, funkcja ta może również stwarzać zagrożenie, zwłaszcza dla dzieci i zwierząt domowych. Aby uniknąć wypadków, należy wyłączać niszczarkę natychmiast po zakończeniu jej używania. Jeżeli niszczarka nie będzie używana przez dłuższy czas, należy wyjąć jej wtyczkę z gniazda sieciowego.

Pulpit sterowniczy (13)

I AUTO

Włącza czujnik automatycznego uruchamiania i zieloną kontrolkę gotowości.

O WYŁĄCZONE

Wyłącza czujnik automatycznego uruchamiania i zieloną kontrolkę gotowości.

R WSTECZ

Włącza niszczarkę na wstecznym biegu. Należy nacisnąć i przytrzymać.

Kontrolka blokady bezpieczeństwa (7)

Gdy blokada bezpieczeństwa niszczarki działa, kontrolka świeci kolorem żółtym.



13

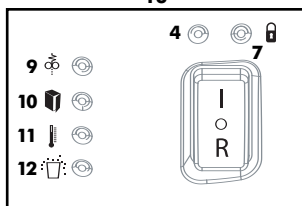

Lampki kontrolne stanu

Kontrolka gotowości (4) (Zielona)

Niszczarka znajduje się w trybie automatycznego uruchamiania.

Zacięcie papieru (9)

Niszczarka zacięła się (np. zbyt duża ilość papieru wprowadzona jednocześnie).

Drzwi otwarte (10)

Drzwi szafki są otwarte.

Kontrolka przegrzania (11)

Niszczarka musi stygnąć przez wymagany okres.

Kosz pełny (12)

Kosz odpadowy jest pełny lub pod cylindrami tnącymi zebrał się papier.

Aby użyć niszczarki, należy:

- Ustawić przełącznik sterujący (5) w położeniu wyłączonym [O] i włączyć wtyczkę niszczarki do gniazda zasilającego.
- Przesławić przełącznik sterujący w położenie automatyczne [I]. Cylindry tnące będą pracować przez 1-2 sekundy sygnalizując gotowość do pracy i zaświeci zielona kontrolka (4).

PAPIER

- Papier przeznaczony do niszczenia należy wsunąć do sprawdzianu pomiarowego (14), aby nie dopuścić do przekroczenia maksymalnej liczby niszczonego dokumentów. Papier, który nie został całkowicie wsunięty do sprawdzianu, należy odłożyć do następnego cyklu niszczenia. (opcja)
- Papier należy wprowadzać do szczeliny (1) na wprost, aż do automatycznego rozpoczęcia cięcia przez niszczarkę. Patrz: *Opis wyrobu*, aby zapoznać się z dopuszczalną szerokością papieru, przedmiotami nadającymi się do niszczenia, maksymalną ilością niszczonego arkuszy itp.



- Nie używać niszczarki dłużej niż przez 20 minut. Dłuższe niszczenie spowoduje automatyczne wyłączenie niszczarki na okres 30 minut celem ostygnięcia.
- Ustawić przełącznik sterujący w położeniu wyłączonym [O] po zakończeniu cięcia. W przypadku niszczarki tnącej na konfetti, cięcie trwa jeszcze przez kilka sekund po przejściu papieru, aby oczyścić cylindry tnące z ciętego papieru.

Dyski CD oraz DVD

- Trzymając dysk CD lub DVD za krawędź, należy wprowadzić pojedynczo do wlotu dysków CD (10), puszczając, gdy rozpocznie się cięcie. Niszczarka zatrzyma się po przejściu dysku CD przez wlot. Dyski CD są cięte na niewielkie cząstki.

OSTROŻNIE! Podczas wprowadzania do niszczarki dysku CD lub DVD nie trzymać go przekładając palec przez otwór środkowy.

W przypadku **zacięcia papieru**, które może nastąpić jeżeli przekroczona zostanie maksymalna liczba niszczonych arkuszy lub jeżeli papier nie zostanie wprowadzony na wprost, należy wyłączyć niszczarkę i opróżnić kosz, jeśli jest on pełny. Następnie należy:

- 1) Przeszawić i przytrzymać przełącznik sterujący w położeniu wstecznym [R] i spróbować wycofać papier z niszczarki.
- 2) Jeżeli niszczarka zatnie się działając na biegu wstecznym, należy przesawić przełącznik sterujący w położenie automatyczne [I] i podjąć próbę kontynuacji niszczenia.
- 3) Jeżeli niszczarka zatnie się ponownie, należy przesawić powoli przełącznik sterujący pomiędzy położeniem wstecznym [R] a automatycznym [I], aby spróbować całkowicie dokończyć niszczenie papieru.

Jeżeli opisana powyżej metoda nie pozwala na usunięcie zacięcia, należy wyłączyć niszczarkę i wyjąć jej wtyczkę z gniazda sieciowego. Wyjąć kosz odpadowy z szafki i ostrożnie usunąć papier wystający poniżej cylindrów tnących. Wstawić kosz i powtórzyć powyższą procedurę usuwania zacięcia.

Konserwacja

Regularne opróżnianie kosza jest ważne dla zapewnienia niezakłóconego działania cylindrów tnących. Niszczarka nie będzie działać, jeżeli kosz jest pełny.

Regularne oliwienie modelu tnącego papier na konfetti (SB-85C) jest również konieczne dla zapewnienia jego prawidłowego działania. Jeżeli niszczarka jest eksploatowana z parametrami dopuszczalnymi lub zbliżonymi do dopuszczalnych, zalecane jest jej oliwienie raz na miesiąc. Użycie preparatu smarującego Fellowes Powershred Lubricant Nr 35250, lub innego nie aerozolowego oleju roślinnego w dozowniku zaopatrzonego w końcówkę przedłużającą:



- Przy przełączniku niszczarki w położeniu wyłączonym [O], należy rozprowadzić olej na całej szerokości wlotu papieru (1).
- Ustawić przełącznik sterujący w położeniu automatycznym [I], co spowoduje działanie niszczarki przez około 2 sekundy.
- Ustawić i przytrzymać przełącznik sterujący w położeniu wstecznym [R] przez 3 do 5 sekund.
- Trzykrotnie powtórzyć powyższą sekwencję przełączania biegu automatycznego [I] i wstecznego [R].

UWAGA: W żadnym przypadku nie należy stosować palnych olei syntetycznych, produktów pochodnych ropy naftowej ani żadnego typu aerozolowych preparatów smarujących w niszczarce ani w jej pobliżu.



Rozwiązywanie problemów

Jeżeli wystąpi problem z niszczarką, należy przestudiować poniższe objawy i czynności naprawcze. Jeżeli nie można rozwiązać problemu w podany sposób, należy skontaktować się z Obsługą Klienta firmy Fellowes. **Nie otwierać głowicy niszczarki**, usiłując ją naprawić: Może to narazić Państwa na poważne porażenie prądem elektrycznym i spowoduje utratę gwarancji.

Objaw

Niszczarka nie uruchamia się lub zatrzymuje się w czasie pracy.

Czynność naprawcza

- Upewnić się, czy niszczarka jest podłączona do źródła zasilania oraz, czy przełącznik znajduje się w położeniu automatycznym [1].
- Jeżeli widoczne jest zacięcie papieru. Postępować zgodnie z instrukcjami w części *Obsługa*.
- Odczekać 30 minut do ostygnięcia niszczarki przed podjęciem kolejnej próby.
- Upewnić się, czy przełącznik blokady nie jest włączony. Jeżeli przełącznik blokady jest włączony, należy postępować zgodnie z instrukcjami w części *Ważne instrukcje dotyczące bezpieczeństwa*.

Niszczarka skrzypi, miele papier lub działa poniżej swej normalnej wydajności.

- Naoliwić cylindry tnące (tylko w modelu SB-85C). Postępować zgodnie z instrukcjami w części *Konserwacja*.
- Sprawdzić okienko kontrolne: jeżeli papier jest widoczny, należy opróżnić kosz. Postępować zgodnie z instrukcjami w części *Konserwacja*.

Świeci kontrolka otwartych drzwi (10).



Upewnić się, że drzwi szafki (6) są zamknięte.

Świeci kontrolka przegrzania (11).



Niszczarka musi stygnąć przez wymagany okres. Przed podjęciem kolejnej próby, należy odczekać 30 minut do ostygnięcia niszczarki.

Świeci kontrolka zacięcia papieru (9).



Usunąć zacięcie papieru. Postępować zgodnie z instrukcjami w części *Obsługa*.

Świeci kontrolka pełnego kosza (12).



Opróżnić kosz odpadowy. Postępować zgodnie z instrukcjami w części *Obsługa*.

Niszczarka działa jeszcze przez kilka sekund po przejściu papieru przez cylindry tnące.

Nie są wymagane żadne czynności. Jest to funkcja samooczyszczenia.

Obsługa Klienta

Firma Fellowes oferuje **bezpłatną telefoniczną linię** konsumencką dla klientów mieszkających w Stanach Zjednoczonych, Kanadzie, Meksyku i Australii. Jeżeli mieszkacie Państwo poza tymi regionami lub z innych powodów nie możecie użyć naszej linii konsumenckiej, prosimy o kontakt telefoniczny z najbliższą placówką Fellowes, przesłanie listu lub poczty elektronicznej, bądź też o kontakt z lokalnym dealerem. Wszystkie numery telefonów naszej obsługi Klienta i inne dane kontaktowe są wyszczególnione na tylnej okładce niniejszego podręcznika.

Ograniczona gwarancja

Fellowes, Inc. ("Fellowes") gwarantuje, że noże tnące niniejszego urządzenia są wolne od wad materiałowych i robocizny na okres **7 lat** od daty zakupu przez pierwotnego nabywcę. Fellowes gwarantuje, że wszystkie inne części niniejszego urządzenia są wolne od wad materiałowych i robocizny na okres **1 roku** od daty zakupu przez pierwotnego nabywcę. Jeżeli w okresie gwarancji okaże się, że jakkolwiek część urządzenia jest uszkodzona, przysługuje wyłącznie prawo naprawy lub wymiany uszkodzonej części na koszt i zgodnie z wyborem firmy Fellowes.

Gwarancja nie dotyczy przypadków nieprawidłowego użycia, obchodzenia się lub nieautoryzowanej naprawy. WSZĘDKI DOROZUMIANE GWARANCJE, WŁĄCZAJĄC GWARANCJE HANDLOWE I ZDATNOŚCI DO OKREŚLONEGO UŻYTKU SĄ OGRANICZONE DO CZASU TRWANIA ODPOWIEDNIEJ GWARANCJI WYMIENIONEGO POWYŻEJ. W ŻADNYM PRZYPADKU FIRMA FELLOWES NIE BĘDZIE ODPOWIEDZIALNA ZA USZKODZENIA PRZYPADKOWE LUB WYNIKAJĄCE Z UŻYCIA NINIEJSZEGO WYROBU. Niniejsza gwarancja daje użytkownikowi konkretne prawa. Mogą również występować inne prawa, różniące się w zależności od kraju. Okres, warunki i postanowienia niniejszej gwarancji obowiązują na całym świecie, za wyjątkiem sytuacji, w których inne ograniczenia, restrykcje i warunki wymagane są lokalnymi przepisami prawa.

Aby uzyskać obsługę w ramach niniejszej gwarancji, należy skontaktować się z nami (patrz tylna strona okładki) lub z obsługą klienta Państwa dealera.

Fellowes

Уважаемый покупатель!

Благодарим Вас за покупку персонального уничтожителя бумаги компании Fellowes. Компания Fellowes неустанно работает над совершенствованием своих уничтожителей бумаги с момента выпуска первого персонального уничтожителя бумаги в 1990 г. Мы уверены в том, что за потраченные деньги Вы получите изделие самого высокого качества по сравнению со всеми существующими в настоящее время изделиями данной номенклатуры. Мы надеемся, что качество наших уничтожителей бумаги оправдает или даже превзойдет ваши ожидания.

Для безопасного и эффективного использования уничтожителя бумаги в течение длительного периода времени просим Вас прочитать данную инструкцию по эксплуатации. Если Вы не найдете в ней ответы на все свои вопросы или если Вы захотите высказать свои замечания по данному изделию, просим Вас позвонить или написать нам.

С уважением,

Джейм Феллоус

Председатель правления и главный исполнительный директор

Содержание

Назначение	58
Инструкция по безопасности	58
Подготовка к работе	59
Работа	59
Техобслуживание	60
Выявление и устранение неисправностей	60
Ограниченная гарантия	61

Назначение

Это изделие предназначено для уничтожения **бумаги, скобков, небольших бумажных скрепок, кредитных карточек и CD/DVD**. Данное изделие не предназначено для уничтожения больших бумажных скрепок, фальцованной бумаги, клеящихся ярлыков, слайдов, газет, картона, любых пластиковых изделий, за исключением кредитных карточек. Если уничтожитель бумаги будет использоваться для уничтожения перечисленных предметов, это может привести к его поломке.



	Полоски SB-80	Полоски SB-80	Фрагменты SB-85C
Производительность -- листы бумаги*	18 листов	16 листов	15 листов
Размер нарезаемых кусков бумаги	5,8 мм	3,9 мм	3,9 x 38 мм
Производительность (CD/DVD)	1	1	1
Максимальная ширина бумаги		229 мм	
Рекомендуемая ежедневная производительность		50-100 разрезований	
Максимальное время работы		20 минут	
Продолжительность автоматического охлаждения		30 минут	
Напряжение (220 - 240V/50Hz)	1,5 A	1,5 A	2,5 A

* Данные для бумаги A4 (70 г/м²), когда уничтожитель бумаги работает при номинальном напряжении. При использовании более тяжелой бумаге, высокой влажности или напряжении, отличном от номинального, производительность может снижаться.

ИНСТРУКЦИЯ ПО БЕЗОПАСНОСТИ



ПРОЧИТАЙТЕ ПЕРЕД НАЧАЛОМ ЭКСПЛУАТАЦИИ

При установке уничтожителя бумаги

- Проверьте уничтожитель бумаги на предмет повреждений и дефектов; куски бумаги могут оставаться в корзине после тестирования, и их наличие не указывает на дефект или неисправность.
- Если шнур поврежден, не заменяйте его и не используйте машину. Возвратите машину для замены.
- Не прикасайтесь к ножам на внутренней стороне крышки модели, нарезающей конфетти (SB-85C).
- Вставьте вилку шнура питания в розетку, к которой имеется легкий доступ.
- Не устанавливайте уничтожитель бумаги вблизи источников тепла и воды или над ними.

При работе с уничтожителем бумаги

- Не приближайте руки, а также бижутерию, галстук, свободную одежду, длинные волосы и т.п. к приемнику бумаги.
- Не подпускайте детей и домашних животных к уничтожителю бумаги.



После работы

- Для включения блокирующего устройства безопасности (3) переведите выключатель назад. Для разблокирования -- переведите выключатель вперед. Когда уничтожитель бумаги заблокирован, светится желтая лампа. Это устройство с помощью электроники блокирует кнопку включения/выключения питания уничтожителя бумаги.
- Всегда выключайте уничтожитель бумаги и выдергивайте шнур питания из сетевой розетки.
- До опорожнения корзины выдерните шнур питания из сетевой розетки.
- Не открывайте крышку уничтожителя бумаги: существует опасность электрического удара.



ПРИМЕЧАНИЕ: Никогда допускать контакта изделия с легковоспламеняющимися синтетическими маслами, бензиносодержащими материалами или аэрозолями и не приближайте их к изделию.



Подготовка к работе

- Для обеспечения достаточной вентиляции уничтожитель бумаги должен устанавливаться на расстоянии 5 см от стены или мебели.
- Откройте дверцу корпуса и достаньте корзину для отходов бумаги (2).
- Вставьте пластиковый пакет в корзину (образцы пакетов прилагаются). Заверните концы пакета поверх корзины. Для заказа дополнительных пакетов обращайтесь в компанию Fellowes (изделие № 36052).
- Вставьте корзину назад в корпус и закройте дверцу (6).
- Вставьте шнур питания в сетевую розетку.
- Храните инструкции по эксплуатации в ячейке дверцы корпуса (6).

Работа

В целях удобства уничтожитель бумаги оборудован **датчиком автоматического запуска (8)**. Это означает, что когда управляющий выключатель (5) находится в положении автоматического режима работы (I), уничтожитель бумаги начнет работать при вводе в него бумаги и остановится через несколько секунд после прохождения бумаги через него. Поскольку для датчика не существует разницы между бумагой и другими предметами, эта функция может представлять опасность, особенно для детей и домашних животных. Для того чтобы избежать несчастных случаев, сразу же выключите уничтожитель бумаги после окончания работы. Отсоедините уничтожитель бумаги от сети, если он не будет использоваться в течение продолжительного периода времени.

Панель управления (13)

I АВТОМАТИЧЕСКИЙ Включение датчика автоматического запуска; начинает светиться зеленый индикатор готовности к работе.	O ВЫКЛЮЧЕН Отключение датчика автоматического запуска; зеленый индикатор готовности к работе перестает светиться.	R РЕВЕРС Уничтожитель бумаги начинает работать в обратном режиме. Нажмите и удерживайте в нажатом состоянии для приведения в действие.	Световой индикатор предохранительного устройства (7) Если предохранительное устройство уничтожителя бумаги включено, светится желтый индикатор.
---	---	--	---

13

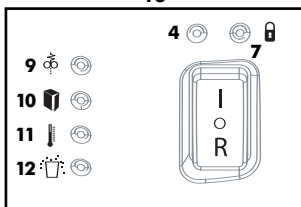

Индикаторы нарушений работы или неисправности

Готовность к работе (4)

Уничтожитель бумаги находится в режиме автоматического запуска.

Застревание бумаги (9)

Застревание бумаги в уничтожителе бумаги (например, за один раз подается очень большое количество бумаги).

Незакрывающаяся дверь (10)

Дверца корпуса открыта.

Световой индикатор перегрева (11)

Требуется охлаждение уничтожителя бумаги.

Полная корзина (12)

Корзина переполнена или бумага собралась под режущими цилиндрами.

Разрезание

- Включите уничтожитель бумаги в сеть при нахождении управляющего выключателя (5) в положении выкл. [O].
- Переведите управляющий выключатель в положение автоматической работы (I); режущие цилиндры будут работать в течение 1-2 секунд для сигнализации о готовности к работе и загорится зеленый световой индикатор (4).

БУМАГА

- Положите бумагу, которую вы хотите разрезать, в ограничитель количества листов (14), для того чтобы не превысить максимальное допустимое количество листов бумаги.
- Бумагу, не достигающую основания ограничителя, рекомендуется разрезать в следующем цикле разрезания (по желанию).
- Введите бумагу прямо в приемную щель (1) – уничтожитель бумаги должен автоматически начать нарезание бумаги; см. раздел *Назначение*. В нем приведены предельные размеры ширины бумаги, предметы, которые можно разрезать, количество листов и т. д.



- Производите разрезание не более 20 минут; при разрезании в течение более продолжительного периода времени уничтожитель бумаги самостоятельно отключится на 30 минут для охлаждения.
- После прекращения разрезания переведите управляющий выключатель в положение выкл. [O]. При использовании уничтожителя бумаги для нарезания на фрагменты нарезание будет продолжаться в течение нескольких секунд после прохождения бумаги, для того чтобы очистить режущие цилиндры от нарезанной бумаги.

CD и DVD

- Удерживая CD или DVD за край, вводите за один раз один CD или DVD прямо в паз для CD (10); отпустите, когда начинается разрезание. Уничтожитель бумаги остановится, когда CD пройдет через паз для ввода. CD разрезаются на мелкие кусочки.

ВНИМАНИЕ: Не захватывайте CD или DVD пальцем за центральное кольцо при подаче в уничтожитель бумаги.

При застревании бумаги, что может произойти в случае превышения максимально допустимого количества бумаги или если бумага вводится в щель непрямо, выключите уничтожитель бумаги и опорожните корзину, если она полная. После этого:

- 1) Нажмите и удерживайте управляющий выключатель в реверсивном [R] положении и попытайтесь вывести бумагу из уничтожителя бумаги.
- 2) Если застревание бумаги происходит в реверсивном режиме, переведите управляющий выключатель в положение автоматического режима работы [I] и попытайтесь продолжить операцию разрезания.
- 3) Если снова происходит застревание бумаги, медленно чередуйте управляющий выключатель между положениями реверсивного [R] и автоматического [I] режимов работы, для того чтобы полностью провести застрявшую бумагу через уничтожитель бумаги.

Если вы при помощи этого метода не можете устранить застревание, выключите и отсоедините уничтожитель бумаги от сети; удалите из корпуса корзину для отходов и осторожно удалите любую бумагу, выходящую ниже режущих цилиндров; установите на место корзину и повторите операцию устранения застревания.

Техобслуживание

Регулярное опорожнение корзины имеет важное значение для бесперебойной работы режущих цилиндров. При переполненной корзине уничтожитель бумаги не будет работать.

Для правильной работы модели уничтожителя бумаги для переработки на фрагменты (SB-85C) также необходимо производить регулярную смазку. Если уничтожитель бумаги работает при полной или почти полной нагрузке, мы рекомендуем производить смазку ежемесячно. Используйте смазку Powershred Lubricant №35250 фирмы Fellowes или другую неаэрозольную смазку на основе растительного масла (смазка производится из тюбика с удлиненным носиком):



- Произведите смазку по всей ширине щели для ввода бумаги (1) при нахождении уничтожителя бумаги в выключенном положении [O].
- Переведите управляющий выключатель в автоматическое положение [I]. В результате уничтожитель бумаги будет работать в течение примерно 2-х секунд.
- Нажмите управляющий выключатель и удерживайте его в положении реверса [R] в течение 3-5 секунд.
- Произведите переключение между автоматическим [I] и обратным (реверс) [R] режимами три раза.

НАПОМИНАНИЕ. Никогда не используйте в уничтожителе бумаги или вблизи него легковоспламеняющиеся синтетические масла, бензиносодержащие материалы или аэрозольные смазки любого типа.



Выявление и устранение неисправностей

Если в уничтожителе бумаги возникли неполадки или неисправности, установите конкретную неисправность и примите меры по устранению неисправности (см. приведенную ниже таблицу). Если вы не в состоянии устранить неисправность, свяжитесь со Службой обслуживания покупателей компании Fellowes. **Не открывайте головку уничтожителя бумаги,** для того чтобы произвести ремонт: вы подвергнете себя риску сильного электрического удара, а ваша гарантия станет недействительной.

Неисправность или нарушение работы

Уничтожитель бумаги не запускается или не останавливается во время нарезания.

Устранение неисправности или нарушения работы

- Убедитесь в том, что уничтожитель бумаги включен в сеть, а переключатель находится в положении автоматического режима работы [1].
- Если бумага застряла в уничтожителе бумаги, выполните инструкции раздела *Работа*.
- До того как предпринять повторную попытку, подождите 30 минут, пока уничтожитель бумаги не охладится.
- Убедитесь в том, что блокировочный выключатель не включен. Если он включен, выполните инструкции, приведенные в разделе *Инструкции по безопасности*.

Уничтожитель бумаги шумит, скрипит или работает ниже своих возможностей.

- Смажьте режущие цилиндры (только SB-85C). Выполните инструкции раздела *Техобслуживание*.
- Посмотрите в окно: если в окне видна бумага, опорожните корзину и выполните инструкции, приведенные в разделе *Техобслуживание*.

Горит индикатор незакрытой дверцы (10).



Убедитесь в том, что дверца корпуса (6) закрыта.

Светится индикатор перегрева (11).



Уничтожитель бумаги должен охладиться. До того как снова включить уничтожитель бумаги подождите 30 минут, пока он не охладится.

Светится индикатор застревания бумаги (9).



Устраните застревание бумаги. Выполните инструкции, приведенные в разделе *Работа*.

Светится индикатор переполнения корзины (12).



Опорожните корзину. Выполните инструкции, приведенные в разделе *Работа*.

Уничтожитель бумаги продолжает работать в течение нескольких секунд после удаления бумаги с режущих цилиндров.

Никаких мер принимать не надо. Это функция самоочистки.

Служба обслуживания покупателей

Компания Fellowes предлагает **бесплатную телефонную линию оказания помощи** для покупателей, живущих в Соединенных Штатах Америки, Канаде, Мексике и Австралии. Если вы не живете в указанных странах или не можете воспользоваться нашей телефонной линией помощи, позвоните в ближайшее к вам отделение компании Fellowes, pošлите нам письмо или отправьте сообщение электронной почтой, или свяжитесь с вашим местным дилером. Все телефонные номера нашей службы обслуживания заказчиков и другая контактная информация приведены на обратной стороне настоящей инструкции.

Ограниченная гарантия

Фирма Fellowes, Inc. ("Fellowes") гарантирует отсутствие дефектов материалов и качество изготовления режущих лезвий бумагоуничтожающей машины сроком на **7 лет** с даты ее покупки первоначальным покупателем. Фирма Fellowes гарантирует отсутствие дефектов материалов и качество изготовления других деталей бумагоуничтожающей машины сроком на **1 год** с даты ее покупки первоначальным покупателем. Если в течение гарантийного срока обнаруживается дефект какой-либо детали, то вашей единственной и исключительной компенсацией будет ремонт или замена неисправной детали по усмотрению фирмы Fellowes и за ее счет.

Данная гарантия не распространяется на случаи неправильной эксплуатации машины, неправильного обращения с ней или ремонта машины без разрешения. **ЛЮБАЯ ПОДРАЗУМЕВАЯ ГАРАНТИЯ, ВКЛЮЧАЯ ТОВАРНОЕ СОСТОЯНИЕ ИЛИ СООТВЕТСТВИЕ ДЛЯ ОПРЕДЕЛЕННОЙ ЦЕЛИ, ДЕЙСТВУЕТ В ТЕЧЕНИЕ УКАЗАННОГО ВЫШЕ ГАРАНТИЙНОГО СРОКА.** Фирма Fellowes ни в коем случае не несет ответственности за любые последствия или случайные убытки, приписываемые этой продукции. В соответствии с данной гарантией вы имеете конкретные законные права. Вы можете иметь и другие различные законные права. Срок действия настоящей гарантии, ее условия и положения действительны во всем мире, за исключением тех мест, где ограничения или условия могут устанавливаться местными законами.



Help Line

Australia	+ 1-800-33-11-77
Canada	+ 1-800-665-4339
México	+ 1-800-234-1185
United States	+ 1-800-955-0959

Fellows

Australia	+ 61-3-8336-9700
Benelux	+ 31-(0)-76-523-2090
Canada	+ 1-905-475-6320
Deutschland	+ 49-(0)-5131-49770
France	+ 33-(0)-1-30-06-86-80
Italia	+ 39-(0)-71-730041
Japan	+ 81-(0)-3-5496-2401
Korea	+ 82-(0)-2-3462-2884
Malaysia	+ 60-(0)-35122-1231
Polska	+48-(22)-771-47-40
Singapore	+ 65-6221-3811
United Kingdom	+ 44-(0)-1302-836836
United States	+ 1-630-893-1600

Declaration of Conformity

Fellows Manufacturing Company

Doncaster Road, Kirk Sandall
Doncaster, South Yorkshire, DN31H England
declares that the product
Models SB-80 and SB-85C

conform with the requirements of the Low Voltage Directive (73/23 EEC) and the Electromagnetic Compatibility Directive (89/336 EEC) and the following harmonized European Normes (EN Standards) and IEC Standards.

Safety: EN60950 'Information Technology Equipment'

EMC:	Standard	Severity Level	Performance Criteria
	EN 55014-2:1997	Section 7.2.2, category II	See Details Below
	IEC 1000-4-2:1995	2 (Contact), 3 (Air)	B
	IEC 1000-4-4:1995	2	B
	IEC 1000-4-5:1995	2 (DM), 3 (CM)	B
	IEC 1000-4-6:1996	2	A
	IEC 1000-4-11:1994		C
	EN 55104-1:2000+A1 :2002	Tables 1 & 2	
	EN 61000-3-2:2000	Section 7.1 Table 1	
	EN 61000-3-3:1995+A1 :2001	Section 5	

Itasca, Illinois, USA
29 August, 2004

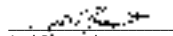
Joel Bergfeld

Free Manuals Download Website

<http://myh66.com>

<http://usermanuals.us>

<http://www.somanuals.com>

<http://www.4manuals.cc>

<http://www.manual-lib.com>

<http://www.404manual.com>

<http://www.luxmanual.com>

<http://aubethermostatmanual.com>

Golf course search by state

<http://golfingnear.com>

Email search by domain

<http://emailbydomain.com>

Auto manuals search

<http://auto.somanuals.com>

TV manuals search

<http://tv.somanuals.com>