

## Instruction manual

Page 3 - 11

**IMPORTANT:** *Read and understand all instructions before using.*

## Guide d'utilisation

Page 13 - 21

**IMPORTANT:** *Lire et comprendre toutes les instructions avant de démarrer les travaux.*

## Manual de instrucciones

Pagina 22 - 31

**IMPORTANTE:** *Lea y comprende todas las instrucciones antes de usar.*

Instruction manual  
Guide d'utilisation  
Manual de instrucciones

**MFT/3**



**MFT/KAPEX**





## Table of Contents

<b>Technical data</b>	<b>3</b>
<b>Symbols</b>	<b>4</b>
<b>Design</b>	<b>4</b>
<b>Intended use</b>	<b>4</b>
<b>MFT/3: Setting up and assembly</b>	<b>5</b>
Step 1: Setting up	5
Step 2: Trim splinter guard	5
Step 3: Setting up the guide rail support	6
Step 4: Attaching the guide rail	7
Step 5: Attaching the pre-set profile setting rail	7
Step 6: Calibrating angle	8
Step 7: Adjusting the pre-set profile setting rail	8
Step 8: Adjusting the guide rail in relation to the workpiece	9
Step 9: Adjusting the cutting depth for sawing [Fig. 11]	9
<b>MFT/KAPEX: Mounting the KAPEX</b>	<b>10</b>
<b>Maintenance</b>	<b>10</b>
<b>Turning the perforated top</b>	<b>10</b>
<b>Accessories, tools</b>	<b>10</b>
<b>Warranty</b>	<b>11</b>

## Health hazard by dust

**⚠ WARNING** Various dust created by power sanding, sawing, grinding, drilling and other construction activities contains chemicals known (to the State of California) to cause cancer, birth defects or other reproductive harm. Some examples of these chemicals are:

- Lead from lead-based paints,
- Crystalline silica from bricks and cement and other masonry products,
- Arsenic and chromium from chemically-treated lumber.

The risk from these exposures varies, depending on how often you do this type of work.

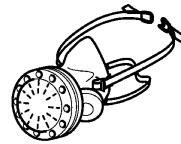

To reduce your exposure to these chemicals work in a well ventilated area and use approved safety equipment, such as dust masks that are specially designed to filter out microscopic particles.

**⚠ WARNING TO REDUCE THE RISK OF INJURY, USER MUST READ AND UNDERSTAND INSTRUCTION MANUAL.**

① The multifunction table offers a wide range of application options! To find out more about possible machine applications, order the MFT application manual on the internet.

## Technical data

<b>MFT/3</b>	
Bench dimensions (width x length)	1157 x 773 mm
Bench height	
- with foldaway legs	900 mm
- without foldaway legs	180 mm
max. working width	700 mm
max. workpiece thickness	78 mm
Weight	28 kg

<b>MFT/KAPEX</b>	
Bench dimensions (width x length)	869 x 581 mm
Bench height	
- with foldaway legs	790 mm
- without foldaway legs	180 mm
Weight	18 kg

## Symbols



Warning of general danger



Read the Operating Instructions/  
Notes!

## Design

### MFT/3 and MFT/KAPEX

[1-1] Bench consisting of: profile frame, corner feet, perforated top, fold-away legs

### MFT/3 only

[1-2] Support unit

[1-3] Guide rail FS 1080

[1-4] Swivel unit

[1-5] Pre-set profile setting rail and

[1-6] Stop ruler

[1-7] Additional clamp for stop ruler

[1-8] Stop flag MFT/3-AR

[1-9] Deflector

## Intended use

The multifunction table MFT/3 is designed for safe, accurate sawing and routing in combination with Festool electric power tools.

The clamping systems included in the accessories programme enable the user to attach workpieces securely to the worktop. The base becomes a work bench for various tasks such as planing, sanding, carving, etc.

The multifunction table MFT/KAPEX was specially designed for attaching the KAPEX KS 120.

**⚠ WARNING** The user bears the responsibility for damage and accidents caused by improper use.

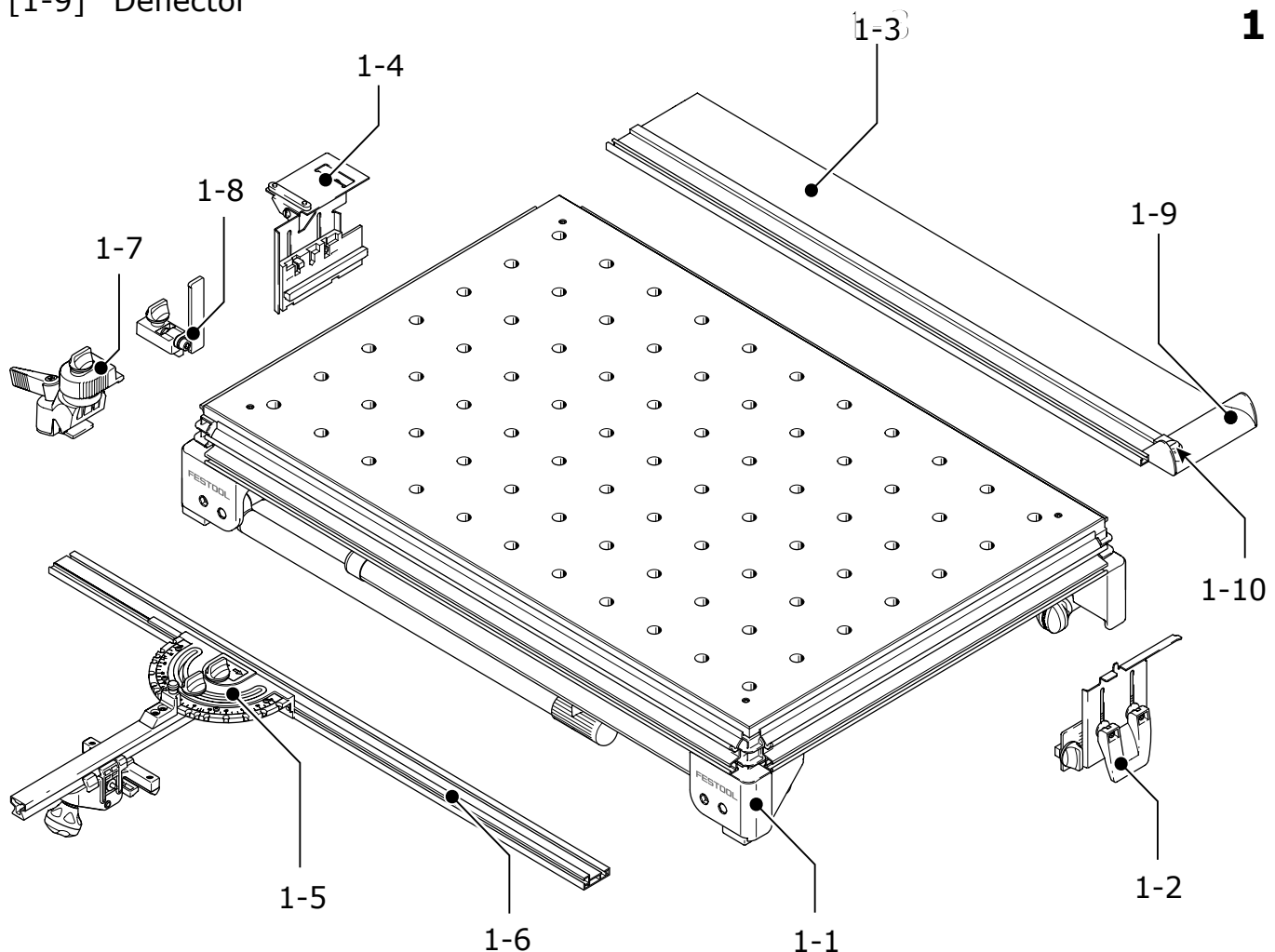

## MFT/3: Setting up and assembly

Accessory attachments can be secured at different points on the multifunction table to enable different working positions.

In the standard working position, the user stands along one side of the bench [Fig. 2]. In these operating instructions, this side of the bench is referred to as the "front".

### Step 1: Setting up

Take the table out of the box. Screw on the knobs [2-3] until the stop is reached. Unfold the foldaway legs and tighten the knobs on the joints to secure. Turn the end cap [2-1] on the right to adjust the length of the leg and compensate for an uneven floor surface.

**NOTE:** The corner feet [2-2] are fitted with rubber caps so that the bench stands securely when the legs are folded away.

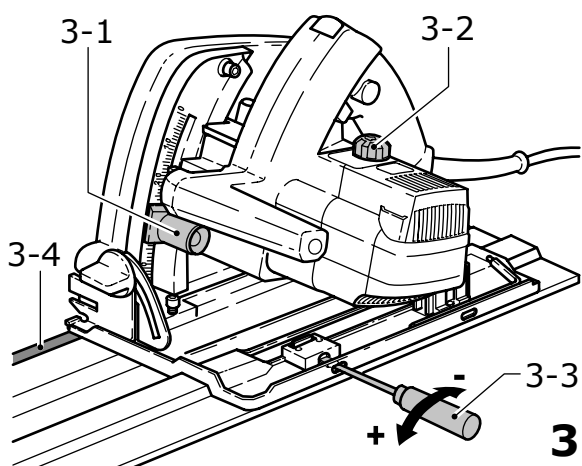
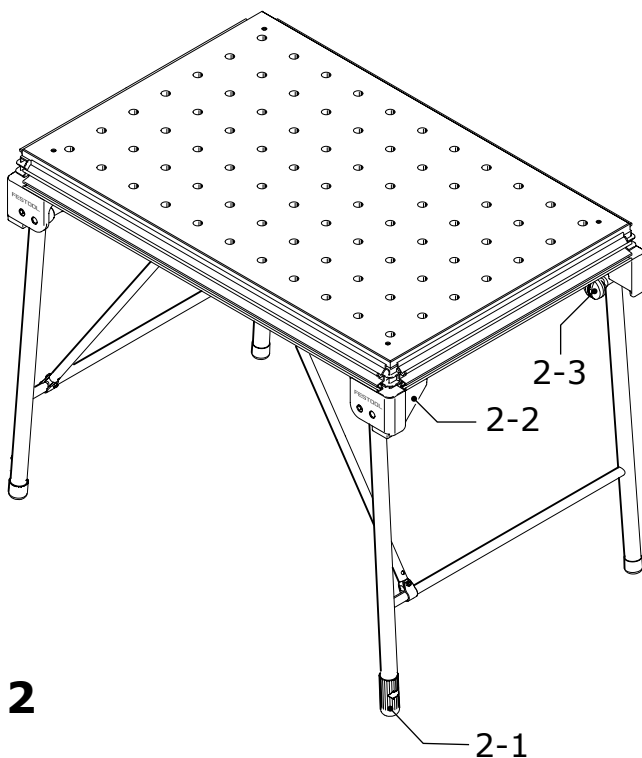
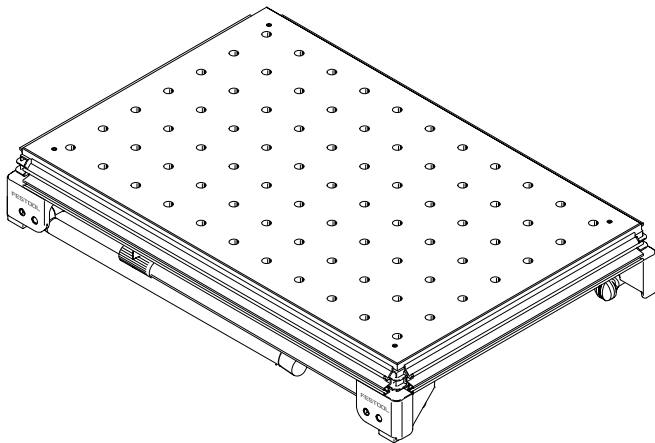

### Step 2: Trim splinter guard

Now you are ready to set up the guide rail system. The first thing to do is to trim the splinter guard [3-4] of the guide rail using your Festool plunge-cut saw.

Place your saw on top of the guide rail and tune it to the track on the rail using a screwdriver [3-3] to loosen or tighten the front and back set screws so that there is no play between the sole plate of the saw and the raised portion of the guide rail. However, make sure that the saw still glides smoothly on top of the guide rail.

Adjust the speed of the saw [3-2] to a setting of „6“ (maximum speed). Set the depth of cut, using the depth stop adjustment [3-1], to 8 mm (5 mm for the thickness of the guide rail plus 3 mm cutting depth) and cut the splinter guard along the full length without interruption.

For trimming the splinter guard it is best to use some sort of backing piece, such as plywood or fiberboard.

The edge of the splinter guard now corresponds exactly to the cutting edge.

### Step 3: Setting up the guide rail support

The table comes from the factory with two stops [4-2, 4-4] pre-set on the long sides of the profile frame, opposite each other. These are recommended working positions for the support unit [4-2] and swivel unit [4-4].

**NOTE:** During transport it is possible that the set screws holding the stops may have loosened. If this is the case, you will have to position and retighten the registering stops. Facing the front of the table, the measurement is 8 3/4" from the side face of the profile frame at the right side of the table. Facing the rear, the stop is approximately 7 2/3" from the side face at the left side of the table.

The swivel unit [4-4] is mounted on the rear long side, the support unit [4-2] on the front side.

Both units are inserted into the profile groove from the left up to the stops with the height adjustment [4-2] and the rotary knob [4-1] released, and then clamped with the rotary knob [4-1].

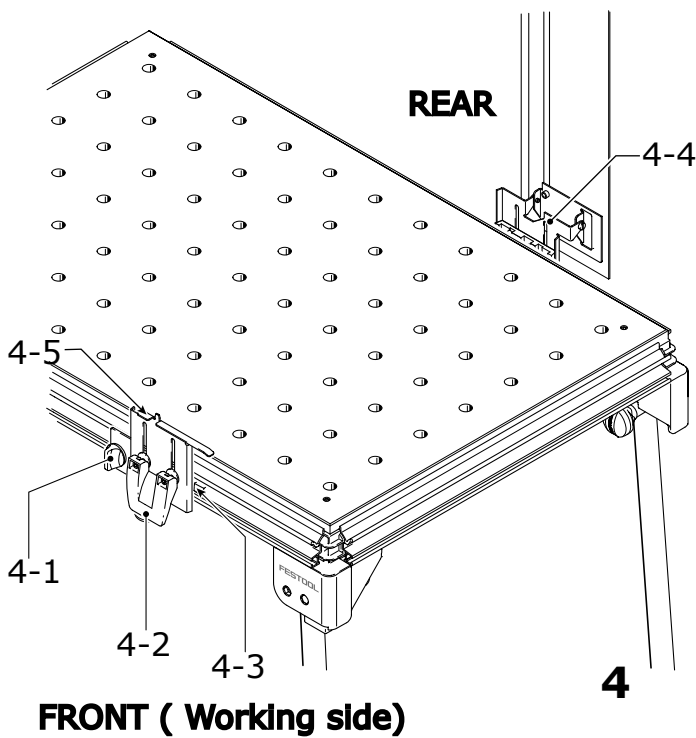

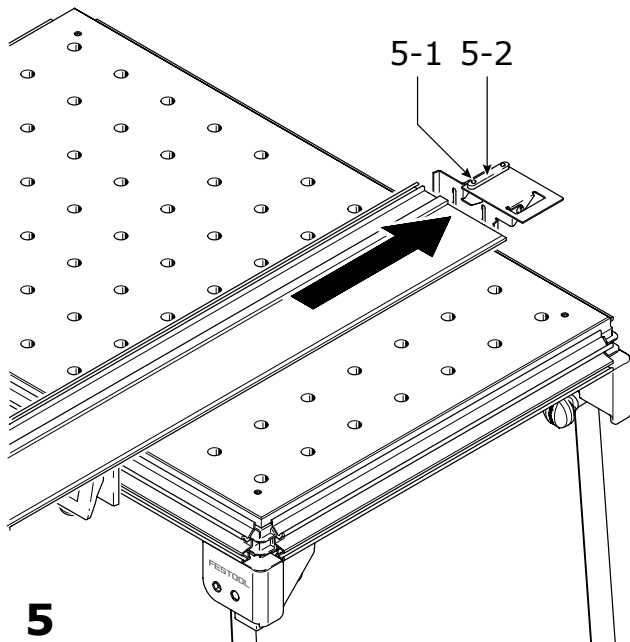

5

#### Step 4: Attaching the guide rail

To attach the guide rail, place on the key [5-2] and make sure that the end of the rail is resting on the support plate and the key is located correctly in the groove.

Secure the guide rail in this position with the two screws [5-1] and tighten using the hexagon wrench.

Lower the guide rail onto the support unit so that the groove in the underside of the guide rail fits on to the pin [4-5] of the support unit. The guide rail is properly attached when only a very slight lateral pressure is necessary for the pin to engage into the guide rail.

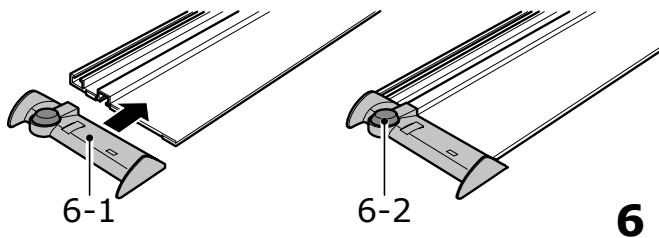

6

The deflector [6-1] is pushed onto the end of the guide rail. Close the rotary knob [6-2]. The deflector prevents the extraction hose and the power cable from catching on the guide rail.

#### Step 5: Attaching the pre-set profile setting rail

The rail can be attached at any point along the clamping edge of the bench and is so versatile, it can be used as a cross stop or a longitudinal stop.

**NOTE:** Before attaching, make sure that the V groove on the fence is not dirty.

Open the clamping jaws using the knob [7-2]. Place the fence with guide rail [7-1] onto the clamp rail from above. Secure the clamp segment using the knob [7-2].

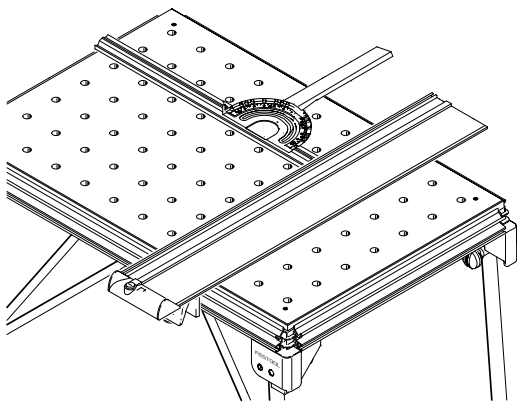

7

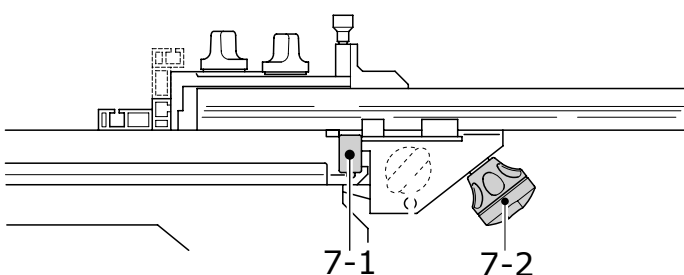

7-1

7-2

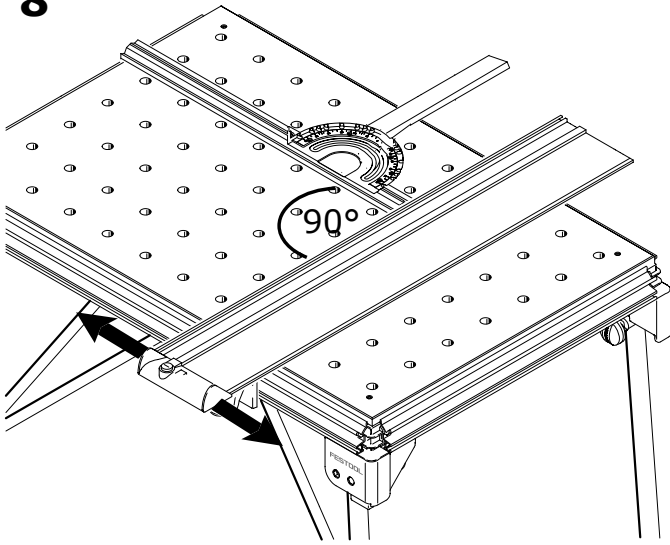
**8**

## Step 6: Calibrating angle

Check the angle setting of the pre-set profile setting rail before starting work. Align the guide rail first of all [Fig. 8].

Align the guide rail at right angles to the pre-set profile setting rail. If an angle of 90° is not possible, slide a support unit on the guide rail until the angle is correct. Secure the guide rail.

**NOTE:** Slide the relevant stop [4-3] along the table profile to retain the setting permanently.

If required, the pre-set profile setting rail can also be aligned in relation to the perforated top provided the necessary clamps (accessories) are available.

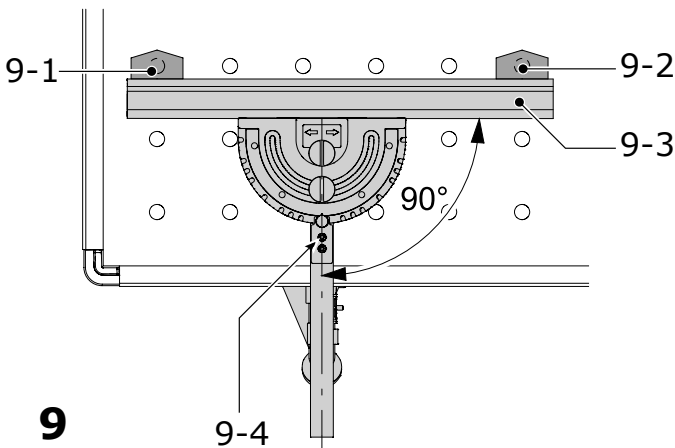

Insert the clamps [9-1] and [9-2] as shown in Fig. [9] and move the stop ruler [9-3] to a 90° position.

If the stop ruler does not rest evenly against the clamps:

Loosen the screws [9-4] and the rotary knob [7-2]. The retaining pin must be engaged in the 90° notch.

Set the angle at 90° in relation to the clamps and tighten the screws.

## Step 7: Adjusting the pre-set profile setting rail

**⚠WARNING Risk of injury!** Always use the fence in a fixed position and do not use to slide the workpiece along!

**⚠WARNING Risk of injury!** Make sure that all rotary knobs on the fence are tightened before starting work.

The fence can be adjusted in the following ways:



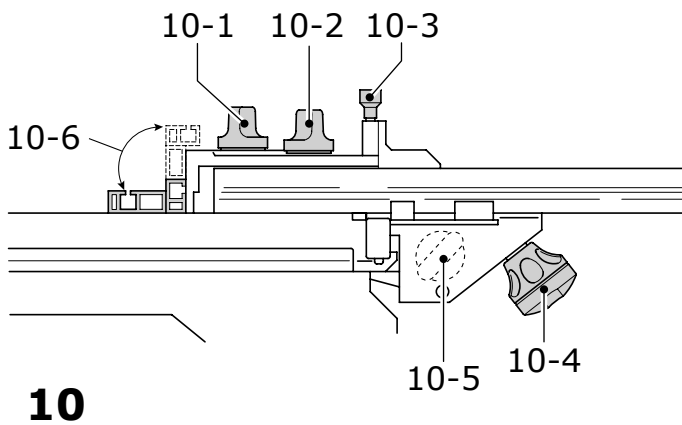

### **Adjustment parallel to the bench edge:**

Loosen the rotary knob [10-4].

### **Adjustment at right angles to the bench edge:**

Loosen the rotary knob [10-4].

### **Adjusting the stop ruler [10-5] lengthways**

Loosen the rotary knob [10-1]. The stop ruler can be moved to a lower position for thin workpieces or a higher position for thicker workpieces.

### **Angle adjustment using the scale**

Loosen the rotary knob [10-2] and lift the retaining pin [10-3]. The rotary retaining pin engages in the most common angle positions.

## **Step 8: Adjusting the guide rail in relation to the workpiece**

For sawing and routing applications, the guide rail can be lowered via [1-2] and [1-4] so that the rail rests evenly on the workpiece. The workpiece and the rail are retained securely.

A support piece of suitable thickness is placed centrally under the guide rail between the workpiece and the support unit [1-2] so that the guide rail does not tilt when narrow workpieces are machined.

## **Step 9: Adjusting the cutting depth for sawing [Fig. 11]**

Always make sure that the cutting depth setting is correct in relation to the workpiece thickness. We recommend setting a cutting depth to a maximum of 5 mm more than the workpiece thickness to protect the profile frame from damage.

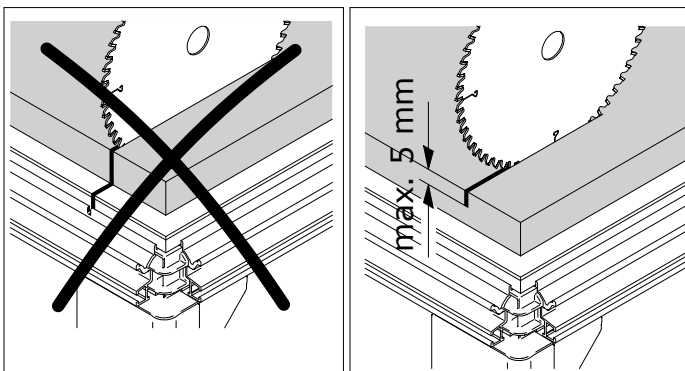

**11**

12

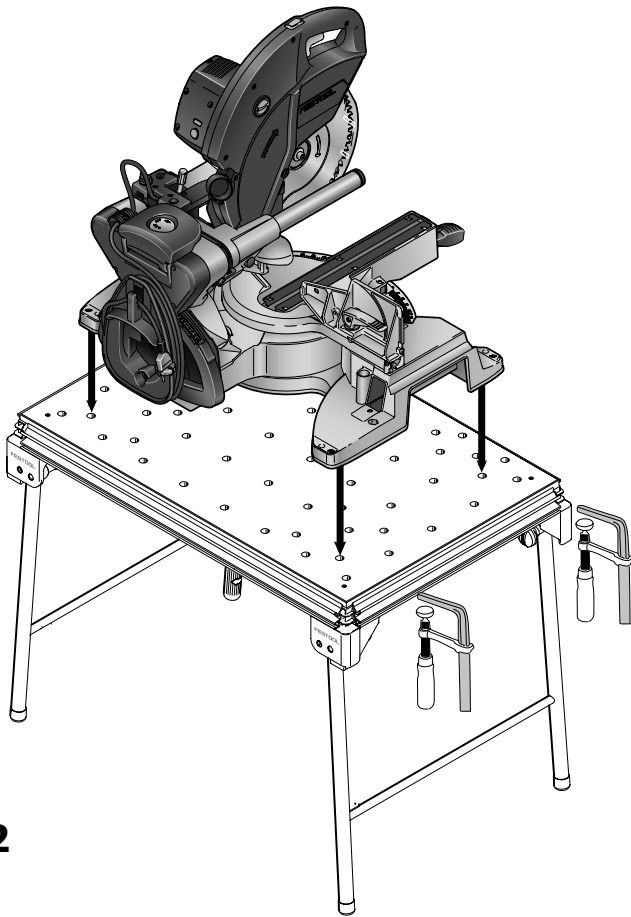

## MFT/KAPEX: Mounting the *KAPEX*

The perforated top on the MFT/KAPEX was specially designed for mounting the *KAPEX* KS 120.

**⚠ WARNING Risk of injury!** Before starting work, make sure that the machine is secured properly

**⚠ WARNING Risk of injury!** Respect the maximum workpiece dimensions.

Mount the machine on the MFT/KAPEX as shown in Fig.[12].

Secure the machine to the MFT using clamps.

## Maintenance

### Turning the perforated top

When worn on one side, the perforated top can be turned over. Loosen the four screws in the corners underneath the bench.

## Accessories, tools

**⚠ WARNING** For safety reasons, only use original Festool accessories and tools!

The accessory and tool order number can be found in the Festool catalogue or on the Internet under **[www.festool-usa.com](http://www.festool-usa.com)**.

## Warranty

### Conditions of 1+2 Warranty

You are entitled to a free extended warranty (1 year + 2 years = 3 years) for your Festool power tool. Festool shall be responsible for all shipping costs during the first year of the warranty. During the second and third year of the warranty the customer is responsible for shipping the tool to Festool. Festool will pay for return shipping to the customer using UPS Ground Service. All warranty service is valid 3 years from the date of purchase on your receipt or invoice.

### Festool Limited Warranty

This warranty is valid on the pre-condition that the tool is used and operated in compliance with the Festool operating instructions. Festool warrants, only to the original consumer purchaser, that the specified tool will be free from defects in materials and workmanship for a term of one year from the date of procurement. Festool makes no other warranty, express or implied, for Festool portable power tools. No agent, representative, distributor, dealer or employee of Festool has the authority to increase or otherwise change the obligations or limitations of this warranty. The obligations of Festool in its sole discretion under this warranty shall be limited to the repair or replacement of any Festool portable power tool that is found to be defective as packaged with the User Manual.

Excluded from coverage under this warranty are: normal wear and tear; damages caused by misuse, abuse or neglect; dam-

age caused by anything other than defects in material and workmanship. This warranty does not apply to accessory items such as circular saw blades, drill bits, router bits, jigsaw blades, sanding belts, and grinding wheels. Also excluded are "wearing parts", such as carbon brushes, lamellas of air tools, rubber collars and seals, sanding discs and pads, and batteries.

Festool portable power tools requiring replacement or repair are to be returned with the receipt of purchase to Festool (call 800-554-8741 for address details).

**IN NO EVENT SHALL FESTOOL BE LIABLE FOR ANY CONSEQUENTIAL OR INCIDENTAL DAMAGES FOR BREACH OF THIS OR ANY OTHER WARRANTY, EXPRESSED OR IMPLIED WHATSOEVER. ALL WARRANTIES IMPLIED BY STATE LAW, INCLUDING THE IMPLIED WARRANTIES OF MERCHANTABILITY AND FITNESS FOR A PARTICULAR PURPOSE, ARE HEREBY LIMITED TO THE DURATION OF THREE YEARS.**

Some states in the U.S. and some Canadian provinces do not allow the limitations on how long an implied warranty lasts, so the above limitation may not apply to you. With the exception of any warranties implied by state or province law as hereby limited, the foregoing express limited warranty is exclusive and in lieu of all other warranties, guarantees, agreements and similar obligations of Festool.

This warranty gives you specific legal rights and you may also have other rights which vary from state to state in the U.S. and province to province in Canada.



## Table des matières

<b>Caractéristiques techniques</b>	<b>13</b>
<b>Symboles</b>	<b>14</b>
<b>Éléments fournis</b>	<b>14</b>
<b>Utilisation conforme aux prescriptions</b>	<b>14</b>
<b>MFT/3: Installation et montage</b>	<b>15</b>
Etape 1: Installation	15
Etape 2: Sciage du pare-éclats	15
Etape 3: Mis en place des fixations du rail de guidage	16
Etape 4: Fixation de la réglette de butée	16
Etape 5: Montage de la guide-butée angulaire	17
Etape 6: Réglage de la butée angulaire	17
Etape 7: Réglage de la guide-butée angulaire	18
Etape 8: Réglage du rail de guidage par rapport à la pièce	19
Etape 9: Réglage de la profondeur de coupe pour le sciage [figure 11]	19
<b>MFT/KAPEX: Installation de l'outil</b>	
<b>KAPEX</b>	<b>20</b>
<b>Maintenance</b>	<b>20</b>
<b>Retournement de la plaque trouée</b>	<b>20</b>
<b>Accessoires, outils</b>	<b>20</b>
<b>Garantie</b>	<b>21</b>

## La poussière, un risque pour la santé

**⚠ AVERTISSEMENT** Certaines poussières créées par le ponçage mécanique, le sciage, le meulage, le perçage et autres activités reliées à la construction contiennent des substances chimiques connues (dans l'État de la Californie) comme pouvant causer le cancer, des anomalies congénitales ou représenter d'autres dangers pour la reproduction. Voici quelques exemples de telles substances:

- plomb provenant de peintures à base de plomb,
- silice cristallisée utilisée dans les briques, le ciment et autres matériaux de maçonnerie, et
- arsenic et chrome du bois d'œuvre traité avec un produit chimique.

Le risque d'exposition à de tels produits varie selon la fréquence à laquelle vous faites ce genre de travail.

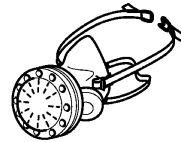

Pour réduire les risques d'exposition à ces substances chimiques : travaillez dans un endroit adéquatement ventilé et utilisez un équipement de sécurité approuvé, tel que masques antipoussières spécialement conçus pour filtrer les particules microscopiques.

**⚠ AVERTISSEMENT POUR RÉDUIRE LE RISQUE DE DOMMAGES, L'UTILISATEUR DOIT LIRE ET COMPRENDRE LE MANUEL D'INSTRUCTION.**

① La table multifonctions offre des possibilités d'utilisation multiples ! Si vous souhaitez en savoir davantage sur les champs d'application de l'appareil, veuillez commander le manuel d'utilisation MFT sur le site Internet.

## Caractéristiques techniques

<b>MFT/3</b>	
Dimensions de la table (largeur x longueur)	1157 x 773 mm
Hauteur de la table	
- avec pieds rabattables	900 mm
- sans pieds rabattables	180 mm
largeur de travail max.	700 mm
Épaisseur de pièce max.	78 mm
Poids	28 kg

<b>MFT/KAPEX</b>	
Dimensions de la table (largeur x longueur)	869 x 581 mm
Hauteur de la table	
- avec pieds rabattables	790 mm
- sans pieds rabattables	180 mm
Poids	18 kg

## Symboles



Avertissement de danger



Lire les instructions / les remarques !

## Éléments fournis

MFT/3 et MFT/KAPEX

[1-1] Table, composée de : cadre profilé,  
pieds angulaires, plaque trouée,  
pieds rabattables

uniquement MFT/3

[1-2] Unité d'appui

[1-3] Rail de guidage FS 1080

[1-4] Unité orientable

[1-5] Guide-butée angulaire et

[1-6] Règle de butée

[1-7] Blocage additionnel pour règle de  
butée

[1-8] Curseur de butée MFT/3-AR

[1-9] Déflecteur

## prescriptions

La table multifonctions MFT/3 est prévue pour le sciage et le fraisage sûrs et précis avec des outils électriques Festool.

Les systèmes de serrage proposés dans la gamme des accessoires permet de serrer de façon sûre les pièces sur le plan de travail. La table devient ainsi une table de travail pour de nombreux travaux artisanaux tels que le rabotage, le ponçage, le taillage, etc.

La table multifonctions MFT/KAPEX est spécialement conçue pour le montage de l'outil KAPEX KS 120.

**⚠ AVERTISSEMENT** L'utilisateur est responsable des dommages et accidents provoqués par une utilisation non conforme.

## MFT/3:

## Utilisation conforme aux

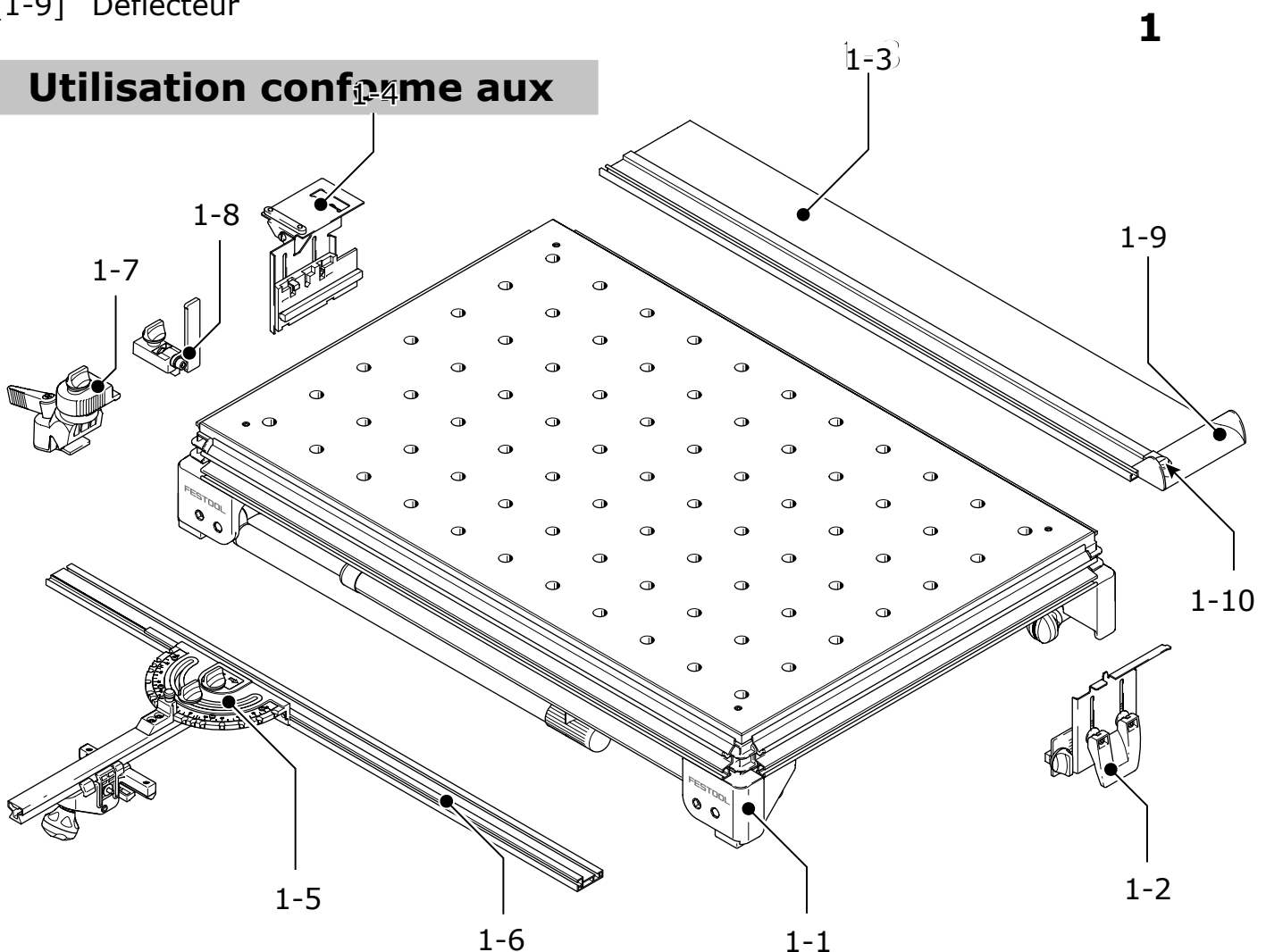

## Installation et montage

Les éléments rapportés de la table multifonctions peuvent être montés en divers endroits, ce qui permet différentes positions de travail.

En position de travail standard, l'opérateur se trouve du côté de la longueur de la table [fig. 2]. Dans cette notice, ce côté de la table est désigné par le terme "avant".

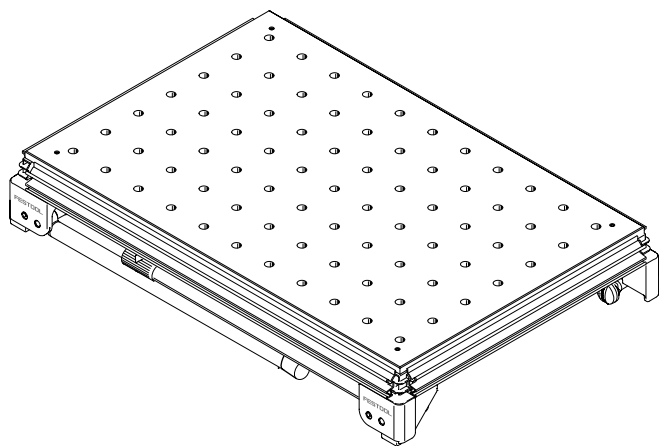

### Etape 1: Installation

Déballer la table. Dévisser les poignées [2-3] jusqu'en butée. Déplier les pieds rabattables et les visser à nouveau au niveau des articulations au moyen des poignées. Les irrégularités de niveau peuvent être compensées derrière à droite en tournant le capuchon d'extrémité [2-1].

**Remarque:** Les pieds angulaires [2-2] sont pourvus sur la partie inférieure de capuchons en caoutchouc, afin que la table repose également de façon stable lorsque les pieds rabattables sont repliés.

### Etape 2: Sciage du pare-éclats

Vous êtes maintenant en mesure de monter le système de guidage. D'abord, il vous faut scier le pare-éclats [3-4] du rail de guidage avec votre scie circulaire plongeante Festool.

Positionnez votre scie sur le rail de guidage et adaptez-la au rail en desserrant ou en serrant les vis avant et arrière avec un tournevis [3-3]. Il ne doit y avoir aucun jeu entre la semelle de la scie et le profilé du rail de guidage. Assurez-vous que la scie coulisse bien sur le rail de guidage même sans serrer.

Positionnez le variateur [3-2] de la scie sur "6" (vitesse maximum). Réglez la profondeur de coupe avec le réglage de profondeur de coupe [3-1] sur 8 millimètres (5 millimètres pour l'épaisseur du rail de guidage + 3 millimètres de profondeur de coupe) et sciez le pare-éclats sans interruption sur l'intégralité de la longueur.

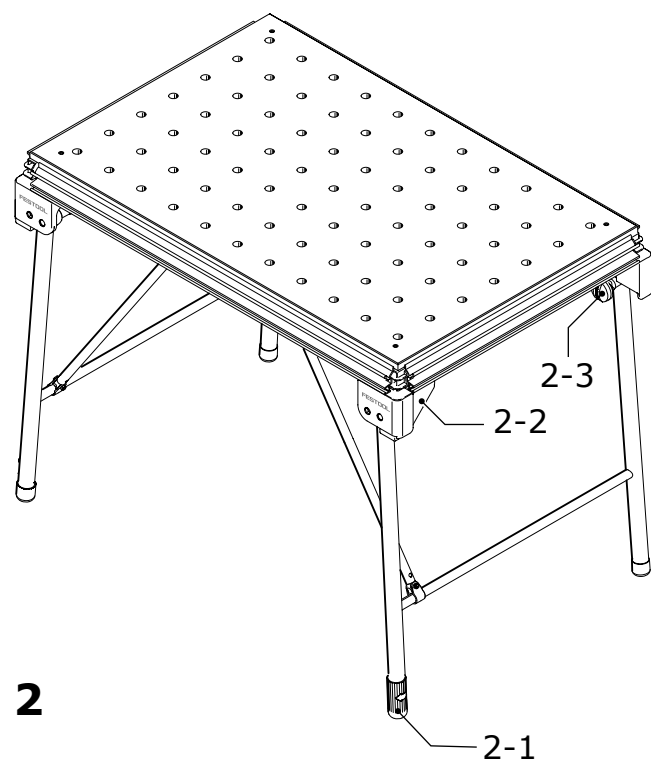

2

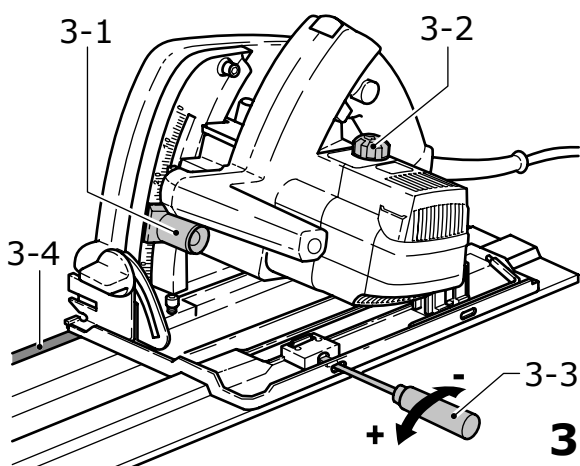

3

Pour le sciage du pare-éclats, il est recommandé de s'aider de contre-plaqué ou de panneaux de particules.

L'arête du pare-éclats correspond exactement à l'arête de coupe.

### Etape 3: Mis en place des fixations du rail de guidage

A la livraison, les longueurs du châssis en profilés sont munies de deux butées se fraisant face [4-2, 4-4]. Ce sont les positions de travail recommandées pour l'unité d'appui [4-2] et la unité orientable [4-4] du rail de guidage.

**Remarque:** Lors du transport, les vis de serrage des butées peuvent se desserrer. Dans ce cas, il vous faut repositionner et bloquer les butées. Sur l'avant de la table, l'écart de la butée avec le bord droit du châssis en profilés est de 8 3/4". Sur l'arrière de la table, l'écart de la butée avec le bord gauche du châssis en profilés est d'environ 7 2/3".

La unité orientable [4-4] se fixe sur la longueur arrière, tandis que la unit d'appui [4-2] du rail de guidage sur fixe sur la longueur avant.

Unie fois le réglage en hauteur [4-2] et la molette [4-1] desserrés, insérez les deux entités par la gauche dans la gorge du profilé jusqu'aux butées et serrez-les avec la molette [4-1].

### Etape 4: Fixation de la réglette de butée

Pour monter le rail de guidage, celui-ci est engagé sur les clavettes [5-2] de manière à ce que le rail repose sur la tôle d'appui et que les clavettes se trouvent entièrement dans la rainure.

Le rail de guidage est vissé dans cette position par le biais des deux vis [5-1], à l'aide de la clé hexagonale fournie.

Abaissez le rail de guidage sur son sup-

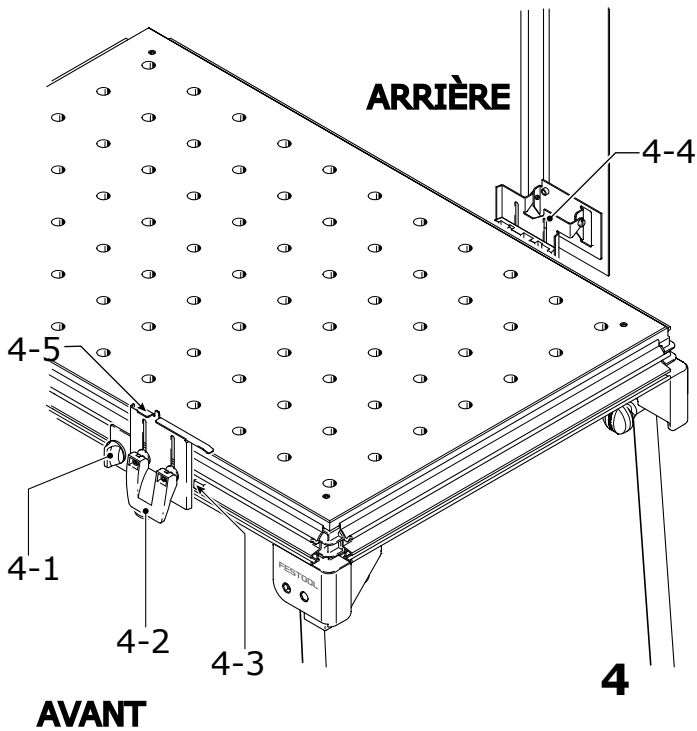

5

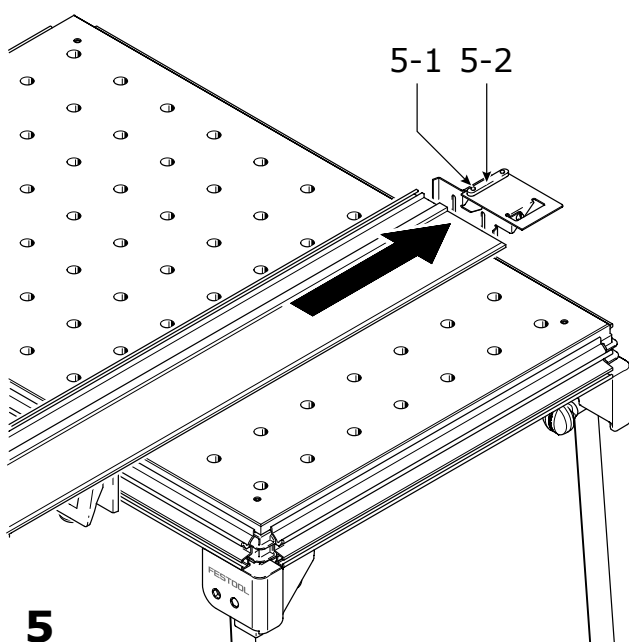



port, de sorte que les tenons [4-5] du support s'enclenchent dans la gorge située au dos du rail de guidage. Le rail de guidage est correctement positionné lorsque, sous l'effet d'une légère pression latérale, les tenons s'enclenchent dans la gorge du rail de guidage.

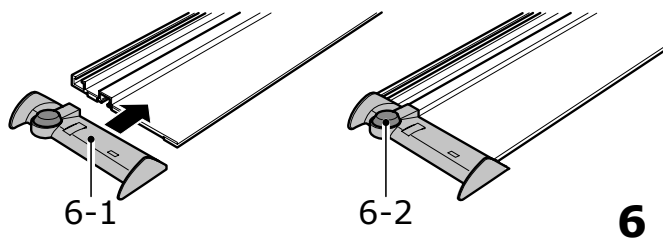

6

Poussez le déflecteur [6-1] en bout de rail. Fermez le sélecteur de fonction [6-2]. Le déflecteur empêche un éventuel accrochage du tuyau d'aspiration et du câble électrique au niveau du rail de guidage.

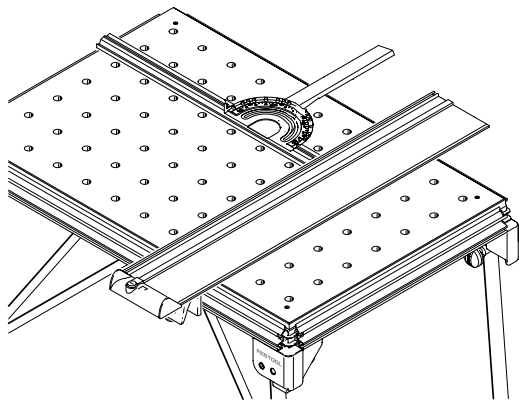

7

### Etape 5: Montage de la guide-butée angulaire

La butée peut être fixée dans une position quelconque sur la table. Du fait de sa possibilité de réglage multiple, elle peut être utilisée en tant que butée transversale ou en tant que butée longitudinale.

**Remarque:** Assurez-vous avant le montage de la butée que la rainure en V ne soit pas encrassée (position à angle droit).

Ouvrez les mâchoires de serrage par le biais de la poignée [7-2]. Posez la butée avec la barre de guidage [7-1] sur la barre de blocage, par le haut. Serrez le segment de blocage à l'aide de la poignée [7-2].

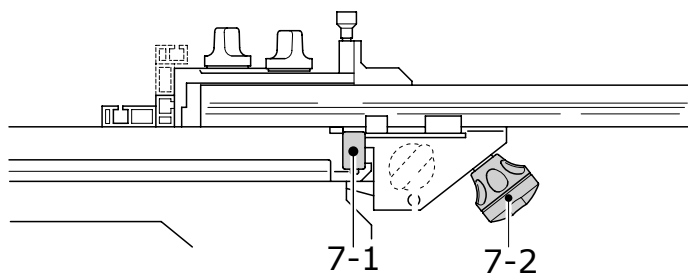

8

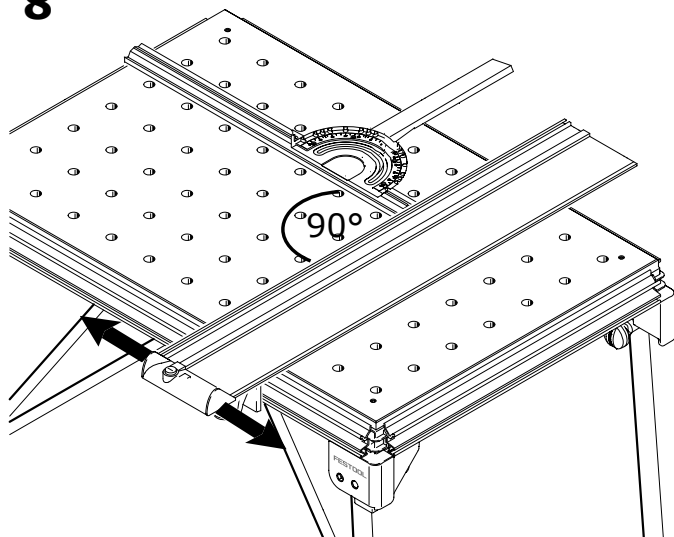

### Etape 6: Réglage de la butée angulaire

Avant le début des travaux, contrôlez la position angulaire de la guide-butée angulaire. A cet égard, le rail de guidage doit être aligné au cours de l'étape 1 [Fig. 8].

Alignez le rail de guidage à angle droit par rapport à la guide-butée angulaire. SI

l'angle n'est pas correct, décalez l'une des unités d'appui du rail de guidage, jusqu'à ce que l'angle soit de 90°. Fixez le rail de guidage.

**Remarque:** Pour fixer le réglage durablement, décalez la butée [4-3] dans le profilé de la table en conséquence.

Si nécessaire et en cas de présence d'éléments de serrage (accessoires), le guide-butée angulaire peut être aligné additionnellement au niveau de la plaque trouée.

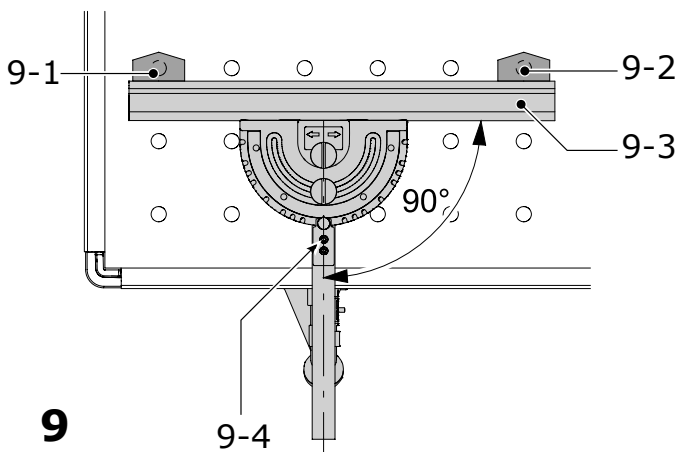

Insérez les éléments de serrage [9-1] et [9-2] comme illustré sur la figure [9] et appliquez la règle de butée [9-3] contre, en position 90°.

Si la règle de butée ne repose pas uniformément contre les éléments de serrage : Ouvrez les vis [9-4] et le bouton de réglage [7-2]. La broche de fixation doit être engagée dans l'entaille à 90°.

Ajustez l'angle de 90° d'après les éléments de serrage et fermez les vis.

## Etape 7: Réglage de la guide-butée angulaire

**⚠ AVERTISSEMENT Risques de blessures!** Utilisez la butée uniquement en position fixe, et non pas pour pousser la pièce!

**⚠ AVERTISSEMENT Risques de blessures!** Assurez-vous avant le début des travaux que tous les boutons de réglage de la butée sont serrés.

La butée permet les possibilités de réglage suivantes :

### Décalage parallèlement par rapport au bord de la table :

Ouvrir le bouton de réglage [10-4].

### Décalage perpendiculairement par rapport au bord de la table :

Ouvrir le bouton de réglage [10-4].

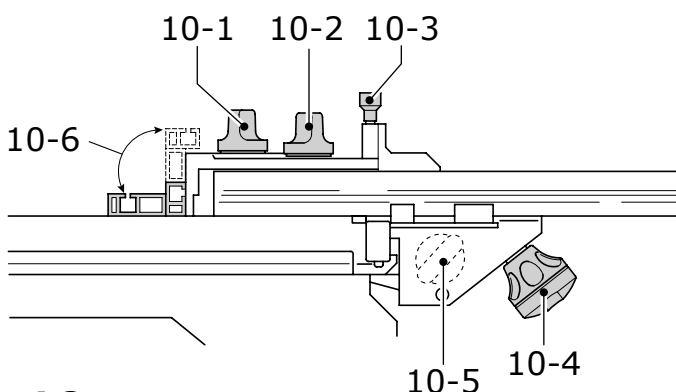

**10**

### **Décalage de la règle de butée [10-5] dans le sens longitudinal**

Ouvrir le bouton de réglage [10-1]. La règle de butée peut être fixée sur le support dans une position basse pour les pièces minces ou dans une position haute pour les pièces épaisses.

### **Décalage angulaire à l'aide de l'échelle graduée**

Ouvrir le bouton de réglage [10-2] et soulever la broche de fixation [10-3]. La broche de fixation orientable s'engage aux positions angulaires usuelles.

### **Etape 8: Réglage du rail de guidage par rapport à la pièce**

Pour le sciage et le fraisage, le rail de guidage est abaissé au moyen de [1-2] et [1-4] jusqu'à ce que le rail repose à plat sur la pièce à travailler. Ainsi, la pièce est retenue de façon sûre avec le rail.

Afin que le rail de guidage ne coince pas lors de l'usinage de pièces minces, une cale de même épaisseur est positionnée au centre entre la pièce et l'unité d'appui [1-2].

### **Etape 9: Réglage de la profondeur de coupe pour le sciage [figure 11]**

Assurez-vous que la profondeur de coupe soit toujours réglée correctement par rapport à l'épaisseur de la pièce. Nous recommandons de régler une profondeur de coupe au maximum 5 mm plus grande que l'épaisseur de la pièce. De ce fait, vous éviterez d'endommager le cadre profilé.

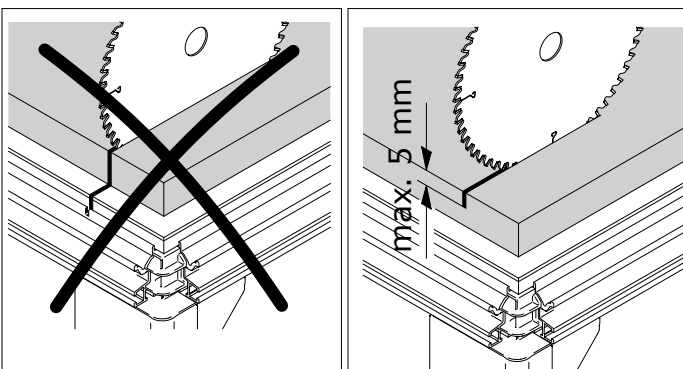

**11**

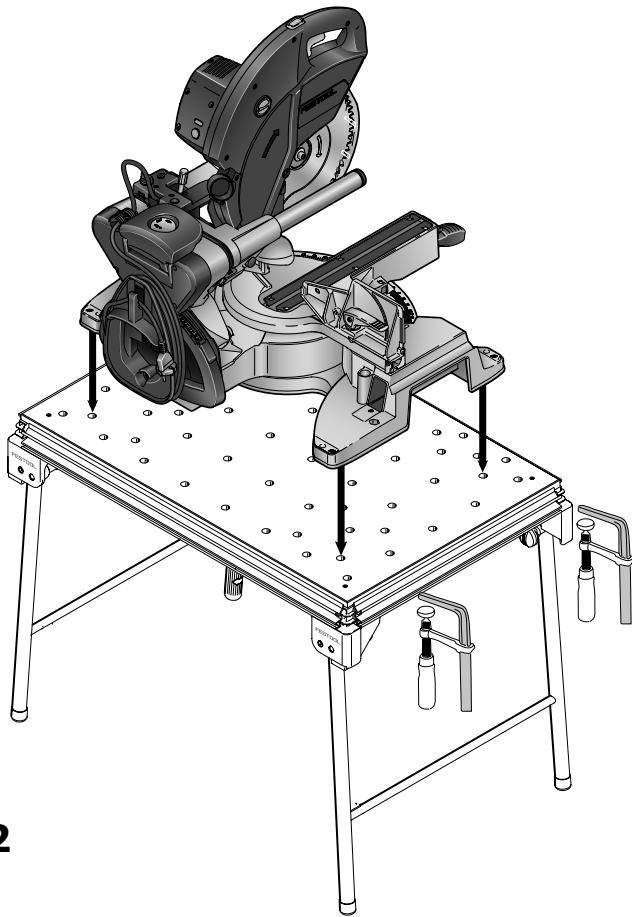

12

## MFT/KAPEX: Installation de l'outil KAPEX

La plaque trouée de la table MFT/KAPEX est spécialement conçue pour le montage de l'outil KAPEX KS 120.

**⚠AVERTISSEMENT Risques de blessures!** Assurez-vous de la bonne fixation de l'outil avant de commencer les travaux!

**⚠AVERTISSEMENT Risques de blessures!** Observez les dimensions de pièces maximales.

Montez l'outil sur la table MFT/KAPEX, comme illustré sur la figure [12].

Fixez l'outil sur la table MFT à l'aide de serre-joints.

## Maintenance

### Retournement de la plaque trouée

Après usure, vous pouvez retourner la plaque trouée. Pour ce faire, ouvrez les quatre vis dans les coins, sur le côté inférieur de la table.

## Accessoires, outils

**⚠AVERTISSEMENT** Pour des raisons de sécurité, il faut utiliser exclusivement des accessoires et outils d'origine Festool!

Les références des accessoires et outils figurent dans le catalogue Festool ou sur Internet sous [www.festool-usa.com](http://www.festool-usa.com).

## Garantie

### Conditions de la garantie (1+2 ans)

Vous avez droit à une prolongation de garantie gratuite (1 an + 2 ans = 3 ans) sur votre outil électrique Festool. Festool assumera tous les coûts d'expédition pendant la première année de la garantie alors que les deuxième et troisième années, les coûts devront être assumés par le client. Festool paiera les frais de retour de l'outil au client par service de livraison terrestre UPS. La garantie est valable pour une période de 3 ans à compter de la date d'achat indiquée sur votre reçu ou votre facture.

### Garantie limitée de Festool

Cette garantie est valable à condition que l'outil soit utilisé conformément aux instructions de Festool. Festool garantit, à l'acheteur initial seulement, que l'outil indiqué sera exempt de tout défaut de matériau et de fabrication pendant un an à compter de la date d'achat. Festool ne donne aucune garantie supplémentaire, implicite ou explicite, sur les instruments portables électriques Festool. Aucun agent, représentant commercial, distributeur, vendeur ou employé de Festool n'est autorisé à prolonger ou à modifier les obligations ou restrictions de la présente garantie. Les obligations de Festool sont, à son entière discrétion, limitées à la réparation ou à l'échange des outils portables électriques Festool trouvés défectueux dans le présent emballage, tels que fournis avec le présent Guide d'utilisation.

Cette garantie exclut l'usure normale, les dommages causés par un usage impropre, les abus ou la négligence, ou tout dommage

autre que ceux attribuables à des défauts de matériau et de fabrication. Cette garantie ne s'applique pas aux accessoires tels que lames de scie circulaire, mèches de perceuse et vilebrequin, lames de scie sauteuse, bandes abrasives et meules. Sont également exclues les pièces d'usure, telles que balais de charbon, lamelles pour outils à air comprimé, joints et manchons de caoutchouc, disques et patins ponçeurs, ainsi que les piles.

Les outils électriques portables Festool à remplacer ou à réparer doivent être retournés avec le reçu d'achat à Festool (appelez au 800-554-8741 pour connaître l'adresse d'expédition).

**FESTOOL N'EST EN AUCUN CAS RESPONSABLE DES DOMMAGES DIRECTS OU INDIRECTS, IMPLICITES OU EXPLICITES, DÉCOULANT DE LA RUPTURE DE CETTE GARANTIE OU DE TOUTE AUTRE GARANTIE. TOUTES LES GARANTIES IMPLICITES, Y COMPRIS LES GARANTIES IMPLICITES DE QUALITÉ MARCHANDE ET D'ADÉQUATION À UN USAGE PARTICULIER, SONT LIMITÉES À UNE PÉRIODE DE TROIS ANS.**

Certains états américains et certaines provinces canadiennes ne permettent pas la limitation des garanties implicites; il se pourrait donc que les limites indiquées ci-dessus ne s'appliquent pas dans votre cas. À l'exception de certaines garanties implicites des provinces ou des états indiquées ici, la présente garantie est exclusive et remplace toute autre garantie, convention et obligation similaire de Festool.

Cette garantie vous confère des droits légaux spécifiques, et vous pouvez aussi avoir d'autres droits pouvant varier d'un état à l'autre, ou d'une province à l'autre au Canada.



## Contenido

<b>Datos técnicos</b>	<b>23</b>
<b>Símbolos</b>	<b>24</b>
<b>Dotación de suministro</b>	<b>24</b>
<b>Uso conforme a lo previsto</b>	<b>24</b>
<b>MFT/3: Instalación y montaje</b>	<b>25</b>
Paso 1: Instalación	25
Paso 2: Serrar la protección anti-astillas	25
Paso 3: Fijar los soportes para el riel de guía	26
Paso 4: Fijar el riel de guía	27
Paso 5: Montaje del tope angular escalonado	27
Paso 6: Ajustar el tope angular	28
Paso 7: Ajuste del tope angular escalonado	29
Paso 8: Ajuste del riel de guía a la pieza de trabajo	29
Paso 9: Ajuste de la profundidad de corte al serrar [Fig. 11]	30
<b>MFT/KAPEX: Instalación de la KAPEX</b>	<b>30</b>
<b>Mantenimiento</b>	<b>30</b>
<b>Accesorios, herramientas</b>	<b>31</b>
<b>Garantía</b>	<b>31</b>

## Riesgos para la salud producidos por el polvo

**⚠ADVERTENCIA** Algunos polvos creados por lijadoras motorizadas, aserraderos, trituradores, perforadoras y otras actividades de construcción contienen sustancias químicas que se sabe (en el Estado de California) causan cáncer, defectos de nacimiento u otros daños al sistema reproductivo. Algunos ejemplos de estas sustancias químicas son:

- Plomo de las pinturas con base de plomo
- Sílice cristalino de los ladrillos y cemento y otros productos de mampostería, y
- Arsénico y cromo de madera tratada con sustancias químicas

El riesgo de exposición a estas sustancias varía, dependiendo de cuantas veces se hace este tipo de trabajo.

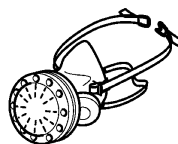

Para reducir el contacto con estas sustancias químicas: trabaje en un área con buena ventilación y trabaje con equipo de seguridad aprobado, como mascarillas para el polvo diseñadas específicamente para filtrar partículas microscópicas.

**⚠ADVERTENCIA PARA REDUCIR EL RIESGO DE LESIÓN, EL USUARIO DEBE LEER Y ENTENDER EL MANUAL DE INSTRUCCIÓN.**

① La mesa multifuncional ofrece una gran variedad de posibilidades de uso. Si desea más información acerca de los campos de aplicación de la mesa, solicite el manual del usuario de la MFT a través de Internet.

## Datos técnicos

<b>MFT/3</b>	
Dimensiones de la mesa (anchura x longitud)	1157 x 773 mm
Altura de la mesa	
- con patas plegables	900 mm
- sin patas plegables	180 mm
Anchura máxima de trabajo	700 mm
Espesor máximo de la pieza de trabajo	78 mm
Peso	28 kg

<b>MFT/KAPEX</b>	
Dimensiones de la mesa (anchura x longitud)	869 x 581 mm
Altura de la mesa	
- con patas plegables	790 mm
- sin patas plegables	180 mm
Peso	18 kg

## Símbolos



Aviso ante un peligro general



¡Leer las instrucciones e indicaciones!

## Dotación de suministro

*MFT/3 y MFT/KAPEX*

[1-1] Mesa compuesta por: bastidor de perfiles, escuadras de apoyo, placa perforada, patas plegables

*sólo MFT/3*

[1-2] Tope de apoyo

[1-3] Riel de guía FS 1080

[1-4] Tope giratorio

[1-5] Tope angular escalonado y

[1-6] Guía de tope

[1-7] Sujeción adicional para la guía de tope

[1-8] Tope desplazable MFT/3-AR

[1-9] Derivador

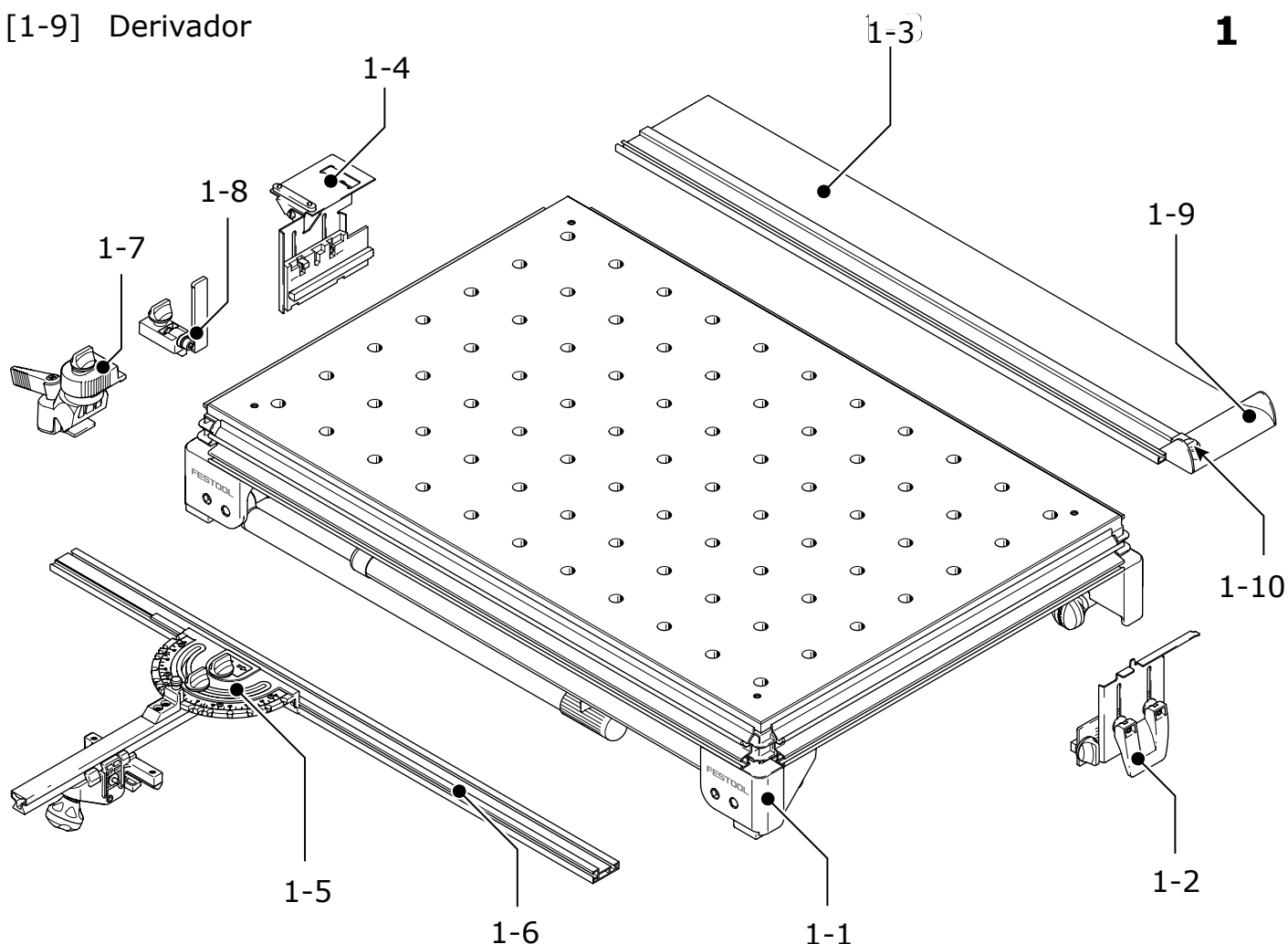

## Uso conforme a lo previsto

La mesa multifuncional MFT/3 es apropiada para serrar y fresar con seguridad y precisión utilizando herramientas eléctricas Festool.

Los sistemas de fijación ofertados en el programa de accesorios permiten sujetar de forma segura las piezas de trabajo sobre la base. La mesa se convierte así en una base de trabajo ideal para muchas aplicaciones, tales como cepillar, lijar, tallar, etc.

La mesa multifuncional MFT/KAPEX está especialmente concebida para el montaje de la KAPEX KS 120.

**⚠ADVERTENCIA** El usuario es responsable de los daños y accidentes producidos por un uso indebido.



## MFT/3: Instalación y montaje

En la mesa multifuncional se pueden colocar los elementos adicionales en diferentes posiciones, dando como resultado distintas posiciones de trabajo.

En la posición de trabajo estándar el usuario se coloca en el lateral largo de la mesa [Fig. 2]. En el presente manual de instrucciones, este lado de la mesa se denominará "frontal".

### Paso 1: Instalación

Saque la mesa del embalaje. Atornillar los ajustadores [2-3] hasta el tope. Desplegar las patas y apretarlas con los ajustadores de las articulaciones. Los posibles desniveles en la superficie de apoyo pueden eliminarse girando la caperuza de tope [2-1], situada en la pata trasera derecha.

**Atención:** Las escuadras de apoyo [2-2] están provistas de piezas de goma en su parte inferior, gracias a las cuales la mesa descansa con seguridad incluso con las patas en posición plegada.

### Paso 2: Serrar la protección anti-astillas

Ahora está preparado para montar el sistema de guía. Primero debe serrar la protección anti-astillas [3-4] del riel de guía con su sierra circular de incisión Festool.

Coloque su sierra sobre el riel de guía y ajústela a éste aflojando o apretando con un destornillador [3-3] los tornillos de sujeción delanteros y traseros. No debe haber juego entre la placa base de la sierra y el perfil del riel guía. Asegúrese de que la sierra aún sin fijar se desliza por el riel guía.

Sitúe el regulador de velocidad [3-2] de la sierra en la posición "6" (velocidad máxi-

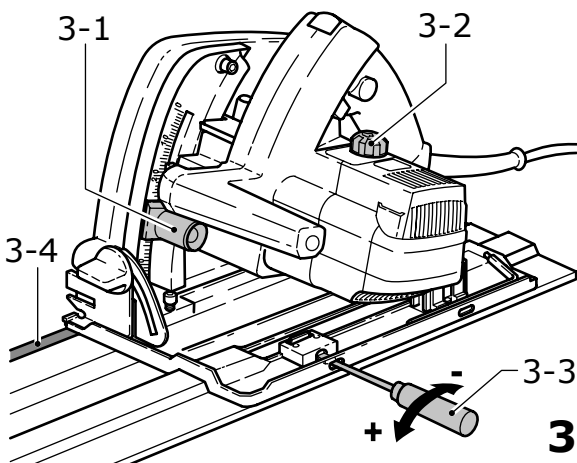
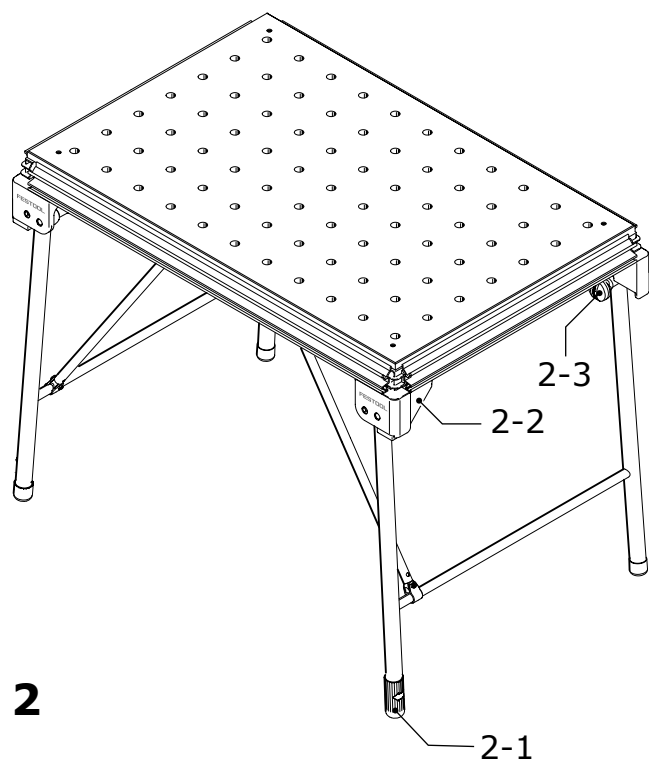
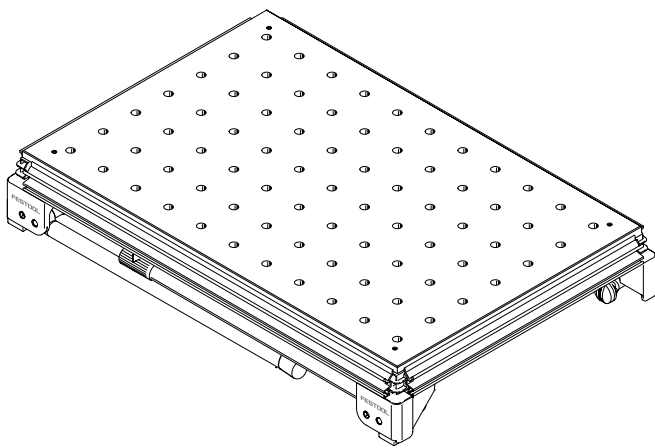

ma). Ajuste la profundidad de corte con el regulador de profundidad de corte [3-1] a 8 milímetros (5 milímetros para el grosor de riel de guía más 3 milímetros de profundidad de corte), y sierra la protección anti-astillas sin apoyarse sobre toda la longitud.

Para serrar la protección anti-astillas utilice preferentemente un apoyo como madera contrachapada o una placa de aglomerado.

El canto de la protección contra anti-astillas se corresponde exactamente con el canto de corte.

### Paso 3: Fijar los soportes para el riel de guía

En el suministro hay fijados en los laterales de bastidor de perfiles dos topes enfrentados. Estas son las posiciones de trabajo recomendadas para el tope de apoyo [4-2] y para el tope giratorio [4-4] del riel de guía.

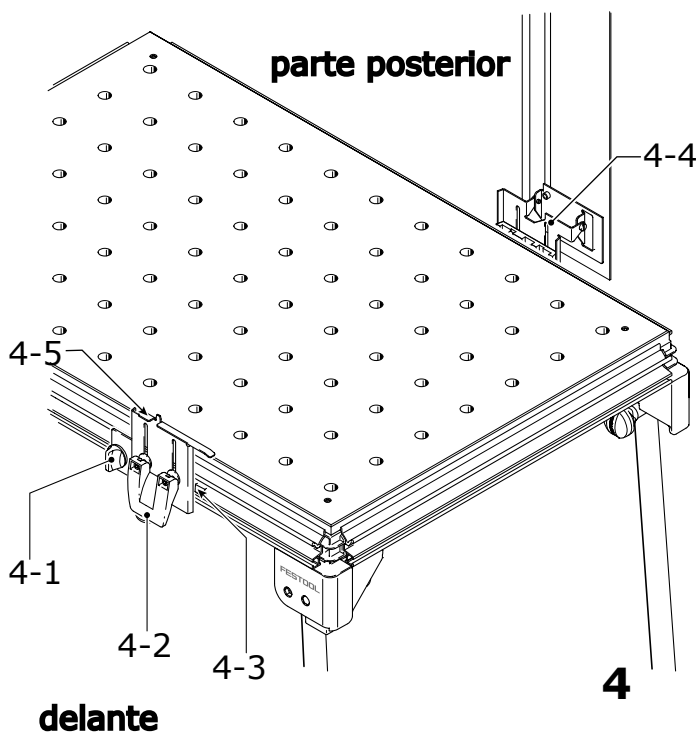

**Atención:** es posible que durante el transporte se aflojen los tornillos de fijación de los topes. En ese caso, debe colocar de nuevo los topes y fijarlos. En la parte delantera de la mesa, la distancia del tope con respecto al borde derecho del bastidor de perfiles asciende a 8 3/4". En la parte trasera de la mesa, la distancia del tope con respecto al borde izquierdo del bastidor de perfiles asciende aproximadamente a 7 2/3". En el lateral trasero se fija el tope giratorio [4-4], en el lateral delantero se fija el tope de apoyo [4-2] para el riel de guía.

Con la tensión del ajuste en altura [4-2] aflojada y el botón giratorio aflojado [4-1] se introducen ambas unidades desde la izquierda hasta los topes en la ranura del perfil, y después se fijan con el botón giratorio [4-1].

## Paso 4: Fijar el riel de guía

Para realizar el montaje del riel de guía, se introducirá este en el resorte de ajuste [5-2] de tal forma que el riel descansa sobre la chapa de apoyo y el resorte de ajuste quede insertado por completo en la ranura.

En esta posición se fija el riel de guía con los dos tornillos [5-1] usando la llave de espiga hexagonal suministrada.

Descienda el riel de guía sobre el tope de apoyo de forma que el taco [4-5] del tope de apoyo encaje en la ranura de la parte inferior del riel de guía. El riel de guía está correctamente fijado si es suficiente con una ligera presión lateral para que el taco encaje en la ranura del riel de guía.

El derivador [6-1] se desplaza al final del riel de guía. Cerrar el botón giratorio. El derivador evita que el tubo flexible de aspiración y el cable de la corriente se puedan enganchar en el riel de guía.

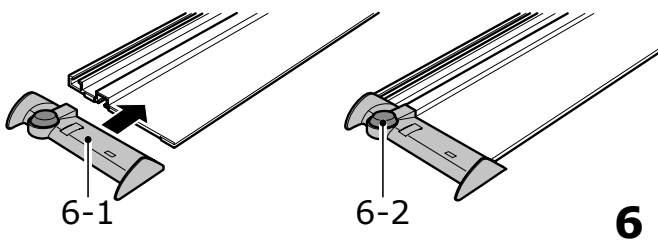
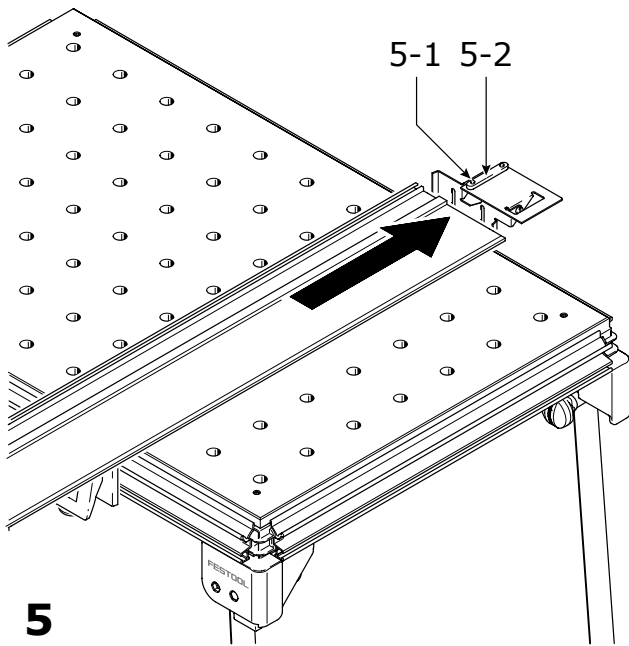

## 7 Paso 5: Montaje del tope angular escalonado

El tope puede colocarse en cualquier punto del borde de sujeción de la mesa. Su versátil ajuste permite usarlo como tope transversal o como tope longitudinal.

**Atención:** Antes de montar el tope, compruebe que la ranura en V no presente suciedad (debido a su angulosidad).

Afloje las mordazas de sujeción del ajustador [7-2]. Coloque por arriba el tope junto con el listón guía [7-1] sobre el listón de apriete. Fije el segmento de apriete con el ajustador [7-2].

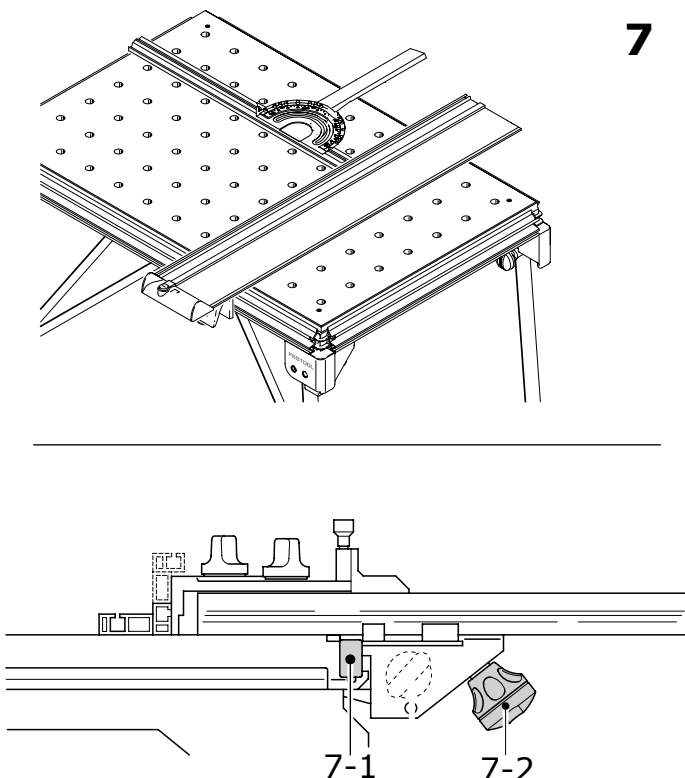

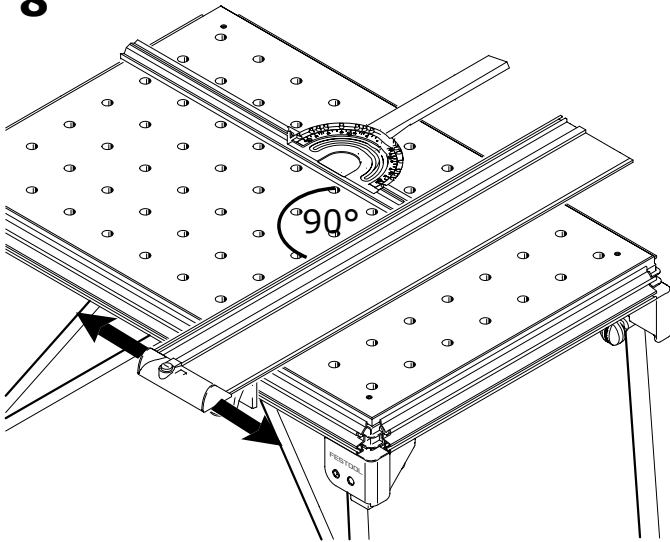
**8**

## Paso 6: Ajustar el tope angular

Antes de empezar el trabajo, compruebe el correcto ajuste del tope angular escalonado. Para ello debe alinearse en primer lugar el riel de guía [8].

Alinee el riel de guía con el tope angular escalonado mediante una escuadra rectangular. Si la escuadra no cabe, desplace uno de los topes de apoyo del riel de guía hasta que el ángulo formado sea recto. Fije ahora el riel de guía.

**Atención:** Para fijar este ajuste de forma permanente, desplace correspondientemente el tope [4-3] en el perfil de la mesa.

Si fuera necesario y en caso de disponer de elementos de sujeción (accesorios), el tope angular escalonado puede alinearse adicionalmente con la placa perforada.

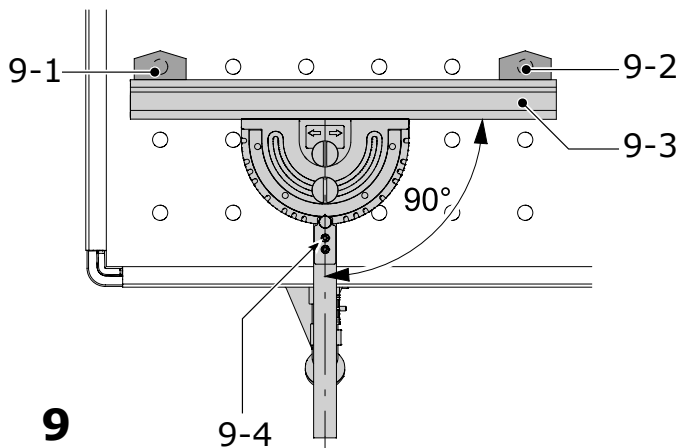
**9**

Monte los elementos de sujeción [9-1] y [9-2] como se muestra en la figura [9] y desplace la guía de tope [9-3] hasta formar con ellos un ángulo de 90°.

Si la guía de tope no queda uniformemente nivelada en contacto con los elementos de sujeción:

Afloje los tornillos [9-4] y el botón giratorio [7-2]. La clavija posicionadora debe estar enclavada en la muesca de 90°.

Alinee el ángulo de 90° con los elementos de sujeción y apriete los tornillos.

## Paso 7: Ajuste del tope angular escalonado

**⚠ADVERTENCIA Peligro de lesiones!**  
Utilice el tope sólo en posición fija y no para desplazar la pieza de trabajo.

**⚠ADVERTENCIA Peligro de lesiones!**  
Antes de empezar a trabajar, cerciúrese de que todos los botones giratorios del tope y de la máquina están apretados.

El tope ofrece las siguientes posibilidades de ajuste:

### Posición paralela al borde de mesa:

Aflojar el botón giratorio [10-4].

### Posición perpendicular al borde de mesa:

Aflojar el botón giratorio [10-4].

### Posición de la guía de tope [10-5] en dirección longitudinal

Aflojar el botón giratorio [10-1]. La guía de tope puede fijarse al soporte en una posición más baja en caso de piezas de trabajo finas, o bien subirse para piezas de trabajo gruesas.

### Ajuste del ángulo por medio de la escala

Aflojar el botón giratorio [10-2] y levantar la clavija posicionadora [10-3]. La clavija posicionadora giratoria encaja en los ángulos de uso más frecuente.

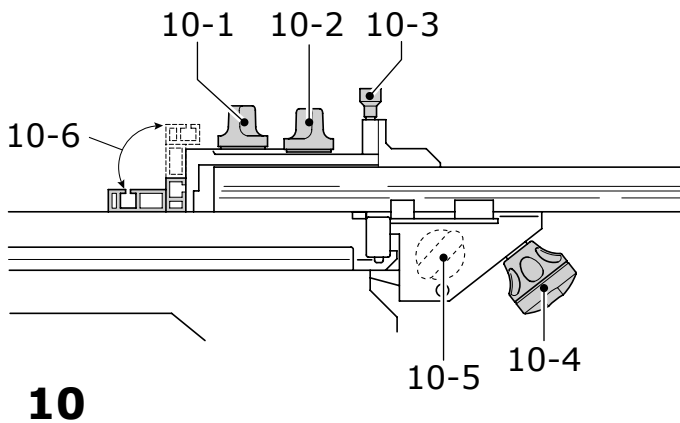

## Paso 8: Ajuste del riel de guía a la pieza de trabajo

A la hora de serrar y fresar, el riel de guía debe desplazarse hacia abajo mediante [1-2] y [1-4] hasta que el riel quede uniformemente apoyado sobre la pieza de trabajo. La pieza de trabajo quedará así inmovilizada de forma segura.

Para que el riel de guía no se ladee al trabajar con piezas de trabajo estrechas, se coloca una pieza de apoyo de igual espesor debajo del riel de guía, de modo que quede en una posición intermedia entre la pieza de trabajo y el tope de apoyo [1-2].

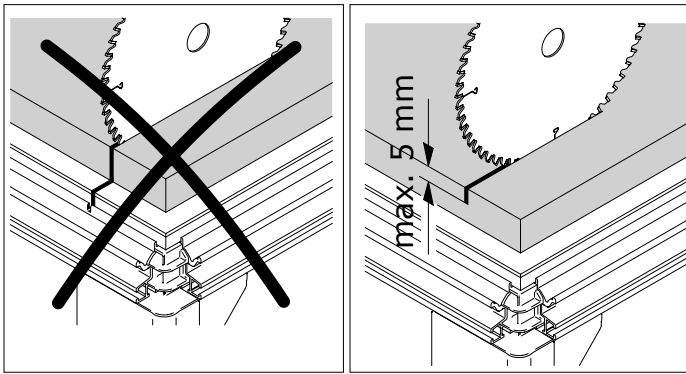

11

### Paso 9: Ajuste de la profundidad de corte al serrar [Fig. 11]

Asegúrese de que la profundidad de corte siempre esté ajustada correctamente atendiendo al espesor de la pieza de trabajo. Recomendamos ajustar la profundidad de corte con un margen máximo de 5 mm sobre el espesor de la pieza de trabajo. De esta manera evitará que el bastidor de perfiles se dañe.

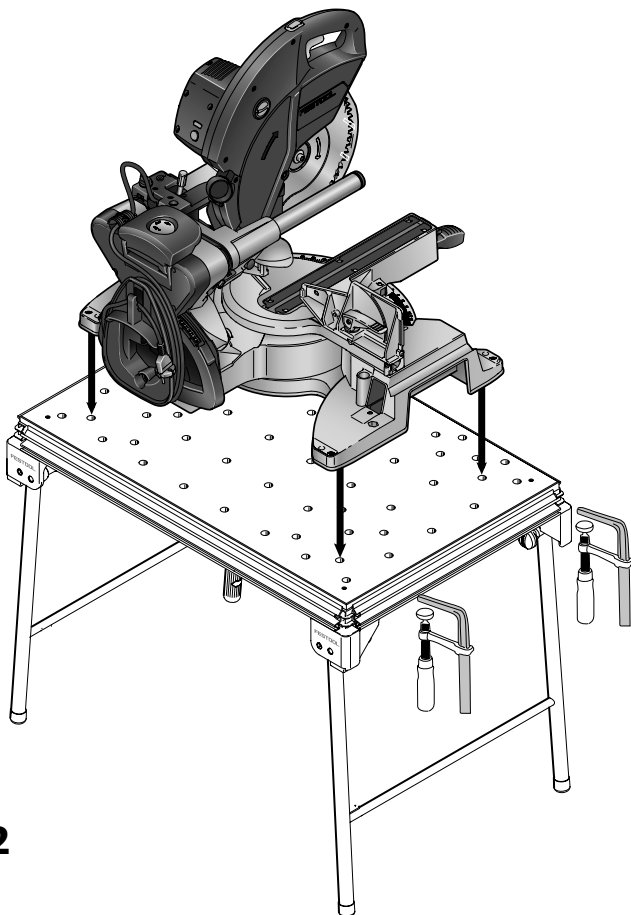

12

### MFT/KAPEX: Instalación de la KAPEX

La placa perforada MFT/KAPEX está especialmente concebida para el montaje de la KAPEX KS 120.

**⚠ADVERTENCIA Peligro de lesiones!** Antes de empezar los trabajos asegúrese de que la máquina está sujeta de forma segura.

**⚠ADVERTENCIA Peligro de lesiones!** Tenga en cuenta las dimensiones máximas de la pieza de trabajo.

Coloque la máquina sobre la MFT/KAPEX tal como se describe en la figura [12].

Fije la máquina a la MFT sirviéndose para ello de sargentos.

### Mantenimiento

#### Reverso de la placa perforada

Cuando se haya desgastado, puede volver la placa perforada. Afloje para ello los cuatro tornillos de las esquinas situados en la parte inferior de la mesa.

## Accesorios, herramientas

**¡ADVERTENCIA!** ¡Por razones de seguridad, solamente deben emplearse accesorios y herramientas originales de Festool!

Los números de pedido para los respectivos accesorios y herramientas se encuentran en su catálogo Festool o en la dirección de Internet [www.festool-usa.com](http://www.festool-usa.com).

## Garantía

### Condiciones de la Garantía 1 + 2

Usted tiene derecho a una garantía extendida gratuita (1 año + 2 años = 3 años) para su herramienta mecánica Festool. Festool se hará responsable por los gastos de envío durante el primer año de garantía. Durante el segundo y tercer año de garantía el cliente es responsable por el costo del envío de la herramienta a Festool. Festool pagará el embarque de regreso al cliente usando UPS Ground Service. Todo el servicio de garantía es válido por 3 años desde la fecha de la compra de acuerdo a la fecha de su recibo o factura de compra.

### Garantía limitada de Festool

Esta garantía es válida con la condición previa de que la herramienta se usa y opera de conformidad con las instrucciones de operación de Festool. Festool garantiza, sólo al comprador original, que la herramienta especificada estará libre de defectos de fabricación y materiales durante un periodo de un año a partir de la fecha de compra. Festool no otorga otras garantías, ni explícitas ni implícitas para ninguna de las herramientas mecánicas portátiles Festool. Ningún agente, representante, distribuidor, comerciante o empleado de Festool está autorizado para extender o modificar de cualquier manera las obligaciones o limitaciones de esta garantía. Las obligaciones de Festool, a su propia entera discreción, están limitadas a la reparación o sustitución de cualquier herramienta portátil Festool

que se encuentre estar defectuosa en el momento de ser embalada junto con el manual de usuario.

Quedan excluidos de la cobertura en esta garantía: el desgaste normal; los daños causados por uso indebido, el abuso o negligencia; los daños causados por cualquier otra causa que no sean defectos del material o de la fabricación. Esta garantía no aplica a accesorios como cuchillas de sierras circulares, brocas de taladro, barrenas de buriladora, cuchillas de sierra, cuchillas para sierras de calado, correas de lijadoras y ruedas de esmeril. También se excluyen las "partes que se desgastan" como cepillos de carbón, laminillas de herramientas de aire, collarines de hule y sellos, discos y cojines de lijado, y baterías.

Las herramientas mecánicas portátiles Festool que requieran de reemplazo o reparación deben devolverse con el recibo de compra a Festool (llame al 800-554-8741 para los detalles de la dirección).

**EN NINGÚN CASO FESTOOL SE HARÁ RESPONSABLE POR LOS DAÑOS SECUNDARIOS O CONSECUENTES OCACIONADOS POR LA VIOLACIÓN DE ESTA O CUALQUIER OTRA GARANTÍA, SEA EXPLÍCITA O IMPLÍCITA. TODAS LAS GARANTÍAS IMPLICADAS POR LEYES ESTATALES, INCLUYENDO LAS GARANTÍAS IMPLICADAS DE COMERCIALIZACIÓN Y ADECUACIÓN A UN PROPÓSITO PARTICULAR, QUEDAN LIMITADAS A TRES AÑOS DE DURACIÓN.**

Algunos estados de EE.UU. y algunas provincias de Canadá no permiten las limitaciones en cuanto a la duración de las garantías implícitas, de modo que la limitación arriba indicada puede que no le afecte. A excepción de algunas garantías implicadas por leyes estatales o provinciales, limitadas por la presente, la anteriormente citada garantía, expresamente limitada, es exclusiva y sustituye a cualquier otra garantía, acuerdo u obligación similar de Festool.

Esta garantía le concede derechos legales específicos y usted podría tener otros derechos legales que varían de estado a estado en EE.UU. y de provincia a provincia en Canadá.



NOTES/ NOTACIONES/ NOTAS

---



## Free Manuals Download Website

<http://myh66.com>

<http://usermanuals.us>

<http://www.somanuals.com>

<http://www.4manuals.cc>

<http://www.manual-lib.com>

<http://www.404manual.com>

<http://www.luxmanual.com>

<http://aubethermostatmanual.com>

Golf course search by state

<http://golfingnear.com>

Email search by domain

<http://emailbydomain.com>

Auto manuals search

<http://auto.somanuals.com>

TV manuals search

<http://tv.somanuals.com>