

Friedrich®

Room Air Conditioner Installation and Operation Manual

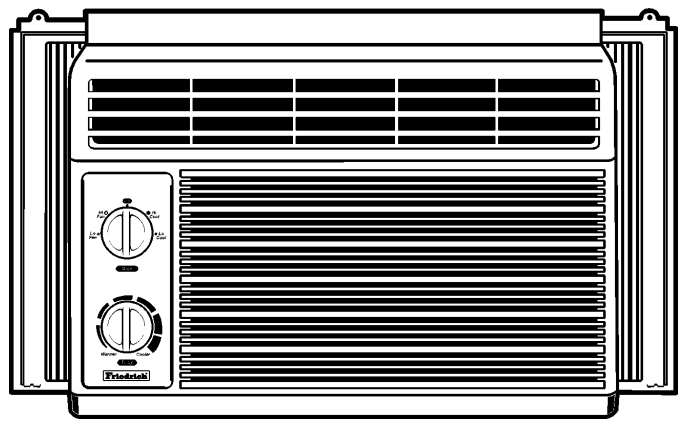

ZStar®

115 Volts • ZQ05 • ZQ07

Registering Your Room Air Conditioner

Model information can be found on the name plate located on the side of the unit near the control panel. Please complete and mail the owner registration card furnished with this product or register on-line at www.friedrich.com (USA only). For your future convenience, record the model information here.

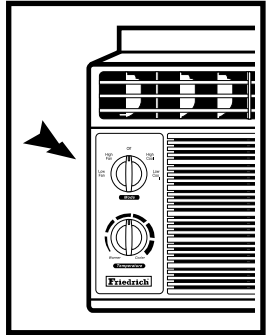

MODEL NUMBER SERIAL NUMBER PURCHASE DATE



Congratulations!

You have purchased a Friedrich ZStar® room air conditioner. The Friedrich ZStar® is designed to give maximum comfort and quietness.

Table of Contents

Introduction2

Safety Precautions3

How to operate your Friedrich ZStar®5

Installation Instructions7

Troubleshooting Tips11

Warranty12

Introduction

Before Operating Your Unit

Make sure the wiring is adequate for your unit.

If you have fuses, they should be of the time delay type. Before you install or relocate this unit, be sure that the amperage rating of the circuit breaker or time delay fuse does not exceed the amp rating listed in figure 1.

DO NOT use an extension cord.

The cord provided will carry the proper amount of electrical power to the unit; an extension cord will not.

Make sure that the receptacle is compatible with the wall plug provided.

This insures proper grounding. If you have a two-prong receptacle you will need to have the circuit replaced by a certified electrician with a grounded circuit that meets all national and local codes and ordinances. You must use the three-prong plug furnished with the air conditioner.

MODEL	CIRCUIT RATING OR TIME DELAY FUSE		PLUG FACE	
	AMP	VOLT	NEMA NO.	
ZQ05 ZQ07	15	125	5-15P	

Figure 1

For the Best Cooling Performance and Energy Efficiency

Keep the filter clean

Make sure that your air conditioner is always in top performing condition by cleaning the filter regularly. Instructions for removing and cleaning the filter can be found on page 6.

Provide good airflow

Make sure that the airflow to and from the unit is clear. Your air conditioner puts the air out at the top of the unit, and takes in air at the bottom. Airflow is critical to good operation. It is just as important on the outside of the building that the airflow around the unit exterior is not blocked.

Unit Placement

If your air conditioner can be placed in a window or a wall that is shaded by a tree or another building, the unit will operate even more efficiently. Using drapes or blinds on the sunny side of the dwelling will also add to your unit's efficiency.



Insulation

Good insulation will be a big help in maintaining desirable comfort levels. Doors should have weather stripping. Be sure to caulk around doors and windows.



Safety Precautions

To prevent injury to the user or other people and property damage, the following instructions must be followed.

■ Incorrect operation will cause harm or damage. Follow all operating instructions. The seriousness of potential harm or damage due to incorrect operation is classified below:

	WARNING	This symbol indicates the possibility of death or serious injury.
	CAUTION	This symbol indicates the possibility of injury or damage to property only.

■ Meanings of symbols used in this manual are as shown below,

	Never Do This
	Always Do This

 **WARNING**

Plug in the power plug properly.

- Otherwise, it will cause electric shock or fire due to heat generation.

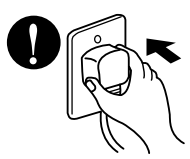

Do not operate or stop the unit by inserting or pulling out the power plug.

- It will cause electric shock or fire due to heat generation.

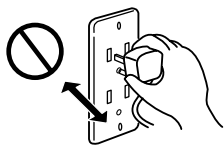

Do not damage or use an unspecified power cord.

- It will cause electric shock or fire.
- If the power cord is damaged, it must be replaced by the manufacturer or a Friedrich-certified service agent.

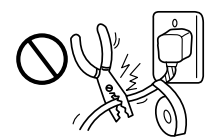

Do not modify power cord length or share the outlet with other appliances.

- It will cause electric shock or fire due to heat generation.

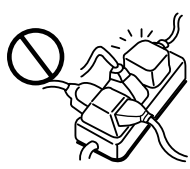

Do not operate with wet hands or in damp environment.

- It will cause electric shock.



Do not direct air flow at room occupants only.

- This could lead to health problems.

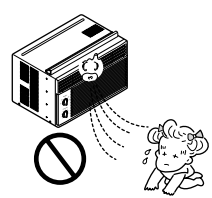

Safety Precautions



CAUTION

When the air filter is to be removed, do not touch the metal parts of the unit.

- They are sharp and may cause an injury.

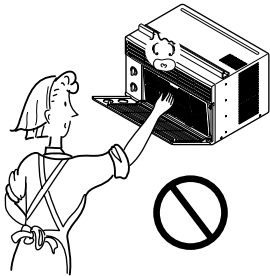

Do not clean the air conditioner with water.

- Water may enter the unit and degrade the insulation. It may cause an electric shock.

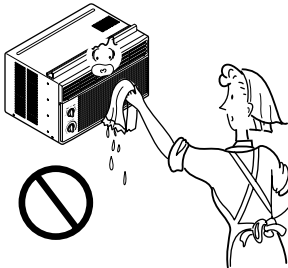

When the unit is to be cleaned, switch the unit off, and unplug it.

- Since the fan rotates at high speed during operation, it may cause an injury.

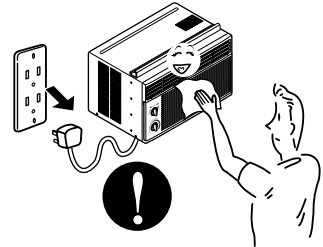

Do not operate the unit without the air filter or when the front intake grille has been removed.

- It could cause dust to accumulate on the heat exchanger.

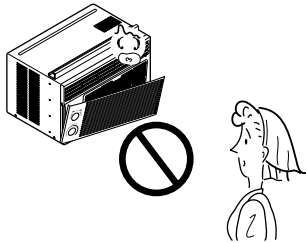

Do not put a pet or house plant where it will be exposed to direct air flow.

- This could injure the pets or plants.

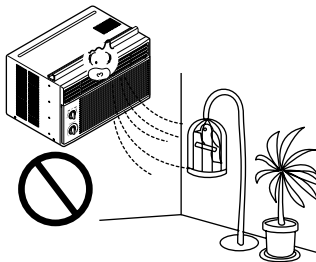

Do not use for special purposes.

- Do not use this air conditioner to preserve precision devices, food, pets, plants, and art objects. It may cause deterioration of quality, etc.

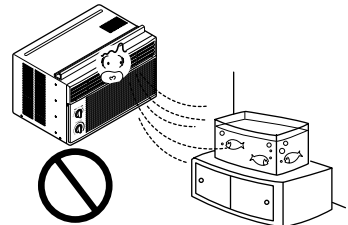

Do not operate switches with wet hands.

- It may cause an electric shock.

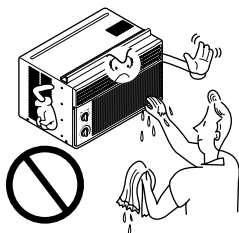

Do not apply an insecticide or flammable spray.

- It may cause a fire or deformation of the cabinet.

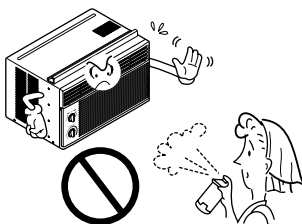

SHARP EDGES!
The edges of the case can be SHARP!

- Use caution when handling the case. Grip it firmly and do not allow it to slip while holding it.
- Use heavy gloves to handle the case if necessary.
- **DO NOT** allow the case to slide against your skin!

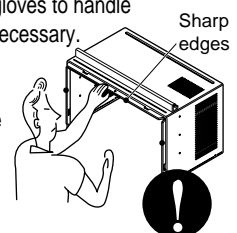

How to operate your Friedrich ZStar®

Function Controls

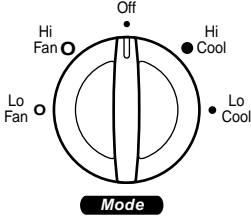
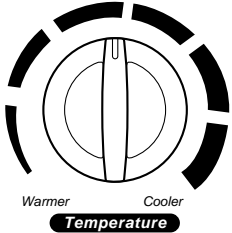
	<p>FUNCTION CONTROL</p> <p>This dial allows you to select 2 cooling and 2 fan speeds. Turn to Off to turn everything off. Turn to Hi Cool for quick cooling. Turn to Lo Cool to maintain a desired temperature. The Hi Fan setting provides maximum circulation of filtered room air without cooling. The Lo Fan setting is a slow fan speed without cooling.</p>
	<p>TEMPERATURE CONTROL</p> <p>This dial is the thermostat. Turn it clockwise for cooler and counterclockwise for warmer temperature.</p>

• FOR NORMAL COOLING

1. Turn the Mode switch to the **Hi Cool** or the **Lo Cool** setting.
2. Set the Temperature control to the desired temperature point (the mid-point is a good starting position). If the room temperature is not satisfactory after a reasonable time, adjust the control to a cooler or warmer setting, as appropriate.

• FOR MAXIMUM COOLING

1. Turn the Mode switch to the **Hi Cool** setting.
2. Set the temperature control to the coolest temperature point (all the way to the right).

• FOR QUIETER OPERATION

1. Turn the Mode switch to the **Lo Cool** setting.
2. Set the Temperature control as needed.

CAUTION

When the air conditioner has finished cooling the room and is turned off or set to the fan position, wait at least 3 minutes before resetting to the cooling operation again.

How to operate your Friedrich ZStar®

Additional controls and important information.

Air Direction

• ADJUSTING THE AIR DIRECTION USING THE HORIZONTAL AIR-DEFLECTOR CONTROL

Using the Control Tabs, the air flow can be directed to the left, right, straight ahead, or any combination of these directions.

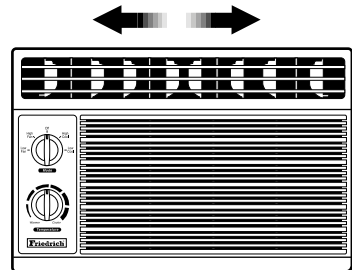

Care and Maintenance

TURN THE AIR CONDITIONER OFF AND REMOVE THE PLUG FROM THE POWER OUTLET.

• To Remove the Filter

1. Remove the front cover by gripping the top outside edges and pulling toward you (see Fig.1). You will notice that the grille will only open to about 56°. Do not force the grille open too far.
2. Find the two clips that hold the filter in place. Gently lift the filter out.

Do not force open or open too far (about 56°)

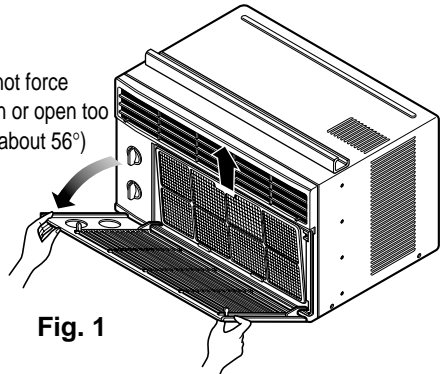

Fig. 1

• To Clean the Filter

1. Clean with warm water. Be sure to shake all water off before replacing the filter.
2. Carefully position the filter, bottom first, and snap back into place. The filter should be cleaned every two weeks for best results.

• Cleaning The Air Conditioner

The Front Grille and Inlet Grille may be wiped with a cloth dampened in a mild detergent and lukewarm water solution. (Fig. 2)

The cabinet may be washed with mild soap or detergent and lukewarm water.

To ensure continued peak efficiency, the condenser coils (outside of unit) should be checked periodically and cleaned if clogged with soot or dirt from the atmosphere. Consult a certified Friedrich service agent for more information.

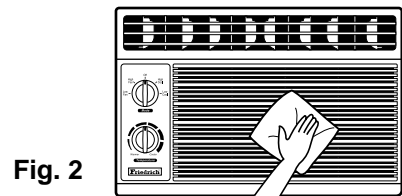

Fig. 2

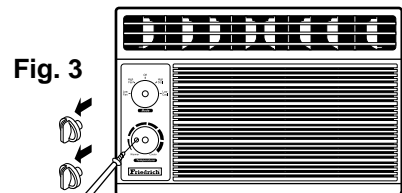

Fig. 3

• Removing the Front Grille

1. Remove the temperature and mode control knobs by gently pulling them off. (Fig.3)
2. Remove the screw securing the Front Grille. (Fig.3) The screw is located behind the bottom temperature knob.
3. Push the grille up from the bottom and pull the top of the grille away from the case as the top tabs lift out of their slots. (Fig. 4)
4. Carefully position the grille, bottom first, and snap back into place.
5. Reposition the screw that secures the Front Grille and replace the knobs.

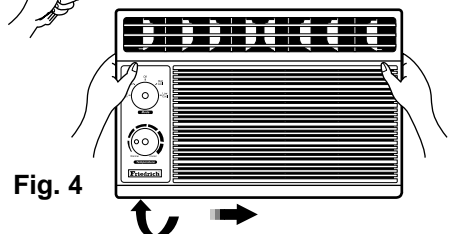
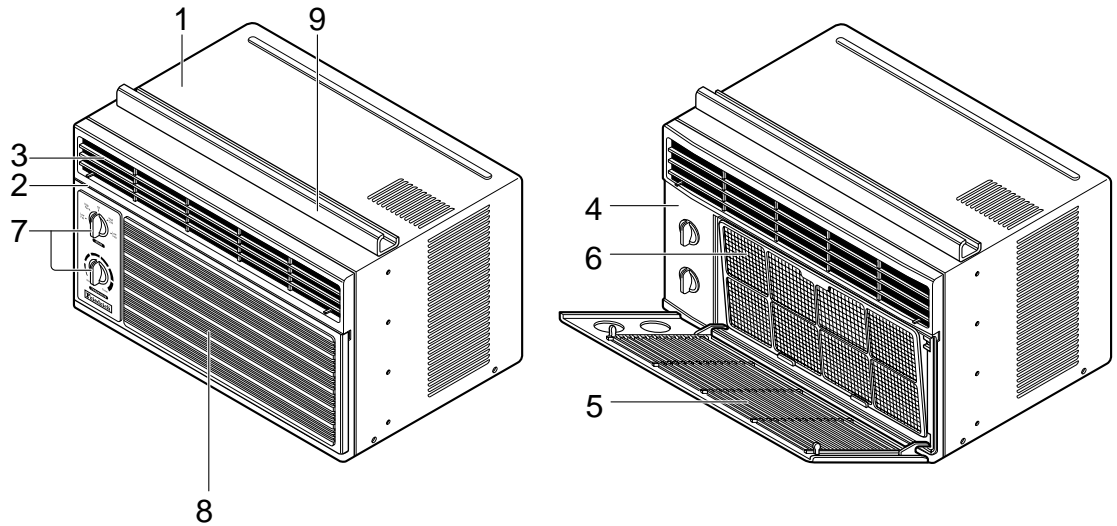

Fig. 4

Installation Instructions

Learning the key components will help you properly install the unit.

Features



1. CABINET
2. HORIZONTAL AIR DEFLECTOR
3. COOL AIR DISCHARGE
4. FRONT GRILLE
5. INLET GRILLE

6. AIR FILTER
7. KNOBS
8. AIR INTAKE
9. UPPER GUIDE

Installation Instructions

Window Requirements

NOTE: All supporting parts should be secured to firm wood, masonry, or metal.

1. This unit is designed for installation in standard double hung windows with actual opening widths of 22" to 36". The upper and lower sash must open sufficiently to allow a clear vertical opening of 13" from the bottom of the sash to the window stool.
2. If storm window presents interference, fasten a 2" wide wood strip to the inner window sill across the full width of the sill. The wood strip should be thick enough to raise the height of the window sill so that the unit can be installed without interference by the storm window frame. See Fig. 5-2. The top of the wood strip should be approximately $\frac{3}{4}$ " higher than the storm window frame (STORM WINDOW FRAME) or wood strip (OUTDOORS) to help condensation to drain properly to the outside.
3. Install a second wood strip (approximately 6" long by $1\frac{1}{2}$ " wide and same thickness as first strip) in the center of the outer sill flush against the back off the inner sill. This will raise the L bracket as shown Fig. 5-2.
4. If the distance between STORM WINDOW FRAME and WOOD STRIP MOUNTED ON TOP OF INNER SILL is more than 1", two of wood strips are not necessary.

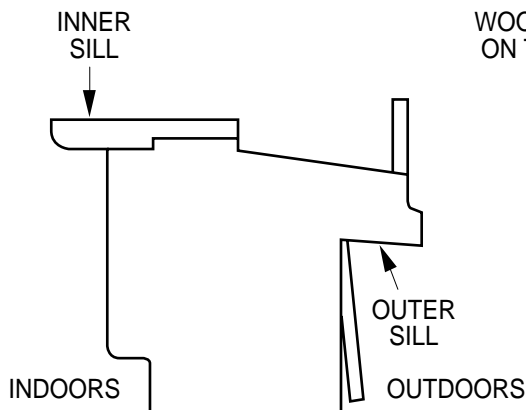

Fig. 5-1

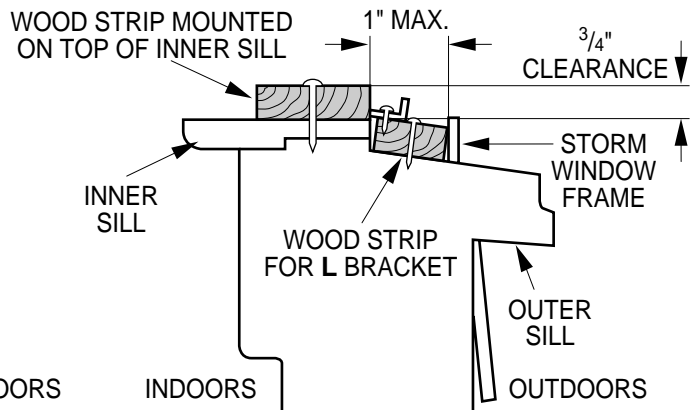
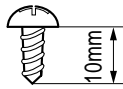

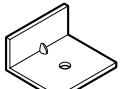
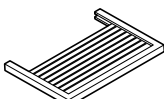



Fig. 5-2

Installation

HARDWARE			
TYPE A: 11EA (SHORT SCREW)	TYPE B: 5EA (WOOD SCREW)	TYPE C: 3EA (L BRACKET)	
			
TYPE D: 1EA (SEAL STRIP)	TYPE E: 1EA (SASH SEAL)	TYPE F: 2EA (GUIDE PANEL)	TYPE G: 1EA (SUPPORT BRACKET)
(Adhesive backed)	(Not adhesive backed)		

Installation Instructions

A. BEFORE INSTALLATION

1. Insert the Guide Panels into the guides of the air conditioner. Fasten the Curtains to the unit with screws (TYPE A), as shown Fig. 6.
2. Cut the adhesive-backed seal strip (TYPE D) to the window width.

Remove the backing from the seal strip and attach the seal strip to the underside of the bottom window. (Fig. 7)

B. BEGIN INSTALLATION

1. LOCATING UNIT IN WINDOW

Open the window and mark center line on the center of the inner sill, as shown in Fig. 8.

2. ATTACH L BRACKET

- a. Install the L brackets behind the inner window sill, with short side of bracket as shown. Use the 2 screws (TYPE A) provided.
- b. The bracket helps to hold unit securely in place. Be sure to place bracket edge flush against back of inner sill. See Fig. 9.

⚠ CAUTION

During the following step, hold unit firmly until window sash is lowered to top channel behind side panel frames. Personal injury or property damage may result if unit falls from window.

3. INSTALL THE AIR CONDITIONER IN THE WINDOW

- a. Carefully lift the air conditioner and slide it into the open window. Make sure the bottom guide of the air conditioner drops into the notches of the L bracket. See Fig. 9.

IMPORTANT :

When the air conditioner drops into the L bracket, the air conditioner will be centered in window opening as shown in Fig. 10.

- b. While steadying the air conditioner, carefully bring the window sash down behind the upper guide of the air conditioner, as shown in Fig. 11.

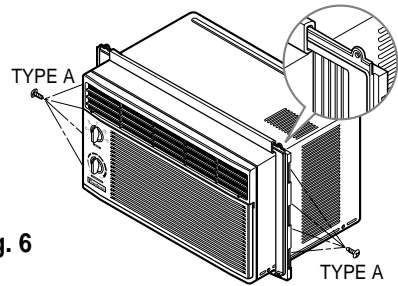

Fig. 6

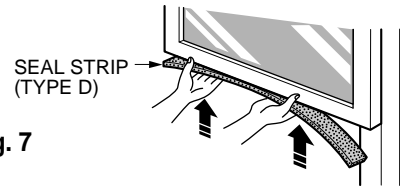

Fig. 7

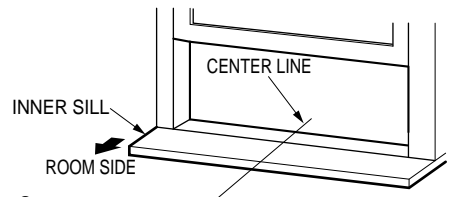

Fig. 8

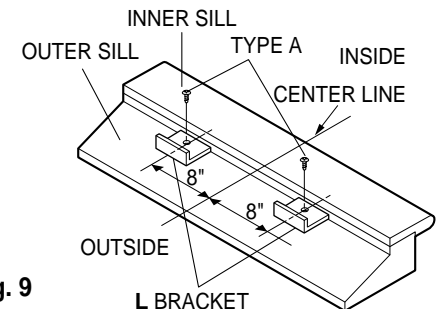

Fig. 9

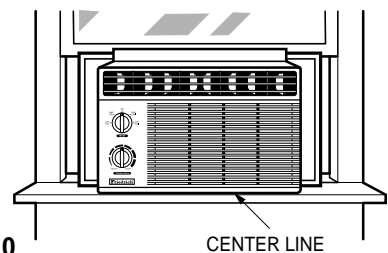

Fig. 10

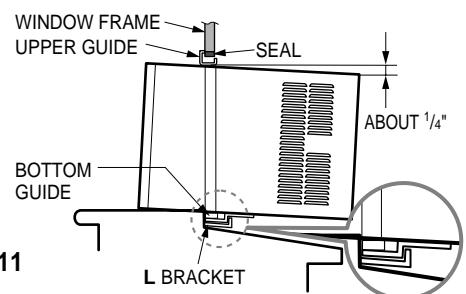

Fig. 11

Installation Instructions

4. SECURE THE GUIDE PANELS

Extend the Guide Panels (TYPE F) to fill the window opening using 4 screws (TYPE B) to secure them, as shown in Fig. 12.

5. INSTALL THE SASH SEAL AND SASH LOCK

a. Cut the Sash Seal (TYPE E) to the window width. Stuff the Sash Seal between the glass and the window to prevent air and insects from getting into the room, as shown in Fig. 12.

b. Fasten the L bracket using a screw (TYPE A), as shown in Fig. 12.

6. a. Remove the screws that secure the cabinet and base pan in the right side.
 b. Fasten the support bracket (TYPE G) using a removed screw. Attach the support bracket (TYPE G) in the inner window sill with a screw (TYPE B), as shown Fig. 13.

7. *Window installation of room air conditioner is now completed. See ELECTRICAL DATA for attaching power cord to electrical outlet.*

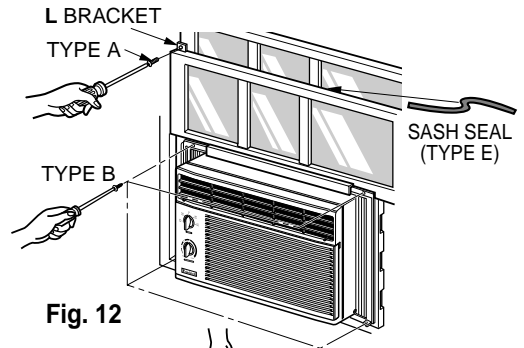

Fig. 12

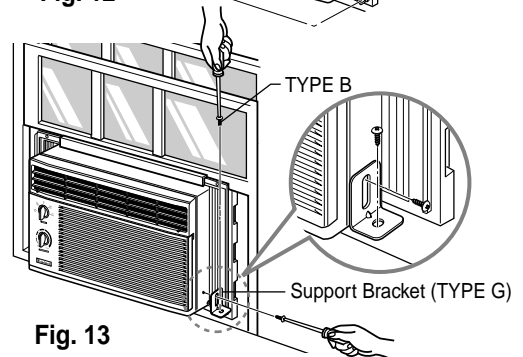
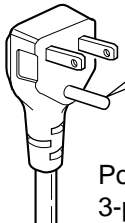
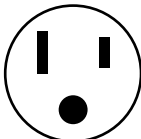

Fig. 13

REMOVAL FROM WINDOW

Turn the air conditioner off, disconnect the power cord, remove the L bracket, the screws and Support Bracket installed through the top and bottom of the Guide Panels, and save for reinstallation later. Close the Guide Panels. Keeping a firm grip on the air conditioner, raise the sash, and carefully tilt the air conditioner backward, draining any condensate. Lift the air conditioner from the window and remove the sash seal from between the windows.

Electrical Data

Line Cord Plug	Use Wall Receptacle	Power Supply
 <p>Do not under any circumstances cut or remove the grounding prong from the plug.</p> <p>Power supply cord with 3-prong grounding plug</p>	 <p>Standard 125V, 3-wire grounding receptacle rated 15A, 125V AC</p>	<p>Use 15 AMP, time delay fuse or circuit breaker.</p>

Troubleshooting Tips

Troubleshooting Tips save time and money! Review the chart below first and you may not need to call for service.

Normal Operation

- You may hear a pinging noise caused by water being picked up and thrown against the condenser on rainy days or when the humidity is high. This design feature helps remove moisture and improve efficiency.
- You may hear the thermostat click when the compressor cycles on and off.
- Water will collect in the base pan during high humidity or on rainy days. The water may overflow and drip from the outdoor side of the unit.
- The fan may run even when the compressor does not.
- Your air conditioner is designed to cool in warm weather when the outside temperature is above 60°F(16°C) and below 115°F(46°C).

Abnormal Operation

<i>Problem</i>	<i>Possible Causes</i>	<i>What To Do</i>
<i>Air conditioner does not start</i>	■ <i>The air conditioner is unplugged.</i>	• Make sure the air conditioner plug is pushed completely into the outlet.
	■ <i>The fuse is blown/circuit breaker is tripped.</i>	• Check the house fuse/circuit breaker box and replace the fuse or reset the breaker.
	■ <i>Power failure.</i>	• If power failure occurs, turn the Mode Control to Off. When power is restored, wait 3 minutes to restart the air conditioner to prevent tripping of the compressor overload.
<i>Air conditioner does not cool as it should</i>	■ <i>Airflow is restricted.</i>	• Make sure there are no curtains, blinds, or furniture blocking the front of the air conditioner.
	■ <i>The THERMOSTAT may not be set high enough.</i>	• Turn the knob to a higher setting. The highest setting provides maximum cooling.
	■ <i>The air filter is dirty.</i>	• Clean the filter at least every 2 weeks. See the operating instructions section.
	■ <i>The room may have been hot.</i>	• When the air conditioner is first turned on you need to allow time for the room to cool down.
	■ <i>Cold air is escaping.</i>	• Check for open furnace floor registers and cold air returns. • Set the air conditioner's vent to the closed position.
<i>Air conditioner freezing up</i>	■ <i>Cooling coils have iced up.</i>	• See Air Conditioner Freezing Up below.
	■ <i>Ice blocks the air flow and stops the air conditioner from cooling the room.</i>	• Set the mode control on high fan until the ice thaws out.



FRIEDRICH AIR CONDITIONING CO.
Post Office Box 1540 • San Antonio, Texas 78295-1540
(210) 357-4400 • FAX (210) 357-4480

ROOM AIR CONDITIONERS LIMITED WARRANTY

FIRST YEAR

ANY PART: If any part supplied by FRIEDRICH fails because of a defect in workmanship or material within twelve months from date of original purchase, FRIEDRICH will repair the product at no charge, provided room air conditioner is reasonably accessible for service. Any additional labor cost for removing inaccessible units and/or charges for mileage related to travel by a Service Agency that exceeds 25 miles one way will be the responsibility of the owner. This remedy is expressly agreed to be the exclusive remedy within twelve months from the date of the original purchase.

SECOND THROUGH FIFTH YEAR

SEALED REFRIGERANT SYSTEM: If the sealed refrigeration system (defined for this purpose as the compressor, condenser coil, evaporator coil, reversing valve, check valve, capillary, filter drier, and all interconnecting tubing) supplied by FRIEDRICH in your Room Air Conditioner fails because of a defect in workmanship or material within sixty months from date of purchase, FRIEDRICH will pay a labor allowance and parts necessary to repair the Sealed Refrigeration System; **PROVIDED FRIEDRICH** will not pay the cost of diagnosis of the problem, removal, freight charges and transportation of the air conditioner to and from the Service Agency, and the reinstallation charges associated with repair of the Sealed Refrigeration System. All such cost will be the sole responsibility of the owner. This remedy is expressly agreed to be the exclusive remedy within sixty months from the date of the original purchase.

APPLICABILITY AND LIMITATIONS: This warranty is applicable only to units retained within the Fifty States of the U.S.A., District of Columbia, and Canada. This warranty is not applicable to:

1. Air filters or fuses.
2. Products on which the model and serial numbers have been removed.
3. Products which have defects or damage which results from improper installation, wiring, electrical current characteristics, or maintenance; or caused by accident, misuse or abuse, fire, flood, alterations and/or misapplication of the product and/or units installed in a corrosive atmosphere, default or delay in performance caused by war, government restrictions or restraints, strikes, material shortages beyond the control of FRIEDRICH, or acts of God.

OBTAINING WARRANTY PERFORMANCE: Service will be provided by the **FRIEDRICH Authorized Dealer or Service Organization** in your area. They are listed in the Yellow Pages. If assistance is required in obtaining warranty performance, write to: Room Air Conditioner Service Manager, Friedrich Air Conditioning Co., P.O. Box 1540, San Antonio, TX 78295-1540.

LIMITATIONS: THIS WARRANTY IS GIVEN IN LIEU OF ALL OTHER WARRANTIES. Anything in the warranty notwithstanding, ANY IMPLIED WARRANTIES OF FITNESS FOR PARTICULAR PURPOSE AND/OR MERCHANTABILITY SHALL BE LIMITED TO THE DURATION OF THIS EXPRESS WARRANTY. MANUFACTURER EXPRESSLY DISCLAIMS AND EXCLUDES ANY LIABILITY FOR CONSEQUENTIAL OR INCIDENTAL DAMAGE FOR BREACH OF ANY EXPRESSED OR IMPLIED WARRANTY.

NOTE: Some states do not allow limitations on how long an implied warranty lasts, or do not allow the limitation or exclusion of consequential or incidental damages, so the foregoing exclusions and limitations may not apply to you.

OTHER: This warranty gives you specific legal rights, and you may also have other rights which vary from state to state.

PROOF OF PURCHASE: Owner must provide proof of purchase in order to receive any warranty related services.

All service calls for explaining the operation of this product will be the sole responsibility of the consumer.

All warranty service must be provided by an **Authorized FRIEDRICH Service Agency**, unless authorized by FRIEDRICH prior to repairs being made.

In case of questions regarding the provisions of this warranty, the English version will govern.

Revised 08/01

Friedrich®

Manuel d'utilisation et d'installation de climatiseur individuel

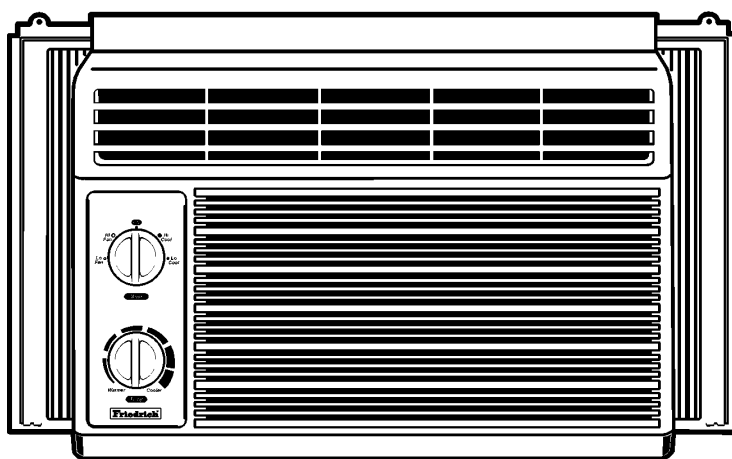

ZStar®

115 Volts



ZQ05



ZQ07

FRANÇAIS

Enregistrement de votre climatiseur individuel

Vous trouverez l'information concernant l'appareil sur la plaque signalétique située sur le côté de l'appareil, près du panneau de commande. Veuillez remplir et poster la carte d'enregistrement fournie avec l'appareil ou enregistrez-vous en ligne à www.friedrich.com (USA uniquement). Veuillez consigner l'information à l'emplacement ci-dessous pour référence ultérieure.

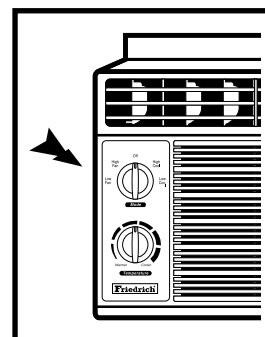

NUMÉRO DU MODÈLE

NUMÉRO DE SÉRIE

DATE D'ACHAT

920-095-03 (12/03)



Félicitations !

Vous venez d'acheter un climatiseur Individuel ZStar® par Friedrich. Le ZStar® par Friedrich est conçu pour offrir un maximum de confort et silence de fonctionnement.

Table des matières

Introduction.2

Mesures de sécurité.....3

Utilisation de votre climatiseur Friedrich ZStar®.....5

Directives d'installation.....7

Conseils de dépannage... ..11

Garantie.....12

Introduction

Avant d'utiliser votre appareil

Assurez-vous que votre câblage électrique est conforme aux normes de fonctionnement de l'appareil.

Si votre système électrique comporte des fusibles, veillez qu'ils soient de type temporisé. Avant d'installer ou de changer l'emplacement de cet appareil, assurez-vous que l'intensité de courant du disjoncteur ou du fusible temporisé n'excède pas l'intensité de courant spécifiée à la figure 1.

N'UTILISEZ JAMAIS un fil de rallonge.

Contrairement au cordon d'alimentation fourni avec l'appareil, le fil de rallonge n'acheminera pas le courant d'alimentation approprié au bon fonctionnement de l'appareil.

Veillez à ce que la prise murale soit compatible avec la fiche du cordon d'alimentation de l'appareil.

Cela assure la mise à la terre appropriée. Si votre prise murale ne comporte que deux fentes, contactez un électricien certifié pour remplacer le circuit existant pour un circuit comportant une mise à la terre conforme à toutes les normes et règlements nationaux et régionaux. Vous devez utiliser la fiche tripolaire fournie avec le climatiseur.

MODÈLE	VALEUR NOMINALE DU CIRCUIT OU DU FUSIBLE TEMPORISÉ		TYPE DE FICHE	
	AMP	VOLT	NO. NEMA (National Electrical Manufacturers Association)	
ZQ05 ZQ07	15	125	5-15P	

Figure 1

Pour obtenir le meilleur rendement énergétique et de refroidissement Maintenez le filtre propre

Afin de maintenir le rendement de votre climatiseur à son meilleur niveau, nettoyez régulièrement le filtre. Reportez-vous à la page 7 pour les instructions de dépose et de nettoyage du filtre.

Veillez à prévoir une circulation d'air appropriée.

Assurez-vous que l'air circule librement vers et en provenance de l'appareil. Votre climatiseur aspire l'air du côté droit et l'évacue du côté gauche. La libre circulation d'air est essentielle au bon fonctionnement de l'appareil. La libre circulation d'air est également essentielle pour la portion de l'appareil située à l'extérieur de l'immeuble.

Emplacement de l'appareil

Votre climatiseur fonctionnera plus efficacement si vous l'installez dans une fenêtre ou dans un mur situé à l'ombre d'un arbre ou d'un autre édifice. L'utilisation de rideaux ou stores du côté ensoleillé de l'immeuble améliorera le rendement de l'appareil.

Isolation

Une bonne isolation permettra de maintenir le niveau de confort souhaité. Les portes devraient comporter un coupebrise. Veillez à bien calfeutrer le périmètre des portes et fenêtres.

Mesures de Sécurité

Veillez observer les directives suivantes afin d'éviter toute blessure et dommage matériel.

- La négligence d'observer les directives d'utilisation entraînera blessures et dommages dont l'importance est soulignée par les symboles suivants.



AVERTISSEMENT Ce symbole signifie un risque de décès ou blessures sérieuses



ATTENTION Ce symbole signifie la possibilité de blessures ou dommages matériels.

- Les significations des symboles dans ce figurant manuel sont expliquées ci bas.



Ne faites jamais ceci



Faites toujours ceci



AVERTISSEMENT

Branchez correctement le cordon d'alimentation.

- Sinon, cela entraînera un choc électrique ou un incendie dû à une surchauffe.



N'active ou ne désactivez pas l'appareil en branchant ou en débranchant la fiche.

- Cela entraînera un choc électrique ou un incendie dû à une surchauffe.

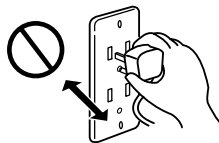

N'endommagez pas le cordon d'alimentation et n'utilisez jamais un cordon d'alimentation non spécifié.

- Cela entraînera un choc électrique ou un incendie. Si le cordon d'alimentation est endommagé, faites-le remplacer par le fabricant ou par un technicien autorisé Friedrich.



Ne modifiez pas la longueur du cordon d'alimentation et ne partagez pas sa prise murale avec aucun autre appareil.

- Cela entraînera un choc électrique ou un incendie dû à une surchauffe.



N'opérez pas l'appareil avec les mains mouillées ou dans un environnement humide.

- Cela entraînera un choc électrique



Ne dirigez pas le débit d'air directement sur les occupants de la pièce.

- Cela entraînera un risque pour la santé, car cela peut être nuisible pour la santé.

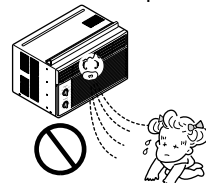

Mesures de Sécurité

⚠ ATTENTION

Veillez à ne pas toucher aux pièces métalliques de l'appareil en retirant le filtre à air.

- Ces pièces sont acérées et peuvent causer des blessures.

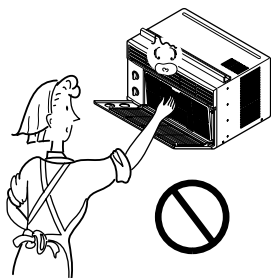

Ne nettoyez pas le climatiseur avec de l'eau.

- peut pénétrer à l'intérieur de l'appareil et détériorer l'isolant. Cela peut entraîner un choc électrique.

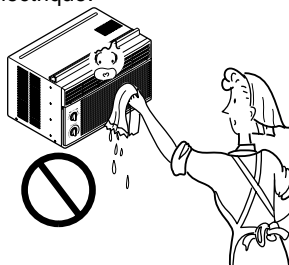

Avant de nettoyer l'appareil, mettez-le hors tension et retirez la fiche du cordon d'alimentation de la prise murale.

- La haute vitesse de rotation du ventilateur, durant le fonctionnement, peut causer des blessures.

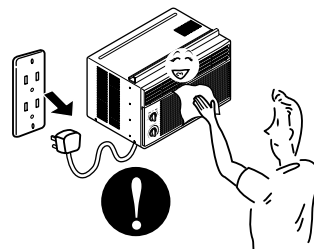

N'opérez pas l'appareil sans filtre à air ou sans la grille avant.

- Cela peut entraîner le dépôt de poussière sur le récupérateur, de chaleur.

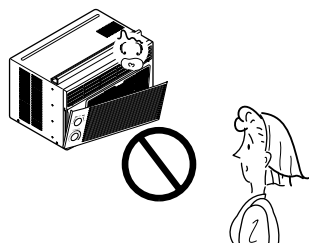

N'exposez jamais un animal domestique ou une plante directement au débit d'air.

- Cela peut nuire à la santé de l'animal ou, de la plante.

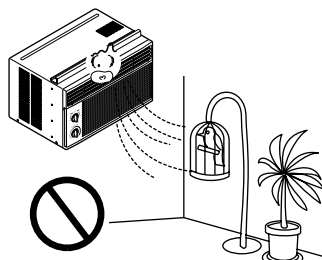

N'utilisez pas le climatiseur à des fins particulières.

- N'utilisez pas ce climatiseur pour protéger, appareils de précision, nourriture, animaux domestiques, plantes et objets d'art. Cela peut entraîner la détérioration, de leur qualité, etc.

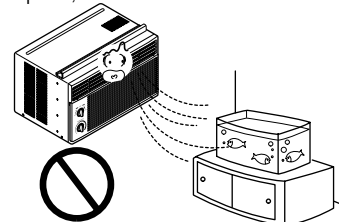

N'actionnez pas les commutateurs avec les mains trempées.

- Cela peut entraîner un choc électrique.

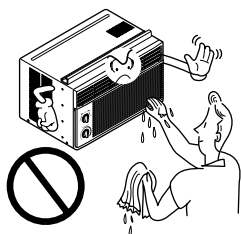

N'atomisez pas l'appareil avec de l'insecticide ou un produit inflammable.

- Cela peut entraîner un incendie ou la déformation du boîtier.

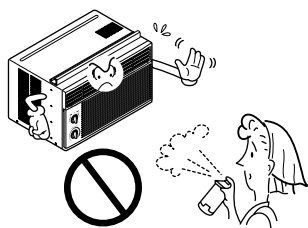

REBORDS TRANCHANTS!
Les rebords du boîtier peuvent être TRANCHANTS!

- Maintenez le boîtier avec précaution. Saisissez-le fermement et ne le laissez pas vous glisser entre les mains.
- Au besoin, utilisez des gants épais,
- **NE LAISSEZ PAS** le boîtier glisser contre votre peau!

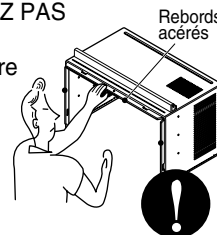

Utilisation de votre climatiseur individuel ZStar®.

Les commandes ressembleront à celles illustrées ci-dessous.

Commandes de fonctionnement

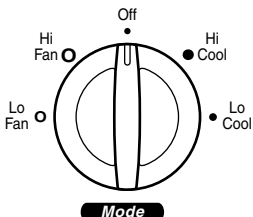
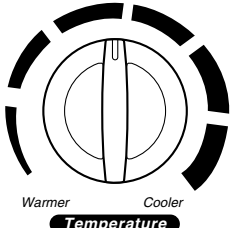
 <p>The Mode selector knob is a circular dial with a vertical slot. It has five positions: 'Off' at the top, 'Hi Fan' at the top-left, 'Lo Fan' at the bottom-left, 'Hi Cool' at the top-right, and 'Lo Cool' at the bottom-right. A label 'Mode' is at the bottom.</p>	<p>SÉLECTEUR DE MODE</p> <p>Off — Met le climatiseur hors tension.</p> <p>High Fan — Fait fonctionner le ventilateur à haute vitesse, sans refroidissement.</p> <p>Low Fan — Fait fonctionner le ventilateur à basse vitesse, sans refroidissement.</p> <p>High Cool — Permet un refroidissement rapide.</p> <p>Low Cool — Permet de maintenir la température désirée.</p>
 <p>The Temperature selector knob is a circular dial with a vertical slot and a semi-circular scale around the perimeter. The scale has 'Warmer' on the left and 'Cooler' on the right. A label 'Temperature' is at the bottom.</p>	<p>SÉLECTEUR DE TEMPÉRATURE</p> <p>Ce sélecteur est un thermostat. Tournez-le dans le sens des aiguilles d'une montre pour abaisser la température, et dans le sens inverse des aiguilles d'une montre pour l'augmenter.</p>

FRANÇAIS

• REFROIDISSEMENT NORMAL

1. Placez le sélecteur de mode à "Hi Cool" ou "Low Cool".
2. Placez le sélecteur de température au niveau désiré (le réglage moyen est un excellent point de départ). Si vous jugez que suivant un délai raisonnable, la température de la pièce ne vous satisfait pas, placez les sélecteurs aux réglages appropriés.

• REFROIDISSEMENT MAXIMUM

1. Placez le sélecteur de mode à "Hi Cool".
2. Placez le sélecteur de température au réglage le plus froid (complètement à droite).

• FONCTIONNEMENT SILENCIEUX

1. Placez le sélecteur de mode à "Low Cool".
2. Réglez le sélecteur de température au besoin.

ATTENTION

Lorsque la pièce est suffisamment rafraîchie et que vous arrêtez le climatiseur ou que vous réglez le ventilateur à une certaine vitesse, patientez au moins 3 minutes avant de lancer un nouveau cycle de refroidissement.

Utilisation de votre climatiseur Friedrich ZStar®.

Commandes supplémentaires et informations importantes.

ORIENTATION DU DÉBIT D'AIR

• RÉGLAGE DE L'ORIENTATION DU DÉBIT D'AIR À L'AIDE DE LA COMMANDE DE DÉFLECTEUR D'AIR HORIZONTAL

Les languettes de commande vous permettent de diriger le débit d'air de gauche à droite, directement vers l'avant, ou à toute autre combinaison de ces orientations.

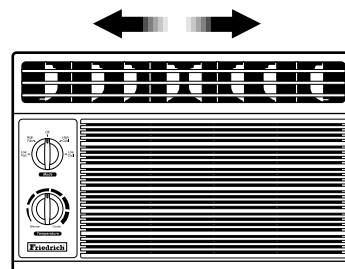

Soins et entretien

ARRÊTEZ LE CLIMATISEUR ET RETIREZ LA FICHE DU CORDON D'ALIMENTATION DE LA PRISE MURALE.

•Dépose du filtre à air

1. Retirez la grille avant en saisissant les rebords supérieurs latéraux et en tirant vers vous (voir Fig. 1). Vous constaterez que la grille ne s'ouvre que sur environ 56°. Ne la forcez pas à ouvrir plus grandement.
2. Repérez les deux dispositifs de maintien du filtre à air. Retirez doucement le filtre.

•Nettoyage du filtre

1. Nettoyez le filtre avec de l'eau tiède. Veillez à bien l'essorer avant de le réinsérer dans l'appareil.
2. Alignez soigneusement le filtre, rebord inférieur en premier, et cliquez-le en place. Pour une meilleure efficacité, nous recommandons de nettoyer le filtre au moins aux deux semaines.

•Nettoyage du climatiseur

Vous pouvez nettoyer la grille avant et la grille d'admission d'air à l'aide d'un linge légèrement humecté d'une solution d'eau tiède et de détergent doux. (Fig. 2) Vous pouvez nettoyer le boîtier à l'aide d'une solution d'eau tiède et de détergent/savon doux. Afin de maintenir l'efficacité maximum de l'appareil, contrôlez périodiquement le serpentin de condensation (à l'extérieur de l'appareil) et nettoyez-le si vous constatez qu'il est encrassé de suie et de saletés contenues dans l'atmosphère. Pour plus d'information, contactez un représentant de service autorisé Friedrich.

•Dépose de la grille avant

1. Retirez les boutons des sélecteurs de mode et de température en les tirant doucement. (Fig. 3)
2. Déposez la vis de fixation de la grille avant (Fig. 3). La vis se situe en arrière du bouton du sélecteur de température.
3. Poussez la grille de bas en haut et écartez le haut de la grille du boîtier afin de retirer les languettes supérieures de leurs fentes (Fig. 4).
4. Alignez soigneusement la grille, rebord inférieur en premier, et cliquez-la en place.
5. Revissez la vis de fixation et réinstallez les boutons des sélecteurs.

Ne forcez pas pour ouvrir et ne l'ouvrez pas trop grandement (environ 56°).

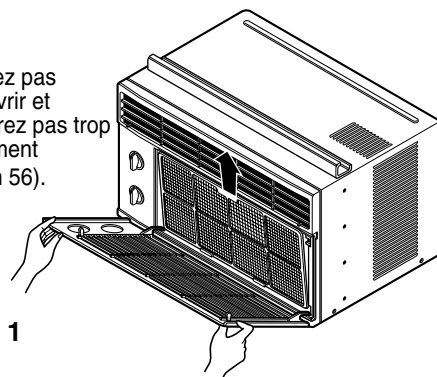

Fig. 1

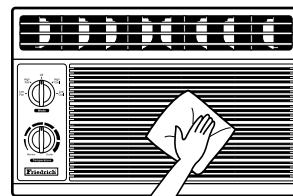

Fig. 2

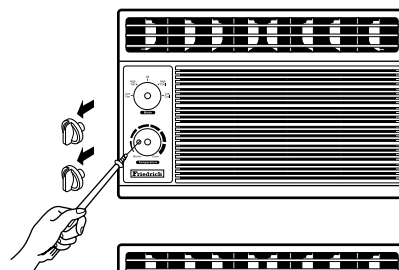

Fig. 3

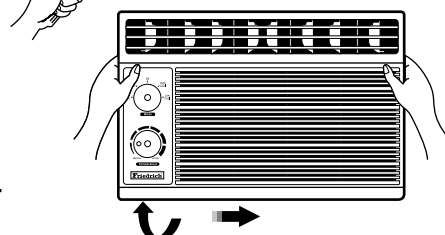
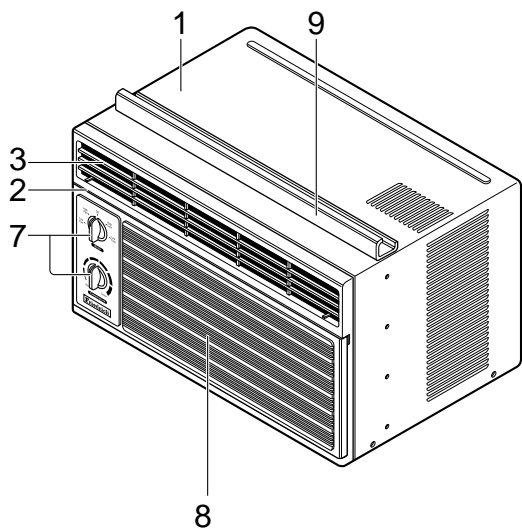

Fig. 4

Directives d'installation

Vous aurez plus de facilité à installer l'appareil si vous vous familiarisez premièrement avec les composants importants

Caractéristiques



- 1. BOÎTIER
- 2. DÉFLECTEUR D'AIR HORIZONTAL
- 3. SORTIE D'AIR FROID
- 4. GRILLE AVANT
- 5. GRILLE D'ADMISSION D'AIR

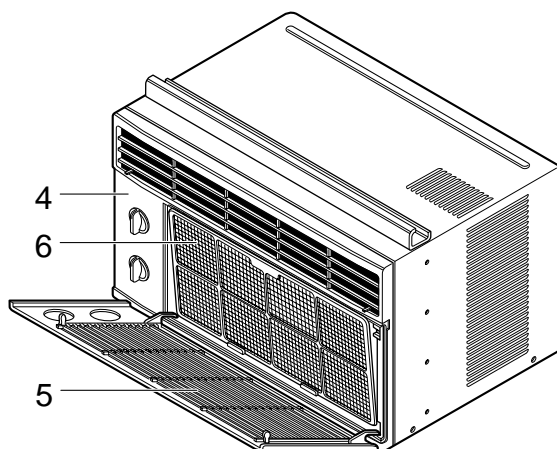

- 6. FILTRE À AIR
- 7. BOUTONS
- 8. PRISE D'AIR
- 9. RAIL DE GUIDAGE SUPÉRIEUR

FRANÇAIS

Directives d'installation

Exigences concernant la fenêtre

NOTE : Tous les éléments d'installation doivent être fixés à du bois, de la maçonnerie ou du métal sain et solide.

1. Cet appareil est conçu pour installation dans une fenêtre à guillotine à deux vantaux mobiles standards, comportant une ouverture libre de 56 cm à 91.4 cm (22" à 36"). Les vantaux supérieur et inférieur doivent s'ouvrir suffisamment pour dégager une ouverture verticale de 35.5 cm (13") entre le rebord inférieur du vantail et le seuil de la fenêtre.
2. Si la présence d'une contre-fenêtre fait obstacle, fixez une latte de bois de 5 cm (2") sur la pleine largeur du seuil de fenêtre intérieur. La latte de bois devra être assez épaisse pour relever la hauteur du seuil de fenêtre suffisamment pour empêcher la contre-fenêtre de nuire à l'installation de l'appareil. (Voyez la fig. 5-2. Le dessus de la latte de bois devrait être 2 cm (3/4") plus haut que le cadre de la contre-fenêtre ou que la latte de bois extérieure, afin de permettre l'évacuation appropriée de la condensation vers l'extérieur.
3. Installez une deuxième latte de bois (environ 15 cm [6"] de long X 4 cm [1 1/2"] de large et de même épaisseur que la première) au centre du seuil extérieur et affleurant l'arrière du seuil intérieur. Ceci élèvera les étriers en L illustrés à la Fig. 5-2.
4. Si l'écart entre le CADRE DE CONTRE-FENÊTRE et la LATTE DE BOIS INSTALLÉE SUR LE SEUIL INTÉRIEUR est supérieure à 2.5 cm (1"), une seule latte suffit.

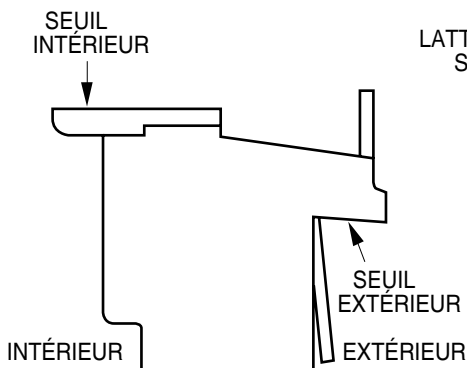

Fig. 5-1

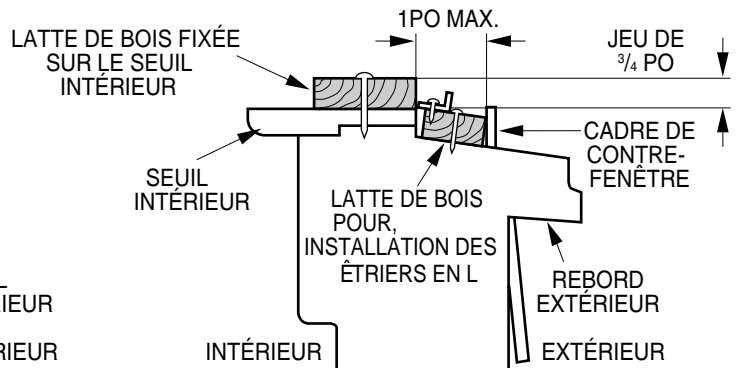
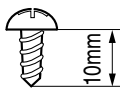
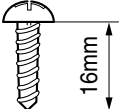
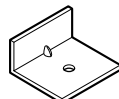
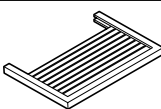
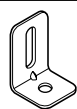

Fig. 5-2

Accessoires

ACCESSOIRES D'INSTALLATION			
TYPE A : Qté :11 (Vis courte)	TYPE B : Qté :5 (Vis à bois)	TYPE C : Qté :3 (Étrier en L)	
			
TYPE D : Qté :1 (Bande d'étanchéité)	TYPE E : Qté :1 (Bande d'étanchéité)	TYPE F : Qté :2 (Volet d'étanchéité)	TYPE G : Qté :1 (Support)
(Endos préencollé)	(Sans endos adhésif)		

Directives d'installation

A. AVANT INSTALLATION

1. Insérez les guides des volets d'étanchéité dans les rails de guidage fixés au climatiseur. Fixez les volets d'étanchéité à l'appareil à l'aide de vis de Type A tel qu'illustré à la Fig. 6.
2. Coupez la bande d'étanchéité préencollée (TYPE D) à la largeur de la fenêtre. Retirez la pellicule protectrice de la bande d'étanchéité et collez la bande sur la face inférieure du vantail inférieur. (Fig. 7)

B. DÉBUTEZ L'INSTALLATION.

1. POSITIONNEMENT DE L'APPAREIL DANS LA FENÊTRE Ouvrez la fenêtre et tracez une ligne au centre du seuil intérieur tel qu'illustré à la Fig. 8.
2. FIXEZ LES ÉTRIERS EN L a. Installez les étriers en L a. Installez les étriers en L à l'arrière du seuil de fenêtre, en orientant la languette la plus courte de l'étrier vers le haut (tel qu'illustré). Utilisez deux vis de type A. b. Les étriers en L servent à maintenir l'appareil solidement en place. Veillez à bien assujettir les étriers en L à la face arrière du seuil intérieur. Voyez la Fig. 9.

ATTENTION

Durant l'étape suivante, maintenez fermement l'appareil jusqu'à ce que le vantail soit entièrement abaissé dans la rainure située à l'arrière du rail de guidage supérieur des volets d'étanchéité. Si vous n'observez pas cette consigne, le climatiseur peut tomber et causer de sérieuses blessures ou des dommages matériels.

3. INSTALLEZ LE CLIMATISEUR DANS L'OUVERTURE DE LA FENÊTRE

- a. Levez soigneusement le climatiseur et glissez le dans l'ouverture de la fenêtre. Veillez à ce que le rail de guidage inférieur se loge convenablement sur les étriers en L. Voyez la Fig. 9.

IMPORTANT :

Une fois le climatiseur logé sur les étriers en L, il sera centré dans l'ouverture de la fenêtre, tel qu'illustré à la Fig. 10.

- b. Tout en maintenant fermement l'appareil, abaissez entièrement le vantail à l'arrière du rail de guidage supérieur des volets d'étanchéité, tel qu'illustré à la Fig. 11.

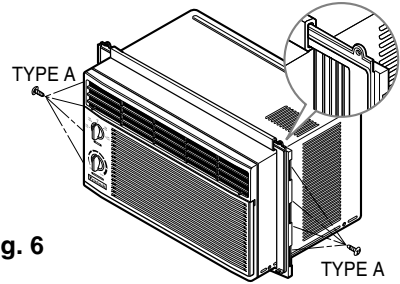

Fig. 6

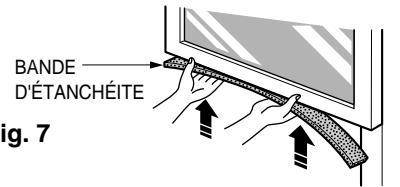

Fig. 7

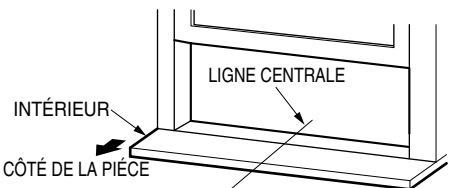

Fig. 8

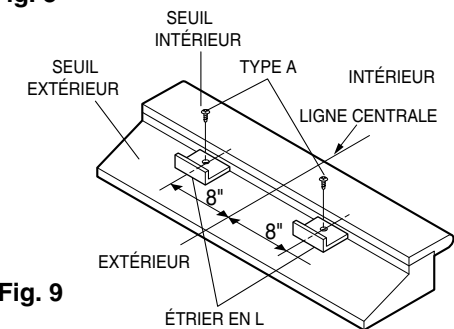

Fig. 9

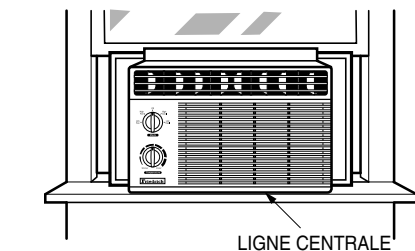

Fig. 10

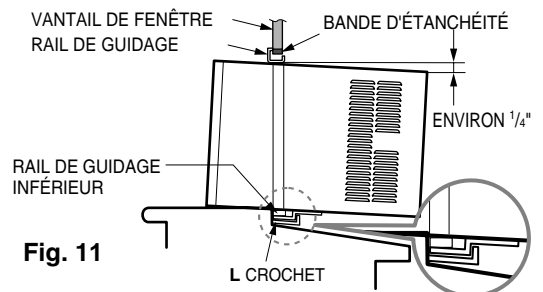

Fig. 11

Directives d'installation

4. FIXEZ LES VOILETS D'ÉTANCHÉITÉ

Etirez les volets d'étanchéité (TYPE F) jusqu'à ce qu'ils ferment entièrement l'ouverture de la fenêtre et fixez-les à l'aide de 4 vis de type B, tel qu'illustré à la Fig. 12.

5. INSTALLEZ LA BANDE D'ÉTANCHÉITÉ DE VANTAIL ET LE DISPOSITIF DE VERROUILLAGE DE VANTAIL

- a. Coupez la bande d'étanchéité pour vantail (TYPE E) à la largeur des vantaux. Insérez-la dans l'espace situé entre les vantaux supérieur et inférieur, tel qu'illustré à la Fig. 12. Cela empêchera l'air chaud et les insectes de pénétrer dans la pièce.
 - b. Fixez le dispositif de verrouillage de vantail à l'aide d'une vis de type A, tel qu'illustré à la Fig. 12.
- a. Retirez la vis de fixation boîtier/réceptacle d'eau du côté droit de l'appareil.
 - b. Fixez le support (TYPE G) à l'appareil à l'aide de la vis que vous venez de retirer. Fixez le support (TYPE G) au seuil de la fenêtre à l'aide d'une vis de type B, tel qu'illustré à la Fig. 13.

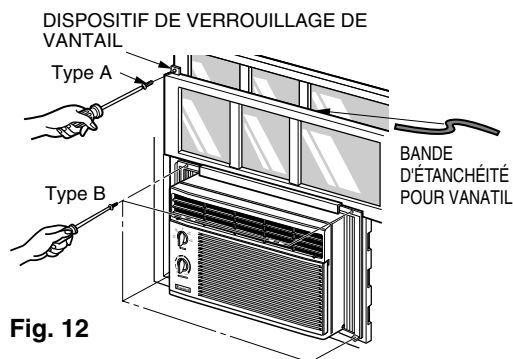

Fig. 12

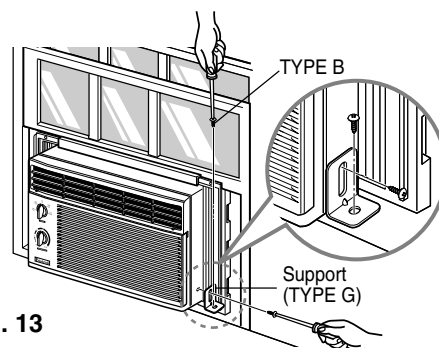

Fig. 13

① Pendre ② Poussée

7. Vous avez maintenant terminé l'installation du climatiseur individuel. Pour les détails de branchement du cordon d'alimentation à une prise de courant murale, veuillez vous reporter à SPÉCIFICATIONS ÉLECTRIQUES.

DÉPOSE DE L'APPAREIL

Arrêtez le climatiseur, débranchez le cordon d'alimentation, déposez l'étrier en L et les vis installées en haut et en bas des volets d'étanchéité, et conservez-les pour la réinstallation ultérieure de l'appareil. Fermez les volets d'étanchéité. Maintenez fermement le climatiseur, levez le vantail et inclinez soigneusement le climatiseur vers l'arrière afin d'évacuer toute condensation résiduelle. Soulevez le climatiseur du seuil de la fenêtre et retirez la bande d'étanchéité pour vantail située entre les vantaux.

Données électriques

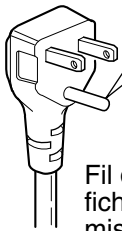
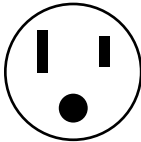
Fiche du cordon d'alimentation	Utilisez ce type de prise murale	Source d'alimentation
 <p>Ne coupez ni n'enlevez en aucun cas la broche de mise à la masse de la fiche.</p> <p>Fil d'alimentation avec fiche à 3 broches de type mise à la masse</p>	 <p>Réceptacle standard de 125V à 3 fils avec mise à la masse, capacité de 15A, 125V CA</p>	<p>Utilisez un fusible Temporisé ou un disjoncteur de 15 A.</p>

Conseils de dépannage

Les conseils de dépannage économisent temps et argent ! Consultez le tableau ci-dessous avant de contacter un technicien. Il se peut que vous puissiez résoudre vous-même le problème.

Fonctionnement normal

- Il se peut que vous entendiez un cliquetis dû au giclement d'eau sur le condenseur lors de journées pluvieuses ou à cause d'un haut niveau d'humidité. Cette caractéristique conceptuelle aide à déshumidifier l'air et améliorer l'efficacité de l'appareil.
- Il se peut que vous entendiez cliquer le thermostat lors de la mise en marche et l'arrêt du compresseur.
- Par temps pluvieux ou de haut niveau d'humidité, l'eau s'accumule dans le réceptacle d'eau. Il se peut que le trop-plein d'eau dégoute depuis la portion de l'appareil située à l'extérieur.
- Il se peut que le ventilateur fonctionne avec le compresseur à l'arrêt.
- Votre climatiseur est conçu pour fonctionner par temps chaud, lorsque la température extérieure se situe entre 16°C (60°F) et 46°C (115°F).

Fonctionnement anormal

PROBLÈME	CAUSES POSSIBLES	SOLUTION
Le climatiseur ne démarre pas	■ <i>Le climatiseur est débranché</i>	• Veillez à ce que la fiche soit convenablement insérée dans la prise murale.
	■ <i>Fusible sauté ou disjoncteur déciencché</i>	• Contrôlez le fusible ou le disjoncteur et remplacez le fusible ou réenclenchez le disjoncteur.
	■ <i>Panne de courant</i>	• Lors d'une panne de courant placez la commande de mode à "Off" . Au retour du courant, Patientez 3 Minutes avant de remettre le climatiseur en marche afin d'éviter l'activation du dispositif de protection contre les surcharges du compresseur.
Le climatiseur ne refroidit pas comme prévu.	■ <i>Restriction du débit d'air</i>	• Veillez, à ce qu'il n'y ait aucun rideau, store ou meuble obstruant l'avant du climatiseur.
	■ <i>Il se peut que le THERMOSTAT soit réglé trop bas.</i>	• Sélectionnez un réglage supérieur. Le réglage le plus haut fournit le refroidissement maximum.
	■ <i>Le filtre à air est encrassé.</i>	• Nettoyez le filtre à air au moins aux deux semaines. Reportez-vous à la section des directives de fonctionnement.
	■ <i>La température de la pièce était peut-être très élevée.</i>	• Lors de la mise en marche initiale du climatiseur, il exige un certain temps avant de rafraîchir la pièce.
	■ <i>Perte d'air froid</i>	• Contrôlez la présence de registres de fournaise et de retours d'air ouverts. • Fermez le dispositif de ventilation du climatiseur.
	■ <i>Givrage des serpentins de refroidissement</i>	• Voyez "Présence de glace sur le climatiseur" ci-dessus.
Formation de glace dans le climatiseur	■ <i>La glace obstrue la circulation d'air et empêche le climatiseur de refroidir la pièce.</i>	• Faites fondre la glace en réglant la commande du ventilateur à la vitesse supérieure(High).

Friedrich®

FRIEDRICH AIR CONDITIONING CO.
Case postale 1540 • San Antonio, Texas 78295-1540
(210) 357-4400 • FAX (210) 357-4480

Garantie limitée – Climatiseurs individuels Friedrich

PREMIÈRE ANNÉE

TOUTES LES PIÈCES - Si, dans les 12 mois suivant la date d'achat initial, une pièce fournie par FRIEDRICH est défectueuse à cause d'un défaut de main d'oeuvre ou de matériel, FRIEDRICH réparera le produit gratuitement, pourvu qu'il soit raisonnablement facile d'obtenir accès au climatiseur pour le réparer. Toute main d'oeuvre nécessaire pour déposer des appareils d'accès difficile et/ou les frais de déplacement (kilométrage) par le centre de réparation, au delà de 25 miles (40km) dans une seule direction, sont la responsabilité du propriétaire. Cette compensation est reconnue comme seule compensation offerte dans les 12 mois suivant la date d'achat initial.

DEUXIÈME À CINQUIÈME ANNÉE

SYSTÈM FRIGORIGÈNE - Si le système frigorigène étanche (dans le cadre de cette garantie, défini comme le compresseur, le serpentin de condenseur, le serpentin d'évaporateur, la vanne d'inversion, le clapet de non-retour, le tube capillaire, le filtre-déshydrateur et tous leurs tubes de raccordement) faisant partie du climatiseur FRIEDRICH est défectueux à cause d'un défaut de main d'oeuvre ou de matériau dans les 60 mois à compter de la date d'achat initial, FRIEDRICH paiera une allocation pour les frais de main d'oeuvre et les pièces nécessaires pour réparer le système frigorigène étanche. FRIEDRICH ne paiera pas pour les frais de diagnostic du problème, de dépose, de transport du climatiseur jusqu'au centre de réparation et de retour ni les frais de repose associés à la réparation du système frigorigène étanche. Tous ces frais sont à la charge du propriétaire. Cette compensation est reconnue comme seule compensation offerte dans les 60 mois suivant la date d'achat initial.

CONDITIONS D'APPLICATION ET LIMITATIONS - Cette garantie s'applique à tous les appareils vendus au détail aux États-Unis, dans le District de Columbia et au Canada. Cette garantie ne s'applique pas :

1. aux filtres à air ni aux fusibles ;
2. aux produits dont le numéro de modèle et le numéro de série ont été enlevés ;
3. aux produits dont les défauts ou dommages ont été causés par une mauvaise installation, un mauvais câblage, l'alimentation avec une mauvaise tension ou par un mauvais entretien ; ni causés par un accident, une mauvaise utilisation ou utilisation abusive, un incendie, une inondation, des modifications et/ou une mauvaise application du produit et/ou des appareils installés dans une atmosphère corrosive, problèmes ou délais de réparation causés par actes de guerre, des restrictions ou limitations par le gouvernement, des grèves, des manquements de matériel en hors du contrôle de FRIEDRICH ou par des cas de force majeure.

OBTENTION DE RÉPARATION SOUS GARANTIE - Le service sera fourni par un distributeur agréé FRIEDRICH ou un centre de réparation autorisé de votre région. Ils sont présents dans les Pages Jaunes. S'il faut de l'assistance pour obtenir des réparations écrire à Room Air Conditioner Service Manager, Friedrich Air Conditioning Co., case postale 1540, San Antonio, Texas 78295-1540.

LIMITATIONS - CETTE GARANTIE EST DONNÉE À L'EXCLUSION DE TOUTE AUTRE GARANTIE. Nonobstant les clauses cette garantie, TOUTE GARANTIE SOUS-ENTENDUE USAGE POUR UN BUT PARTICULIER ET/OU DE QUALITÉ MARCHANDE EST LIMITÉE À LA DURÉE DE LA GARANTIE EXPRESSE. LE FABRICANT REFUSE EXPRESSÉMENT DÉCLINE ET EXCLUT TOUTE RESPONSABILITÉ POUR LES DOMMAGES INDIRECTS OU ACCESSOIRES POUR INEXÉCUTION DE TOUTE GARANTIE EXPRESSE OU SOUS-ENTENDUE.

REMARQUE - Certaines provinces ne permettent pas les limitations sur la durée de la garantie sous-entendue ou ne permettent pas la limitation ni l'exclusion des dommages indirects ou secondaires, Il est donc possible que ces exclusions et limitations ne s'appliquent pas à vous.

AUTRE - Cette garantie vous donne des droits spécifiques et il est possible que vous avez d'autres droits qui varient d'une province à l'autre.

PREUVE D'ACHAT - Le propriétaire doit fournir une preuve d'achat afin de bénéficier des services sous garantie. Tous les appels pour expliquer le fonctionnement de ce produit sont à la charge du consommateur. Toute réparation sous garantie doit être faite par un agent de réparation agréé par FRIEDRICH, sauf en cas d'autorisation préalable par FRIEDRICH.

En cas de questions concernant les clauses de cette garantie, la version en anglais a priorité.

Revised 0801

Friedrich®

Acondicionador de aire para habitación

Manual de Instalación y Operación

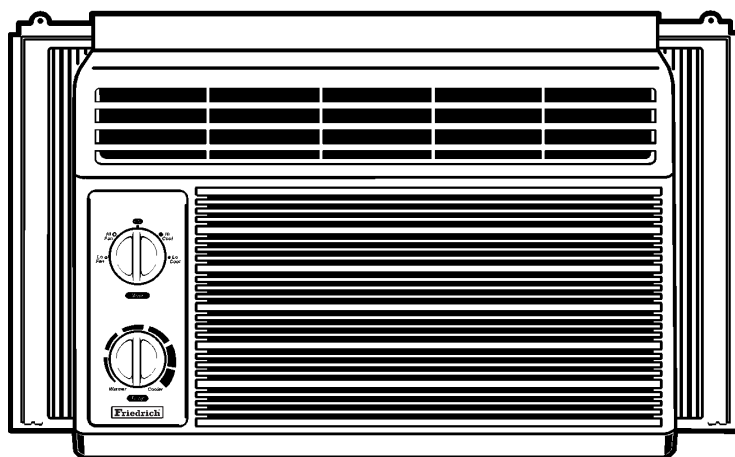

ZStar®

115 Voltios • ZQ05 • ZQ07

ESPAÑOL

Registrando su acondicionador de aire para habitación

La información del número del modelo se puede encontrar en la placa de identificación situada en el lado de la unidad que está cerca del panel de control. Por favor, complete y envíe por correo la tarjeta de registro del propietario suministrada con este producto o regístrelo en línea en www.friedrich.com (sólo en EE.UU.). Para su conveniencia futura, registre aquí la información del modelo.

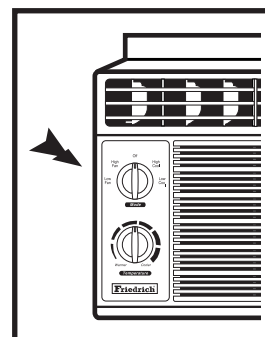

NÚMERO DE MODELO NÚMERO DE SERIE FECHA DE COMPRA

920-095-03 (12/03)



Felicitaciones!

Usted ha adquirido un acondicionador de aire Friedrich ZStar®. El acondicionador Friedrich ZStar® está diseñado para proporcionar máxima comodidad y funcionamiento silencioso.

índice

Introducción.....	2
Precauciones de seguridad	3
Cómo hacer funcionar a su Friedrich ZStar®	5
Instrucciones de instalación	7
Consejos para localizar problemas	11
Garantía.....	12

Introducción

Antes de poner en funcionamiento a su unidad

Asegúrese de que el cableado eléctrico sea el adecuado para la unidad.

Si tiene fusibles, estos deben ser del tipo de acción retardada. Antes de instalar o trasladar a esta unidad, asegúrese de que la clasificación de amperaje del fusible de acción retardada o que el retardo del cortacircuito no exceda la clasificación de amperaje mostrada en la figura 1.

NO use una extensión de cable.

El cable suministrado tiene la capacidad correcta para llevar la energía eléctrica a la unidad; una extensión no será suficiente.

Asegúrese de que el tomacorriente sea compatible con el enchufe suministrado.

Esto asegura una correcta conexión a tierra. Si tiene un receptáculo de dos clavijas usted deberá hacer que ese circuito sea reemplazado por un electricista certificado con un circuito con conexión a tierra que cumpla con todos los códigos y ordenanzas tanto nacionales como locales. Usted debe utilizar el enchufe de tres clavijas que se suministra con el acondicionador de aire.

MODELO	ESPECIFICACIÓN DEL CIRCUITO O DEL FUSIBLE DE ACCIÓN RETARDADA		CARA DEL ENCHUFE	
	AMPS	VOLTIOS	No. de NEMA	
ZQ05 ZQ07	15	125	5-15P	

Figura 1

Para obtener el mejor rendimiento al enfriar y la mayor eficiencia de energía

Mantenga el filtro limpio

Asegúrese de que su acondicionador de aire esté siempre en la mejor condición para enfriar, limpiando regularmente el filtro.

Las instrucciones para retirar y limpiar el filtro pueden ser encontradas en la página 6.

Proporcione una buena circulación del aire

Asegúrese de que haya un libre flujo del aire que entra y sale de la unidad. Su acondicionador de aire expulsa el aire hacia afuera por la parte de arriba de la unidad y absorbe aire por el fondo. Un buen flujo del aire es crítico para obtener un buen funcionamiento. Así mismo, es importante que no existan bloques al flujo de aire alrededor de la unidad, en el exterior del edificio.

Ubicación de la unidad

La unidad funcionará aún más eficientemente si se la puede colocar en una ventana o pared que esté a la sombra de un árbol o de otro edificio. Usar cortinas o persianas en el lado soleado de la vivienda también aumentará la eficiencia de su unidad.

Aislamiento

Un buen aislamiento será de gran ayuda para mantener unos niveles de comodidad deseables. Las puertas deben tener tiras sellantes de protección contra la intemperie. Asegúrese de calafatear alrededor de las puertas y ventanas.

Precauciones de seguridad

Siga estas instrucciones para evitar lesiones al usuario o a otras personas y daños a la propiedad.

- Una operación incorrecta debido a ignorar las instrucciones puede causar daños o perjuicios. Se clasifica la gravedad por medio de las siguientes indicaciones.



ADVERTENCIA

Este símbolo indica la posibilidad de muerte o de lesiones graves.



PRECAUCIÓN

Este símbolo indica la posibilidad de lesiones o de daños sólo a la propiedad.

- A continuación se muestra el significado de los símbolos utilizados en este manual.



Nunca haga esto



Siempre haga esto



ADVERTENCIA

Conecte correctamente el enchufe de alimentación.

- De lo contrario, se ocasionarán choques eléctricos o fuego debido a la generación de calor.



No haga funcionar ni pare a la unidad insertando o tirando del enchufe de alimentación.

- Se ocasionarán choques eléctricos o fuego debido a la generación de calor.

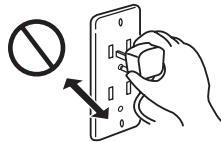

No dañe ni use un cable de alimentación no especificado.

- Se ocasionarán choques eléctricos o fuego.
- Si el cable de alimentación está dañado, él debe ser reemplazado por el fabricante o por un agente de servicio certificado por Friedrich.



No modifique la longitud del cable de alimentación ni comparta el tomacorriente con otros aparatos.

- Se ocasionarán choques eléctricos o fuego debido a la generación de calor.



No lo maneje con las manos mojadas ni en un entorno húmedo.

- Se ocasionarán choques eléctricos.



No dirija el flujo de aire directamente hacia los ocupantes de la habitación.

- Esto podría resultar en problemas de salud.

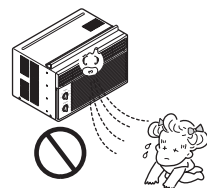

Precauciones de seguridad

⚠ PRECAUCIÓN

Quando vaya a retirar el filtro de aire, no toque las partes metálicas de la unidad.

- Ellas son afiladas y pueden causar una lesión.

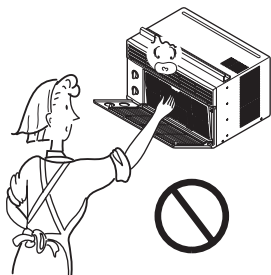

No limpie el acondicionador de aire con agua.

- El agua puede entrar a la unidad y degradar al aislamiento. Se puede ocasionar un choque eléctrico.

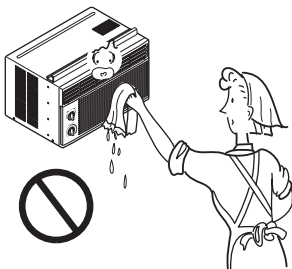

Quando vaya a limpiar a la unidad, apáguela y desconéctela.

- Debido a que al funcionar el ventilador gira a alta velocidad, puede causar una lesión.

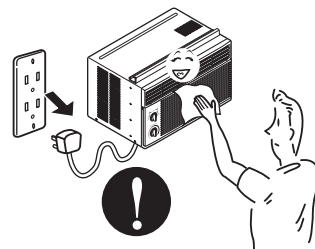

No haga funcionar a la unidad sin el filtro de aire, ni cuando se haya quitado la rejilla de admisión delantera.

- Puede causar una acumulación de polvo en el intercambiador de calor.

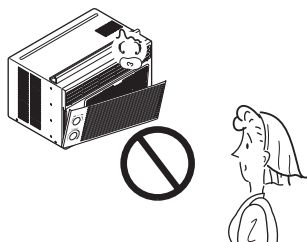

No coloque a una mascota o a una planta ornamental en un sitio donde estará expuesta al flujo directo del aire.

- Esto puede hacerles daño a las mascotas o a las plantas.

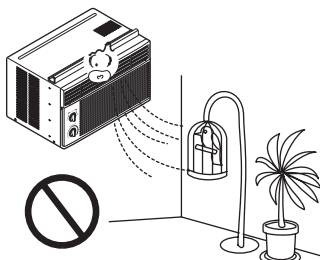

No lo utilice para propósitos especiales.

- No use este acondicionador de aire para preservar dispositivos de precisión, alimentos, mascotas, plantas ni objetos de arte. Puede causar el deterioro de la calidad, etc.

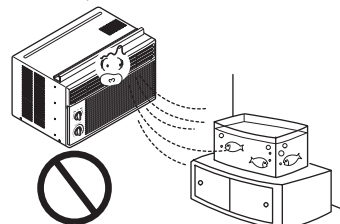

No haga funcionar interruptores con las manos mojadas.

- Se puede ocasionar un choque eléctrico.

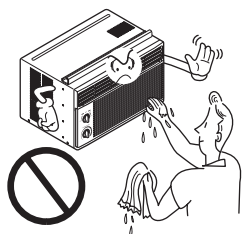

No aplique un insecticida ni un spray inflamable.

- Puede causar un fuego o una deformación del gabinete.

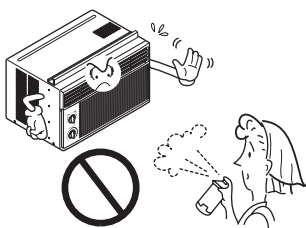

BORDES AFILADOS!
La caja puede tener bordes AFILADOS!

- Ponga cuidado al manipular a la caja. Agárrela firmemente y no permita que se resbale mientras la sostiene.
- Si es necesario, use unos guantes fuertes para manipular a la caja.
- NO permita que la caja se resbale contra su piel!

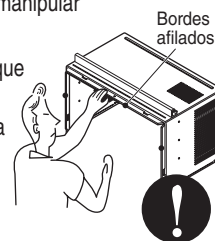

Cómo hacer funcionar a su Friedrich ZStar®

La apariencia de los controles será como uno de los siguientes.

Controles

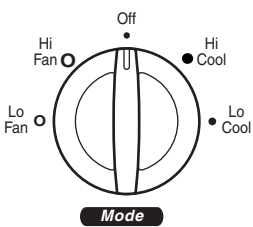
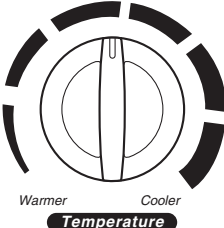
 <p>Diagrama del interruptor de Modo. El dial tiene una flecha que apunta a una de las siguientes posiciones: Off (arriba), Hi Fan (arriba izquierda), Lo Fan (abajo izquierda), Hi Cool (arriba derecha) y Lo Cool (abajo derecha). Debajo del dial hay un botón etiquetado como "Mode".</p>	<p>Off — Apaga el acondicionador.</p> <p>High Fan — Permite la velocidad rápida del ventilador.</p> <p>Low Fan — Permite la velocidad lenta del ventilador.</p> <p>High Cool — Permite el enfriamiento con el ventilador en alta velocidad.</p> <p>Low Cool — Permite el enfriamiento con el ventilador en baja velocidad.</p>
 <p>Diagrama del control de temperatura. El dial tiene una flecha que puede girarse. Hay marcas para "Warmer" (hacia la izquierda) y "Cooler" (hacia la derecha). Debajo del dial hay un botón etiquetado como "Temperature".</p>	<p>CONTROL DE LA TEMPERATURA</p> <p>Este dial es el termostato. Gírelo hacia la derecha para una temperatura más fría, hacia la izquierda para una temperatura más abrigada.</p>

• PARA UN ENFRIAMIENTO NORMAL

1. Ponga el interruptor del Modo en **Mucho Frio(Hi Cool)** o en **Poco Frio(Low Cool)**.
2. Con el Control de la temperatura seleccione la temperatura deseada (para empezar es bueno colocarlo en el punto medio). Si luego de un tiempo razonable la temperatura de la habitación todavía no está satisfactoria, ajuste el control a una posición más fresca o más abrigada según, sea necesario.

• PARA UN ENFRIAMIENTO MÁXIMO

1. Ponga el interruptor del Modo en la posición de **Mucho Frio**.
2. Ponga el control de la temperatura en el punto de la temperatura más fresca (completamente a la derecha).

• PARA UNA OPERACIÓN MAS SILENCIOSA

1. Ponga el interruptor del Modo en la posición de **Poco Frio**.
2. Ponga el control de la Temperatura en el punto que sea necesario.

⚠ PRECAUCIÓN

Cuando el acondicionador de aire haya terminado de enfriar la habitación y haya sido apagado o puesto en la posición del ventilador, espere por lo menos 3 minutos antes de volver a reiniciar la operación de enfriamiento.

Cómo hacer funcionar a su Friedrich ZStar®

Controles adicionales e información importante.

Dirección del aire

• AJUSTANDO LA DIRECCIÓN DEL AIRE CON EL CONTROL DE DEFLEXIÓN HORIZONTAL

Con las palancas de control se puede dirigir el flujo del aire de izquierda a derecha, directo al frente o en cualquier combinación de estas direcciones

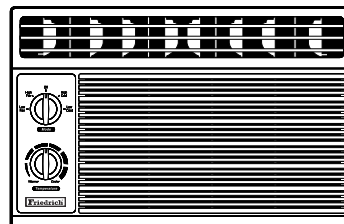

Cuidado y Mantenimiento

APAGUE EL ACONDICIONADOR DE AIRE Y RETIRE EL ENCHUFE DEL TOMACORRIENTE.

• PARA RETIRAR EL FILTRO

1. Retire la cubierta delantera cogiéndola de la parte superior de los bordes laterales y jalándola hacia afuera. Usted notará que la rejilla sólo se abre hasta formar un ángulo de unos 56°. No la fuerce tratando de abrirla demasiado.
2. Localice los dos broches que sostienen al filtro en su sitio. Suavemente levante el filtro hacia afuera.

• Para limpiar el filtro

1. Limpíelo con agua tibia. Asegúrese de sacudir el exceso de agua antes de reinstalarlo.
2. Con cuidado coloque el filtro en su puesto, primero la parte inferior, y empújelo hasta que encaje en su sitio. Para obtener los mejores resultados, el filtro debe ser limpiado una vez cada 15 días.

• Para limpiar el acondicionador de aire

La rejilla delantera y la rejilla de entrada pueden ser limpiadas con un paño humedecido en una solución de agua tibia y de un detergente suave. (Fig. 2)

El gabinete puede ser lavado con agua tibia y con un jabón o detergente suave.

Para asegurarse de obtener una eficiencia óptima, el serpentín del condensador (lado externo de la unidad) debe ser inspeccionado periódicamente y limpiado, si está obstruido con hollín o con polvo de la atmósfera. Consulte a un agente de mantenimiento certificado por Friedrich para obtener mayor información.

• Retirando la rejilla delantera

1. Retire las perillas de control de la temperatura y del modo jalándolas suavemente hacia afuera. (Fig. 3)
2. Extraiga el tornillo que asegura a la Rejilla delantera (Fig. 3). El tornillo está situado detrás de la perilla inferior, de la temperatura.
3. Del fondo, empuje la rejilla hacia arriba y jale su parte superior hacia adelante a la vez que las lengüetas del borde superior se levantan y salen de sus ranuras. (Fig. 4)
4. Cuidadosamente vuelva a colocar la rejilla en su sitio, primero la parte de abajo, y presiónela hasta que se encaje en su sitio.
5. Reinstale el tornillo que asegura a la rejilla delantera y vuelva a colocar las perillas.

No debe forzar a abrir o abrir a lo lejos. unos 56°

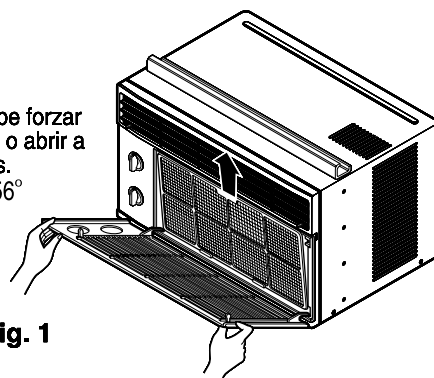

Fig. 1

Fig. 2

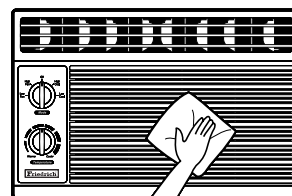

Fig. 3

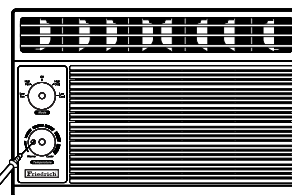
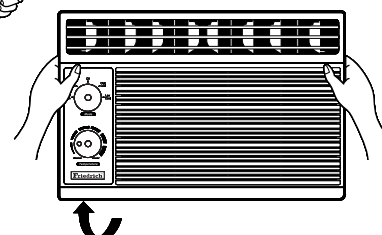

Fig. 4



Instrucciones para la instalación

Aprenderse los nombres de las partes le va a ayudar para que instale correctamente a la unidad.

Características

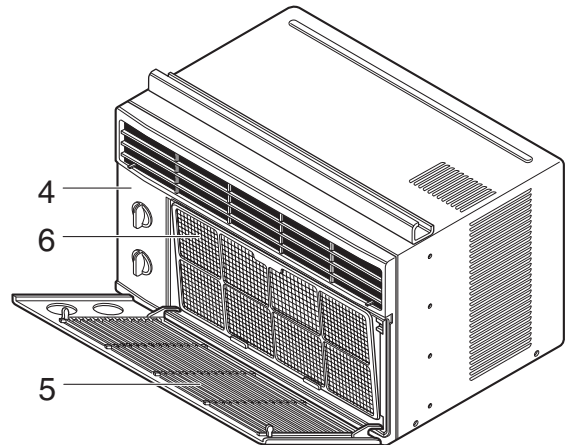
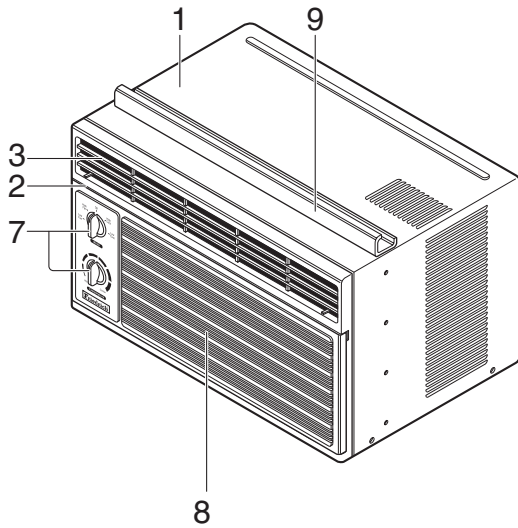

1. GABINETE
2. DEFLECTOR HORIZONTAL DE AIRE
3. SALIDA DEL AIRE FRESCO
4. REJILLA FRONTAL
5. REJILLA DE ENTRADA

6. SALIDA DEL AIRE FRESCO
7. PERILLAS
8. ENTRADA DEL AIRE
9. GUÍA DEL LADO SUPERIOR

Instrucciones de instalación

Requerimientos de la ventana

NOTA: Todas las piezas de soporte deben ser aseguradas a madera sólida, mampostería, o metal.

1. Esta unidad ha sido diseñada para ser instalada en ventanas estándar de dos hojas que tengan aberturas reales de 22 a 36 pulgadas. Las hojas, superior e inferior, deben abrirse lo suficiente para permitir un espacio vertical libre de 13 pulgadas desde el fondo de la hoja hasta el asiento de la ventana.

2. Si hay interferencia de una ventana para tormenta, instale una tira de madera de 2 pulgadas de ancho al alféizar interior de la ventana y a todo lo ancho. La tira de madera debe ser lo suficientemente gruesa para elevar la altura del alféizar de la ventana de modo que la unidad pueda ser instalada sin interferencia del marco de la ventana de tormenta. Ver Fig. 5-2. La parte superior de la tira de madera debe estar aproximadamente 3/4 de pulgada más alta que el marco de la ventana para tormenta (EN MARCO DE VENTANA DE TORMENTA) o que las tiras de madera (EN EL EXTERIOR) para ayudar a que la condensación drene correctamente hacia afuera.

3. Instale una segunda tira de madera (de aproximadamente 6 pulgadas de largo por 1 1/2 de ancho y del mismo espesor que el de la primera tira) en el centro del alféizar exterior a ras con el borde trasero del alféizar interior. Esto elevará la posición de los soportes en "L" como se muestra en la figura 5-2.

4. Si la distancia entre el MARCO DE LA VENTANA DE TORMENTA y la tira DE MADERA MONTADA SOBRE EL ALFÉIZAR INTERIOR es de más de 1 pulgada, no es necesario poner dos tiras de madera.

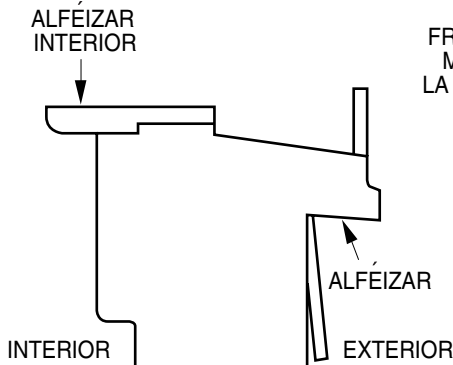

Fig. 5-1

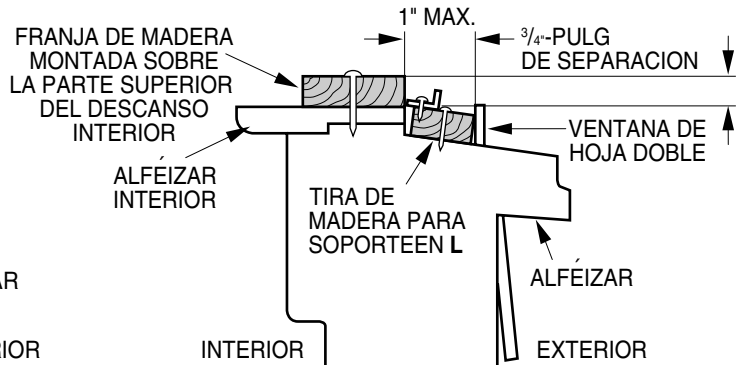

Fig. 5-2

Instalación

FERRETERÍA			
TIPO A: 11 (TORNILLO CORTO)	TIPO B: 5 (TORNILLO MEDIANO)	TIPO C: 3 (SOPORTE EN L)	
TIPO D: 1 (TIRA SELLADOR)	TIPO E: 1 (SELLO PARA ALFÉIZAR)	TIPO F: 2 (PANEL CON GUÍAS)	TIPO G: 1 (SOPORTES)
(Adhesivo posterior)	(Sin adhesivo posterior)		

Instrucciones de instalación

A. ANTES DE LA INSTALACIÓN

1. Inserte los paneles con guías en las guías del acondicionador de aire. Fije las cortinas a la unidad con tornillos (TIPO A), como se muestra en la Fig. 6.
2. Corte la tira selladora con respaldo adhesivo (TIPO D) al ancho de la ventana. Pele el respaldo y fije la tira selladora al lado inferior de la hoja de la ventana. (Fig.7)

B. EMPIECE LA INSTALACIÓN

1. DETERMINANDO LA POSICIÓN DE LA UNIDAD EN LA VENTANA

Abra la ventana y marque una línea en el centro del alféizar interior de la ventana, como se muestra en la Fig. 8.

2. FIJE EL SOPORTE EN "L"

- a. Instale los soportes en "L" detrás del alféizar interior de la ventana, con el lado corto del soporte de la manera mostrada. Utilice los 2 tornillos (TIPO A) suministrados.
- b. El soporte ayuda a sostener firmemente a la unidad. Asegúrese de poner el borde del soporte al ras con el filo posterior del alféizar interior. Ver Fig. 9.

⚠ PRECAUCIÓN

Durante el siguiente paso, sostenga firmemente a la unidad hasta que la hoja de la ventana sea bajada hasta el canal superior situado detrás de los marcos de los paneles laterales. Si la unidad se cayera de la ventana, ello podría ocasionar lesiones personales o daños a la propiedad.

3. INSTALE EL ACONDICIONADOR DE AIRE EN LA VENTANA

- a. Cuidadosamente levante al acondicionador y deslícelo dentro de la ventana abierta. Asegúrese de que la guía situada al fondo del acondicionador se asiente dentro de la ranura de los soportes en "L". Ver Fig. 9.

IMPORTANTE :

Cuando el acondicionador se asiente en los soportes en "L", debe quedar centrado en la abertura de la ventana, como se muestra en la Fig. 10.

- b A la vez que estabiliza al acondicionador, baje con cuidado la hoja de la ventana hasta que quede detrás de la guía situada en la parte superior del acondicionador de aire, como se muestra en la Fig. 11

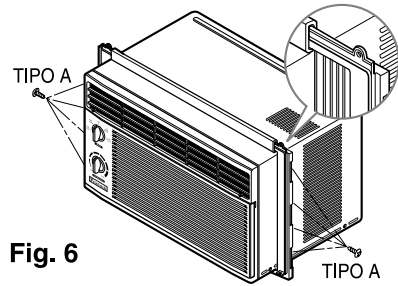

Fig. 6

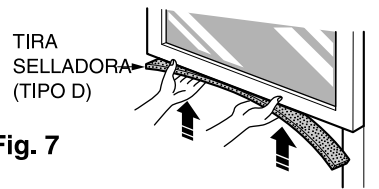

Fig. 7

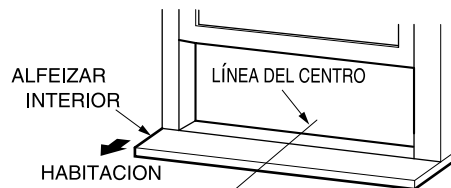

Fig. 8

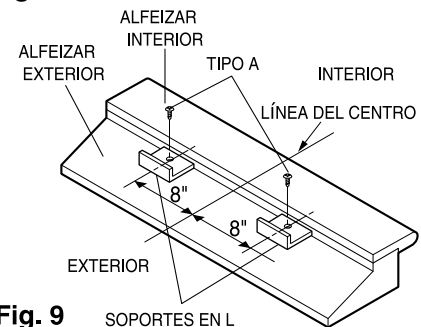

Fig. 9

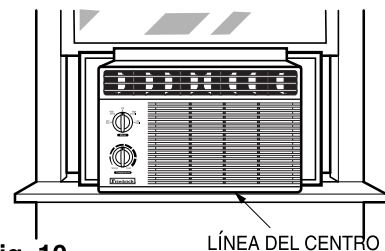

Fig. 10

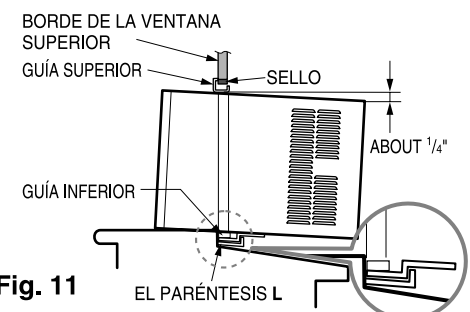

Fig. 11

Instrucciones de instalación

4. ASEGURE LOS PANELES CON GUÍAS

Extienda los paneles con guías (TIPO F) hasta cubrir el espacio, utilizando cuatro tornillos (TIPO B) para asegurarlos, como se muestra en la Fig. 12.

5. INSTALE LA TIRA SELLADORA Y EL SEGURO PARA LA HOJA DE LA VENTANA

- Corte la tira para sellar la hoja de la ventana (TIPO E) a una longitud igual al ancho de la ventana. Meta la tira selladora entre el vidrio y la ventana para evitar que el aire y los insectos penetren en la habitación, como se muestra en la Fig. 12.
- Instale el soporte en "L" utilizando un tornillo (TIPO A), como se muestra en la Fig. 12.

- Retire los tornillos del lado derecho que aseguran el gabinete y el recipiente del fondo.
- Fije el soporte (TIPO G) utilizando uno de los tornillos que se acaban de retirar. Fije el soporte (TIPO G) en el alféizar interior de la ventana con un tornillo (TIPO B), como se muestra en la Fig. 13.

7. Esto completa la instalación del acondicionador de aire. Ver **DATOS ELÉCTRICOS** para obtener información sobre cómo conectar el cable de alimentación eléctrica al tomacorriente.

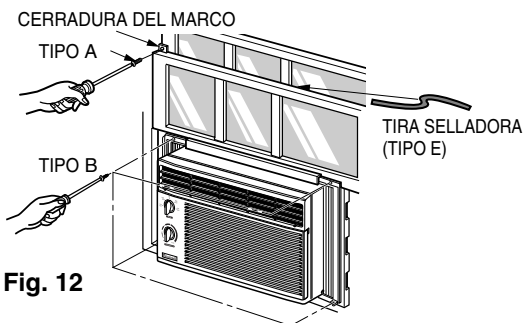

Fig. 12

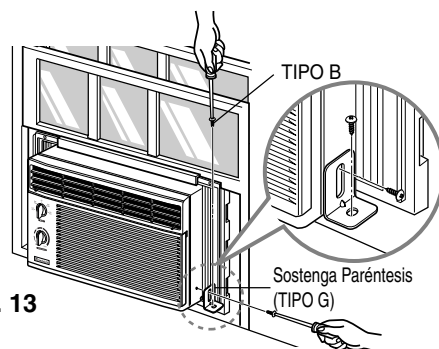
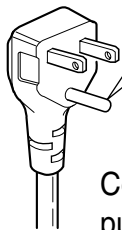
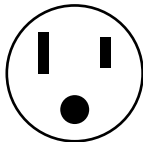

Fig. 13

PARA RETIRARLO DE LA VENTANA

Apague al acondicionador de aire, desconecte el cable de alimentación, retire el soporte en "L", los tornillos y los soportes instalados a través de la parte superior e inferior de los paneles con guías y guárdelos para volverlos a instalar más tarde. Cierre los paneles con guías. Sosteniendo firmemente al acondicionador, levante la hoja de la ventana, y cuidadosamente incline el acondicionador hacia atrás, para drenar cualquier condensación. Levante y retire el acondicionador fuera de la ventana, retire la tira selladora de entre las hojas de la ventana

Información Eléctrica

Cordón Eléctrico	Utilice el enchufe de la pared	Consumo de Energía
 <p>No lo corte bajo ninguna circunstancia o remueva la punta del enchufe.</p> <p>Cordón eléctrico con puntas para enchufar</p>	 <p>Standard 125V, enchufe de 3 Líneas de 15A, 125V AC</p>	<p>Utilice un fusible de 15AMP o un Interruptor</p>

Consejos para localizar problemas

Estos consejos para localizar problemas le ahorran tiempo y dinero! Primero revise la siguiente tabla y es probable que no necesite llamar para obtener un servicio de mantenimiento

Funcionamiento normal

- En días lluviosos o cuando haya mucha humedad, usted puede escuchar un ruido metálico causado por agua que es recogida y lanzada contra el condensador. Esta característica de diseño ayuda a eliminar la humedad y a mejorar la eficiencia de operación.
- Se puede escuchar un clic en el termostato cuando se inician y terminan los ciclos del compresor.
- El agua será recogida en el recipiente de la base durante los días lluviosos o de alta humedad. Esa agua se puede desbordar y gotear desde la parte externa de la unidad.
- El ventilador puede estar funcionando aun cuando el compresor esté apagado.
- Su acondicionador de aire está diseñado para enfriar el aire cuando la temperatura externa se encuentra entre 60°F (16°C) y 115°F (46°C).

Operación anormal

Problema	Causas posibles	Que hacer
El acondicionador de aire no se enciende	■ El acondicionador de aire está desenchufado.	• Asegúrese de que el enchufe esté bien asentado en el tomacorriente.
	■ El fusible está quemado o el cortacircuito se ha abierto.	• Inspeccione la caja de fusibles/ cortacircuitos de la casa y reemplace el fusible o reinicie al cortacircuito.
	■ Apagón eléctrico.	• Si se produce un apagón, ponga el control en el modo de Apagado. Cuando la energía eléctrica se reestablezca, espere 3 minutos antes de volver a encenderlo para evitar que se dispare la protección contra sobrecarga del compresor.
El acondicionador de aire no enfría como es debido	■ El flujo de aire está restringido.	• Asegúrese de que no haya cortinas, persianas o muebles que estén bloqueando al frente del acondicionador de aire.
	■ Puede ser que el TERMOSTATO no esté puesto lo suficientemente alto.	• Gire la perilla al valor más alto. El valor más alto produce el máximo enfriamiento.
	■ El filtro de aire está sucio.	• Limpie el filtro cada dos semanas. Vea la sección con las instrucciones de operación.
	■ La habitación puede haber estado muy caliente.	• Cuando se enciende al acondicionador se debe dejar pasar algún tiempo hasta que la habitación se refresque.
	■ El aire frío se está escapando.	• Vea si hay rejillas o retornos de calefacción abiertos. • Cierre la ventila del acondicionador.
El acondicionador de aire se congela	■ El serpentín de enfriamiento se ha cubierto de hielo.	• Vea El acondicionador de aire se congela en el punto siguiente.
	■ El hielo bloquea el flujo de aire y esto no permite que el acondicionador enfríe el aire de la habitación.	• Seleccione el modo de alta velocidad del ventilador hasta que el hielo se derrita.

Friedrich®

FRIEDRICH AIR CONDITIONING CO.
Post Office Box 1540 • San Antonio, Texas 78295-1540
(210) 357-4400 • FAX (210) 357-4480

TÉRMINOS DE LA GARANTÍA LIMITADA -UNIDADES DE AIRE ACONDICIONADO FRIEDRICH

GARANTÍA LIMITADA -PRIMER AÑO

TODAS LAS PARTES: Si cualquiera de las partes suministradas por FRIEDRICH no funciona debido a un defecto de manufactura o del material dentro de los 12 meses siguientes a la fecha original de compra, FRIEDRICH reparará el producto sin costo alguno, siempre y cuando que la unidad esté razonablemente accesible para el servicio. Todo costo adicional ocasionado por remover unidades inaccesibles y/o costos por millaje relacionados con el viaje de servicio, los cuales excedan una distancia de 25 millas (una vía), correrán por cuenta del propietario. Esta solución es la solución única convenida dentro de los 12 meses siguientes de la fecha original de compra.

GARANTÍA LIMITADA -DEL SEGUNDO AL QUINTO AÑO

SISTEMA REFRIGERANTE SELLADO: Si el sistema refrigerante sellado (definido para este propósito como el compresor, condensador, serpentín, serpentín de evaporación, válvula de reversa, válvula de control, capilar, secador de filtro y tubería de interconexión) suministrado por FRIEDRICH con su unidad de aire acondicionado falla, debido a un defecto de manufactura o del material, dentro de los 60 meses siguientes a la fecha original de compra, FRIEDRICH pagará una asignación para mano de obra y las partes necesarias para arreglar el sistema refrigerante sellado, el sistema refrigerante sellado. Sin embargo, FRIEDRICH no pagará el costo del diagnóstico del problema, el retiro y transporte de la unidad hacia/de la agencia de servicio, ni los gastos de reinstalación asociados con la reparación del sistema refrigerante sellado. Todos esos costos correrán por cuenta del propietario. Esta solución es la solución única convenida dentro de los 60 meses siguientes a la fecha original de compra.

APLICABILIDAD Y LIMITACIONES: Esta garantía es aplicable únicamente a unidades que permanezcan dentro del territorio de los 50 Estados Unidos de América, el Distrito de Columbia y Canadá. Esta garantía no es aplicable a:

1. Filtros de aire o fusibles.
2. Productos en los cuales se hayan retirado las especificaciones de los modelos y los números de serie.
3. Productos que sufran defectos o daños resultantes de instalación o tendido eléctrico incorrectos, características de la corriente eléctrica o mal mantenimiento. Daños causados por accidentes, mal uso o abuso, incendio, inundación, alteraciones y mala aplicación del producto y/o unidades que se hayan instalado en una atmósfera corrosiva, problemas causados por guerra, restricciones gubernamentales, paros, carencia de materiales que vaya más allá del control de FRIEDRICH, o actos de la naturaleza.

PARA OBTENER CUMPLIMIENTO DE LA GARANTIA: El servicio será prestado por el concesionario/representante autorizado de FRIEDRICH o la organización de servicio afiliada en su área. Estos están listados en las Páginas Amarillas. Si requiere ayuda para obtener el cumplimiento de la garantía, por favor escriba a: Room Air Conditioner Service Manager, Friedrich Air Conditioning Co., Box 1540, San Antonio, TX 78295-1540.

LIMITACIONES: ESTA GARANTIA SE CONCEDE EN LUGAR DE OTRAS GARANTIAS. Además de lo que se detalla en la garantía, CUALQUIER GARANTIA DE IDONEIDAD EXPRESA PARA CUALQUIER PROPOSITO PARTICULAR Y/O PARA MERCADEO SE LIMITARÁ A LA DURACION CONCEDIDA POR ESTA GARANTIA EXPRESA. EL FABRICANTE RENUNCIA EXPRESAMENTE Y EXCLUYE CUALQUIER RESPONSABILIDAD POR DAÑOS INCIDENTALES O CONSECUENCIALES DETERMINADOS POR EL ROMPIMIENTO DE CUALQUIER GARANTIA EXPRESA O IMPLICITA.

NOTA: Algunos estados no permiten limitaciones sobre el tiempo de duración de una garantía implícita, o no permiten la limitación o exclusión de daños incidentales o consecuenciales, así que puede ser que esas exclusiones no apliquen en su caso.

OTRA: Esta garantía le da derechos legales específicos. Es posible que usted tenga otros derechos que son variables en cada estado.

PRUEBA DE COMPRA: El propietario debe tener la prueba/recibo de compra correctos para recibir servicios relacionados con la garantía.

Todas las llamadas telefónicas relacionadas con la operación/reparación de este producto correrán por cuenta del consumidor. Todo servicio de garantía debe ser prestado por una agencia de servicio autorizada por FRIEDRICH, a menos que FRIEDRICH autorice expresamente otro arreglo antes de que se haga la reparación.

En caso de preguntas relacionadas con los términos de esta garantía, la versión en inglés es la que tiene prioridad.

Revised 0801



Post Office Box 1540 • 4200 N. Pan Am Expressway • San Antonio, Texas 78295-1540
• (210) 357-4400 • FAX (210) 357-4480

P/NO.: 3828A20290X

920-095-03 (12/03)

Free Manuals Download Website

<http://myh66.com>

<http://usermanuals.us>

<http://www.somanuals.com>

<http://www.4manuals.cc>

<http://www.manual-lib.com>

<http://www.404manual.com>

<http://www.luxmanual.com>

<http://aubethermostatmanual.com>

Golf course search by state

<http://golfingnear.com>

Email search by domain

<http://emailbydomain.com>

Auto manuals search

<http://auto.somanuals.com>

TV manuals search

<http://tv.somanuals.com>