



ShredMaster®

Aktenvernichter
Document Shredders
Destructeurs de Documents
Papiervernietigers
Distruuggidocumenti
Destructoras de Documentos
Dokumentförstörare

D Betriebsanleitung
GB Operating Instructions
F Mode d'emploi
NL Gebruiksaanwijzing
I Manuale d'istruzione
E Instrucciones de uso
S Bruksanvisning

3870M • 3890D

4500S • 4550X

5500S • 5550X • 5570M

6500S • 6550X



- Sicherheitshinweise • Safety precautions
- Consignes de sécurité • Veiligheidsvoorschriften
- Misura di Sicurezza • Normas de Seguridad
- Säkerhetsföreskrifter • Turvallisuusohjeita • Sikkerhedsforskriftene
- Środki bezpieczeństwa • Меры предосторожности

3870M • 3890D • 4500S • 4550X • 5500S • 5550X • 5570M • 6500S • 6550X



- D** Bitte lesen Sie vor Inbetriebnahme der Maschine unbedingt diese Betriebsanleitung und beachten Sie die Sicherheitshinweise. Die Betriebsanleitung muss jederzeit verfügbar sein.
- GB** Please read these operating instructions before putting the machine into operation and observe the safety precautions. The operating instructions must always be available.
- F** Nous vous prions de lire attentivement le mode d'emploi avant d'utiliser la machine, et attirons votre attention sur les consignes de sécurité. Les instructions d'utilisation et les consignes de sécurité doivent toujours être disponibles. Les instructions d'utilisation et les consi.
- NL** Leest u voor de ingebruik name van het apparaat a.u.b. deze gebruiksaanwijzing goed door en neemt u de veiligheidsinstructies n acht. De gebruiksaanwijzing en de veiligheids-voorschriften moeten altijd binnen handbereik zijn.
- I** Per favore legga questo manuale di istruzione prima di mettere in funzione il distruggidocumenti e osservi le regole di sicurezza. Le istruzioni d'uso devono essere sempre disponibili.
- E** Le recomendamos lea las instrucciones antes de poner en funcionamiento esta máquina y cumpla las normas de seguridad. Las instrucciones de servicio y seguridad deben estar siempre disponibles.
- S** Läs igenom denna bruksanvisning innan ni startar maskinen. Var noga med säkerhetsföreskrifterna. Instruktionsmanualen måste alltid finnas tillgänglig.
- FIN** Lue nämä käyttö-ohjeet läpi ennenkuin käynnistät laitteen ! Noudata turvaohjeita. Käyttöohjeiden on oltava aina saatavilla.
- N** Lees gjennom denne bruksanvisningen før De tar i bruk maskinen Vær oppmerksom på sikkerhetsforskriftene. Operatormanualen må alltid være tilgjengelig.
- PL** Proszę uważnie przeczytać instrukcję obsługi przed uruchomieniem urządzenia i stosować się do przepisów bezpieczeństwa. Instrukcje obsługi muszą być zawsze dostępne.
- RUS** Пожалуйста, прочитайте инструкцию по эксплуатации перед установкой аппарата, соблюдайте технику безопасности. Инструкция по эксплуатации должна находиться в доступном для пользователя месте.
- H** A gép üzembe helyezése előtt figyelmesen olvassa el a kezelési utasítást és tartsa be a biztonsági előírásokat. Kezelési utasításnak mindig elérhetőnek kell lennie.
- TR** Lütfen makineyi çalıştırmadan önce bu kullanma talimatlarını dikkatli bir şekilde okuyunuz ve belirtilen güvenlik önlemlerine uyunuz. Kullanma Talimatları her zaman kullanıma hazır olmalıdır.
- DK** Før installation af maskinen bedes De venligst læse brugervejledningen brugervejledningen og være opmærksom på sikkerhedsanvisningerne. Brugervejledningen skal altid være tilgængelig.
- CZ** Prosím přečtěte si instrukce k obsluze a dodržujte bezpečnostní upozornění. Návod k obsluze musí být vždy dostupný.
- P** Por favor leiam o manual de instruções antes de colocar a máquina em operação e veja as precauções de segurança. As instruções de operação deverão estar sempre disponíveis.
- GR** ΠΑΡΑ ΑΛΩ ΔΙΑΒΑΣΤΕ ΤΙΣ ΟΔΗΓΙΕΣ ΧΡΗΣΕΩΣ ΑΙ ΤΙΣ ΠΡΟΦΥΛΑΞΕΙΣ ΑΣΦΑΛΕΙΑΣ ΠΡΙΝ ΒΑΛΕΤΕ ΤΟ ΜΗΧΑΝΗΜΑ ΣΕ ΛΕΙΤΟΥΡΓΙΑ. ΟΙ ΟΔΗΓΙΕΣ ΧΡΗΣΗΣ ΠΡΕΠΕΙ ΝΑ ΕΙΝΑΙ ΠΑΝΤΑ ΔΙΑΘΕΣΙΜΕΣ.
- CHI** 使用機器前，請閱讀此操作指引，並留意安全守則
操作手册必须是经常可用的。
- UAE** الامان والوقاية تعليمات ملاحظة نرجوا كما الماكينة بتشغيل البدء قبل التشغيل تعليمات قراءة نرجوا لا بد من وجود تعليمات التشغيل دائما



- D** Keine Bedienung durch Kinder!
GB Children must not operate the machine!
F Pas d'utilisation par un enfant!
NL Geen bediening door kinderen!
I Non lasciare utilizzare il tagliacarte a bambini!
E No dejar que la utilicen los niños!
S Installera maskinen utom räckhåll för barn!
FIN Asentakaa laite lasten ulottumattomiin !
N Installer maskinen utenfor rekkevidde for barn!
PL Dzieciom nie wolno obsługiwać urządzenia !
RUS Не допускайте детей к пользованию аппаратом!
H Gyerekek a gépet nem kezelhetik
TR Makinayı Çocuklar Kullanmamalıdır.
DK Må kun betjenes af voksne
CZ Stroj nesmí být obsluhován dětmi
P As crianças não devem trabalhar com a máquina!
GR ΑΠΑΓΟΡΕΥΕΤΑΙ Η ΧΡΗΣΗ ΑΠΟ ΠΑΙΔΙΑ.
CHI 勿让儿童使用机器!
UAE يجب علي الأطفال عدم تشغيل الماكينة.



- D** Nicht in das Schneidwerk greifen!
GB Do not reach into the feed-opening of the cutting head!
F Ne pas introduire les mains dans le bloc de coupe!
NL Blijf buiten het bereik van de invoeropening!
I Non toccare il meccanismo di taglio (apertura di alimentazione)!
E No introducir la mano en la abertura de alimentación del cabezal de corte!
S Använd inte fingrarna i öppningen till skärverket!
FIN Älkää työntäkö sormia teräpakkaan !
N Bruk ikke fingrene i åpningen til skjærevirket!
PL Nie wkładać rąk pomiędzy głowice tnące!
RUS Не допускайте попадания рук в приемное отверстие режущей головки!
H Ne nyúljon a vágószerkezetbe!
TR Lütfen kesici kafaların çekme sürme ağızlarına dokunmayınız.
DK Hold fingere væk fra åbningen til skæreværket
CZ Nesahejte do vstupní šterbiny a nedotýkejte se rezacího mechanismu!
P Não mexer dentro da abertura de alimentação da cabeça de corte!
GR ΜΗΝ ΑΓΓΙΖΕΤΕ ΤΟΥΣ ΥΛΙΝΔΡΟΥΣ ΟΠΗΣ.
CHI 机器操作时，切勿接触刀头入口！
UAE لا يجب الوصول أبدا إلى فتحة التغذية الخاصة برأس القطع.

- Sicherheitshinweise • Safety precautions
- Consignes de sécurité • Veiligheidsvoorschriften
- Misura di Sicurezza • Normas de Seguridad
- Säkerhetsföreskrifter • Turvallisuusohjeita • Sikkerhedsforskriftene
- Środki bezpieczeństwa • Меры предосторожности

3870M • 3890D • 4500S • 4550X • 5500S • 5550X • 5570M • 6500S • 6550X



- D** Vorsicht bei langen Haaren!
GB Long hair can become entangled in cutting head!
F Attention aux cheveux longs !
NL Pas op met lang haar!
I Capelli lunghi possono entrare nella testa di taglio!
E Tener cuidado con el cabello largo puede enredarse en el cabezal de corte!
S Undvik långt hår i närheten av skärverket!
FIN Varokaa pitkien hiusten joutumista teräpakkaan !
N Vær forsiktig med langt hår i nærheten av skjæreverket!
PL Uwaga na długie włosy!
RUS Избегайте попадания длинных волос в механизм аппарата!
H Vigyázzon a hosszú hajra!
TR Uzun saçlara dikkat. Kesici kafalar tarafından içeri çekilebilir.
DK Undgå langt hår i nærheden af skæreværket
CZ Dlouhé vlasy mohou být zachyceny a vtaženy do rezacího mechanismu!
P O cabelo comprido pode ficar preso na cabeça de corte!
GR ΠΑΤΕΙΣΤΕ ΜΑΡΙΑ ΑΠΟ ΤΗΝ ΕΙΣΟΔΟ ΤΡΟΦΟΔΟΣΙΑΣ.
CHI 切勿让长发接近刀头!
UAE يجب الحذر من أن الماكينة قد تلتقط الشعر الطويل.



- D** Vorsicht bei Krawatten und langen Kleidungsstücken!
GB Take care of ties and other loose pieces of clothing!
F Attention au port de cravates et autres vêtements flottants !
NL Let op met stropdassen en andere losse kledingdelen!
I Attenzione alle cravatte e altre parti sporgenti di stoffa!
E Tener cuidado con las corbatas y todo tipo de prendas sueltas!
S Var aktsam med slipsar och andra lösa delar av klädsen!
FIN Varokaa solmiotanne ja muita pitkiä vaatekappaleitanne !
N Vær forsiktig med slips og løse klesplagg!
PL Uwaga na krawaty i inne luźne części garderoby!
RUS Остерегайтесь попадания галстука и других частей одежды!
H Vigyázzon a nyakkendore és logó ruházatra!
TR Lütfen Gravatt ve uzun giysi uzantılarına dikkat ediniz.
DK Undgå løse eller hængene klæder inærheden af skæreværket
CZ Pozor na kravaty a volné součásti odevu!
P Cuidado com as gravatas ou outro tipo de roupa solta!
GR ΓΡΑΒΑΤΕΣ, ΠΕΜΑΣΤΑ ΡΟΥΧΑ ΑΙ ΟΣΜΗΜΑΤΑ.
CHI 小心领带和其它宽松衣物!
UAE ينبغي توخي منتهى الحذر عند وجود أربطة العنق أو غيرها من قطع الملابس المتدلية.

- Sicherheitshinweise • Safety precautions •
- Consignes de sécurité • Veiligheidsvoorschriften •
- Misure di Sicurezza • Normas de Seguridad •
- Säkerhetsföreskrifter • Turvallisuusohjeita • Sikkerhetsforskriftene •
- Środki bezpieczeństwa • Меры предосторожности •



ShredMaster®



- D** Vorsicht bei Schmuck!
- GB** Be careful of loose jewellery!
- F** Attention au port de bijoux !
- NL** Let op met halskettingen en andere juwelen!
- I** Attenzione ai gioielli!
- E** Tener cuidado con las joyas!
- S** Var aktsam med löst hängande smycken!
- FIN** Varokaa korujen joutumista teräpakkaan!
- N** Vær forsiktig med løsthengende smykker!
- PL** Ostrożnie z biżuteria!
- RUS** Будьте осторожны с длинными свисающими украшениями!
- H** Vigyázzon az ékszerekkel!
- TR** Mücevherlerinizin uzun parçalarına dikkat ediniz.
- DK** Undgå løse smykker i nærheden af skæreværket
- CZ** Pozor na volné šperky!
- P** Cuidado com os colares!
- GR** ΙΝΔΥΝΟΣ ΤΡΑΥΜΑΤΙΣΜΟΥ.
- CHI** 注意所佩带饰物!
- UAE** ينبغي توخي منتهى الحذر عند وجود سلاسل المجوهرات المتدلّية و غيرها.

- Sicherheitshinweise • Safety precautions
- Consignes de sécurité • Veiligheidsvoorschriften
- Misura di Sicurezza • Normas de Seguridad
- Säkerhetsföreskrifter

3870M • 3890D • 4500S • 4550X • 5500S • 5550X • 5570M • 6500S • 6550X

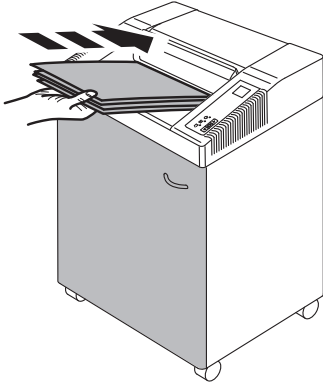

- D** Der Betrieb des Aktenvernichters darf nur bei geschlossener Tür möglich sein!
- GB** The door must be closed when operating the document shredder!
- F** Le fonctionnement du destructeur ne doit être possible qu'en cas de porte fermée !
- NL** De papiervernietiger mag alleen functioneren bij gesloten deur.
- I** Lo sportello deve essere chiuso quando la macchina è in funzione!
- E** La puerta debe estar cerrada cuando la máquina esté en funcionamiento!
- S** Dörren måste vara stängd när dokumentförstöraren är i drift!

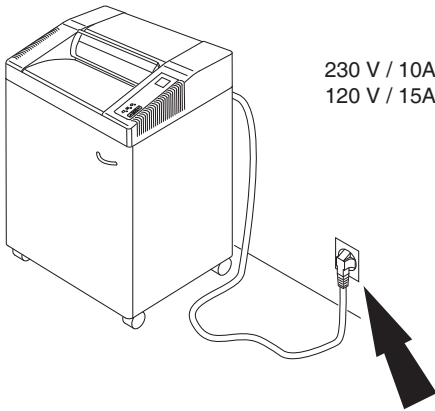

- D** Freier Zugang zum Netzanschluß
- GB** Ensure free access to mains
- F** Ménager un accès libre à la prise de courant
- NL** Zorg voor een vrije toegang bij het stopcontact
- I** Assicurare libero accesso all'energia elettrica
- E** Asegúrese de tener libre acceso al enchufe principal
- S** Se till att nätanslutningen inte är blockerad

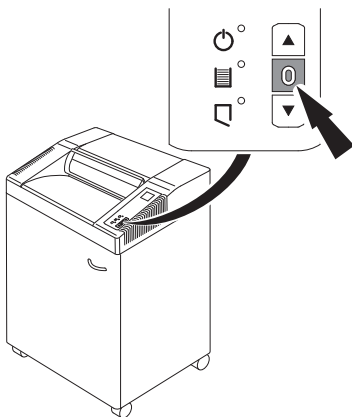

- D** Bei längerer Nichtbenutzung abschalten
- GB** When not in use for a longer time switch off
- F** Couper l'alimentation en cas de non-utilisation prolongée
- NL** Indien de machine langere tijd niet wordt gebruikt: uitschakelen
- I** Quando la macchina non è utilizzato per molto tempo spegnere
- E** Cuando no se utilice la máquina por largo tiempo tiene que estar desconectada
- S** Stäng av maskinen om den inte används under längre tid

- Sicherheitshinweise • Safety precautions •
- Consignes de sécurité • Veiligheidsvoorschriften •
- Misure di Sicurezza • Normas de Seguridad •
- Säkerhetsföreskrifter •

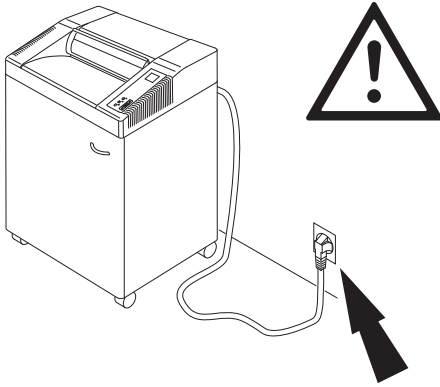

- D** Bei der Reinigung Netzstecker ziehen!
Keine eigenständige Reparatur des Aktenvernichters vornehmen!
(Siehe Seite 24).
- GB** Remove the plug before cleaning the machine!
Do not perform any repairs on the document shredder! (See page 24).
- F** Débrancher la prise de courant en cas d'entretien ! **Ne pas entreprendre personnellement de réparation du destructeur !** (voir en page 24).
- NL** Bij reiniging de stekker uit de wandcontactdoos halen.
De papiervernietiger niet zelf repareren. (zie pagina 24).
- I** Rimuovere la presa di corrente prima di pulire la macchina.
Non intervenire in caso di anomalia. (Vedi pagina 24).
- E** Quite la clavija antes de limpiar la máquina. **No lleve a cabo ninguna reparación sobre la máquina destructora.** (véase pág. 24).
- S** Dra ut kontakten innan maskinen rengöres. **Utför inga reparationer på dokumentförstöraren.** (Se sid 24).

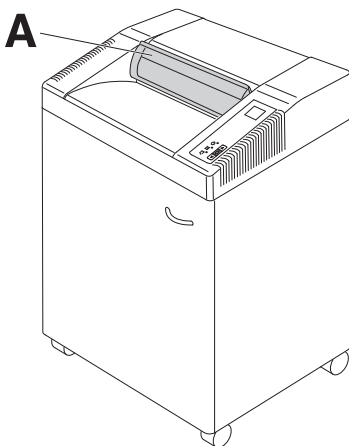

- D** Maschine darf ohne Sicherheitsklappe (**A**) nicht betrieben werden!
- GB** Do not operate the machine without the safety flap (**A**).
- F** Ne pas utiliser la machine sans son volet de sécurité (**A**).
- NL** De machine mag zonder veiligheidsklep niet gebruikt worden (**A**).
- I** Non utilizzare la macchina senza la pateletta di sicurezza (**A**) (Safety Flap)!
- E** ¡No usar la máquina sin la tapa de seguridad (**A**)!
- S** Använd inte maskinen utan säkerhetsluckan (**A**).

- Sicherheitshinweise • Safety precautions •
- Consignes de sécurité • Veiligheidsvoorschriften •
- Misure di Sicurezza • Normas de Seguridad •
- Säkerhetsföreskrifter •

3870M • 3890D • 4500S • 4550X • 5500S • 5550X • 5570M • 6500S • 6550X

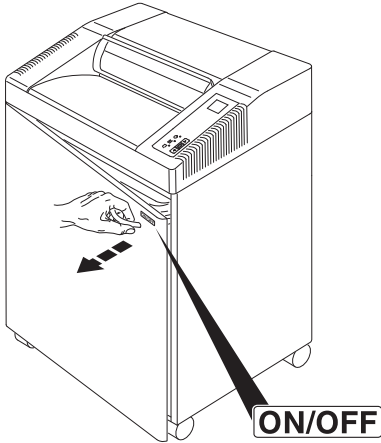

- D** ON/OFF → Schnellstop → Türe öffnen!
- GB** ON/OFF → Quick stop → Open the door!
- F** ON/OFF → Arrêt rapide → Ouvrir la porte!
- NL** ON/OFF → Nood → Open de deur!
- I** ON/OFF → Stop veloce → Aprire lo sportello!
- E** ON/OFF → Parada rápida → Abra la puerta!
- S** ON/OFF → Snabbstopp → Öppna dörren!

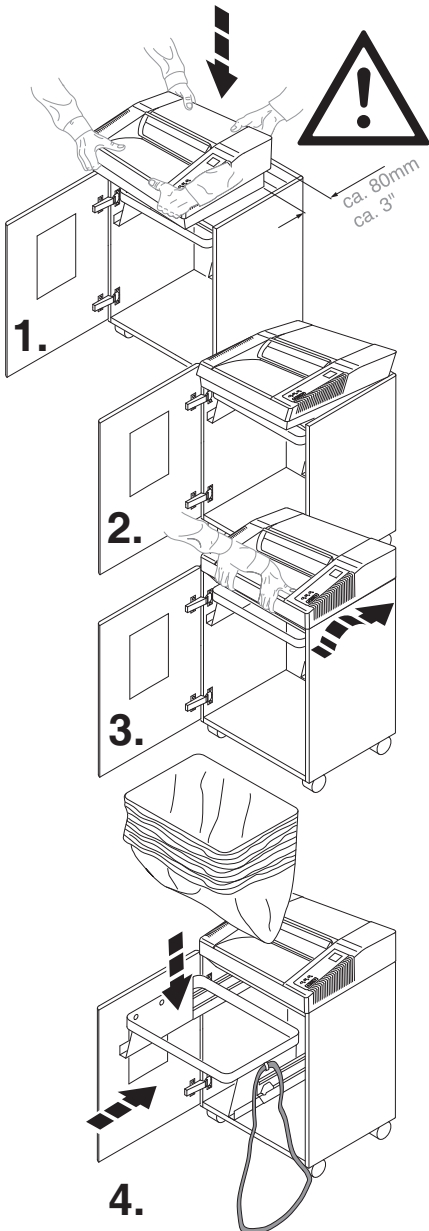

- D** Türe öffnen,
 Maschine mit 2 Personen aufsetzen!
 Auf Finger achten! **Verletzungsgefahr!**
 Beiliegenden Plastiksack in ausziehbare
 Aufhängevorrichtung einsetzen.
- GB** Open the door. Place the machine into
 the top of the cabinet. We recommend
 that two people set up this unit! Beware
 of fingers. **Risk of injury!**
 Insert the enclosed plastic bag in the
 pull-out waste receptacle.
- F** Ouvrir la porte. Il faut 2 personnes pour
 poser le mécanisme sur le meuble.
 Attention aux doigts: **risques de
 blessures!**
 Placer le sac plastique joint dans le
 cadre porte-sac coulissant.
- NL** Open de deur. Plaats de machine op de
 onderkast. Het wordt aanbevolen om dit
 met 2 personen te doen.
Pas op met de vingers!
 Bijgeleverde plasticzak in uitschuifbare
 ophanginstallatie plaatsen.
- I** Aprire lo sportello. Mettere la macchi-
 nasopra l'armadietto. Raccogliamo
 che l'operazione venga effettuata da due
 persone e di fare **attenzione alle dita!**
 Inserire il sacchetto di plastica in
 dotazione, nel contenitore estraibile
 degli scarti.
- E** Abra la puerta. Coloque el cabezal encima
 del mueble. Recomendamos que esta
 unidad sea colocada por dos personas.
 Tenga cuidado con los dedos. **Peligro
 de hacerse daño!**
 Inserte la bolsa de plástico adjunta en el
 recipiente extraíble de desperdicios.
- S** Öppna dörren. Placera maskinen på
 toppen av skåpet. Vi rekommenderar att
 två personer installerar maskinen. **Akta
 fingrarna. OBS skaderisk!**
 Sätt in plastsäcken i avfallsbehållaren.

- Aufstellen • Installation • Montage • Installatie •
• Installazione • Instalación • Installation •

3870M • 3890D • 4500S • 4550X • 5500S • 5550X • 5570M • 6500S • 6550X

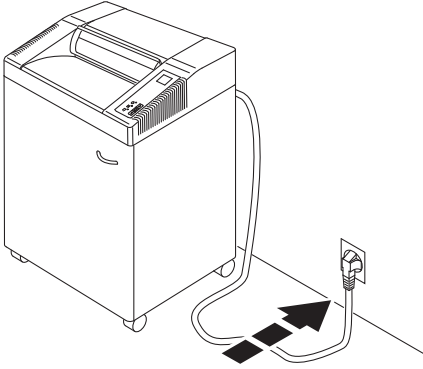

- D** Türe schließen, Stecker in Steckdose.
- GB** Close the door. Plug into the wall socket.
- F** Fermer la porte. Brancher le câble d'alimentation au secteur.
- NL** Sluit de deur. Steek de stekker in het stopcontact.
- I** Chiudere lo sportello. Inserire la spina nella presa.
- E** Cerrar la puerta. Conecte la máquina a un enchufe de pared.
- S** Stäng dörren. Anslut väggkontakten.

- Bedienung • Operation • Utilisation • Bedienung •
- Istruzioni per l'uso • Funcionamiento •
- Handhavande •

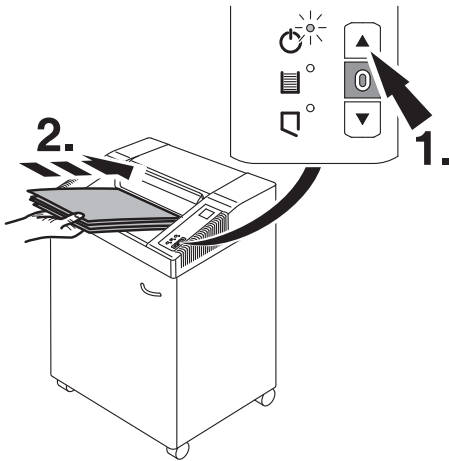

- D** Taste drücken . Grüne Kontrollleuchte zeigt Betriebsbereitschaft. Autom. Anlauf bei Papierzufuhr.
- GB** Press Button . Green light shows ready to operate. Starts automatically when paper is inserted.
- F** Appuyer sur la touche . Le signal lumineux vert indique: prêt à fonctionner. Mise en marche automatique lors de l'introduction de documents
- NL** Toets indrukken, het groene lampje geeft aan dat de machine „stand-by“ is. Zodra er papier wordt toegevoerd zal de machine automatisch starten
- I** Premere il pulsante la luce verde indica che la macchina è pronta per l'uso. Inserendo la carta si avvia automaticamente
- E** Pulsar botón . Luz verde muestra disponibilidad para operar. Conexión automática al insertar el papel.
- S** Tryck på . Grön lampa lyser. Mata in papper. Skärverket går igång.



- D** Autom. Stopp wenn Papier vernichtet ist
- GB** Stops automatically when no further paper is inserted
- F** Arrêt automatique après le passage des documents
- NL** Stopt automatisch zodra het papier is vernietigd
- I** Si arresta automaticamente quando non viene inserita la carta
- E** Se para automaticamente cuando acaba de destruir el papel
- S** Stannar automatiskt när inget papper matas in

3870M • 3890D • 4500S • 4550X • 5500S • 5550X • 5570M • 6500S • 6550X

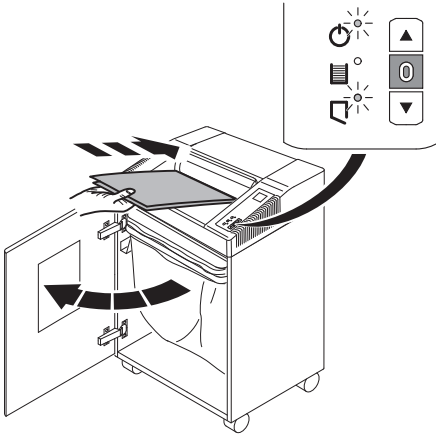

- D** Autom. Stopp bei geöffneter Tür; Symbol ☀️ leuchtet rot.
- GB** Stops automatically when door is opened, indicator ☀️ lights red.
- F** Arrêt automatique en cas d'ouverture de porte, le voyant rouge ☀️ s'allume.
- NL** Automatische stop bij geopende deur; Symbool ☀️ gaat rood branden.
- I** Si arresta automaticamente quando lo sportello è aperto, la spia rossa ☀️ si accende.
- E** Se para automáticamente cuando la puerta está abierta, El indicador rojo ☀️ se ilumina.
- S** Stannar automatiskt när dörren öppnas, symbolen ☀️ lyser rött.

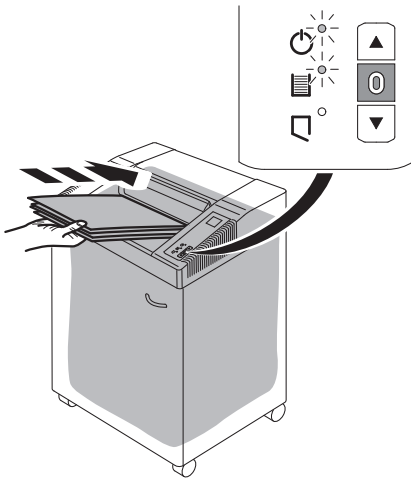

- D** Autom. Stopp bei vollem Auffangsack. "Sack-voll"-Symbol ☀️ leuchtet gelb, Sack entleeren. (Siehe Seite 9).
- GB** Stops automatically when plastic bag is full. Empty the bag when "bag full" indicator ☀️ lights yellow. (See page 9).
- F** Arrêt automatique lorsque le sac est plein. Le voyant jaune ☀️ s'allume, il faut vider le sac (voir page 9).
- NL** Stop automatisch bij volle opvangzak. Bij "Zak-Vol" ☀️ gaat geel branden. Zak leegmaken (zie pagina 9).
- I** Si arresta automaticamente quando il sacchetto di plastica è pieno. Svuotare il sacchetto quando l'indicatore con luce giallo ☀️ "bag full" si accende. (Vedi pagina 9).
- E** Se para automáticamente cuando la bolsa de plástico está llena Vacíe la bolsa cuando el indicador amarillo de „bolsa llena" ☀️ se ilumine. (Véase pág. 9).
- S** Stannar automatiskt när säcken är full, symbolen ☀️ lyser gul. Töm säcken (se sidan 9).

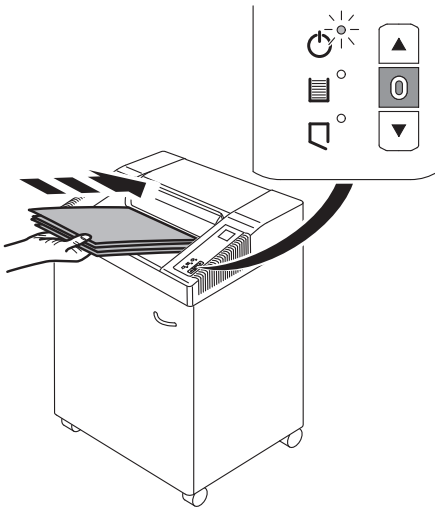





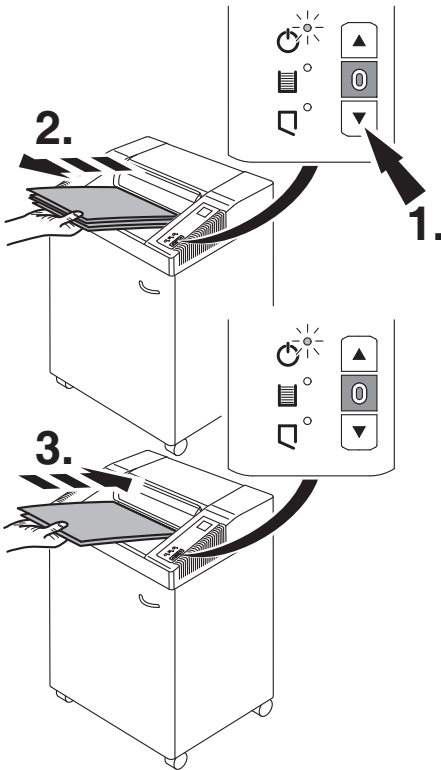



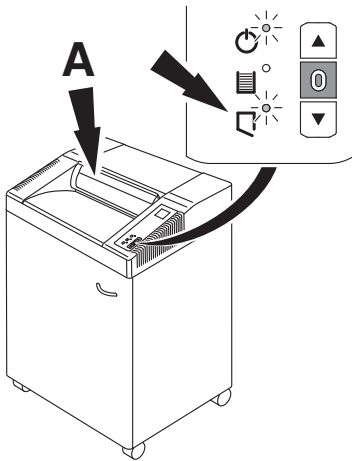

- D** Autom. Stopp bei zu viel Papier, autom. Rücklauf bei Papierstau, Symbol ☼ blinkt.
- GB** Stops automatically if too much paper is inserted. Automatic reverse if paper jams, symbol ☼ flashes.
- F** Arrêt automatique lors de l'introduction d'une liasse trop épaisse. Marche arrière automatique surépaisseur, le symboles ☼ clignote.
- NL** Bij invoer van teveel papier stopt de machine automatisch en retourneert, symbool ☼ gaat knipperen.
- I** La macchina si ferma automaticamente se si inserisce troppa carta. Inversione automatica in caso di blocco, il simbolo ☼ lampeggia.
- E** Se para automáticamente si se introduce mucho papel. Retroceso automático en caso de atasco de papel, símbolo ☼ parpadea.
- S** Stannar automatiskt om för mycket papper matas in. Backar automatiskt vid papperskvadd, symbolen ☼ blinkar.

3870M • 3890D • 4500S • 4550X • 5500S • 5550X • 5570M • 6500S • 6550X



- D Bei Bedarf:** Rückwärtstaste drücken ▾. Papier entnehmen. (Lichtschranke muß frei sein). Weniger Papier zuführen.
- GB If required:** Press reverse button ▾. Remove paper. (Photo cell must be free). Re-feed the paper in smaller quantities.
- F Si besoin :** Appuyer sur la touche retour arrière ▾. Enlever les documents engagés. (La zone de la cellule doit être dégagée). Introduire des documents moins épais.
- NL Naar behoefte:** Retourtoets ▾ indrukken en papier verwijderen. (Fotocellen moeten vrij zijn). Nu minder papier toevoeren.
- I Se lé bisogno:** Premere il pulsante ▾ reverse. Rimuovere la carta. (La zona fotocellule deve essere libera). Ri-alimentare la carta in quantità minore.
- E En caso necesario:** Pulsar botón retroceso ▾. Quitar el papel (La fotocélula se habrá liberado). Poner papel de nuevo en cantidades menores.
- S Om så önkas:** Tryck på back ▾. Ta bort allt papper. (Fotocellen i inmatningen får inte vara övertäckt). Mata in papper igen, men en lite tunnare bunt



- D** Autom. Stopp wenn Sicherheitsklappe (A) geöffnet wird (Symbol  blinkt. Sicherheitsklappe schließen Papier wird vernichtet. Zum Entfernen von Papierresten bei einem Papierstau, läuft die Maschine bei geöffneter Sicherheitsklappe nur kurz rückwärts. Bei Bedarf mehrmals Taste  drücken.
- GB** Automatic stop if safety flap (A) is opened (symbol  flashes). Close the safety flap to shred the paper. To remove any paper debris from a paper jam the machine runs for a short time reverse with open safety flap. If required press button  several times.
- F** Arrêt automatique lorsque le volet de sécurité (A) est ouvert (le symboles  clignote). Fermer le volet de sécurité pour détruire le papier. Afin d'enlever tous les débris de papier lors du bourrage, la machine enclenche la marche arrière un court instant avec le volet ouvert. Si nécessaire appuyer sur le bouton  plusieurs fois.
- NL** Automatische stop als de veiligheidsklep (A) wordt geopend. Symbool  gaat knipperen. Veiligheidsklep sluiten en het papier wordt vernietigd. Om bij een papieropstuwung de resten te verwijderen loopt de machine kortstondig terug. Naar behoefte meerdere malen op de knop  drukken.
- I** Blocco automatico se la linguetta (A) di sicurezza è sollevata. (Il simbolo  lampeggia). Chiudere la linguetta di sicurezza per distruggere la carta. Per eliminare eventuali frammenti dovuti al blocco, la macchina si avvia, con movimento in reverse, per un breve periodo con linguetta di sicurezza sollevata. Se necessario premere più volte il pulsante .

3870M • 3890D • 4500S • 4550X • 5500S • 5550X • 5570M • 6500S • 6550X

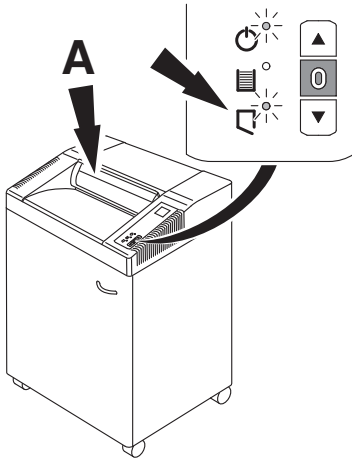

- E** Parada automática si se abre la solapa de seguridad (símbolo ☀️ parpadea). Cierre la solapa de seguridad para destruir papel. Para retirar los restos de papel de un atasco, la máquina durante un momento en modo invertido con la solapa de seguridad levantada. Si es necesario presione el botón ▼ varias veces.
- S** Stannar automatiskt när säkerhetsluckan (A) öppnas, symbolen ☀️ blinkar. Stäng säkerhetsluckan och förstör pappret. För att ta bort pappersspill efter kvadd, kör maskinen bakåt med luckan öppen en kort stund. Vid behov tryck på knappen med symbol ▼ flera gånger.

- Wartung und Pflege • Maintenance and cleaning •
- Maintenance et entretien • Onderhoud • Manutenzione e pulizia •
- Limpieza y mantenimiento • Driftstörning och rengöring •



ShredMaster®

2101948 (Oil sheets, 12 pack)

2101949 (Oil sheets, 20 pack)

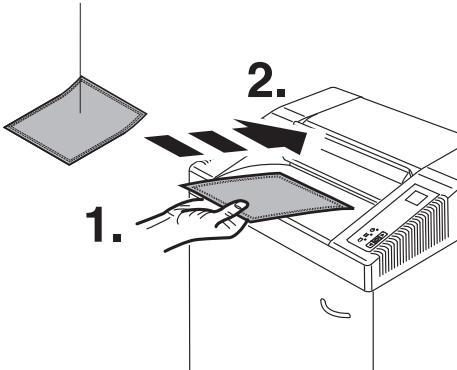

- D** Bei nachlassender Schneidleistung oder nach jedem gefülltem Auffangsack Schneidwerk ölen! (siehe Bild)
- GB** If the sheet capacity reduces or after the shred bin is emptied oil the shredding mechanism! (see picture)
- F** Lors de chaque changement de sac ou lorsque les performances du desstructeur vous semblent un peu diminuées, il faut lubrifier le bloc de coupe! (voir illustration)
- NL** Bij teruglopende capaciteit of na elke volle zak, het snijwerk olien. (zie afbeelding)
- I** Se la capacità di introduzione dei fogli si riduce, o dopo lo svuotamento del sacchetto, raccomandiamo di oliare il meccanismo di taglio. (vedi disegno)
- E** Si la capacidad de hojas se reduce o si la bolsa está llena, recomendamos que lubrique el mecanismo destructor! (mirar dibujo)
- S** Vi rekommenderar att ni oljar skärverket om matningskapaciteten minskar eller när säcken har tömts! (se bilden).

- Mögliche Störungen • Possible malfunctions •
- Incidents éventuels • Mogelijke storingen •
- Possibile malfunzionamento • Posibles fallos de funcionamiento •
- Möjliga driftsstörningar •

3870M • 3890D • 4500S • 4550X • 5500S • 5550X • 5570M • 6500S • 6550X

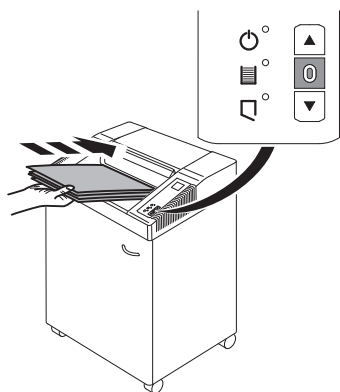

- D** Maschine läuft nicht an
- GB** Machine will not start
- F** Le destructeur ne se met pas en marche
- NL** Machine start niet
- I** La macchina non parte
- E** La máquina no funciona
- S** Maskinen startar inte

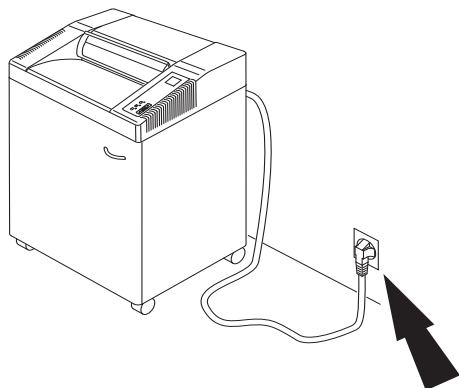

- D** Netzstecker eingesteckt?
- GB** Is the machine plugged in?
- F** Prise de courant branchée?
- NL** Zit de stekker in de contactdoos?
- I** La macchina è collegata alla presa di corrente?
- E** ¿La máquina está enchufada?
- S** Är maskinen ansluten?

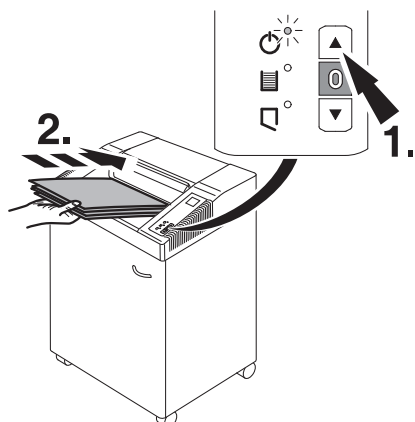

- D** Betriebsbereit? Leuchtet grüne LED ☼ ? (1.). Papier einführen (2.).
- GB** Ready for operation? Green LED lamp lights up ☼ ? (1.). Insert paper (2.).
- F** Destructeur prêt à fonctionner? Témoin vert allumé ☼ ? (1.). Introduire le papier (2.).
- NL** Is de machine „stand-by“? Brandt het groene lampje ☼ ? (1.). Papier invoeren (2.).
- I** La macchina è pronta per l'uso? Le spie LED verdi sono accese ☼ ? Inserire carta (2.).
- E** ¿Preparada para operación? ¿La luz verde LED encendida ☼ ? Insertar el papel (2.).
- S** Är maskinen klar? Lyser den gröna lampan ☼ ? Mata in papper (2.).

- Mögliche Störungen • Possible malfunctions •
- Incidents éventuels • Mogelijke storingen •
- Possibile malfunzionamento • Posibles fallos de funcionamiento •
- Möjliga drifts störningar •

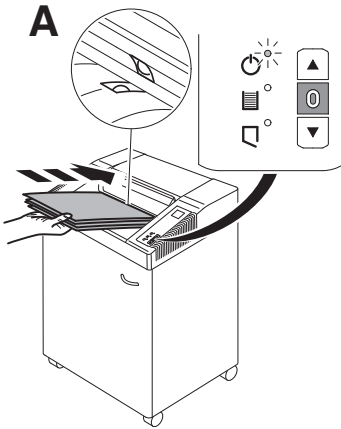

- D** Papier mittig eingeführt? (Lichtschranke) (A)
- GB** Feed the paper into the centre of the feed opening? (photo cell) (A)
- F** Introduire les documents au milieu de l'ouverture? (cellule) (A)
- NL** Papier in het midden van opening invoeren? (Lichtcel) (A)
- I** Alimentare la carta nel centro dell'apertura di alimentazione? (fotocellula) (A)
- E** ¿Inserte el papel en medio de la abertura de alimentación? (Célula fotoeléctrica) (A)
- S** Mata pappret i mitten på intaget (fotocell) (A)

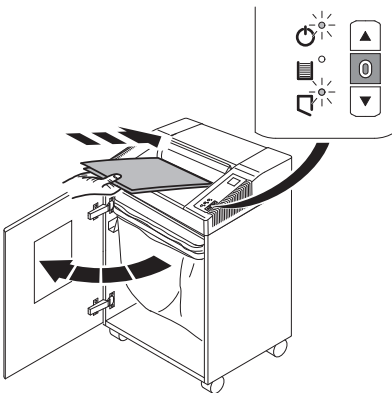

- D** Türe auf?
- GB** Door open?
- F** La porte est-elle ouverte?
- NL** Deur open?
- I** Sportello aperto?
- E** ¿La puerta está abierta?
- S** Öppen dörr?

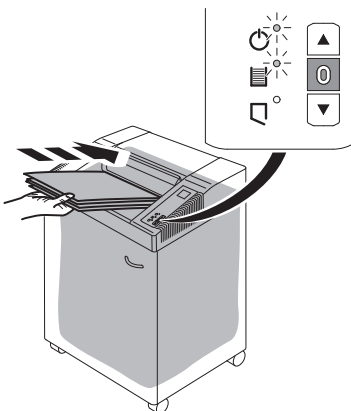

- D** Auffang sack voll?
- GB** Plastic bag full?
- F** Le sac est-il plein?
- NL** Opvangzak vol?
- I** Sacchetto pieno?
- E** ¿Bolsa llena?
- S** Plastsäcken full?

- Mögliche Störungen • Possible malfunctions •
- Incidents éventuels • Mogelijke storingen •
- Possibile malfunzionamento • Posibles fallos de funcionamiento •
- Möjliga driftsstörningar •

3870M • 3890D • 4500S • 4550X • 5500S • 5550X • 5570M • 6500S • 6550X

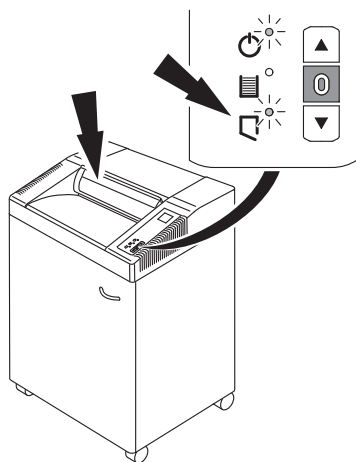

- D** Sicherheitsklappe offen?
- GB** Safety flap open?
- F** Le volet de sécurité est ouvert ?
- NL** Veiligheidsklep open?
- I** La linguetta di sicurezza è sollevata?
- E** ¿Solapa de seguridad levantada?
- S** Är säkerhetsluckan öppen?

- Mögliche Störungen • Possible malfunctions •
- Incidents éventuels • Mogelijke storingen •
- Possibile malfuncionamento • Posibles fallos de funcionamiento •
- Möjliga drifts störningar •

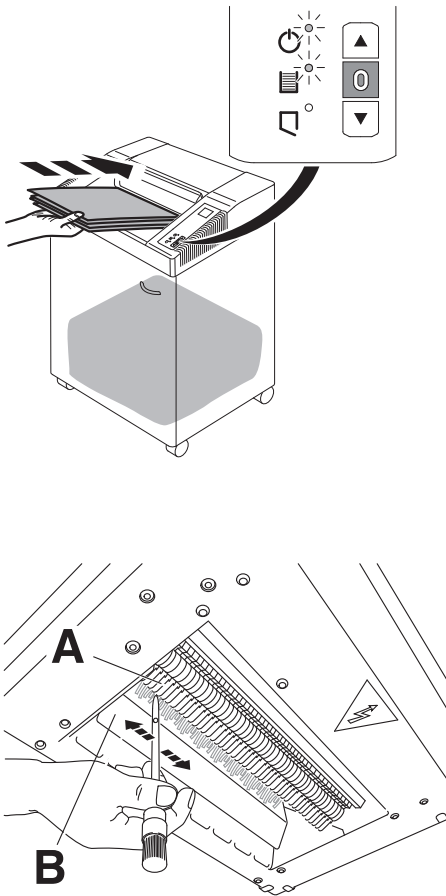

- D** “Sack-voll”- Anzeige leuchtet, Sack ist nicht voll.
- Netzstecker ziehen
 - Papierreste mit Pinsel zwischen Schneidwerk (A) und Stauklappe (B) entfernen. Bild zeigt Maschine von unten
- GB** “Bag full” indicator illuminates but bag is not full.
- Disconnect from the mains.
 - Remove paper debris between the cutting head and flap with a brush. Picture shows the machine from underneath.
- F** Le voyant sac plein s’allume, alors que le sac plastique n’est pas plein.
- Débrancher le destructeur.
 - Enlever les restes de papier coincés entre les cylindres de coupe (A) et le volet sac plein (B), à l’aide d’un pinceau. L’illustration montre le bloc de coupe vu du dessous.
- NL** Lampie van “Opvangzak-VOL” brandt, maar de zak is niet vol.
- Netstekker uit stopkontakt nemen
 - Papierresten tussen snijwerk (A) en klep (B) met een kwastje verwijderen. De afbeelding toont de onderkant van de machine.
- I** “Sacco pieno” ; la spia si illumina ma il sacco non è pieno.
- Disconnettere dalla presa di corrente.
 - Rimuovere i frammenti di carta tra il gruppo taglio e rimuoverli con un pennello. L’immagine mostra la macchina dalla parte inferiore.
- E** Se enciende el indicador de “bolsa llena” pero la bolsa no está llena.
- Desconectar de la red eléctrica
 - Quite los restos de papel entre el cabezal de corte y la solapa con un cepillo. El dibujo muestra la máquina desde abajo.
- S** “Säcken full”- indikatorn lyser trots att säcken inte är full.
- Koppla från huvudströmbrytaren.
 - Borsta bort papperskräpet mellan skärverket och luckan. Bilden visar maskinen underifrån.

- Mögliche Störungen • Possible malfunctions •
- Incidents éventuels • Mogelijke storingen •
- Possibile malfunzionamento • Posibles fallos de funcionamiento •
- Möjliga driftsstörningar •

3870M • 3890D • 4500S • 4550X • 5500S • 5550X • 5570M • 6500S • 6550X

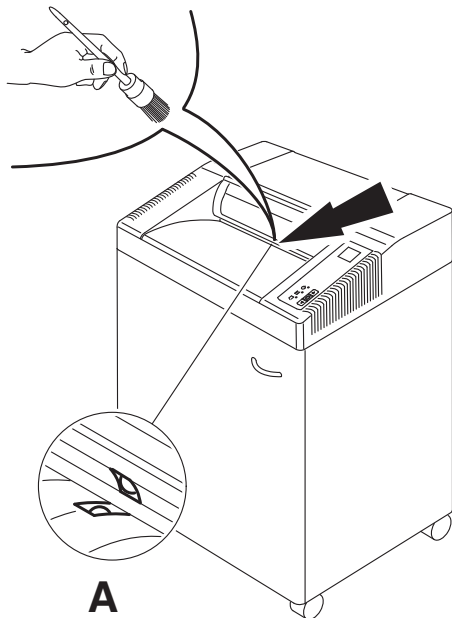

D Maschine schaltet nicht ab.

Netzstecker ziehen. Lichtschranke (A) mit Pinsel säubern

GB Machine will not stop.

Remove plug. Clean the photo cell (A) with a small brush

F Le destructeur ne s'arrête plus:

Débrancher le destructeur. Dépoussiérer la cellule (A) à l'aide d'un pinceau

NL Machine stopt niet.

Verwijder de stekker. Lichtcel (A) met kwastje schoonmaken

I La macchina non si ferma.

Togliere la spina. Pulite la fotocellula (A) con una piccola spazzola

E La máquina no parará.

Desconecte el enchufe de la toma. Limpie la célula fotoeléctrica (A) con un cepillo

S Maskinen stannar inte

Ta bort nätanslutningen. Rengör fotocellen (A) med en liten borste

- Mögliche Störungen • Possible malfunctions •
- Incidents éventuels • Mogelijke storingen •
- Possibile malfunzionamento • Posibles fallos de funcionamiento •
- Möjliga driftsstörningar •



ShredMaster®

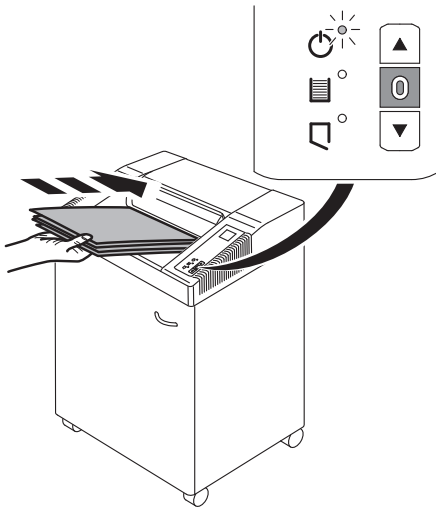

D Maschine schaltet ab.

Überlastschutz. **Abkühlphase ca. 5 Min.**

- Symbols ☺ and “R” blinken abwechselnd.
- Symbol leuchtet grün, Maschine betriebsbereit.

GB Machine stops.

Overload protection. **Cooling down period approx. 5 minutes.**

- Symbols ☺ and “R” flash alternatively.
- Symbol ☺ lights green, machine is ready for operation.

F Le destructeur s'arrête:

protection thermique du moteur; **laisser refroidir environ 5 minutes.**

- Les symboles ☺ et “R” clignotent alternativement.
- Le voyant ☺ s'allume vert, machine prête à fonctionner.

NL Machine stopt;

overhittingsbeveiliging. **Afkoelperiode: ongeveer 5 minuten.**

- Symbolen ☺ en “R” knipperen afwisselend.
- Symbolen ☺ gaat groen branden.

I La macchina si ferma.

Surriscaldamento. **Fate raffreddare circa 5 minuti.**

- I simboli ☺ e “R” lampeggiano alternatamente.
- I simboli ☺ verde si accende la macchina è pronta per l'uso.

E La máquina se para.

Posibles sobrecargas. **Período de enfriamiento de aprox. 5 min.**

- Símbolos ☺ y “R” parpadean alternativamente.
- El indicador verde ☺ se ilumina. la máquina está lista para operar.

S Maskinen stannar.

Överbelastningsskydd. **Avsvälning ca 5 minuter.**

- Symbol ☺ och “R” blinkljus alternativt
- Symbol ☺ lyser grön, maskinen är klar att använda.

- Mögliche Störungen • Possible malfunctions
- Incidents éventuels • Mogelijke storingen
- Possibile malfunzionamento • Posibles fallos de funcionamiento
- Möjliga driftsstörningar

3870M • 3890D • 4500S • 4550X • 5500S • 5550X • 5570M • 6500S • 6550X



Full Circle Service®

D Trifft keine der vorher genannten Problemlösungen zu:

Kontakt: Kundendienst

- 0049 (0) 6051 839100 / 0800 0827290
- Switz 0041 (0) 52 6740178 / 0041 (0) 52 67 40163

GB None of the above mentioned methods helped to solve the problem:

Contact Service Team:

- 0044 (0) 870 2255422 / 0800 521133

F En cas de problème autre que ceux énoncés précédemment :

Prenez contact via notre site Internet, à l'adresse

- 0031 (0) 464818820 / 0031 (0) 46 4818824
- Switz 0041 (0) 52 6740178 / 0041 (0) 52 67 40163

NL Geen enkele van de hierboven vermelde methodes helpt om het probleem op te lossen.

Cotacteer de klantendienst:

- 0031 (0) 464818820 / 0031 (0) 46 4818824

I Nessuno dei metodi sopraindicati sono di aiuto a risolvere i Vs. problemi.

Contattare il centro di assistenza clienti.

- (0) 800 848616

E Si ninguno de los métodos ayudan a solucionar el problema:

Contacte con el servicio técnico

- 0034 913 096410

S Om inte någon av ovannämnda åtgärder hjälper, var vänlig kontakta vår serviceavd:

- 0031 (0) 464818820 / 0031 (0) 46 4818824



- D** Keine Büroklammern vernichten bei 3890D! Für die Inanspruchnahme einer Garantieleistung muss das Gerät durch das Typenschild zu identifizieren sein.
- GB** Do not shred paper clips with model 3890D! To claim under guarantee, the machine must still carry its original identification label.
- F** Ne pas détruire d'agrafes ou de trombones sur le modèle 3890D! Pour bénéficier de la garantie, la machine doit pouvoir être identifiée par sa plaque signalétique.
- NL** Geen paperclips invoeren bij 3890D! Bij eventuele garantieclaims, moet de machine voorzien zijn van het originele identificatielabel.
- I** Attenzione: con i Modello 3890D! eliminare accuratamente tutti i fermagli metallici prima di introdurre la carta. Per usufruire della garanzia sulla macchina deve essere presente l'etichetta identificativa originale.
- E** El Modelo 3890D! no permite clips! Para cualquier reclamación en garantía, la máquina ha de estar provista de la placa original de identificación.
- S** Kör inga gem med modell 3890D! För att garantin skall gälla måste maskinens originaletikett med serienumret sitta kvar på maskinen.

3870M • 3890D • 4500S • 4550X • 5500S • 5550X • 5570M • 6500S • 6550X

D Empfohlenes Zubehör
GB Recommended accessories
F Accessoires recommandés
NL Aanbevolen toebehoren
I Accessori Raccomandati
E Accesorios Recomendados
S Rekommenderade tillbehör

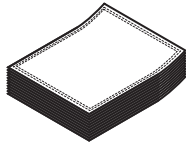

D Umweltverträgliches Spezialöl
GB Environmentally friendly oil
F Huile spéciale biodégradable
NL Milieuvriendelijke olie
I Olio biodegradabile
E Aceite biodegradable
S Miljövänlig olja
ID Nr. 2101948 (12 pack)
ID Nr. 2101949 (20 pack)



D Plastiksäcke (50 Stück)
GB Plastic bags (50 pieces)
F Sacs plastiques (50 pièces)
NL Plastic zakken (50 stuks) Nr.
I Sacchetti di plastica (50 pezzi)
E Bolsas de plástico (50 piezas)
S Plastsäckar (50 st.)
3870M, 3890D - ID Nr. AS3000 (40095)
4500S, 4550X - ID Nr. AS3000 (40095)
5500S, 5550X - ID Nr. AS3000 (40095)
6500S, 6550X - ID Nr. WS2 (40014)

- Technische Information
- Information technique
- Informazioni Techniche
- Technisk information
- Technical Information
- Technische gegevens
- Información técnica



- D** Diese Maschine ist GS-geprüft und entspricht den EG-Richtlinien 98/37/EG, 2006/95/EG und 2004/108/EG.

Lärminformation:

Unter dem nach ISO 7779 zugelassenen Wert von < 70 db (A).

Die spezifischen technischen Daten entnehmen Sie bitte den Angaben auf dem Typenschild der Maschine Technische Änderungen vorbehalten.

- GB** This machine is approved by independent safety laboratories and is in compliance with the EC-regulations 98/37/EC, 2006/95/EC and 2004/108/EC.

Sound level information:

The sound level at the work place is less than the ISO 7779 standard's maximum permissible level of < 70 db (A).

The exact technical specifications can be found on the technical specifications sticker on the machine.

Subject to alterations without notice.

- F** Cette machine a subi les contrôles de sécurité et correspond aux directives européennes 98/37/CE, 2006/95/EC et 2004/108/EC.

Niveau sonore: Au poste de travail, le niveau sonore est inférieur aux valeurs maximales autorisées par la norme ISO 7779 < 70 décibels.

Les indications techniques se retrouvent sur la plaque signalétique de la machine. Sous réserve de modifications techniques.

- NL** **Geluidsniveau informatie:**

Deze machine is goedgekeurd door toonaangevende, onafhankelijke veiligheidsinstituten en voldoet aan EG-normen 98/37/EG, 2006/95/EG en 2004/108/EG. Het geluidsniveau op de werkplek is lager dan het volgens EN norm ISO 7779 maximaal toegestane geluidsniveau van < 70 db (A).

De precieze technische specificaties vindt u op het typeplaatje op het apparaat. Wijzigingen zonder kennisgeving on ontwerp en technische gegevens voorbehouden.

- Technische Information • Technical Information •
- Information technique • Technische gegevens •
- Informazioni Tecniche • Información técnica •
- Technisk information •

3870M • 3890D • 4500S • 4550X • 5500S • 5550X • 5570M • 6500S • 6550X



I.T.E. Listed 802 D

- I** Questa macchina ha ottenuto il marchio GS ed è conforme alle norme 98/37/EC, 2006/95/EC e 2004/108/EC.
Informazioni sul livello di rumorosità:
 Il livello delle emissioni acustiche nell'ambiente di utilizzo risulta inferiore al valore massimo di < 70 db (A), fissato con normativa ISO 7779.
 Le esatte specifiche tecniche si trovano sul letichetta adesiva del distruggidocumenti.
 Soggetto a modifiche senza avviso.
- E** Esta máquina está aprobada por laboratorios de seguridad independientes y de conformidad con las regulaciones-CE 98/37/CE, 2006/95/CE y 2004/108/CE.
Nivel de ruido:
 El nivel de ruido en el lugar de trabajo es inferior al nivel máximo permitido de < 70 db (A) por la normativa ISO 7779.
 Las especificaciones técnicas exactas se encuentran adheridas a la máquina.
 Sujeto a cambio sin notificación.
- S** Maskinen är provad av oberoende säkerhetslaboratorier och är överensstämmande med EC-regler 98/37/EC; 2006/95/EC och 2004/108/EC.
Ljudnivå information:
 Ljud nivån vid arbetsplatsen är lägre än ISO 7779 standard på maximal nivå på < 70 db (A).
 De exakta tekniska specifikationerna finns på maskinetiketten.
 Kan ändras utan föregående meddelande

D	EG-KONFORMITÄTSEKTLÄRUNG
GB	EC-declaration of conformity
F	Déclaration de conformité CE
NL	EG-verklaring van overeenstemming
I	Dichiarazione CE di conformità
E	Declaración CE de conformidad
S	EG-försäkran om överensstämmelse

- Hiermit erklären wir, daß die Bauart von

- Herewith we declare that
- Par la présente, nous déclarons que
- Hiermede verklaren wij, dat de in de handel gebrachte machine
- Si dichiara che il modello della
- Por la presente, declaramos que la
- Härmed förklarar vi att den av oss levererade typen av

3870M - ID Nr. 4400563; 3890D - ID Nr. 4400653

4500S - ID Nr. 4400564; 4550X - ID Nr. 4400565

5500X - ID Nr. 4400568; 5550X - ID Nr. 4400652; 5570M - ID Nr. 4400047

6500X - ID Nr. 4400650; 6550X - ID Nr. 4400651

- folgenden einschlägigen Bestimmungen entspricht

- complies with the following provisions applying to it
- sont conformes aux dispositions pertinentes suivantes
- voldoet aan de eisen van de in het vervolg genoemde bepalingen
- è conforme alle seguenti disposizioni pertinenti
- satisface las disposiciones pertinentes siguientes
- uppfyller följande tillämpliga bestämmelser

98/37/EG; 2006/95/EG; 2004/108/EG.

- Angewendete harmonisierte Normen insbesondere

- Applied harmonised standards in particular
- Normes harmonisées utilisées, notamment
- Gebruikte geharmoniseerde normen, in het bijzondere
- Norme armonizzate applicate in particolare
- Normas armonizadas utilizadas particularmente
- Tillämpade standarder, speciellt

EN 60950-1; EN 55014-1; EN 55014-2; EN 61000-3-2; EN 61000-3-3;

EN ISO 12100-1; EN ISO 12100-2; EN 294; ISO 7779.

- D Gewährleistung:** Alle ACCO Brands Europe-Produkte und deren Bauteile unterliegen bei normaler Verwendung und Wartung einer zweijährigen Garantie ab Kaufdatum auf Material und Verarbeitungsqualität. Während des Gewährleistungszeitraums wird ein defektes Gerät oder Bauteil unter den nachfolgend aufgeführten Bedingungen entweder repariert oder ersetzt. Diese Garantie deckt ausschließlich Mängel bei Material und Verarbeitungsqualität ab, wenn das Gerät normal verwendet wird. Durch eine der folgenden Ursachen hervorgerufene Schäden an Produkten oder deren Bauteilen werden nicht abgedeckt: a.) Modifizierung, Reparatur oder Wartung, die von Anderen als dem autorisierten ACCO-Servicepersonal durchgeführt wurde b.) Unfälle, Nachlässigkeit, Missbrauch oder falsche Anwendung aufgrund einer Missachtung der für ein Gerät des jeweiligen Typs normalen Einsatzmethoden Diese Garantie hat keinerlei ausschließende Wirkung auf die Haftbarkeit von ACCO bei Tod oder Personenschaden aufgrund einer Verletzung der Sorgfaltspflicht seitens ACCOs. Diese Garantie gilt (gemäß den vorliegenden Bedingungen) zusätzlich zu jeglichen gesetzlich vorgeschriebenen Rechten und hat auf diese keinerlei Auswirkungen.
- Zusatzgarantie:** Das Schneidwerk des Aktenvernichters unterliegt ab Kaufdatum einer zwanzigjährigen Garantie von ACCO Brands Europe auf Material und Verarbeitung. * Bei Einsatz zur Vernichtung zusammengehefteter oder geklammerter Blätter verschleißt das Schneidwerk schneller. Dies wird durch die Garantie nicht abgedeckt. Sämtliche Aspekte dieser Bedingungen unterliegen der englischen Gesetzgebung, ausschließlicher Gerichtsstand ist England. Registrieren Sie dieses Produkt online bei www.accoeuropa.com
- GB Warranty:** ACCO Brands Europe warrants its product/products and their parts against defects in materials and workmanship under normal use for a period of 2 years from the original date of purchase. During this period we will repair or replace a defective product or part subject to the following warranty conditions: The warranty applies only to defects in materials and workmanship under normal use and does not extend to damage to the product or parts which result from:-(a) Alteration, repair, modification or service carried out by anyone other than an authorised ACCO service centre. (b) Accident, neglect, abuse or misuse owing to failure to comply with the normal operating procedures for a product of this type. Nothing in this Warranty shall have the effect of excluding the liability of ACCO in respect of death and personal injury caused by the negligence of ACCO. This Warranty is offered (subject to these terms and conditions) in addition to, and does not affect your statutory rights.
- Additional Guarantee:** ACCO Brands Europe guarantees the cutting blades of the shredder to be free from defects in material and workmanship for 20 years from the date of purchase. * Please note that the cutter blades will be progressively worn down by shredding fastened sheets (staples and paperclips) - this is not covered in the warranty. These conditions shall in all respects be governed and construed in accordance with English Law and subject to the exclusive jurisdiction of the English Courts. Register this product online at www.accoeuropa.com
- F Garantie:** ACCO Brands Europe garantit son/ses produit(s) et leurs composants contre tout défaut de matériel et de fabrication en cas d'utilisation normale pendant 2 ans à compter de la date d'achat initiale. Pendant cette période, nous nous engageons à réparer ou remplacer un produit ou une pièce défectueuse sous réserve des conditions de garantie suivantes : La garantie s'applique uniquement aux défauts de matériel et de fabrication dans le cadre d'une utilisation normale et ne couvre pas les dommages causés au produit ou à ses pièces résultant de : (a) la transformation, la réparation, la modification ou le dépannage exécuté par quiconque autre que le centre de dépannage agréé ACCO ; (b) les accidents, les actes de négligence, les abus d'usage ou les mauvais usages en raison du non-respect du mode d'emploi normal pour un produit de ce type. Aucune des dispositions de la présente garantie n'aura pour effet d'exclure la responsabilité d'ACCO en cas de décès et de blessures corporelles causées par la négligence d'ACCO. Cette garantie est offerte (sous réserve des présentes conditions) en sus de vos droits légaux qui ne sont pas remis en cause.
- Garantie supplémentaire:** ACCO Brands Europe garantit les blocs de coupe du destructeur contre tout défaut de matériel et de fabrication pendant 20 ans à compter de la date d'achat. * Veuillez noter que la destruction de feuilles attachées par des trombones ou agrafes usera progressivement les blocs de coupe - cette usure n'est pas couverte par la garantie. Ces conditions seront à tous égards régies et interprétées par le droit anglais et soumises à la juridiction exclusive des tribunaux anglais. Enregistrez ce produit en ligne à www.accoeuropa.com
- NL Garantie:** ACCO Brands Europe garandeert het product/de producten en hun onderdelen gedurende twee jaar na de oorspronkelijke datum van aankoop tegen materiaal- en fabricagefouten bij normaal gebruik. Gedurende deze periode repareren of vervangen wij alleen een defect product of onderdeel mits aan de volgende garantievoorwaarden is voldaan: De garantie geldt alleen voor materiaal- en fabricagefouten bij normaal gebruik en geldt niet voor beschadigingen aan het product of aan de onderdelen die het gevolg zijn van: (a) wijzigingen, reparaties, modificaties of onderhoud uitgevoerd door iemand anders dan een erkend ACCO service center; (b) ongelukken, achteloosheid of misbruik doordat de normale bedrijfsprocedures voor dit soort product niet werden opgevolgd. Niets in deze garantie vrijwaart ACCO van de aansprakelijkheid in verband met (fataal) persoonlijk letsel, veroorzaakt door de onachtzaamheid van ACCO. Deze garantie (mits aan deze voorwaarden wordt voldaan) geldt extra en doet geen afbreuk aan uw wettelijke rechten.
- Extra garantie:** ACCO Brands Europe biedt een garantie van 20 jaar na aankoop dat de snijders van de papiervernietiger vrij zijn van defecten als gevolg van materiaal- of fabricagefouten. * NB: de snijders zullen snel slijten als vellen worden vernietigd die vastgezet zijn (met nietjes of paperclips) - dit wordt niet door de garantie gedekt. Deze voorwaarden zijn in elk opzicht onderhevig en opgesteld volgens de Engelse wetgeving en vallen onder de jurisdictie van de Engelse rechtbanken. Registreer dit product online bij www.accoeuropa.com.

- I Garanzia:** ACCO Brands Europe garantisce che il proprio prodotto/i propri prodotti e le relative parti sono privi di difetti di materiale e lavorazione in normali condizioni d'uso per un periodo di 2 anni dalla data originale di acquisto. Durante detto periodo, ACCO Brands Europe provvederà a riparare o sostituire prodotti o parti difettosi in base alle seguenti condizioni di garanzia. La garanzia è valida solo per difetti di materiale e lavorazione in normali condizioni d'uso e non copre eventuali danni arrecati al prodotto o alle relative parti risultanti da: a) alterazioni, riparazioni, modifiche o interventi di assistenza tecnica non effettuati da personale di centri di assistenza tecnica ACCO autorizzati; b) incidenti, negligenza, abuso o uso improprio dovuto alla mancata osservanza delle normali procedure operative per un prodotto di questo tipo. Nessuna dichiarazione in questa garanzia implica l'esclusione di responsabilità di ACCO relativamente alla morte o a danni personali causati da negligenza da parte di ACCO. Questa garanzia viene offerta (subordinatamente a questi termini e condizioni) in aggiunta e senza pregiudizio alcun ai diritti riconosciuti dalla legge vigente.
- Garanzia addizionale:** ACCO Brands Europe garantisce che i coltelli di taglio dei distruggidocumenti sono privi di difetti di materiale e lavorazione per 20 anni dalla data di acquisto. * Si prega di notare che la distruzione di fogli provvisti di graffette o punti causano la graduale usura dei coltelli di taglio - e che tale usura non è coperta dalla garanzia. Queste condizioni sono regolamentate ed interpretate a tutti gli effetti in conformità alla legislazione inglese e subordinate all'esclusiva giurisdizione dei tribunali inglesi. Registrare il prodotto online su www.accoeuropa.com
- E Garantía:** ACCO Brands Europe garantiza su producto/productos y sus piezas contra defectos de fabricación y de materiales durante un periodo de 2 años a partir de la fecha original de adquisición, siempre que las condiciones de utilización sean normales. Durante este periodo, repararemos o sustituiremos las piezas o los productos defectuosos siguiendo estas condiciones de garantía: La garantía solo cubre los defectos de los materiales o de fabricación en condiciones de uso normales, y no se aplica a los daños producidos en el producto o en sus piezas como consecuencia de: (a) La alteración, reparaciones, modificaciones o servicio realizados por personas ajenas a un centro de servicio autorizado ACCO. (b) Accidentes, negligencias, abuso o mal uso debidos al incumplimiento de los procedimientos de utilización normales de un producto de este tipo. Ninguna parte de esta garantía excluirá a ACCO de responsabilidad en caso de fallecimiento o de lesiones personales causadas por negligencia de ACCO. Esta garantía se ofrece (sujeta a estas condiciones generales) de manera adicional a sus derechos legales, a los cuales no afecta.
- Garantía adicional:** ACCO Brands Europe garantiza que las cuchillas de corte de la destructora de papel no presentarán defectos de fabricación o materiales durante un periodo de 20 años a partir de la fecha de adquisición. * Tenga en cuenta que las cuchillas de corte se desgastarán progresivamente al triturar hojas sujetas con clips y grapas. - este extremo no queda cubierto por la garantía. Todos los aspectos de estas condiciones estarán regidos y deberán interpretarse de acuerdo con la legislación inglesa y están sujetos a la jurisdicción exclusiva de los tribunales ingleses. Registre este producto en línea en www.accoeuropa.com
- S Garanti:** ACCO Brands Europe produkt- och komponentgaranti avseende defekter i material och utförande gäller vid normalanvändning under en period av 2 år från ursprungligt inköpsdatum. Under denna period reparerar eller ersätter vi en defekt produkt eller komponent under följande garantivillkor: Garantin gäller endast defekter i material och utförande under normal användning, och omfattar inte skador på produkter eller komponenter som uppstår till följd av: (a) Ändringar, reparationer, modifieringar eller service som utförts av annat än godkänt ACCO-servicecenter. (b) Olycka, slarv, missbruk eller felaktig användning på grund av underlåtenhet att följa normala användningsförfaranden för en produkt av detta slag. Inget i denna garanti medför att ACCO kan avsäga sig ansvar i händelse av dödsfall och personskada till följd av underlåtenhet från ACCO:s sida. Denna garanti erbjuds (under dessa villkor och krav) utöver, och påverkar inte, dina juridiska rättigheter.
- Tilläggsgaranti:** ACCO Brands Europe garanterar att knivbladen på strimlaren är fria från defekter i material och utförande under 20 år från inköpsdatum. * Notera att knivbladen gradvis slits ned vid rivning av fästa ark (häftklämningar och gem) - detta omfattas inte av garantin. Dessa villkor ska under alla omständigheter styras och utformas enligt engelsk lag, och lyda exklusivt under engelska domstolar. Registrera produkten online på www.accoeuropa.com



Aktenvernichter
Document Shredders
Destructeurs de Documents
Papiervernietigers
Distruggidocumenti
Destructoras de Documentos
Dokumentförstörare

Ref: 3870M/3890D/4500S/4550X/
5500S/5550X/5570M/6500S/6550X
Issue: 1 (04/08)



ACCO Brands Europe
Oxford House
Aylesbury HP21 8SZ
United Kingdom

www.accoeurope.com

Free Manuals Download Website

<http://myh66.com>

<http://usermanuals.us>

<http://www.somanuals.com>

<http://www.4manuals.cc>

<http://www.manual-lib.com>

<http://www.404manual.com>

<http://www.luxmanual.com>

<http://aubethermostatmanual.com>

Golf course search by state

<http://golfingnear.com>

Email search by domain

<http://emailbydomain.com>

Auto manuals search

<http://auto.somanuals.com>

TV manuals search

<http://tv.somanuals.com>