

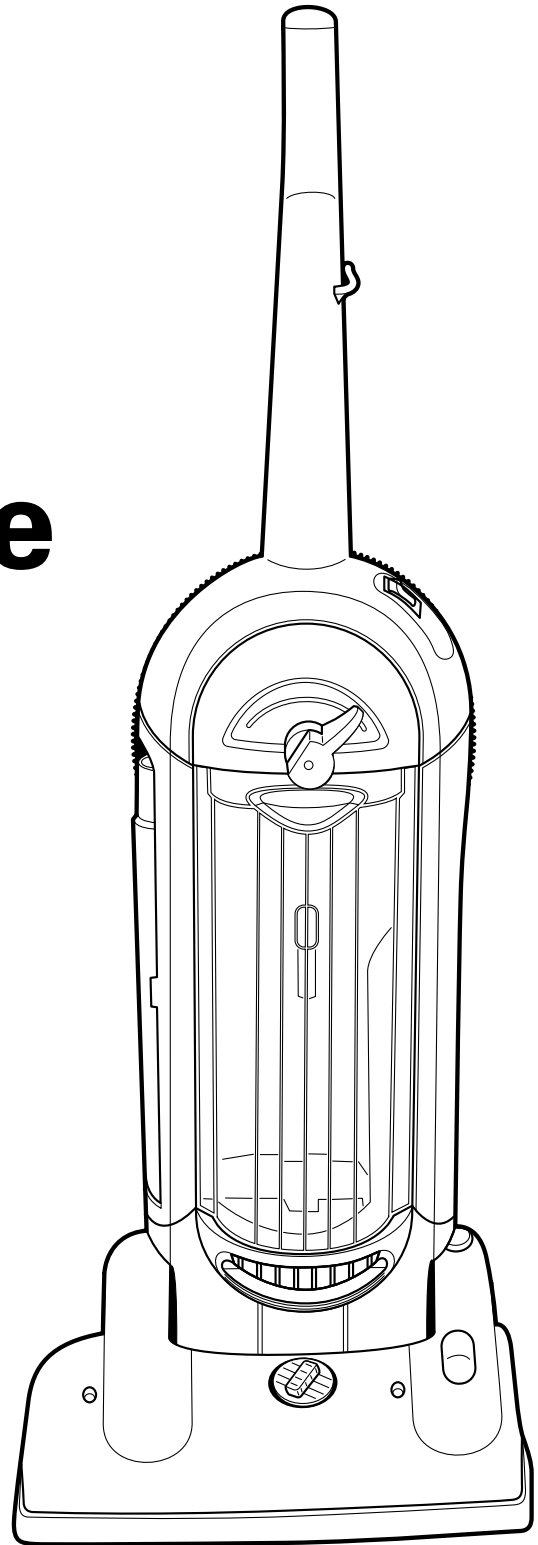

# 12 Amp Upright 15" Cleaning Path

Household Type

# Owner's Guide Model 106575



<b>Important Safeguards</b> .....	2	<b>Brush Roll Belt</b> .....	11-12
<b>Service Information</b> .....	4	<b>Dust Bag</b> .....	12-13
<b>Assembly</b> .....	5-6	<b>Filters</b> .....	13-14
<b>Use</b> .....	7-8	<b>Light Bulb</b> .....	14
<b>Thermal Cut Off</b> .....	4 & 8	<b>Problem Solving</b> .....	15
<b>Accessories</b> .....	9	<b>Customer Order Form</b> .....	17
<b>Hose Blockage</b> .....	10	<b>Warranty</b> .....	19
<b>Brush Roll</b> .....	11		

**For Customer Assistance Please Call: 1-877-207-0923**

# Vacuum Cleaner Safety

## IMPORTANT SAFEGUARDS

When using an electrical appliance, basic precautions should always be followed, including the following:

**READ ALL INSTRUCTIONS BEFORE USING THIS VACUUM CLEANER.**

## WARNING

**To reduce the risk of fire, electric shock, or injury:**

- Do not use outdoors or on wet surfaces.
- **Do not leave vacuum cleaner when plugged in.** Turn off the switch and unplug the electrical cord when not in use and before servicing.
- Do not allow to be used as a toy. Close attention is necessary when used by or near children.
- Use only as described in this manual. Use only manufacturer's recommended attachments.
- Do not use with damaged cord or plug. If vacuum cleaner is not working as it should, has been dropped, damaged, left outdoors, or dropped into water, have unit serviced before using.
- Do not pull or carry by cord, use cord as a handle, close a door on cord, or pull cord around sharp edges or corners. Do not run vacuum cleaner over cord. Keep cord away from heated surfaces.
- Do not use extension cords or outlets with inadequate current carrying capacity.
- Turn off all controls before unplugging.
- Do not unplug by pulling on cord. To unplug, grasp the plug, not the cord.
- Do not handle plug or vacuum cleaner with wet hands.
- Do not put any object into openings. Do not use with any opening blocked; keep free of dust, lint, hair, and anything that may reduce airflow.
- This vacuum cleaner creates suction and contains a revolving brush roll. Keep hair, loose clothing, fingers, and all parts of body away from openings and moving parts.
- Do not place cleaner on furniture or stairs as the brush roll may cause damage. Place cleaner on floor with the handle in storage position while using attachments.
- Do not pick up anything that is burning or smoking, such as cigarettes, matches, or hot ashes.
- Do not use without dust bag in place.
- Belt pulleys can become hot during normal use. To prevent burns, avoid touching the belt pulley when servicing the drive belt.
- Use extra care when cleaning on stairs.
- Do not use to pick up flammable or combustible liquids such as gasoline, or use in areas where they may be present.
- Store your cleaner indoors in a cool, dry area.
- Keep your work area well lighted.
- Unplug electrical appliances before vacuuming them.

## SAVE THESE INSTRUCTIONS

# Vacuum Cleaner Safety

## CONSEILS DE SÉCURITÉ

Lors de l'utilisation d'un appareil électrique, quelques précautions élémentaires doivent être observées, incluant les suivantes:

**LISEZ TOUTES LES INSTRUCTIONS AVANT D'UTILISER VOTRE ASPIRATEUR.**

### AVERTISSEMENT

#### **Pour réduire le risque de feu, de choc électrique, ou de blessure:**

- Ne pas utiliser à l'extérieur ou sur des surfaces mouillées.
- **Ne pas laisser l'aspirateur seul quand il est branché.** Mettre l'interrupteur sur arrêt et débrancher l'appareil lorsque vous ne l'utilisez pas ou avant l'entretien.
- Ne permettez pas qu'il soit utilisé comme jouet. Une attention particulière est nécessaire lorsque utilisé par ou près d'un enfant.
- Suivez les recommandations d'utilisation de ce manuel. Utilisez uniquement les accessoires recommandés par le fabricant.
- Ne pas utiliser si le cordon ou la fiche sont endommagés. Si l'aspirateur ne fonctionne pas comme il le devrait, s'il a été échappé, s'il est endommagé, s'il a été laissé à l'extérieur ou échappé dans l'eau, retournez-le à un centre de service avant d'utiliser.
- Ne pas le tirer ou le transporter par le cordon, ne pas utiliser le cordon en guise de poignée. Ne pas fermer une porte sur le cordon ou tirer le cordon sur des coins ou bordures pointus. Ne pas circuler sur le cordon avec l'aspirateur. Tenir le cordon à distance des surfaces chauffantes.
- Ne pas utiliser des rallonges ou des prises qui n'ont pas de capacité suffisante pour transporter le courant.
- Fermer tous les contrôles avant de débrancher.
- Ne pas débrancher en tirant sur le cordon. Pour débrancher, tenez la fiche et non le cordon.
- Ne pas manipuler la fiche ou l'aspirateur avec les mains mouillées.
- Ne pas rien insérer dans les ouvertures. Ne pas utiliser si des ouvertures sont bloquées; assurez-vous qu'elles soient dégagées de poussière, mousse, cheveux ou toute autre chose qui pourrait réduire le passage de l'air.
- Cet aspirateur crée de la succion et contient un rouleau-brosse tournant. Tenir les parties mobiles et les ouvertures loin des cheveux, du linge, des doigts et de toute partie du corps.
- Ne pas mettre l'aspirateur sur les meubles ou sur les escaliers car le rouleau-brosse peut faire des dommages. Placer l'aspirateur sur le plancher avec le manche en entreposage position temps que les accessoires sont en usage.
- Ne pas ramasser des objets qui brûlent ou fument comme les cigarettes, allumettes ou cendres chaudes.
- N'utilisez pas sans le sac de poussière en place.
- Les poulies du courroie peuvent devenir chaudes pendant l'utilisation normale. Pour prévenir des brûlures, évitez de touché la poulie du courroie lorsque vous réparez la courroie.
- Portez une attention particulière lorsque vous nettoyez les escaliers.
- Ne pas utiliser pour ramasser des liquides inflammables ou combustibles comme de l'essence: Ne pas utiliser dans les endroits où ces liquides pourraient être présents.
- Entrez votre aspirateur à l'intérieur dans un endroit propre et sec.
- Maintenez un bon éclairage à l'endroit où vous travaillez.
- Débrancher les appareils électrique avant de les balayer.

## CONSERVEZ CES INSTRUCTIONS

**To reduce the risk of electric shock**, this appliance has a polarized plug (one blade wider than the other). This plug will fit in a polarized outlet only one way. If the plug does not fit fully in the outlet, reverse the plug. If it still does not fit, contact a qualified electrician to install the proper outlet. Do not change the plug in any way.

**Afin de réduire le risque de choc électrique**, cet appareil est muni d'une fiche polarisée (une des lames est plus large). Cette fiche ne peut être insérée dans une prise polarisée que d'une seule façon. Si la fiche ne peut être insérée dans la prise, retourner la fiche. Si la fiche ne peut toujours pas être insérée dans la prise, faire installer une prise adéquate par un électricien qualifié. Ne pas modifier la fiche.

## *General Information*

The cleaner is designed to pick up dirt and dust particles. Avoid picking up hard or sharp objects with the cleaner to prevent bag tears, hose clogs, and fan blade breakage with subsequent motor damage.



**DO NOT OIL the motor or the brush roll at any time. The bearings are permanently lubricated and sealed.**

### Customer Assistance

The instructions in this booklet serve as a guide to routine maintenance. For additional service information please call, 877-207-0923. **You should know the model, type and serial numbers when you call.**

### Rating Plate

The model, type, and serial numbers are indicated on the rating plate located on the underneath side of the cleaner. For prompt and complete service information, always refer to these numbers when inquiring about service.

**Model & Type** \_\_\_\_\_

**Serial No.** \_\_\_\_\_

---

### Thermal Cut Off

This vacuum cleaner has a special thermostat that protects the cleaner in case of motor overheating. If the cleaner suddenly shuts off, turn the switch off and unplug the cleaner. Check the cleaner for a possible source of overheating such as a full bag, a blocked hose or clogged filters. If these conditions are found, fix them and wait at least 30 minutes before attempting to use the cleaner. After the 30 minute period, plug the cleaner back in and turn on the switch. If the cleaner still does not run, then call 877-207-0923 for customer assistance.

# How To Assemble

**CAUTION:** Assemble the cleaner completely before plugging into an electrical outlet.

**CAUTION:** Moving parts, stay clear of brush roll when plugging in.

**NOTE:** Features may vary by model yet all parts assemble the same.

## Step A Remove Bag Cover

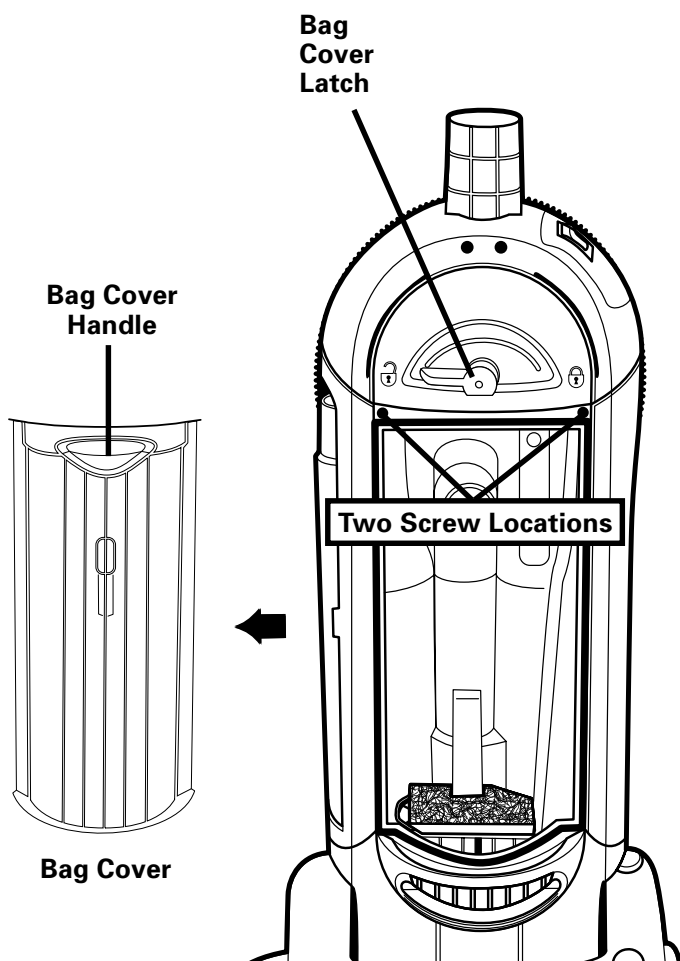

1. Remove bag cover from unit to expose the two screw installation locations. Release the bag cover by rotating the bag cover latch to the left. Pull out and up on the bag cover handle to remove bag cover from unit.

## Step B Attach Handle

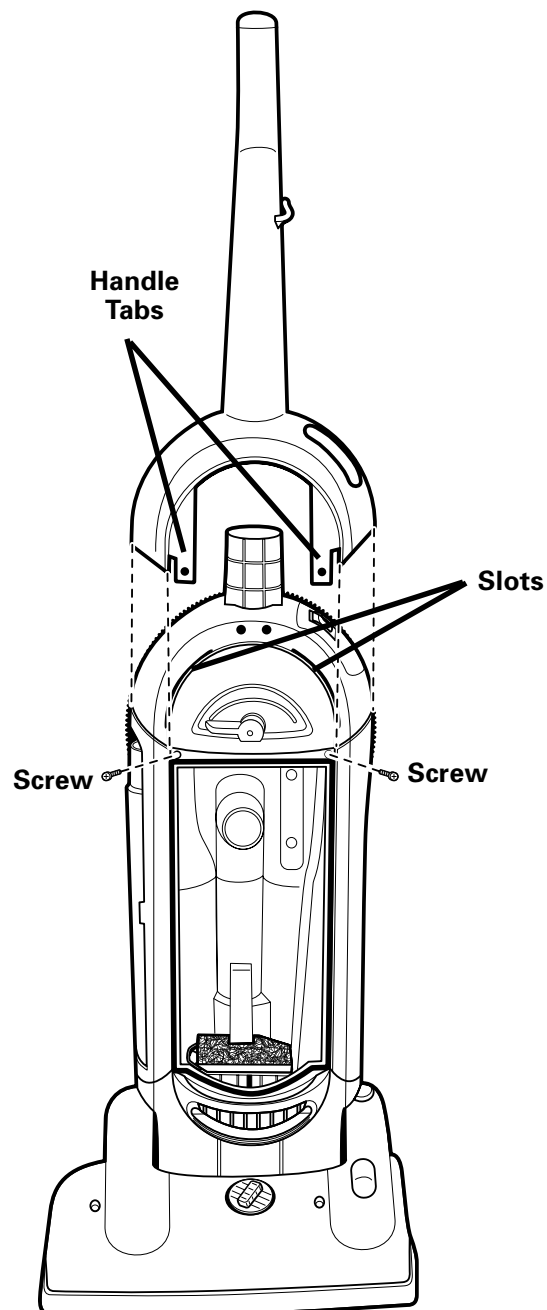

2. Position handle as above. Slide the handle down over the top of the unit, inserting handle tabs into slots on unit.
3. Find the two screws in the accessory bag included in the carton. To secure the handle on the unit, install the two screws.

## Step C Replace Bag Cover

**NOTE:** Make sure bag is properly installed. Check to see bag has not shifted away from bag inlet during shipping. See page 13 for further instructions.

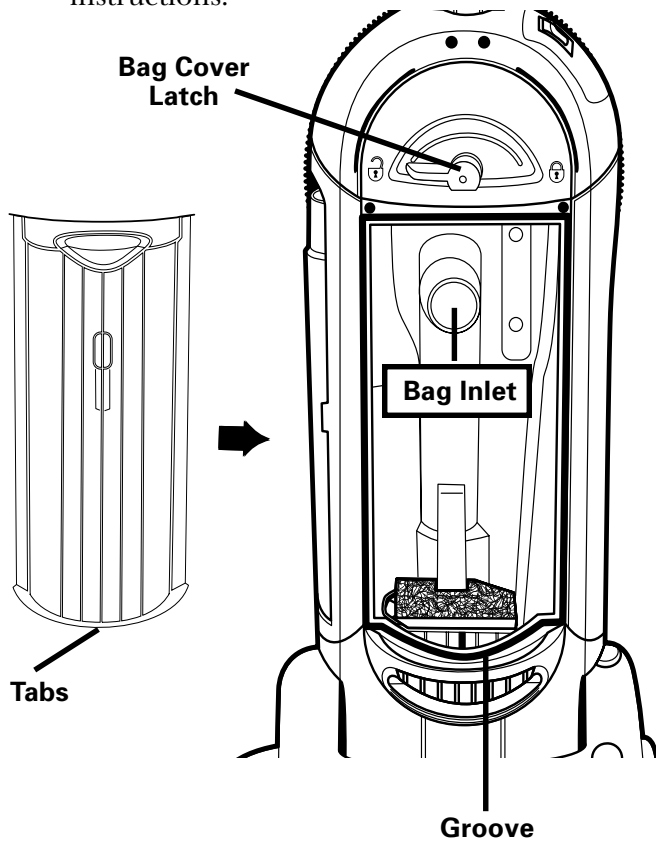

4. Replace front cover by aligning tabs at bottom of front cover into groove on cleaner. Pivot front cover up against cleaner and rotate the bag cover latch to the right to secure.

## Step D Store Accessories

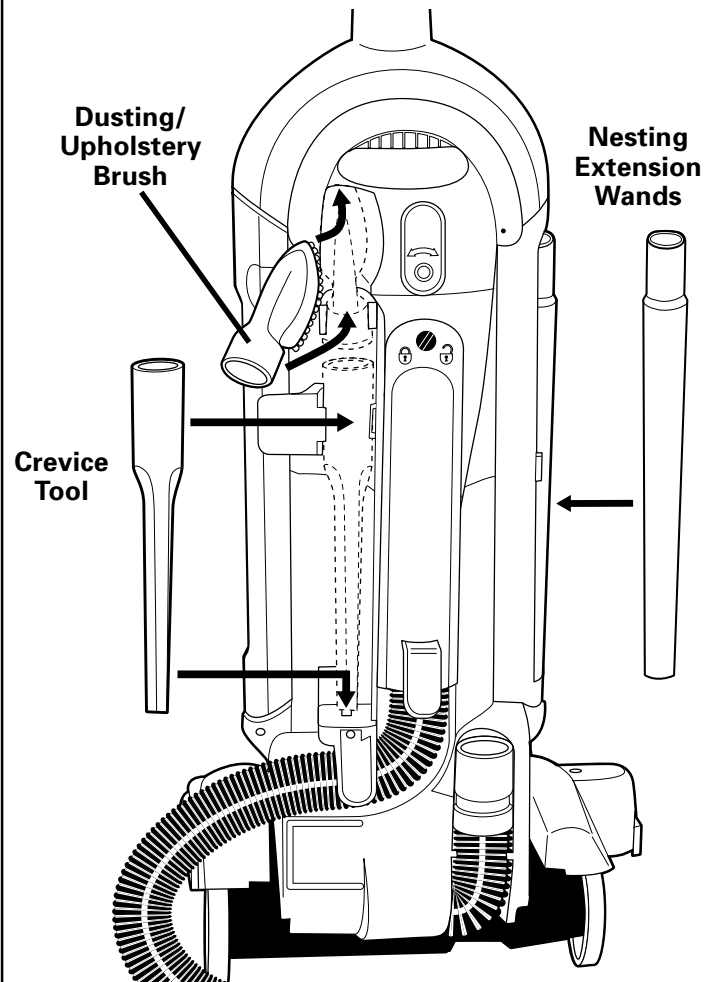

## Step E Store Electrical Cord

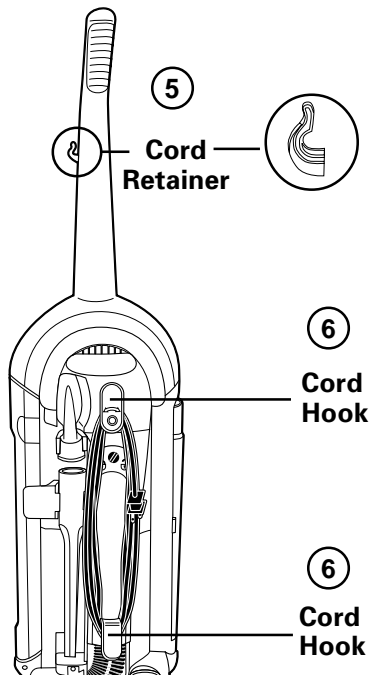

5. You will find your cord retainer on the handle above the upper cord hook. Firmly push the electrical cord down into the cord retainer. This will place the cord out of the way the next time you vacuum.
6. Next wind the cord around the two cord hooks on the back of the cleaner.
7. Secure the plug to the cord to prevent unwinding.

# How To Use

**CAUTION:** Do not plug in cleaner until you understand all controls and features.

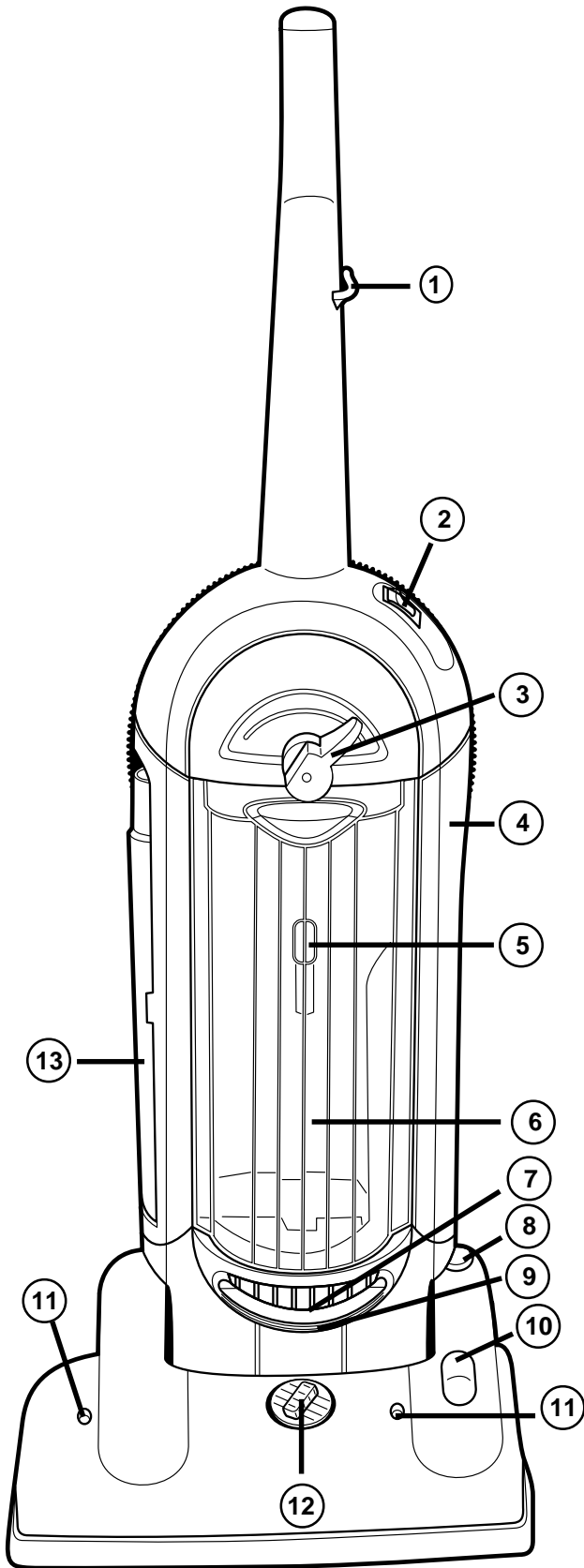

1. **Cord Retainer.** To use, push electrical cord down into cord retainer.
2. **ON/OFF Switch.** International symbol **I** means On, International symbol **O** means Off.
3. **Bag Cover Latch.** When bag cover latch is pointing to the left, the bag cover is unlocked. When bag cover latch is pointing to the right the bag cover is locked. See the locked/unlocked symbols on the unit.

4. **Micron Filter Compartment.** To open, slide micron filter door up and pull away from unit. To close, place micron filter door at top of opening pressing against unit, slide down into place.
5. **Bag Change Indicator.** The bag change indicator is to remind you to change the bag. The indicator on the bag cover moves down the window as the airflow through the bag decreases.

**NOTE:** Certain types of fine particles like powder, plaster dust, or fine road dust can restrict airflow very quickly. The fine particles will decrease performance even before the bag appears to be full. Change the dust bag to restore maximum performance.

6. **Disposable Dust Bag Compartment.** To open, turn bag cover latch (3) to the left pointing to unlock symbol, then pull top of dust bag cover out and away from unit. To close, place dust bag cover tabs (at the bottom) in groove at the bottom of compartment, rotating dust bag cover up and against unit. Then turn bag cover latch to the right pointing to the lock symbol.
7. **Stair Handle.** To use when cleaning stairs.
8. **Handle Release.** Step on handle release. Pull handle back to a comfortable position. Press release again to lower handle further to clean under furniture.
9. **Light Bulb Compartment.** To gain access to light bulb compartment remove the two screws in the lens.
10. **Brush Roll Belt Window.** To check condition of belt watch to see if white dots on belt are moving through the window. This indicates the brush roll is turning.
11. **Screws to release hood.** Remove these screws to release hood and give access to brush roll belt area.
12. **Cleaner Height Setting.** The front of the cleaner has an adjustment that raises or lowers the cleaner base to match the type of floor surface. With the cleaner cord unplugged, set the adjustment to lowest setting for maximum carpet cleaning. If the cleaner is difficult to push, move adjustment to next highest setting until cleaner is comfortable to push. The brush roll must reach the carpet for effective cleaning. For ease in moving the adjustment knob, place handle in operating position and tilt cleaner back to remove weight from front wheels.

**WARNING:** Avoid injury. Keep loose clothing, hair, fingers, and all other parts of body away from any moving part (such as the revolving brush). Turn off the switch and unplug the cleaner before changing the cleaner height setting.

13. **Extension Wands.** Use these wands on the end of the hose for added cleaning reach.

# How To Use (continued)

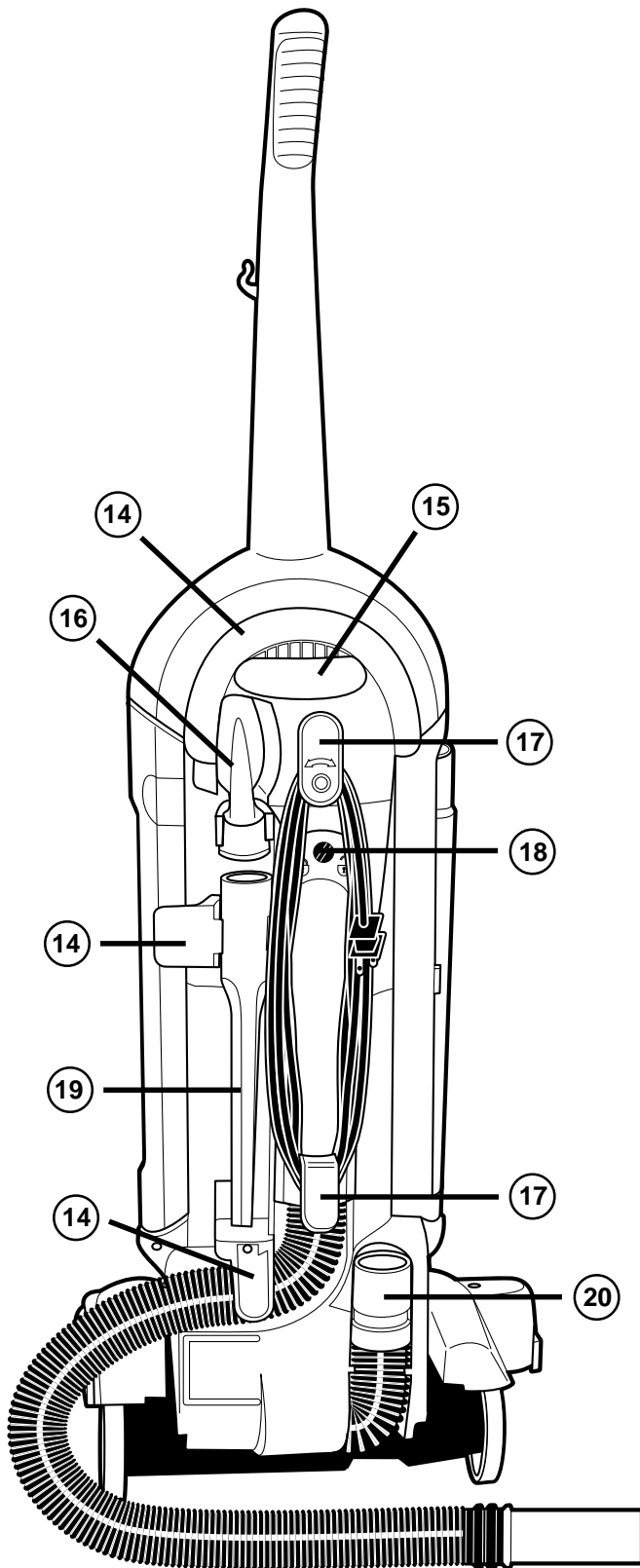

14. **Hose Retainers (3).** Place hose on retainers to store hose on unit.
15. **Carrying Handle.** Use this handle to carry unit from one place to another.
16. **Dusting/Upholstery Brush.** Store dusting brush here.
17. **Electrical Cord Hooks (2).** Wrap electrical cord around them to store electrical cord on unit. Top hook rotates down for quick release of the electrical cord. Rotate back up to store electrical cord.
18. **Clear Tube Quarter Turn Fastener.** Turn this fastener to the unlock position to remove the clear tube. To replace tube, place tube on the back of the unit and turn fastener to lock position.
19. **Crevice Tool.** Store crevice tool here.
20. **Hose adapter.** Place the end of the hose into hose adapter for floor/carpet cleaning.

---

## *Thermal Cut Off*

This cleaner has a special thermostat that protects the cleaner in case of motor overheating. If the cleaner suddenly turns off, follow this procedure:

1. Push on/off switch to off.
2. Unplug cleaner.
3. Check for source of overheating problem (i.e. full bag, clogged hose or clogged filters).
4. If a full bag, clogged hose or clogged filters are found, replace the bag, unplug the hose or replace the filters.
5. Wait at least 30 minutes before attempting to reuse the cleaner.
6. After 30 minute cool down period, plug the cleaner in and push the switch pedal. The cleaner should turn on.
7. If the cleaner still does not operate, call 877-207-0923 for customer assistance.



# How To Use Accessories

**CAUTION:** Do not place cleaner on furniture or steps as the brush roll may cause damage. Place cleaner on floor with the handle in storage position while using accessories.

1. Remove hose from hose adapter on the back of cleaner.
2. Place desired accessory onto end of hose or wand.

**Dusting/Upholstery Brush** is for furniture, blinds, books, lamp shades, shelves, curtains, draperies, cushions and fabrics.

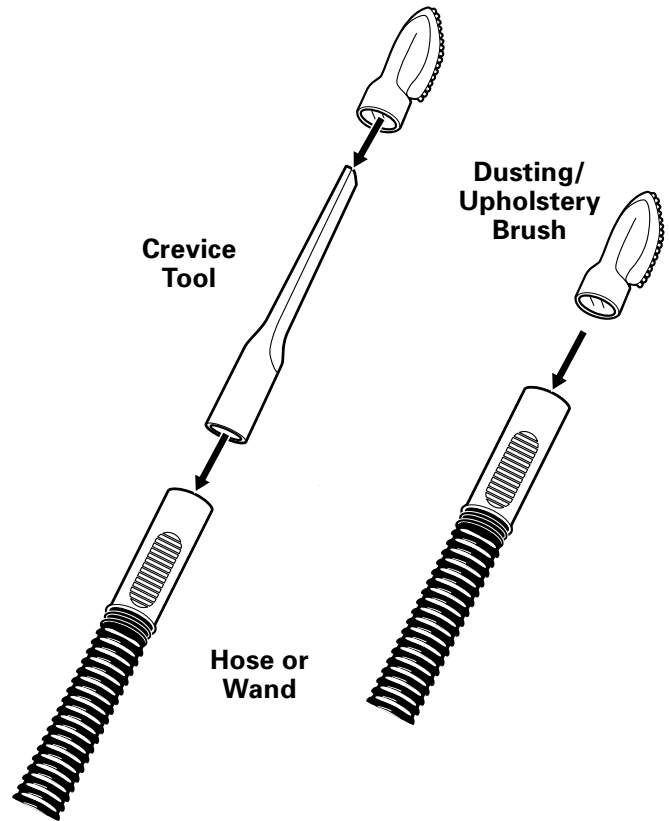
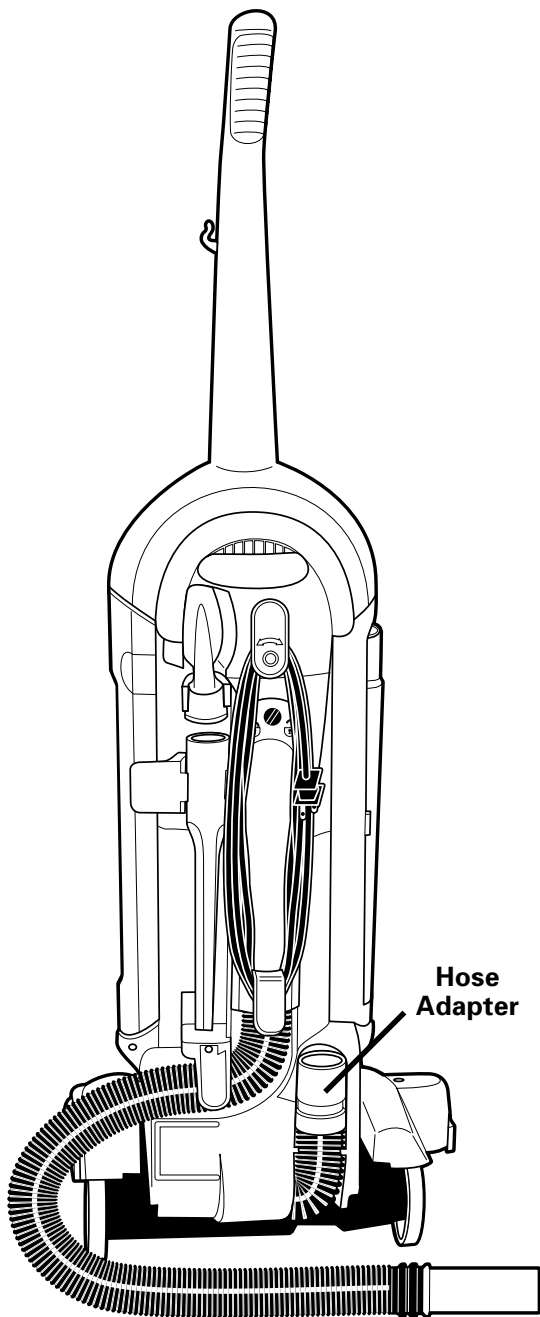

**Crevice Tool** cleans corners, baseboards, between cushions.

**Extension wands** (Some models use 1 wand)

**Nested extension wands** to add reach.

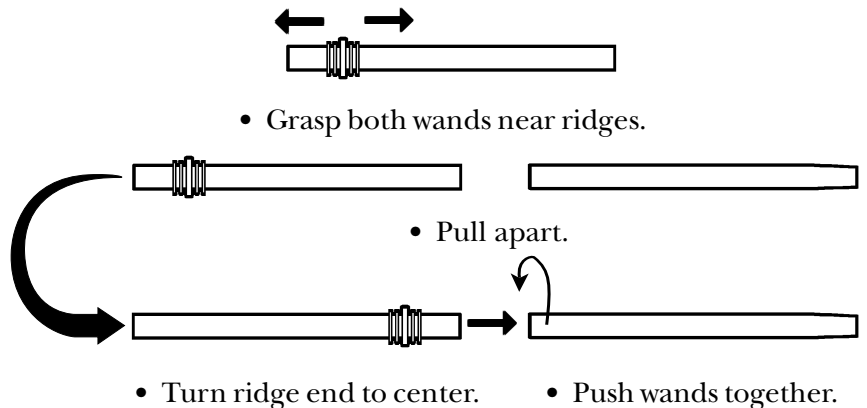

# How to Check and Clear Hose Blockages

Low suction or poor pickup may be due to a blockage in the vacuum cleaner.

1. Remove hose from hose retainer and check suction at end of hose - if little or no suction, check disposable dust bag. Change if needed. If no improvement proceed to step 2.

**CAUTION:** Turn off the switch and unplug the electrical cord before clearing hose.

2. Remove electrical cord from cord hooks. Disconnect the clear tube by turning quarter turn fastener to the right to release, then lift away from cleaner.

Check for any obstructions that may be in the tube. Any obstructions can be removed by using a blunt instrument to clear the tube.

3. To completely release hose from the unit, remove two screws.

Any obstructions can be removed by using a blunt instrument to clear the hose. Flexing the hose may help loosen the blockage.

After clearing blockage, reverse above steps to reassemble unit.

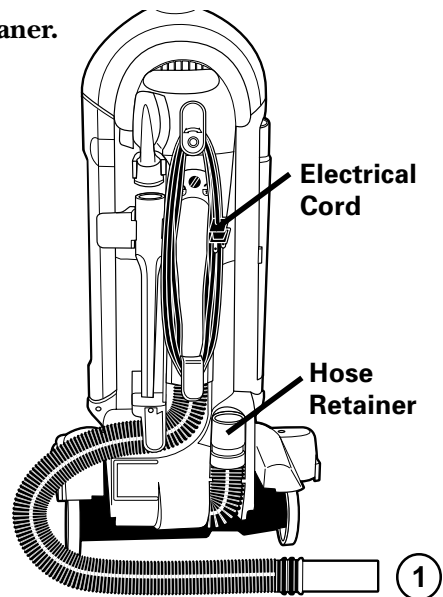

1. Remove hose from hose retainer and check suction at end of hose.

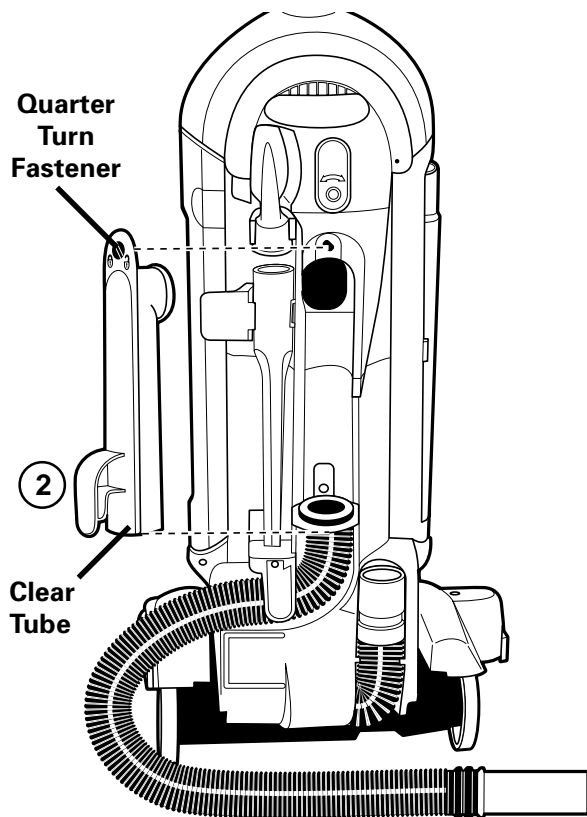

2. Disconnect Clear Tube.

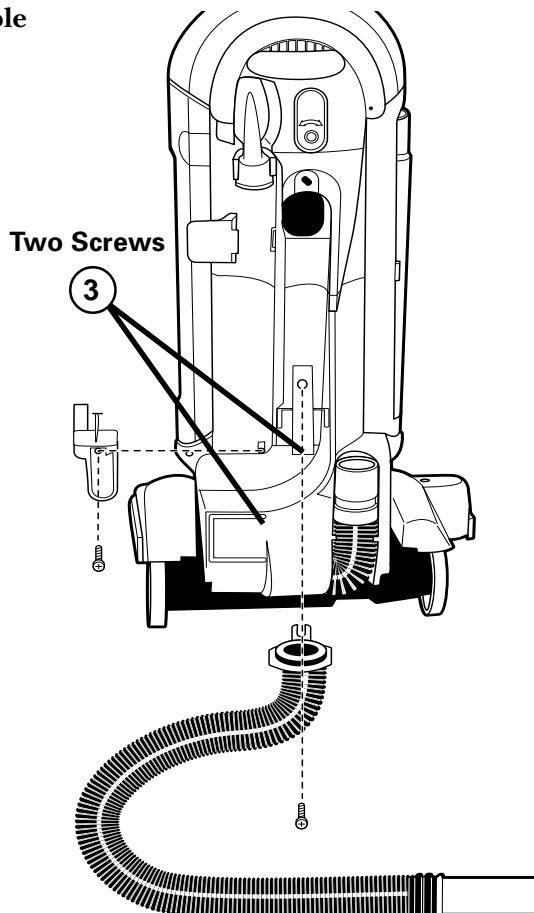

3. Release hose from unit.

# How To Maintain

The instructions in this booklet serve as a guide to routine maintenance. To avoid unnecessary service calls, check the bag, belt, and brush roll often.

## Brush Roll

The brush roll turns as it sweeps and combs the carpet nap. Remove hair and threads from the brush roll so it continues brushing the carpet. To maintain the most efficient cleaning, the bristles must touch the carpet. To test the bristle length, hold a ruler against the underneath side of the cleaner. If the bristles no longer touch the ruler, replace the brush roll.

## Brush Roll Belt

The brush roll belt turns the brush roll to agitate, sweep, and comb the carpet nap. Check the belt regularly to be sure it is in good condition. Replace the belt if it stretches, cracks or loses tension. Cut away any hair or threads wound around the brush roll or the belt pulley because the buildup could cause the belt to rotate unevenly.

## How To Replace Brush Roll Belt – Style GE-1

**CAUTION:** Turn off the switch and unplug the electrical cord before replacing belt. Belt pulleys can become hot during normal use. To prevent injury, avoid touching the motor pulley when checking the belt.

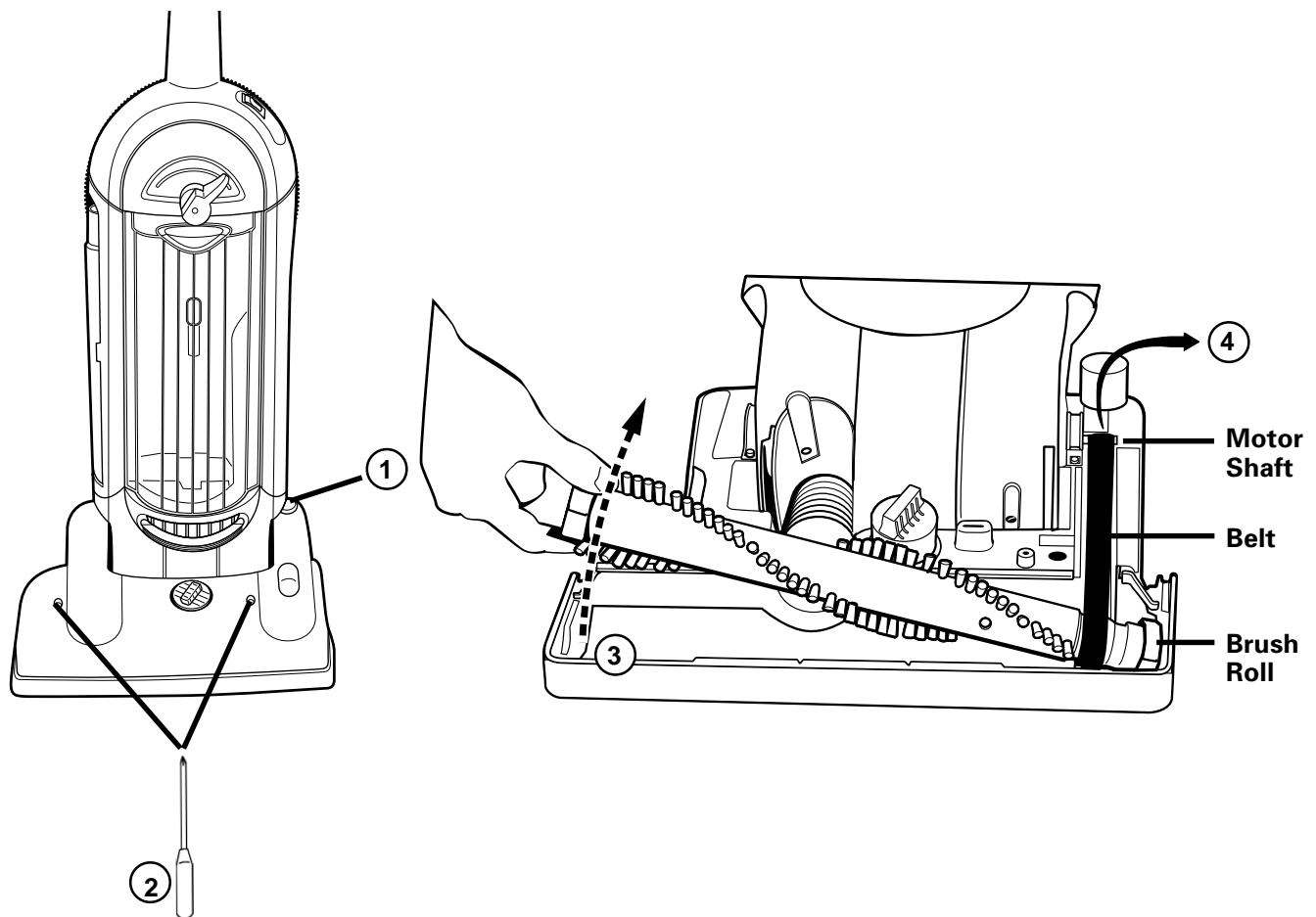

1. Lower handle to floor to change belt.
2. Remove two screws to release hood. Lift hood to remove.
3. Lift left end of brush roll.
4. Remove and discard belt.
5. Clean debris from brush roll area.

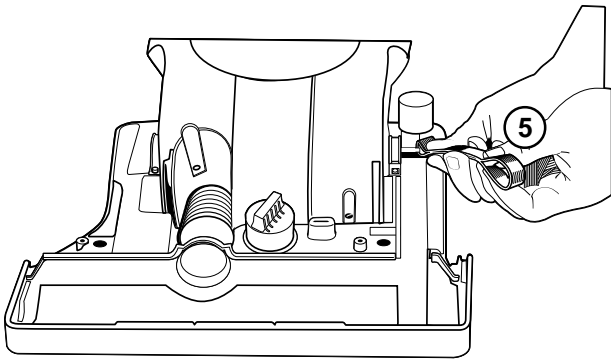

6. Place new belt around motor shaft.

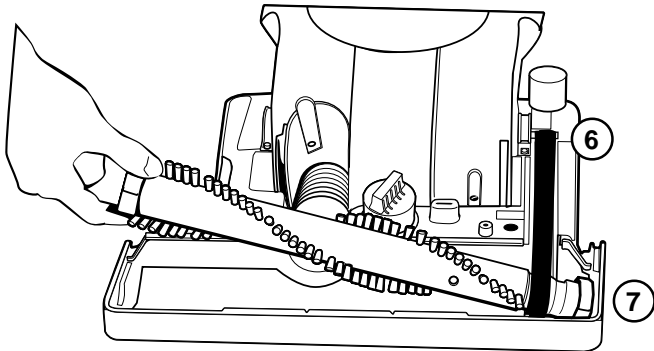

7. Place belt around brush roll pulley.

8. Pull right side of brush roll to stretch belt. Secure right end cap into base.

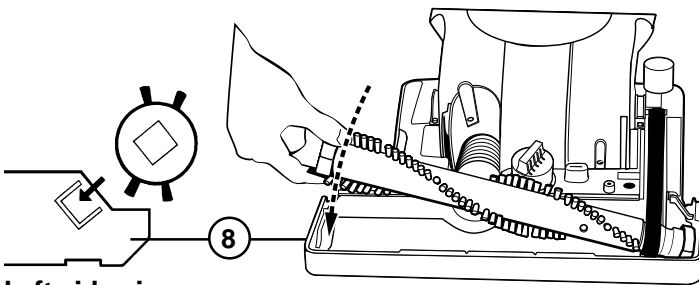

Left side view

9. Align left end cap with square in base. Push end cap into place; see left side view.

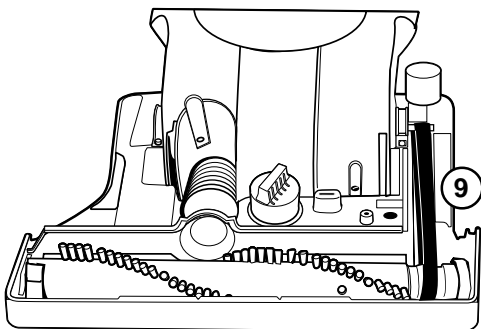

10. Rotate brush roll to seat belt.

11. Replace the hood. Make sure hood front is behind furniture guard.

12. Tighten screws.

**Use GE brand replacement belt, Style GE-1, Part No. 106615.**

## Disposable Dust Bag and Filters

The disposable dust bag plays a very important role in the efficiency of a vacuum cleaner. The purpose of the paper bag is to trap dirt. As the bag traps dirt, it must also be porous enough to allow air to pass on through. If the paper bag becomes clogged, no air can pass through the cleaner and no cleaning can take place regardless of how powerful the unit. Change the dust bag and check the filters frequently. Some fine particles can restrict airflow very quickly and will decrease performance even before the bag appears to be full.

When vacuuming carpet fresheners or cleaners, powder, plaster dust, or similar fine substances, the bag and filters may require more frequent maintenance.

## How To Replace Bags-Style GE-1

**CAUTION:** Turn off the switch and unplug the electrical cord before changing dust bag. Never operate the vacuum cleaner without the dust bag or the filter.

To Remove Bag:

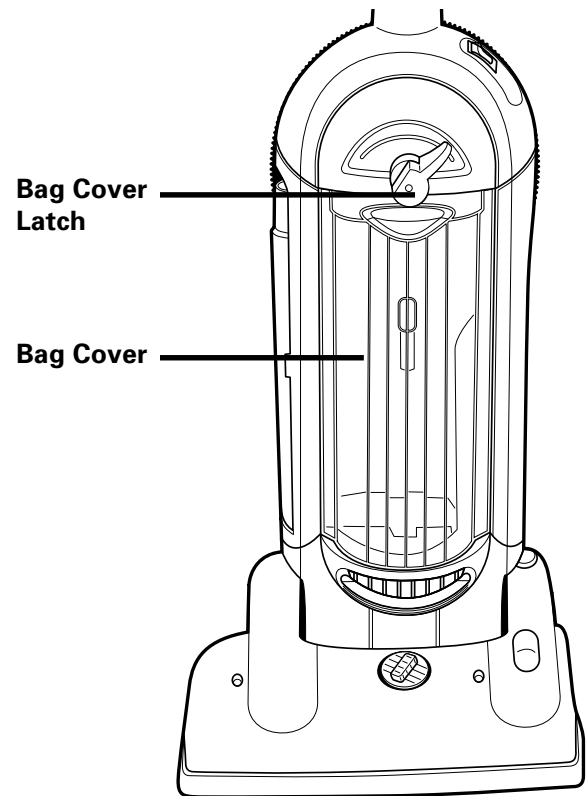

1. Release bag cover by rotating bag cover latch to the left pointing to the unlock symbol (⊖). Pivot bag cover away from cleaner and remove.

---

## To Remove Bag: (continued)

2. Grasp the paper bag collar and pull bag out away from unit.

---

## To Replace Bag:

3. Locate channels (A). Fold collar of new bag (B) back and slide into channels making sure hose inlet (C) goes into bag opening.
4. Tuck bag into bottom and along sides.
5. Place tabs on lower part of front cover into cleaner slot. Close cover. Make sure disposable bag is not caught under front cover.

Use GE brand replacement bag, Style GE-1, Part No.106605.

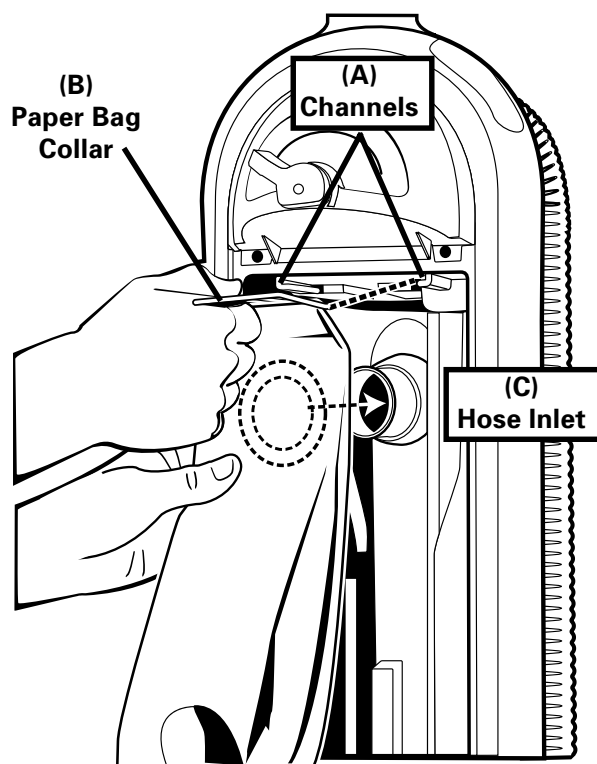

---

# *Cleaning and Replacing Filters*

---

## Motor Filter

Check the motor filter with each disposable dust bag change. Clean or replace as needed. **Never operate without motor filter in place.**

---

## To Clean/Replace Motor Filter

1. The motor filter is located at the bottom of the bag compartment. Remove bag compartment cover and dust bag. Lift motor filter up and out of the unit.
2. Replace motor filter or clean. To clean motor filter shake filter to remove excess dust. If necessary, the filter can be cleaned by vacuuming with another cleaner.
3. Reinstall filter by placing smooth side down in the bottom of the bag compartment. Replace dust bag and bag compartment cover.

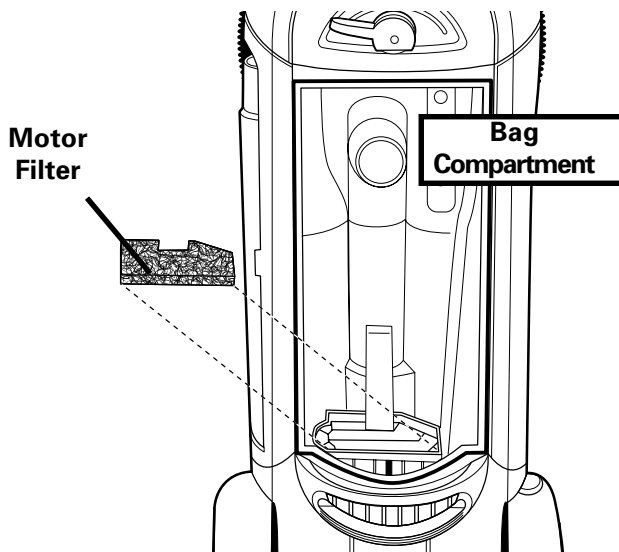

Use GE brand replacement motor filter, 61455-1.

---

## Micron Filter

Inspect the micron filter periodically and change as needed. For maximum efficiency, replace the micron filter periodically.

---

### To Replace Micron Filter

1. Lift up and pull out on micron filter door to remove.
2. Grasp filter frame and pull out.
3. Remove micron filter from filter frame.
4. Push new micron filter into filter frame, coarse side facing out.
5. Replace filter frame assembly with new filter back into cleaner.
6. To close, place micron filter door at top of opening pressing against unit, slide down into place.

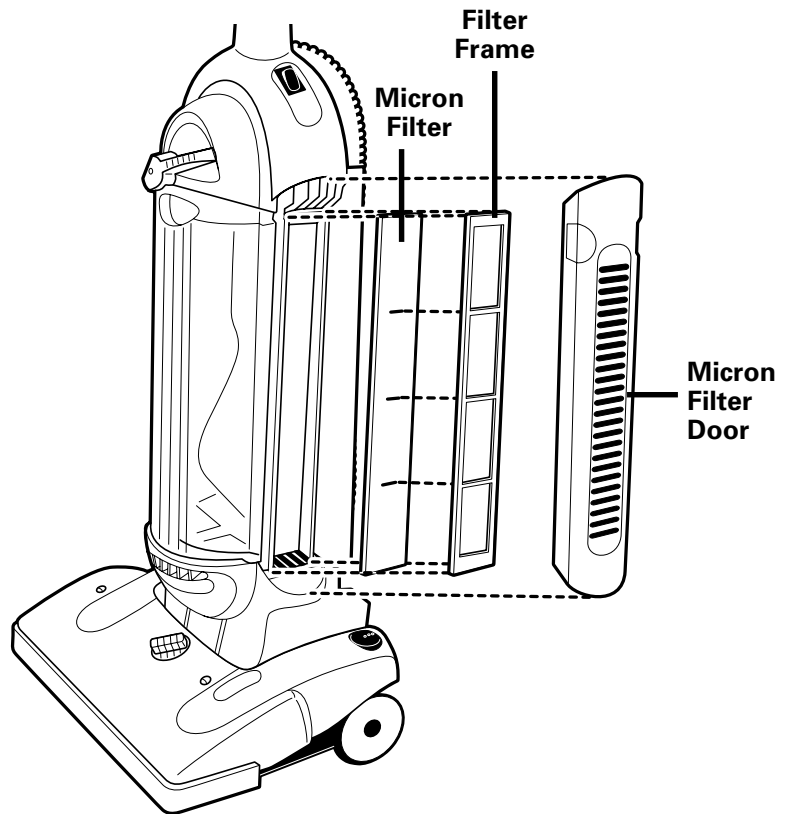

Use replacement micron filter supplied with GE-1 bags.

## *How To Change Light Bulb*

**CAUTION:** Turn off the power switch and unplug the electrical cord before changing light bulb.

1. Lower handle to remove two screws from lens cover.
2. Pull lens cover from cleaner.
3. Support socket with one hand and pull light bulb straight out to release.
4. Place new light bulb into socket; push to secure.
5. Push light bulb and socket back so bulb will not touch lens cover.
6. Replace lens cover.
7. Secure with two screws.

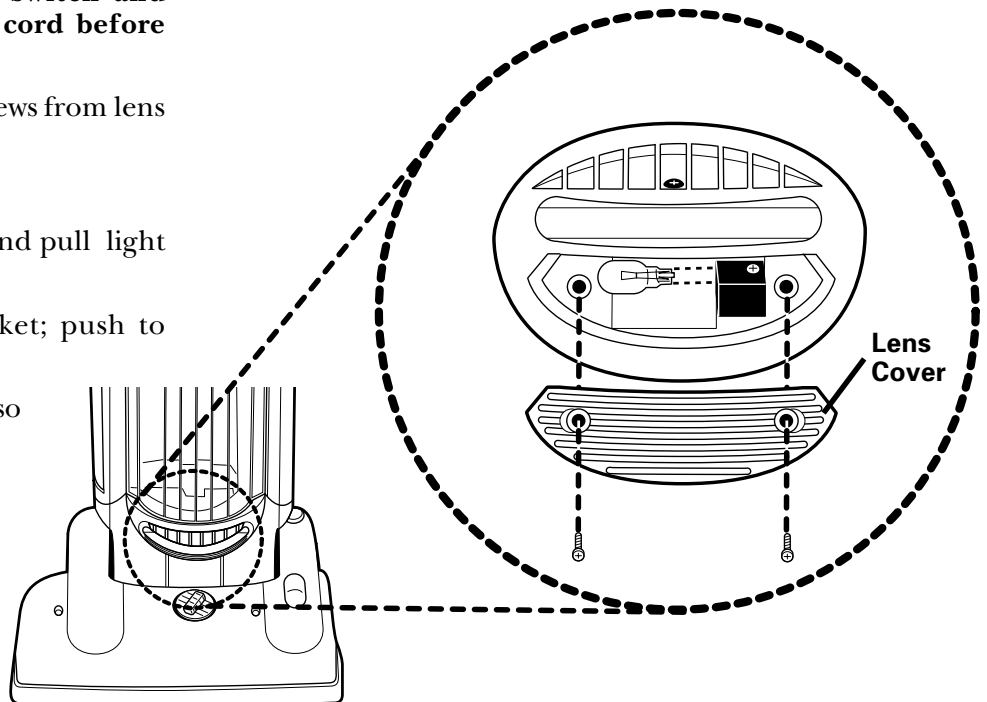

Use GE brand replacement light bulb, 61444-1

# Problem Solving

**NOTE:** Turn off the switch and unplug the electrical cord before servicing.

PROBLEM	CAUSE	SOLUTION
Motor will not start.	<input type="checkbox"/> Electric Plug	<input type="checkbox"/> Push plug securely into outlet. <input type="checkbox"/> Try another outlet. <input type="checkbox"/> Check circuit breaker.
Motor suddenly stops.	<input type="checkbox"/> Thermal Cut Off	<input type="checkbox"/> Refer to page 8.
Does not clean the carpet or floor.	<input type="checkbox"/> Disposable Dust Bag and Filter(s)  <input type="checkbox"/> Belt <input type="checkbox"/> Brush Roll  <input type="checkbox"/> Hose	<input type="checkbox"/> Change the bag. Hint: If picking up fine dust, the bag may <u>not</u> look full, but a fine substance tends to reduce suction when it blocks the airflow through the paper bag and filter(s). Make sure the dust bag is installed properly. Make sure bag cover is installed properly. <input type="checkbox"/> Replace a cut, loose or out of shape belt. <input type="checkbox"/> Clean hair and thread from bristles and end cap area. Replace brush roll if bristles are worn. <input type="checkbox"/> Remove any clogs from the hose that restrict the airflow.
No suction at the end of the hose.	<input type="checkbox"/> Disposable Dust Bag  <input type="checkbox"/> Hose	<input type="checkbox"/> Change the bag. Hint: If picking up fine dust, the bag may <u>not</u> look full, but a fine substance tends to reduce suction when it blocks the airflow through the paper bag. <input type="checkbox"/> Remove any clogs from the hose that restrict the airflow. Check both ends of the hose. (See pages 10)
Headlight not working.	<input type="checkbox"/> Light Bulb	<input type="checkbox"/> Replace light bulb.
Noise from the brush roll area.	<input type="checkbox"/> Brush Roll <input type="checkbox"/> Belt	<input type="checkbox"/> Remove hood and clean debris from the brush roll area. <input type="checkbox"/> Replace a cut, loose or out of shape belt.
Cleaner is hard to push.	<input type="checkbox"/> Cleaner Height Setting  <input type="checkbox"/> Belt	<input type="checkbox"/> Turn adjustment knob to a higher position. Hint: Put handle in operating position. Tilt the cleaner back to raise the front wheels off floor. Then turn the knob. <input type="checkbox"/> Replace a cut, loose and out of shape belt.
Brush roll will not turn.	<input type="checkbox"/> Brush Roll <input type="checkbox"/> Belt	<input type="checkbox"/> Remove hood and clean debris from the brush roll area. <input type="checkbox"/> Replace cut, loose or out of shape belt.
Burning smell.	<input type="checkbox"/> Brush Roll <input type="checkbox"/> Belt	<input type="checkbox"/> Remove hood and clean debris from the brush roll area. <input type="checkbox"/> Replace cut, loose or out of shape belt.
Cleaning height knob will not turn.	<input type="checkbox"/> Cleaner Height Setting	<input type="checkbox"/> Hint: Put handle in operating position. Tilt the cleaner back to raise the front wheels off floor. Then turn the knob.
Missing parts or questions.	<input type="checkbox"/>	<input type="checkbox"/> Call 1-877-207-0923 for customer assistance.





# AUTHORIZED APPLIANCE PARTS

10/00

P.O. BOX 2799, BLOOMINGTON, IL 61702-2799

TO ORDER BY PHONE, PLEASE CALL:  
1-877-207-0923 between 7 a.m. and 8 p.m.  
Central Standard Time, Monday - Friday  
or FAX to 1-309-823-5789.

 BY MAIL: Simply fill out this form and mail to address above. Please include day and evening phone numbers

**S  
O  
L  
D  
  
T  
O**





NAME
ADDRESS (street address needed for UPS)
CITY STATE ZIP
DAYTIME PHONE EVENING PHONE
FAX E-MAIL

**S  
H  
I  
P  
  
T  
O**













NAME
ADDRESS (street address needed for UPS)
CITY STATE ZIP
DAYTIME PHONE EVENING PHONE
FAX E-MAIL

**IMPORTANT:** Be sure to include your model, type, and serial number. These numbers may be found on the rating plate.

MODEL NUMBER: \_\_\_\_\_ TYPE: \_\_\_\_\_ SERIAL NUMBER: \_\_\_\_\_

	Part Number	Qty.	Price (USD)	Total
<b>ACCESSORIES/TOOLS:</b>				
 EXTENSION WANDS	61452-1		2.99	
 DUSTING BRUSH	61453-1		2.59	
 CREVICE TOOL	61454-1		1.99	
 STRETCH HOSE	61440-1		7.99	

**DISPOSABLE PAPER BAGS, BELTS AND DELUXE ALLERGEN FILTERS MUST BE PURCHASED AT YOUR LOCAL WAL-MART STORE.**

<b>MISCELLANEOUS PARTS:</b>				
 HEADLIGHT - package of 2	61444-1		1.59	
 BRUSH ROLL	61445-1		15.89	
 MOTOR FILTER	61455-1		.99	
 FRONT WHEEL - package of 2	61446-1		1.69	
 REAR WHEEL - package of 2	61447-1		1.99	
 UPPER CORD HOOK	61456-1		.99	
 HOSE RETAINER	61457-1		.99	
 FRONT COVER LATCH	61458-1		.99	
 REAR AIR TUBE	61459-1		4.99	
 REAR AIR TUBE FASTENER - package of 2	61448-1		1.29	
 ALLERGEN FILTER FRAME	61460-1		1.99	
 ALLERGEN FILTER COVER	61461-1		2.99	

**Method of Payment:**

Check or Money Order (payable to **Authorized Appliance Parts**)



--	--	--	--	--	--	--	--	--	--	--	--	--	--	--	--	--	--	--	--	--

Exp. Date:  -   
Month Year

Signature (full name as shown on acct.) \_\_\_\_\_

TOTAL (prices subject to change without notice)	
TAX (add state tax & local taxes as required by law)	
POSTAGE & HANDLING CHARGE (within U.S.A.)	\$5.50
<b>TOTAL</b> (please no cash or C.O.D.s)	

Printed in U.S.A.  
71107



# Customer Assistance

If you have a claim under this warranty, please call our Customer Assistance Number. For faster service please have model, series, and type numbers ready for operator to assist you. These numbers can be found on the rating plate on the bottom of your cleaner.

**MODEL:** \_\_\_\_\_ **TYPE:** \_\_\_\_\_ **SERIES:** \_\_\_\_\_

**Customer Assistance Number, 1-877-207-0923; Canada, 877-556-0973**

**Keep this number for future reference!**

**E-mail inquiries: [www.wal-mart.com](http://www.wal-mart.com)**

## Two-Year Limited Warranty

### What does your warranty cover?

- Any defect in material or workmanship.

### For how long after the original purchase?

- Two years.

### What will we do?

- Provide you with a new, or at our option, a reconditioned unit.
- The exchange unit is warranted for the remainder of your product's original two-year warranty period.

### How do you make a warranty claim?

- Properly pack your unit. We recommend using the original carton and packing materials.
- Include in the package a copy of the sales receipt or other evidence of date of original purchase. If the unit was a gift, provide a statement specifying the date received. Also print your name and address and a description of the defect.
- Return the product to your nearest WAL-MART store.
- A new or reconditioned unit will be provided.

### What does your warranty not cover?

- Disposable dust bags, belts, filters and light bulbs.
- Commercial use or any other use not found in printed directions.
- Damage from misuse, abuse, or neglect.
- Products purchased or serviced outside the USA.

### How does state law relate to this warranty?

- This warranty gives you specific legal rights, and you may also have other rights which vary from state to state.
- WAL-MART expressly disclaims all responsibility for consequential damages or incidental losses caused by use of this appliance. Some states do not allow this exclusion or limitation of incidental or consequential losses so the foregoing disclaimer may not apply to you.

### What if you purchased this product in the USA and encounter a problem while using it outside the USA?

- The warranty is valid only if you follow the claim procedure described above . . . . the product must be returned to our U.S. Exchange Center.

For products purchased outside the United States and Canada, see dealer for warranty.  
WAL-MART Stores, Inc.  
Bentonville, AR 72716

**Questions?  
Call  
1-877-207-0923**

---

## **Accessory Items in This Carton**

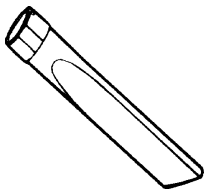

1 crevice tool



1 dusting/  
upholstery brush

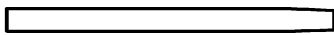

1 nesting wand



1 hardware package  
(2 screws)

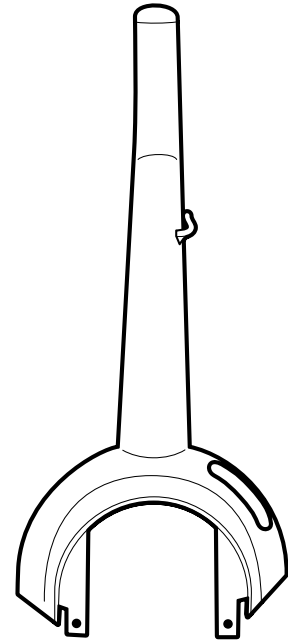

1 vacuum cleaner  
handle

---

**Thank you for selecting a GE brand cleaner.**

**Don't Forget to Use  
GE brand  
Bags and Belts**

**CAUTION:** Damages caused by the use of other brand bags and belts are not covered by the Limited Warranty.



is a trademark of the General Electric Company used under license to Wal-Mart Stores Inc., Bentonville, AR



*12 Amp vertical  
Aspira un ancho de  
40 centímetros (15 pulgadas)*

# Guía del propietario de la aspiradora vertical

Tipo doméstico

## Serie 106575

Importante para su seguridad .....	2
Información sobre servicio .....	3
Armado .....	4-5
Uso .....	6-7
Apagado térmico .....	3 & 7
Accesorios .....	8
Obstrucciones en la manguera .....	9
Cepillo circular .....	10
Correa del cepillo circular .....	10-11
Bolsa para polvo .....	11-12
Filtros .....	12-13
Foco de luz .....	13
Resolviendo problemas .....	14
Garantía .....	15

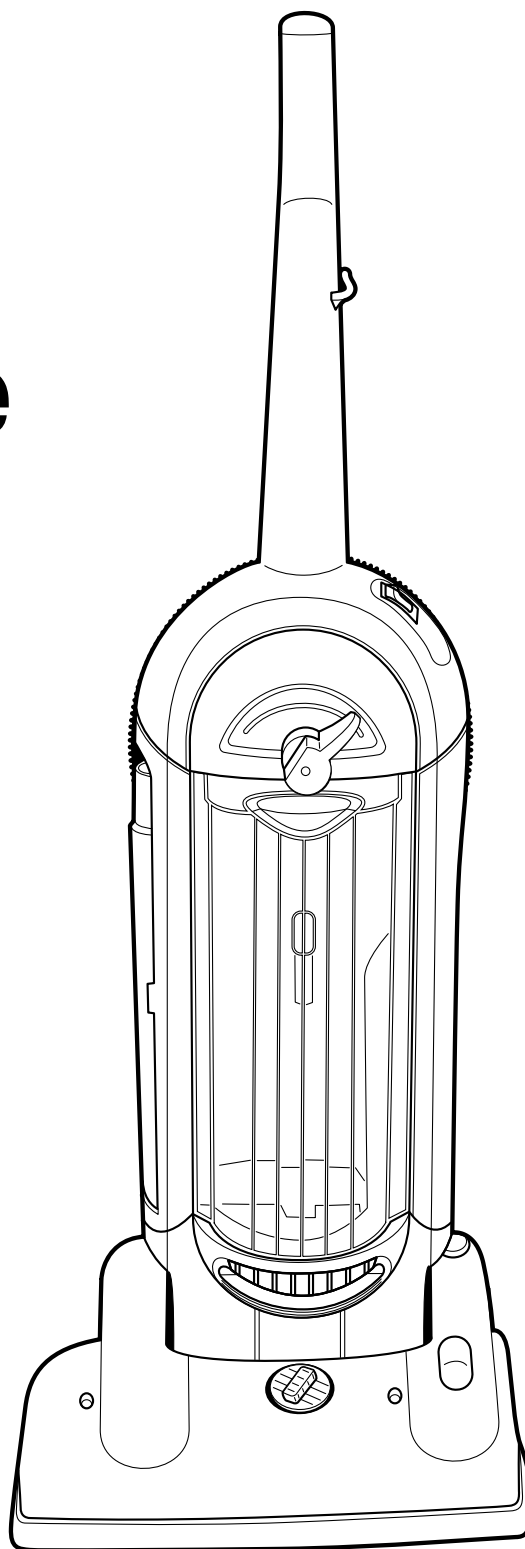

Por Asistencia Para el Consumidor llame: 1-877-207-0923

[www.wal-mart.com](http://www.wal-mart.com)

# *Puntos de Seguridad de la Aspiradora*

## **IMPORTANTE PARA SU SEGURIDAD**

Hay precauciones básicas a seguir siempre que se usa un aparato eléctrico, incluyendo las siguientes:

**LEA TODAS LAS INSTRUCCIONES ANTES DE USAR ESTA ASPIRADORA.**

### **PRECAUCION**

**Para reducir el riesgo de incendio, descarga eléctrica o lesiones:**

- No use a la intemperie ni sobre superficies mojadas.
- **No deje la aspiradora cuando esté enchufada.** Apague el interruptor de corriente y desenchufe el cordón eléctrico cuando no la esté usando y antes de limpiarla.
- No deje que se use como un juguete. Preste atención especial cuando un niño la usa o cuando un niño está cerca.
- Úsela sólo como lo indica este manual. Use sólo los accesorios recomendados por el fabricante.
- No la use con un cordón o enchufe en mal estado. Si la aspiradora no funciona bien, si ha recibido un golpe o si está en mal estado, si se ha dejado a la intemperie, o se ha mojado, hágala revisar antes de usarla.
- No jale ni la lleve del cordón, ni use el cordón como un mango, no cierre puertas sobre el cordón, ni la jale de modo que el cordón roce esquinas o bordes filosos. Al usar la aspiradora no la pase sobre el cordón. Evite la proximidad del cordón a superficies calientes.
- No use cordones eléctricos extra o toma corriente con menos capacidad de corriente que la necesaria.
- Apague todos los controles antes de desenchufarla.
- No la desenchufe jalando del cordón. Para desenchufarla tome el enchufe, no el cordón.
- No toque el enchufe o la aspiradora con las manos húmedas.
- No coloque ningún objeto en las aberturas. No use la aspiradora si ve que cualquiera de las aberturas está bloqueada; manténgala limpia de polvo, pelusa, cabello o cualquier cosa que impida el paso del aire.
- Esta aspiradora crea succión y está provista de un cepillo circular giratorio. Mantenga el cabello, ropa suelta, dedos y demás partes del cuerpo alejados de las aberturas y partes móviles.
- No coloque la aspiradora sobre muebles o escaleras porque el cepillo circular puede dañarlos. Coloque la aspiradora sobre el piso con el mango en posición para guardar cuando usa los accesorios.
- No aspire nada que se esté quemando o humeando, como cigarrillos, fósforos (cerillos) o cenizas calientes.
- No la use sin la bolsa para el polvo.
- Las poleas de la correa pueden calentarse durante el uso normal. Para evitar quemaduras, no toque dicha polea cuando cambie la correa de transmisión.
- Tenga cuidado especial al limpiar las escaleras.
- No la use para aspirar líquidos inflamables o combustibles, tales como gasolina, no la use tampoco en áreas donde puede haberlos.
- Guarde su aspiradora bajo techo en un lugar fresco y seco.
- Asegúrese que el área donde usa su aspiradora tenga buena luz.
- Desconecte los aparatos eléctricos antes de pasarles la aspiradora.

## **GUARDE ESTAS INSTRUCCIONES**

**Para reducir el riesgo de una descarga eléctrica**, esta aspiradora cuenta con un enchufe polarizado (uno de los dientes es más ancho que el otro). Este enchufe puede entrar en un toma corriente polarizado de una sola manera. Si el enchufe no entra del todo en el toma corriente, déle vuelta. Si todavía no entra, busque un electricista calificado para que instale el toma corriente correcto. No modifique el enchufe de ninguna manera.

## *Información General*

La aspiradora está diseñada para recoger polvo y partículas de tierra (suciedad). Evite aspirar objetos duros o filosos para evitar roturas en la bolsa, obstrucciones en la manguera y rotura de la aleta del ventilador con el subsecuente daño al motor.



**NUNCA PONGA ACEITE** en el motor ni en el cepillo circular. Los cojinetes están permanentemente lubricados y sellados herméticamente.

### Ayuda al cliente

Las instrucciones en este manual son una guía para el mantenimiento diario. Para obtener información sobre servicio adicional, por favor llame al 877-207-0923. **Debe saber el número de: modelo, tipo y número de serie cuando llama.**

### Información sobre la placa de datos

El modelo, tipo, y números de serie aparecen en la placa de datos que está en la parte de abajo de la aspiradora. Cuando llame por cualquier asunto relacionado con el servicio de reparaciones y partes, siempre tenga a mano estos números para obtener información inmediata y completa sobre el servicio de su máquina.

**Modelo y Tipo** \_\_\_\_\_

**Serie No.** \_\_\_\_\_

---

### Apagado térmico

Esta aspiradora tiene un termostato especial que protege en caso que el motor se sobrecaliente. Si la aspiradora se apaga súbitamente, apague el interruptor de corriente y desenchufe al aspiradora. Revise la aspiradora para encontrar una posible razón del sobrecalentamiento, como puede ser una bolsa llena, una manguera bloqueada o un filtro atorado. Si se descubren estas condiciones, arréguelas y espere por lo menos 30 minutos antes de tratar de usar la aspiradora. Después del periodo de 30 minutos, vuelva a enchufar la aspiradora y prenda el interruptor. Si la aspiradora todavía no funciona, luego llame al 877-207-0923 para recibir ayuda como cliente.

# Como Armarla

**PRECAUCIÓN:** Arme completamente la aspiradora antes de enchufarla a un toma corriente.

**PRECAUCIÓN:** Partes movibles, manténgase alejado del cepillo circular cuando la enchufa.

**NOTA:** Las características pueden variar según el modelo pero las partes se arman de la misma manera.

## Paso A Quite la tapa de la bolsa

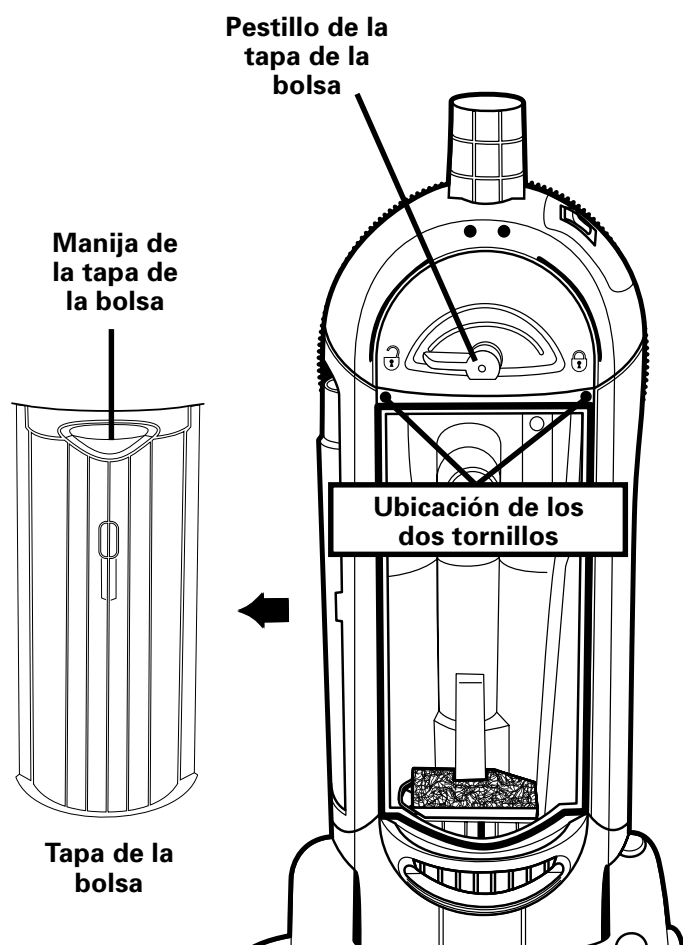

1. Quite la tapa de la bolsa de la aspiradora a fin de ver el lugar para instalar los dos tornillos. Suelte la tapa de la bolsa haciendo girar el pestillo de la tapa de la bolsa hacia la izquierda. Jale hacia afuera y arriba en la manija de la tapa de la bolsa para quitarle la tapa de la bolsa a la aspiradora.

## Paso B Acople el mango

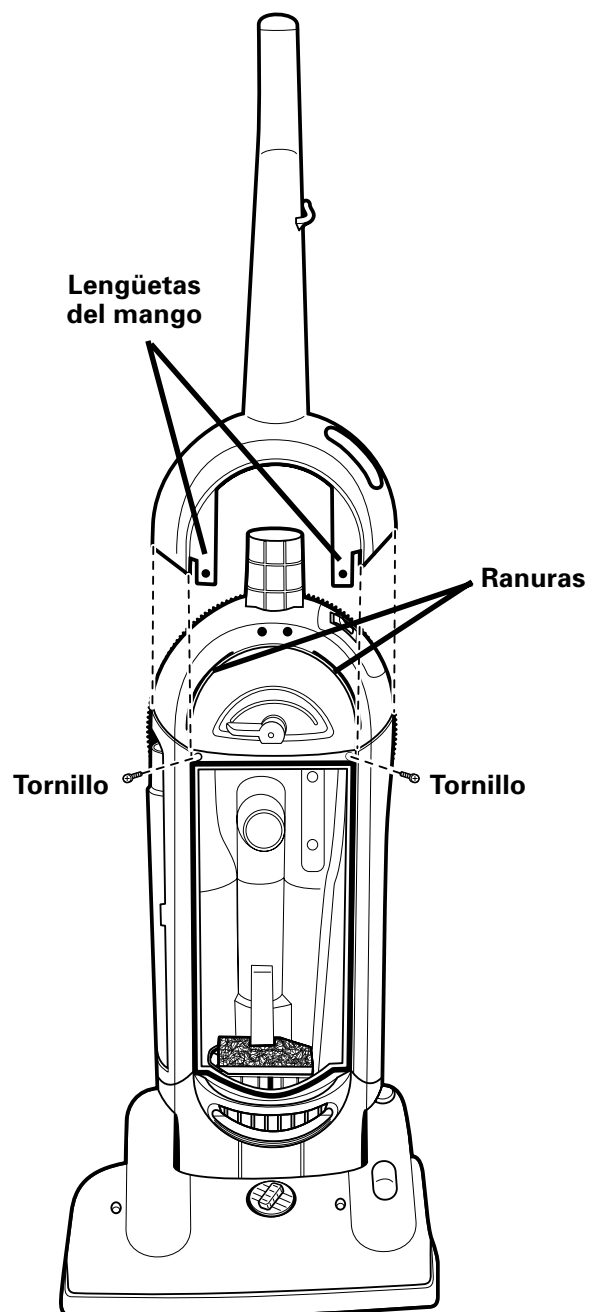

2. Posicione el mango como lo muestra la ilustración. Deslice el mango hacia abajo sobre la parte superior de la aspiradora, insertando las lengüetas del mango en las ranuras que se encuentran en la aspiradora.
3. Encuentre los dos tornillos en la bolsa de accesorios incluidos en el paquete. Para asegurar el mango en la aspiradora, instale los dos tornillos.



## Paso C Vuelva a colocar la tapa de la bolsa

**NOTA:** Asegúrese de que la bolsa esté correctamente instalada. Revise para ver que la bolsa no se ha separado de la entrada de la bolsa durante el envío. Consulte la página 12 para ver más instrucciones.

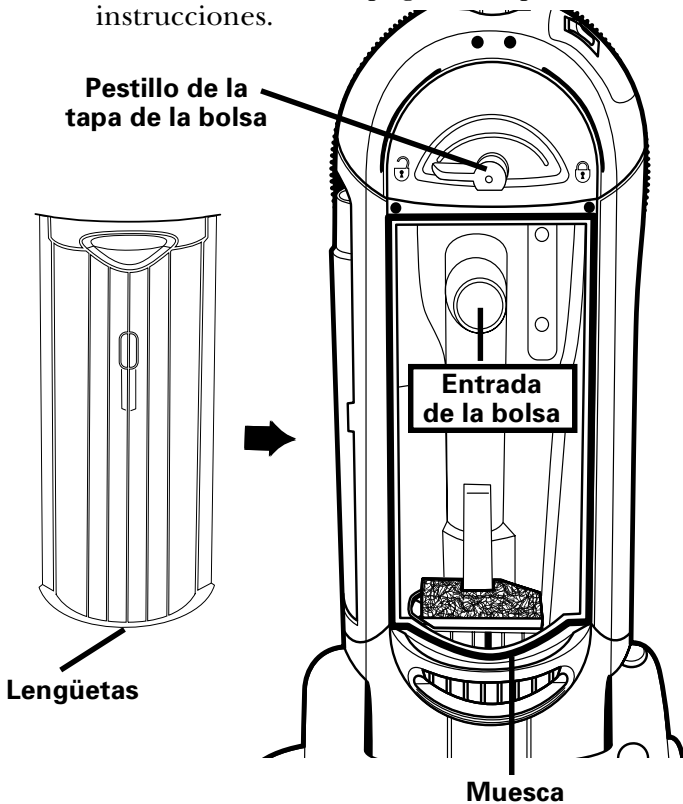

4. Vuelva a colocar la tapa de adelante alineando las lengüetas que están en la parte inferior de la tapa de adelante dentro de la muesca que se encuentra en la aspiradora. Pivotee la tapa de adelante contra la aspiradora y haga girar el pestillo de la tapa de la bolsa hacia la derecha para asegurarla.

## Paso D Guarde los accesorios

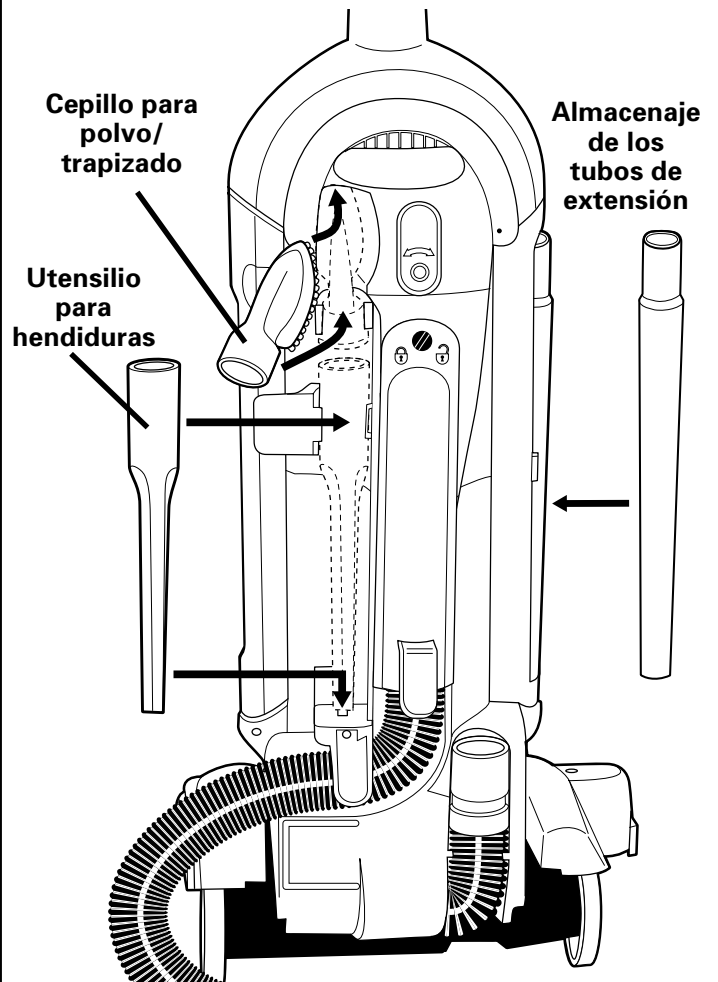

## Paso E Almacenaje del cordón eléctrico

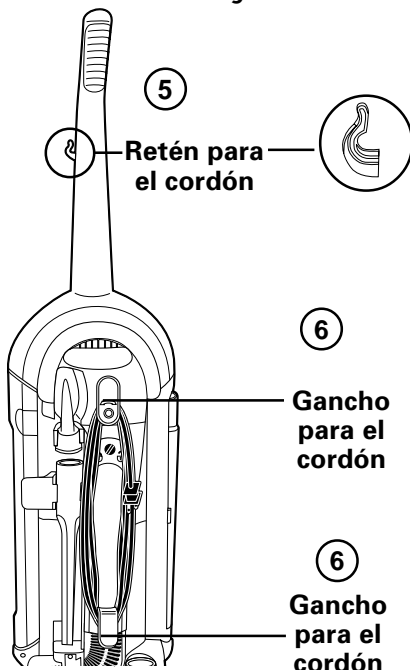

5. Encontrará su dispositivo de retención del cordón arriba o abajo del gancho para el cordón localizado en la parte de arriba de la aspiradora. Empuje firmemente el cordón eléctrico hacia abajo en cualquiera de los dispositivos de retención. Esto coloca el cordón fuera de su paso para la próxima vez que usted use la aspiradora.
6. Luego enrolle el cordón alrededor de los dos ganchos para el cordón en la parte trasera de la aspiradora.
7. Fije el enchufe al cordón para evitar que se desenrolle.

# Como Usarla

**PRECAUCIÓN:** No enchufe la aspiradora hasta entender todos los controles y características.

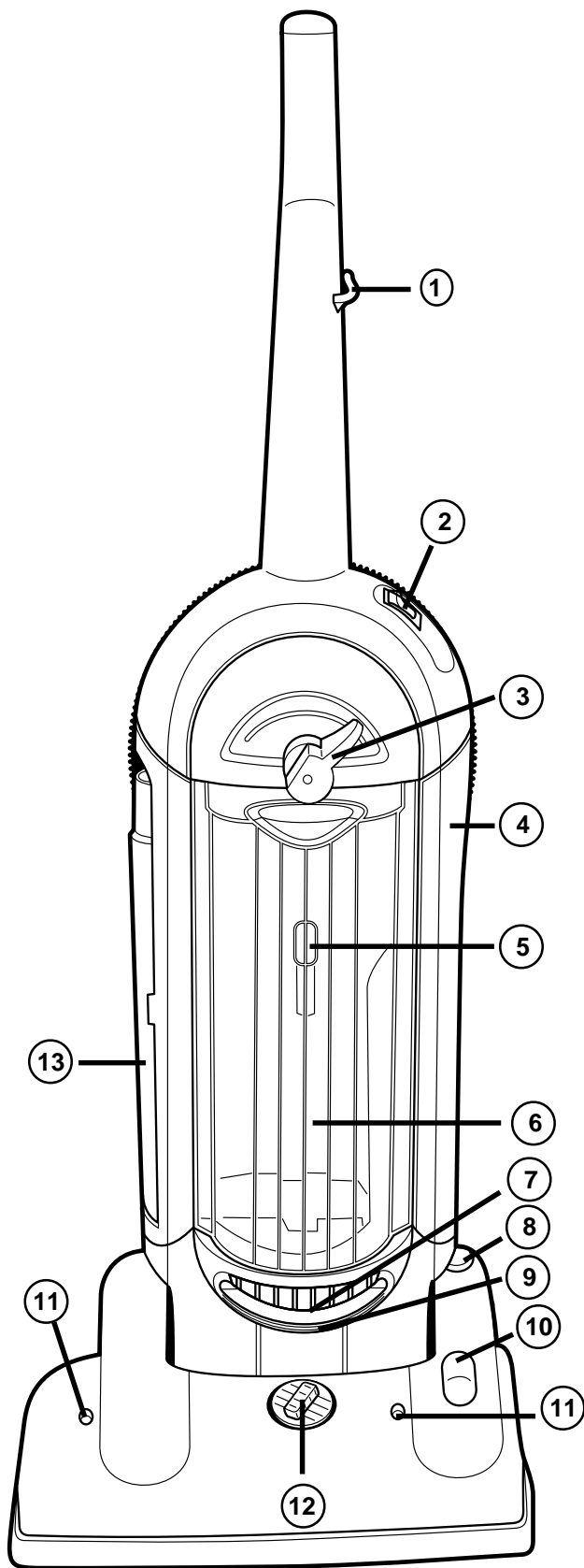

1. **Retén del cordón.** Para usarlo, empuje hacia abajo el cordón eléctrico en el retén del cordón.
2. **Interruptor de corriente (ON/OFF).** El símbolo internacional I significa prendido, el símbolo internacional O significa apagado.
3. **Pestillo de la tapa de la bolsa.** Cuando el pestillo de la tapa de la bolsa apunta hacia la izquierda, la tapa de la bolsa está destrabada. Cuando el pestillo de la tapa de la bolsa apunta hacia la derecha, la tapa de la bolsa está trabada. Vea en la aspiradora los símbolos que indican trabado/destrabado.
4. **Compartimento para el filtro de micrones.** Para abrirlo, deslice hacia arriba la puertilla del filtro de micrones y retírela de la aspiradora. Para cerrarlo, coloque la puertilla del filtro de micrones en la parte superior de la abertura y presionando contra la aspiradora, deslícela hacia abajo a su lugar.
5. **Indicador para cambiar la bolsa.** El indicador es para recordarle que cambie la bolsa. El indicador en la tapa de la bolsa se va moviendo hacia abajo en la ventanilla a medida que disminuye el paso del aire por la bolsa.  
**NOTA:** Ciertos tipos de partículas como talco, polvo de yeso o polvo fino de tierra puede restringir rápidamente el paso del aire. Las partículas finas disminuyen el rendimiento aún antes de que la bolsa parezca llena. Cambie la bolsa para polvo a fin de volver a tener un rendimiento máximo.
6. **Compartimento para la bolsa desechable para polvo.** Para abrirlo, haga girar el pestillo de la tapa de la bolsa (3) hacia la izquierda apuntando al símbolo de destrabe, luego jale la parte superior de la tapa de la bolsa hacia afuera, y en sentido opuesto a la aspiradora. Para cerrarlo, coloque las lengüetas de la bolsa desechable para polvo (en la parte inferior) en la muesca, en el fondo del compartimento, haciendo rotar la tapa de la bolsa para polvo hacia arriba y hacia la aspiradora. Luego haga girar el pestillo de la tapa de la bolsa hacia la derecha apuntando al símbolo que indica que está trabada.
7. **Manija para escaleras.** Para usar cuando limpia escalones.
8. **Palanca para liberar el mango.** Pise la palanca para liberar el mango. Jale el mango hacia atrás a una posición cómoda. Vuelva a pisar la palanca para bajar más el mango a fin de limpiar debajo de los muebles.
9. **Compartimento para el foco de luz.** Para obtener acceso al compartimento para el foco de luz quite los dos tornillos del cristal.
10. **Ventanilla de la correa del cepillo circular.** Para revisar la condición de la correa vea a través de la ventanilla si los puntos blancos en la correa se mueven. Esto indica que el cepillo circular está girando.
11. **Tornillos para liberar la tapa de la base.** Quite estos tornillos para liberar la tapa y tener acceso al área de la correa del cepillo circular.
12. **Regulación de la altura de la aspiradora.** El frente de la aspiradora tiene un ajuste que hace levantar o bajar la base de la aspiradora para concordar con el tipo de superficie del piso. Con el cordón de la aspiradora desenchufado, regule el ajuste a su posición más baja para obtener una limpieza máxima de alfombras. Si resulta difícil empujar la aspiradora, ponga el ajuste en la posición siguiente hasta que resulte cómodo empujarla. El cepillo circular debe tocar la alfombra para lograr una limpieza eficaz. Para que sea más fácil mover el botón del ajuste, coloque el mango en la posición de operación e incline la aspiradora hacia atrás para quitar el peso de las ruedas de adelante.  
**ADVERTENCIA:** Evite lesiones. Mantenga ropa, cabello, dedos y todas las a partes del cuerpo alejados de cualquier parte movable (como ser, el cepillo circular). Apague el interruptor de corriente y desenchufe la aspiradora antes de cambiar la posición del ajuste de la altura.
13. **Tubos de extensión.** Use estos tubos en el extremo de la manguera para alcanzar más lejos al limpiar.

# Como Usarla (continuación)

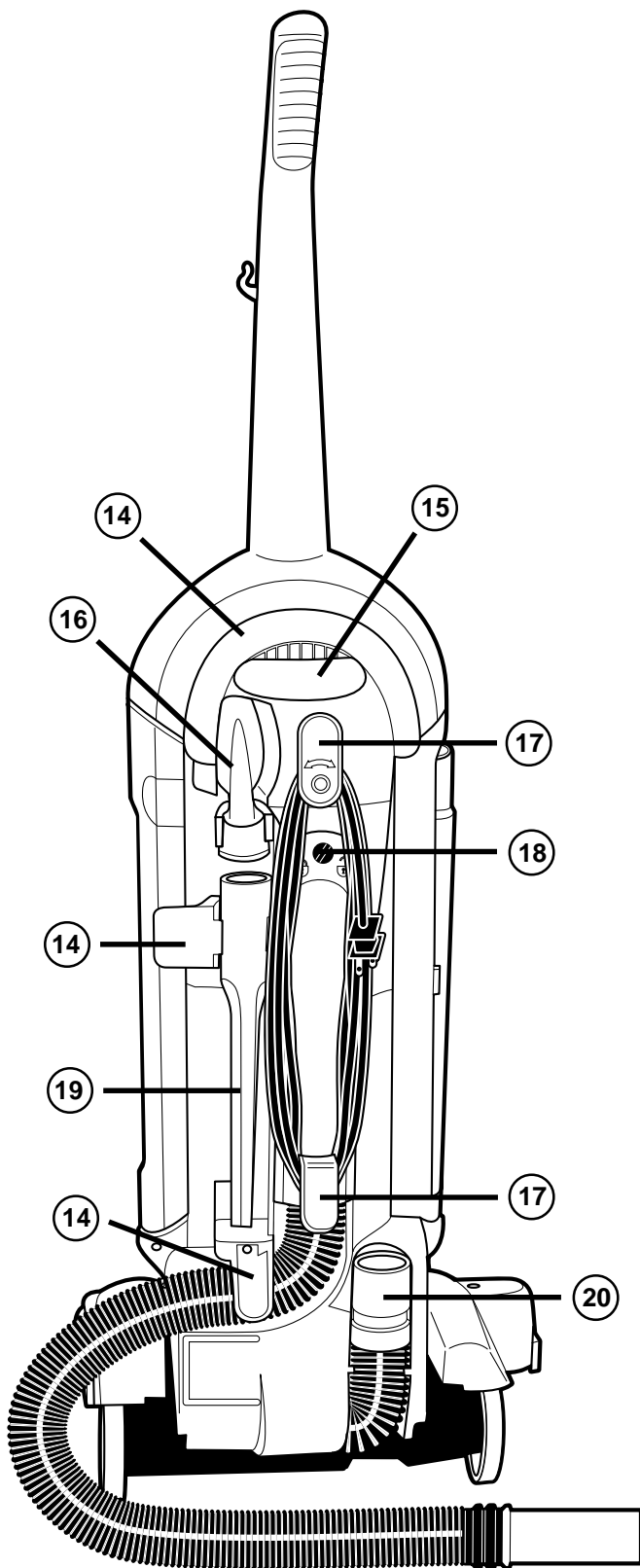

14. **Dispositivos de retención de la manguera (3).** Coloque la manguera en los dispositivos de retención para guardar la manguera en la aspiradora.
15. **Manija para transportar.** Use esta manija para llevar la aspiradora de un lugar a otro.
16. **Cepillo para polvo/tapizado.** Guarde aquí el cepillo para polvo.
17. **Ganchos para el cordón eléctrico (2).** Enrolle el cordón eléctrico alrededor de ellos para guardar el cordón eléctrico en la aspiradora. El gancho de arriba gira hacia abajo para soltar rápidamente el cordón eléctrico. Gire hacia arriba para guardar el cordón eléctrico.
18. **Cierre de un cuarto de vuelta del tubo transparente.** Haga girar este cierre a la posición de destrabe para sacar el tubo transparente. Para volver a colocar el tubo coloque el tubo en la parte trasera de la aspiradora y haga girar el cierre a la posición trabada.
19. **Utensilio para hendiduras.** Guarde aquí el utensilio para hendiduras.
20. **Adaptador de la manguera.** Coloque el extremo de la manguera dentro del adaptador de la manguera para aspirar pisos/alfombras.

---

## Apagado Térmico

Esta aspiradora tiene un termostato especial que protege en caso que el motor se sobrecaliente. Si la aspiradora se apaga súbitamente, siga este procedimiento:

1. Presione sobre el interruptor (ON/OFF) a la posición OFF (apagado).
2. Desenchufe la aspiradora.
3. Revise para encontrar la razón del problema de sobrecalentamiento (por ejemplo: bolsa llena, manguera atorada o filtro atorado).
4. Si encuentra una bolsa llena, manguera atorada o filtro atorado, cambie la bolsa, desbloquee la manguera o cambie los filtros.
5. Espere por lo menos 30 minutos antes de intentar de volver a usar la aspiradora.
6. Después de un periodo de enfriamiento de 30 minutos, enchufe la aspiradora y presione sobre el interruptor a la posición ON (prendido). La aspiradora deberá comenzar a funcionar.
7. Si la aspiradora todavía no funciona llame al 877-207-0923 para recibir ayuda como cliente.

# Cómo usar los accesorios

**NOTA:** No coloque la aspiradora sobre muebles o escalones ya que el cepillo circular puede dañarlos. Mientras usa los accesorios, coloque la aspiradora en el piso con el mango en la posición para guardar.

1. Quite la manguera del adaptador de la manguera en la parte trasera de la aspiradora.
2. Coloque el accesorio deseado en el extremo de la manguera o tubo.

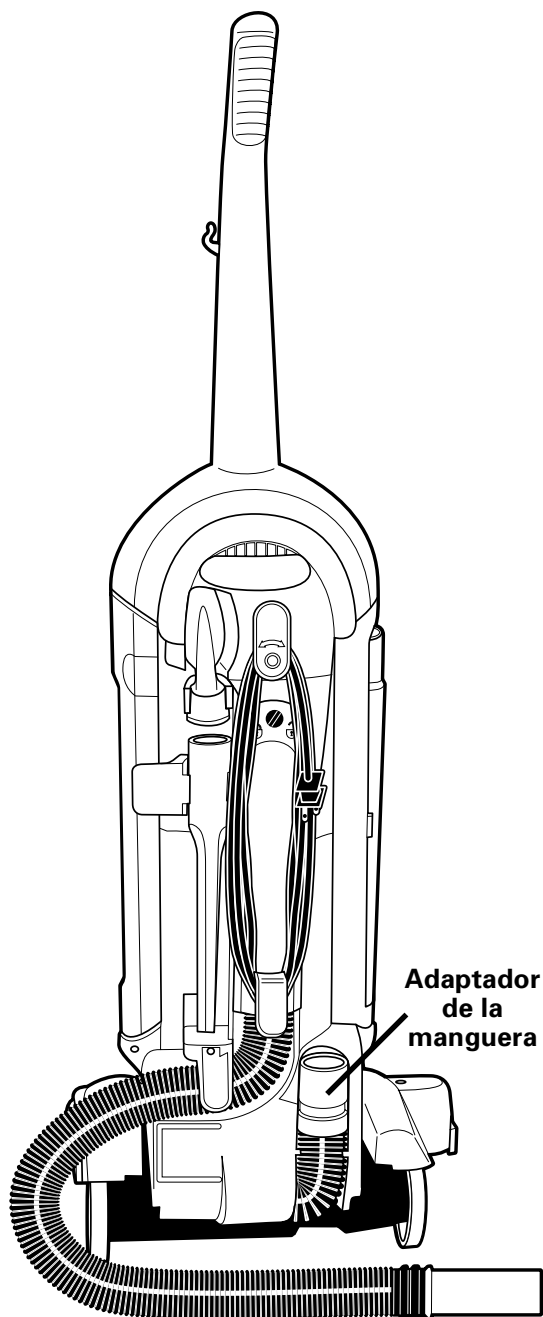

**Cepillo para polvo/tapizado** para los muebles, persianas, libros, lámparas, estantes, cortinas, cojinetes y telas.

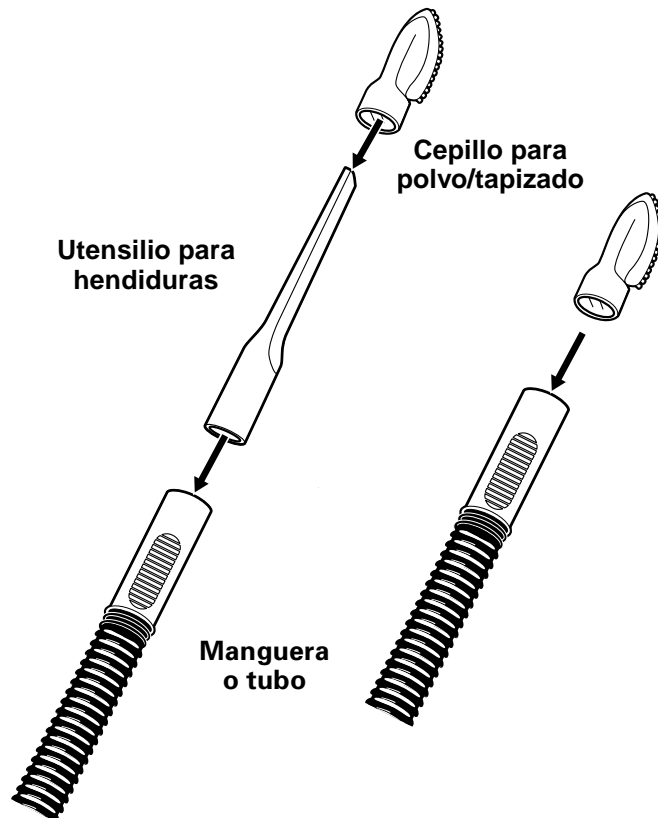

**El utensilio para hendiduras** limpia esquinas, zócalos, entre cojinetes.

**Tubo de extensión** para alcanzar más lejos. (Algunos modelos solo usan un tubo.)

**Tubos de extensión encajados** para alcanzar más lejos.

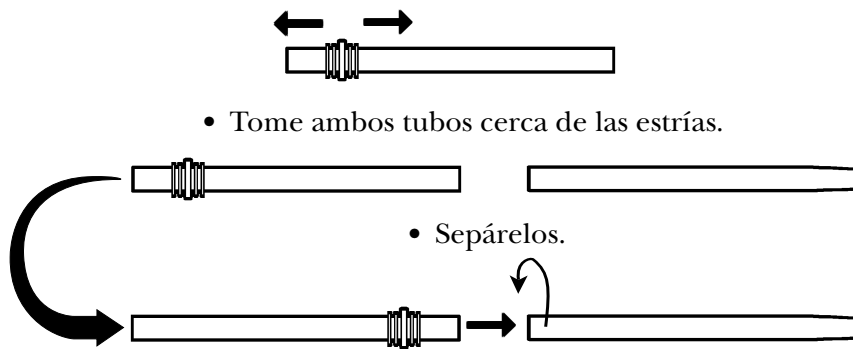

- Tome ambos tubos cerca de las estrías.

- Sepárelos.

- Ponga el extremo estirado hacia el centro.
- Junte los tubos.

# Cómo revisar y despejar obstrucciones en la manguera

Si hay poca succión o escasa aspiración puede ser debido a una obstrucción en la aspiradora.

1. Quite la manguera del dispositivo de retención de la manguera y revise la succión en el extremo de la manguera, si hay poco o nada de succión, revise la bolsa para polvo. Cámbiela en caso necesario. Si no mejora proceda al paso 2.

**PRECAUCION:** Apague el interruptor y desenchufe el cordón eléctrico antes de despejar la manguera.

2. Quite el cordón eléctrico de los ganchos para el cordón. Desconecte el tubo transparente haciendo girar el cierre de un cuarto de vuelta hacia la derecha para soltarlo, luego levante en dirección opuesta a la aspiradora.

Revise para ver si hay obstrucciones en la tubo. Cualquier obstrucción puede ser quitada usando un instrumento duro no filoso para despejar la manguera. Doblar la manguera puede ayudar a aflojar la obstrucción.

3. Para soltar la manguera completamente de la aspiradora, quite los dos tornillos.

Cualquier obstrucción puede ser quitada usando un instrumento duro para despejar la manguera. Doblar la manguera puede ayudar a aflojar la obstrucción.

**Después de despejar la obstrucción, haga los pasos explicados pero a la inversa para volver a armar la aspiradora.**

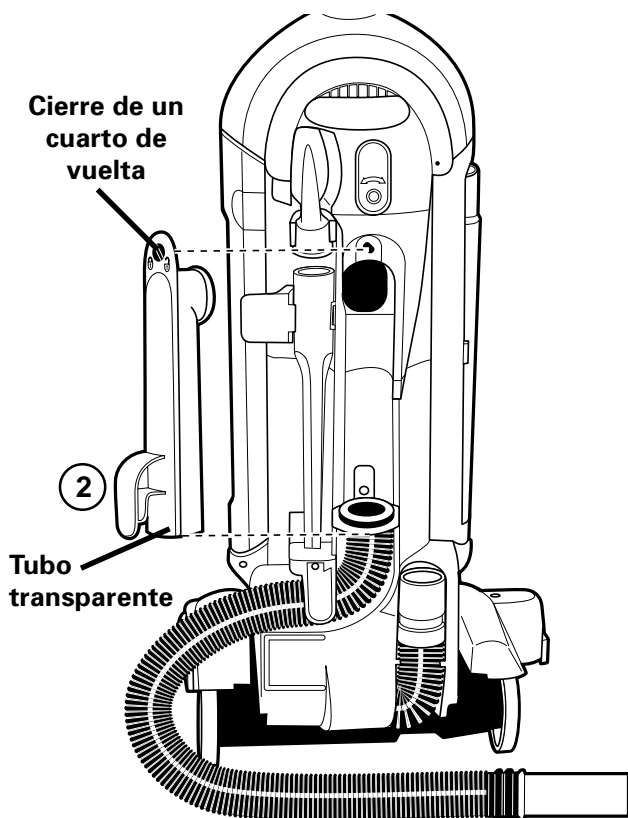

2. Desconecte el tubo transparente.

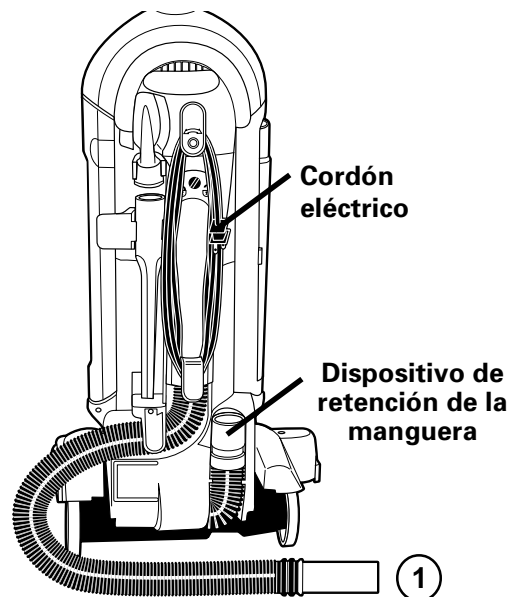

1. Quite la manguera del dispositivo de retención de la manguera y revise la succión al extremo de la manguera.

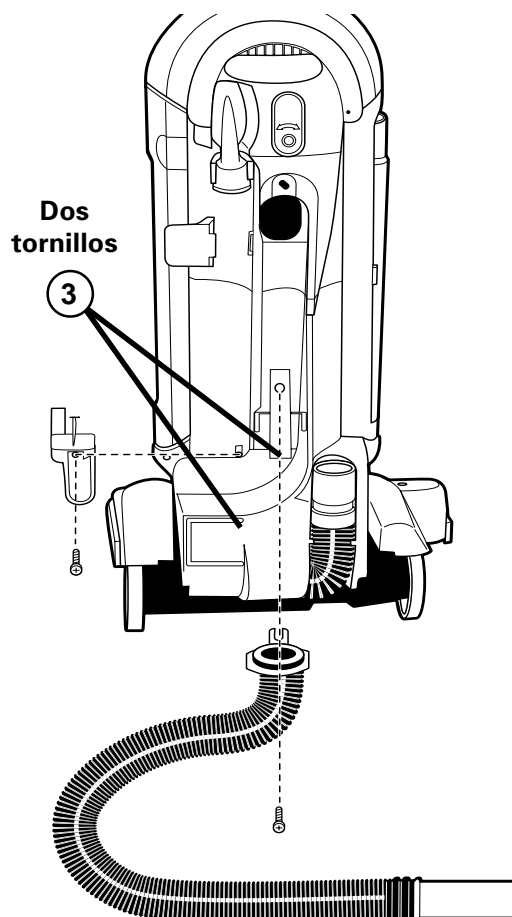

3. Suelte la manguera de la aspiradora.

# Como Hacerle Mantenimiento

Las instrucciones en este manual sirven como guía para el mantenimiento diario. A fin de evitar llamadas innecesarias al servicio de reparaciones y partes, revise con frecuencia la bolsa, la correa y el cepillo circular.

## Cepillo circular

El cepillo circular va girando mientras barre y peina la lanilla de la alfombra. Quite el cabello e hilos del cepillo circular para que siga cepillando la alfombra. A fin de mantener la más eficiente limpieza, las cerdas deben tocar la alfombra. Para probar el largo de las cerdas, ponga una regla contra el lado inferior de la aspiradora. Si las cerdas ya no tocan la regla, cambie el cepillo circular.

## Correa del cepillo circular

La correa del cepillo circular hace girar el cepillo circular para agitar, barrer y peinar la lanilla de la alfombra. Revise regularmente la correa para asegurarse de que esté en buenas condiciones. Cambie la correa si se estira, raja o pierde tensión. Corte el cabello o hilos enroscados en el cepillo circular o en la polea de la correa porque el amontonamiento puede hacer que la correa gire desparejo.

## Cómo cambiar la correa del cepillo circular – Serie GE-1

**PRECAUCIÓN:** Apague el interruptor y desenchufe el cordón eléctrico antes de cambiar la correa. Las poleas de la correa pueden calentarse durante el uso normal. Para prevenir quemaduras, evite tocar la polea del motor al revisar la correa.

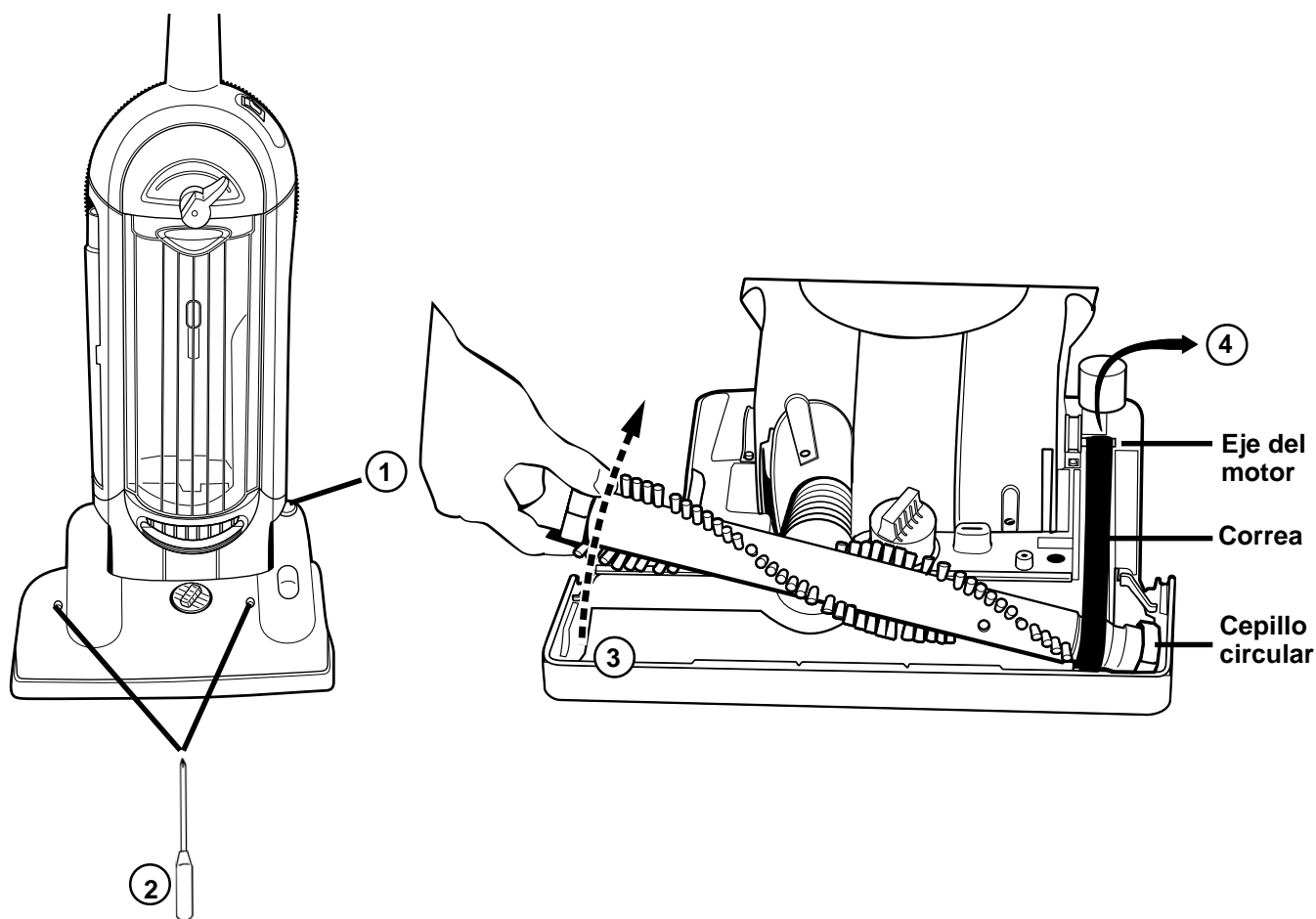

1. Baje el mango hasta el suelo para cambiar la correa.
2. Quite los dos tornillos para liberar la tapa. Levante la tapa para sacarla.
3. Levante el extremo izquierdo del cepillo circular.
4. Saque y descarte la correa.
5. Limpie la suciedad del área del cepillo circular.

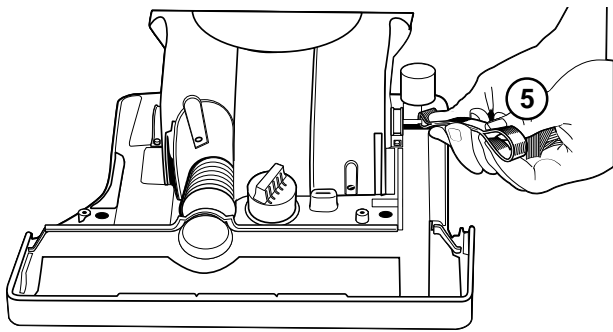

6. Coloque la correa nueva alrededor de la polea del eje del motor.

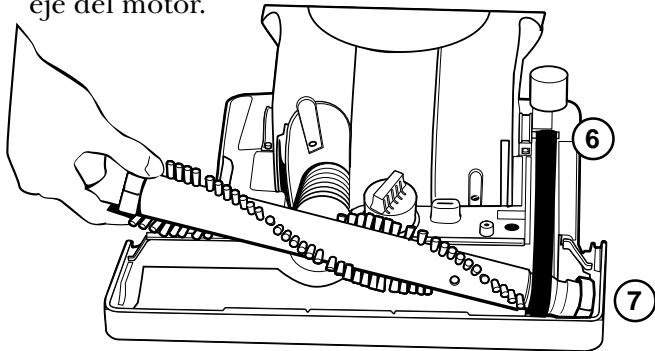

7. Coloque la correa alrededor de la polea del cepillo circular.

8. Alinee el capicete al extremo izquierdo con el cuadrado en la base. Empuje el capicete hasta posicionarlo; vea la ilustración de la vista del costado izquierdo.

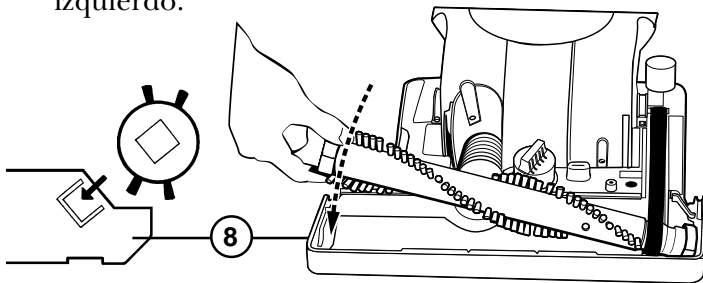

Vista del costado izquierdo

9. Jale el lado derecho del cepillo circular para estirar la correa. Fije el capicete al extremo derecho dentro de la base.

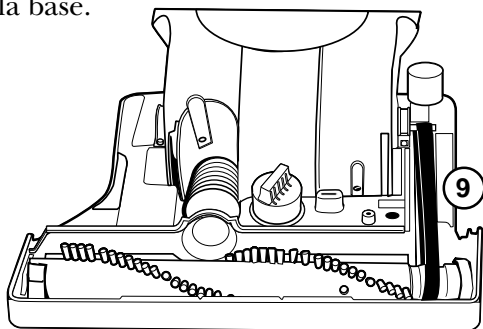

9. Haga girar el cepillo circular para asentar la correa.

10. Vuelva a colocar la tapa. Asegúrese que el frente de la tapa esté detrás del protector de muebles. La tapa debe asentarse automáticamente sobre las lengüetas de los tornillos.

11. Apriete los tornillos.

Use la correa de repuesto de marca GE, 106615.

## Bolsa desechable para polvo y filtros

La bolsa desechable para polvo juega un papel muy importante en la eficiencia de la aspiradora. El propósito de la bolsa de papel es atrapar la suciedad. Al atrapar la suciedad, la bolsa tiene que ser lo suficientemente porosa como para dejar pasar el aire. Si la bolsa de papel se obstruye, no puede pasar el aire por la aspiradora y no puede haber limpieza, por más potente que sea la máquina. Cambie la bolsa para polvo y limpie los filtros con frecuencia. Algunas partículas finas pueden impedir muy pronto el paso del aire disminuyendo el rendimiento aun antes de que la bolsa parezca estar llena.

Al aspirar desodorantes y limpiadores de alfombra, talco, polvo de yeso o sustancias finas similares, puede ser que tenga que hacer un mantenimiento más frecuente a la bolsa y a los filtros.

## Cómo cambiar las bolsas

— Estilo GE-1

**PRECAUCION:** Apague el interruptor y desenchufe el cordón eléctrico antes de cambiar la bolsa para polvo. Nunca use la aspiradora sin la bolsa para polvo o los filtros.

Para sacar la bolsa:

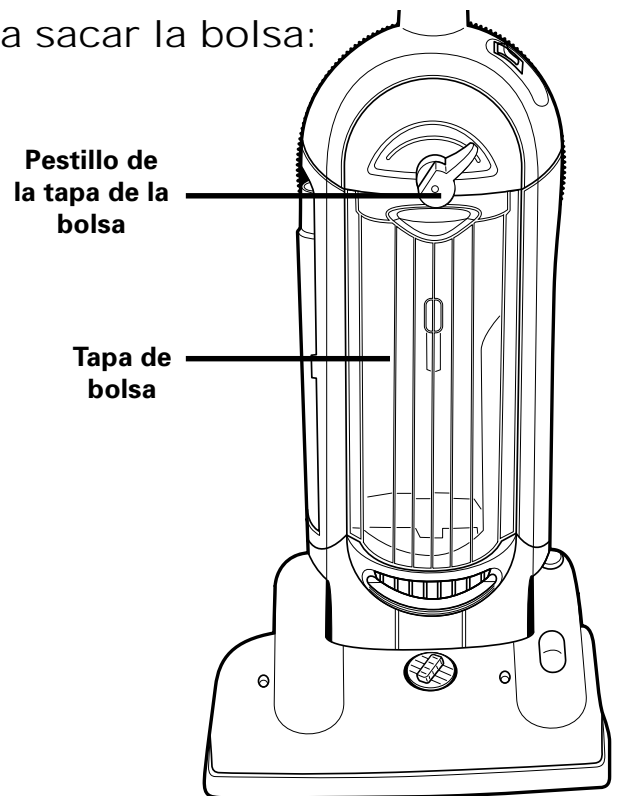

1. Afloje la tapa de la bolsa haciendo girar el pestillo de la tapa de la bolsa hacia la izquierda apuntando al símbolo de destrabe (☞). Pivotee la tapa de la bolsa en dirección opuesta de la aspiradora y sáquela.

---

## Para sacar la bolsa: (continuación)

2. Tome el collarín de la bolsa de papel y jale la bolsa hacia afuera en dirección opuesta a la aspiradora.

---

## Para reemplazar una bolsa:

3. Localice los canales (A). Doble el collarín de la bolsa nueva (B) hacia atrás y deslícelo en las estrías asegurándose de que la entrada de la manguera (C) esté dentro de la abertura de la bolsa.
4. Acomode la bolsa en el fondo y a los costados.
5. Coloque las lengüetas que se encuentran en la parte inferior de la tapa dentro de la ranura en la aspiradora. Cierre la tapa. Asegúrese de que la bolsa desechable no haya quedado atrapada debajo de la tapa de adelante.

Use la bolsa de repuesto marca GE, 106605.

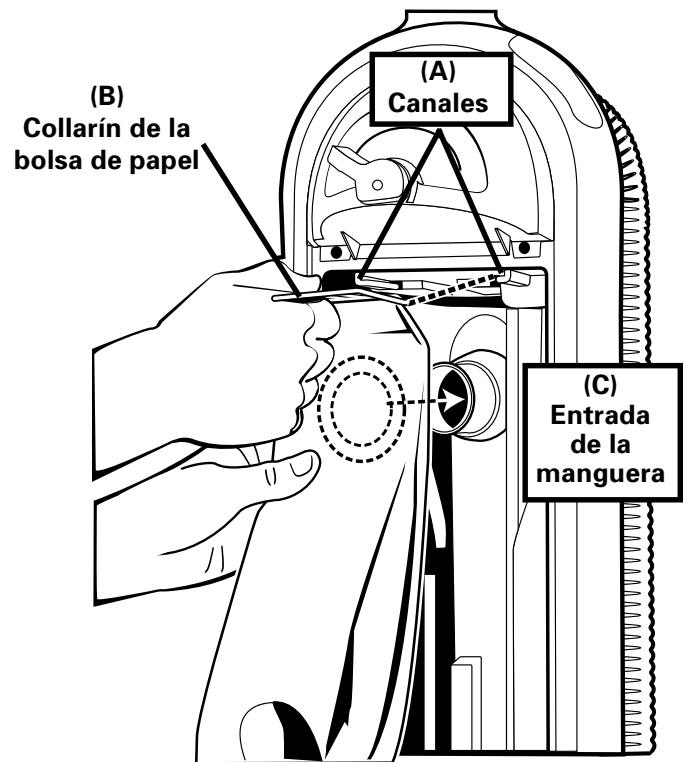

---

# Limpieza y reposición de los filtros

---

## Filtro del motor

Revise el filtro del motor cada vez que cambia la bolsa desechable para polvo. Limpie o reemplace según sea necesario. **Nunca use la aspiradora sin el filtro del motor en su lugar.**

---

## Para Limpiar/Cambiar el Filtro del Motor

1. El filtro del motor se encuentra en el fondo del compartimento para la bolsa. Quite la tapa del compartimento para la bolsa y la bolsa para polvo. Levante el filtro del motor hacia arriba y afuera de la aspiradora.
2. Cambie o limpie el filtro del motor. Para limpiar el filtro del motor sacúdalo a fin de quitar el exceso del polvo. En caso necesario, el filtro puede ser limpiado aspirándolo con otra aspiradora.
3. Vuelva a instalar el filtro poniendo el lado liso hacia abajo en el fondo del compartimento para la bolsa. Vuelva a colocar la bolsa para polvo y la tapa del compartimento para la bolsa.

Use el filtro del motor respuesto de marca GE, 61455-1.

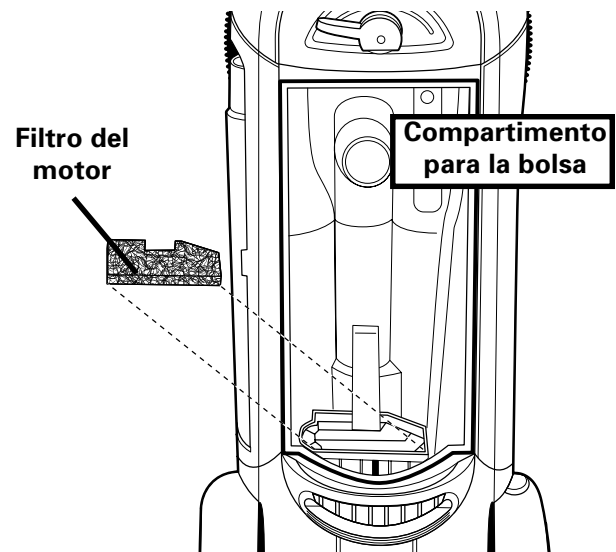



## Filtro de micrones

Inspeccione periódicamente el filtro de micrones y cámbielo según sea necesario. Para lograr una eficiencia máxima, cambie periódicamente el filtro de micrones.

### Para cambiar el filtro de micrones

1. Levante y jale hacia afuera la puertilla del filtro de micrones para quitarla.
2. Tome el filtro de micrones y jálelo hacia afuera.
3. Quite el filtro de micrones del marco del filtro.
4. Deslice el filtro nuevo de micrones dentro del marco del filtro, lado áspero hacia afuera.
5. Vuelva a colocar en la aspiradora el ensamblaje del marco del filtro con el filtro nuevo.
6. Para cerrar, coloque la puertilla del filtro de micrones en la parte de arriba de la abertura presionando contra la aspiradora, deslícela hacia abajo hasta que esté en su lugar.

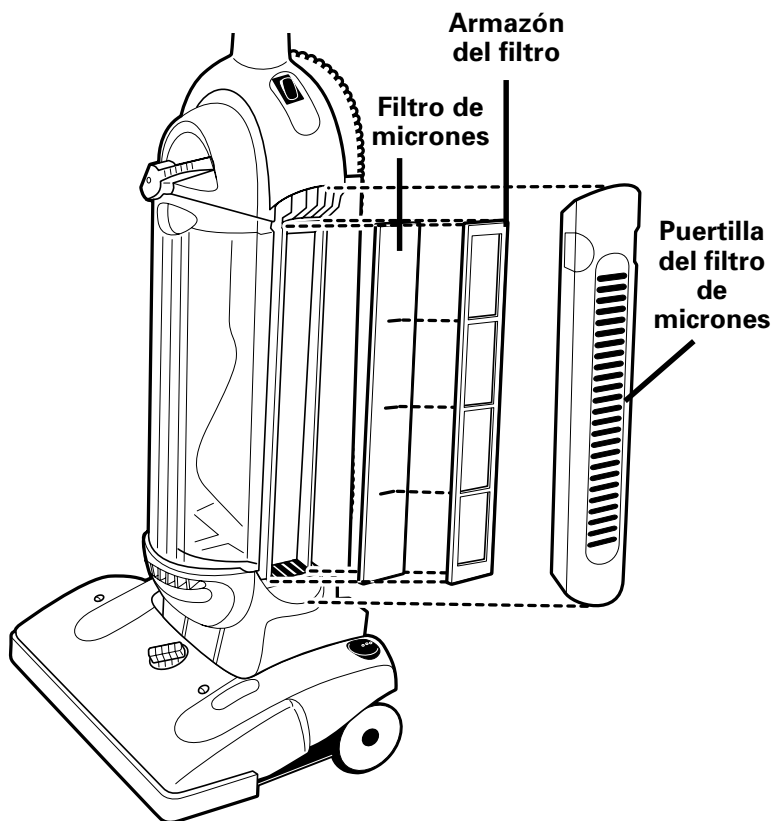

Use el filtro de micrones de repuesto que viene con las bolsas GE-1.

## *Cómo cambiar el foco de luz*

**PRECAUCION:** Apague el interruptor de corriente y desenchufe el cordón eléctrico antes de cambiar el foco de luz.

1. Baje el mango para sacar los dos tornillos de la cubierta de cristal.
2. Jale la cubierta de cristal sacándola de la aspiradora.
3. Empuje el foco de luz dentro del casquillo; jale el foco de luz directamente hacia afuera para soltarlo.
4. Coloque el foco de luz nuevo dentro del casquillo; hágalo girar para asegurarlo.
5. Empuje hacia atrás el foco de luz y el casquillo de modo que el foco de luz no toque la cubierta de cristal.
6. Vuelva a colocar la cubierta de cristal.
7. Asegúrela con los dos tornillos.

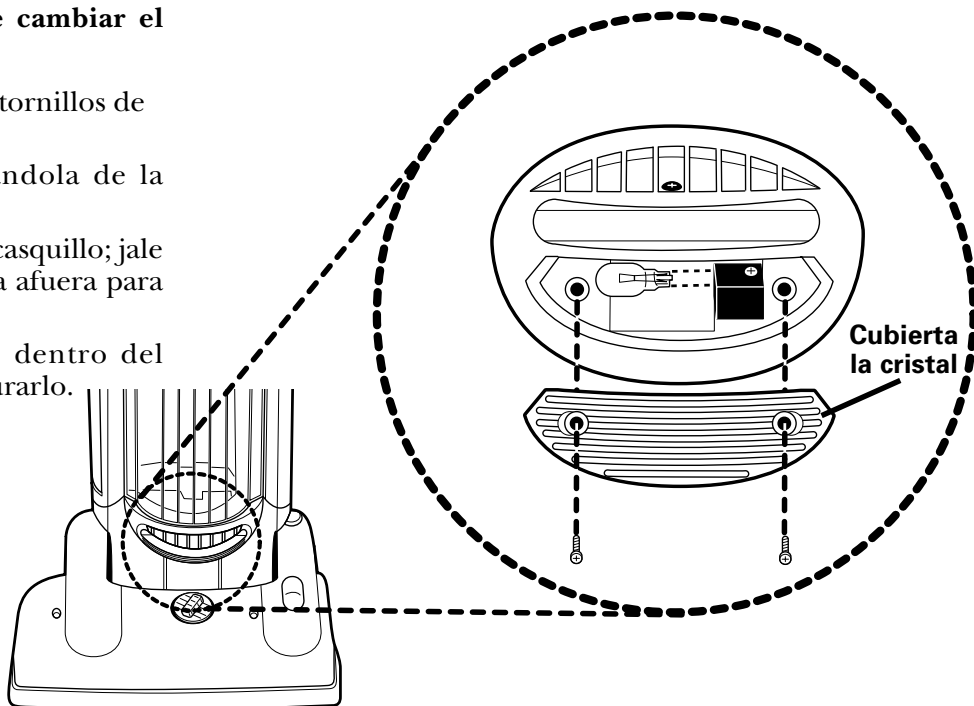

Use el foco de luz de repuesto marca GE, 61444-1.

# Resolviendo Problemas

**NOTA:** Apague el interruptor de corriente y desenchufe el cordón eléctrico antes de hacerle mantenimiento a su aspiradora.

PROBLEMA	CAUSA	SOLUCION
El motor no arranca.	<input type="checkbox"/> Enchufe eléctrico	<input type="checkbox"/> Empuje bien el enchufe dentro del toma corriente. <input type="checkbox"/> Pruebe otro toma corriente. <input type="checkbox"/> Revise el interruptor de circuito.
El motor se apaga súbitamente.	<input checked="" type="checkbox"/> Apagado térmico	<input type="checkbox"/> Refiérase a la página 7.
No limpia la alfombra o el piso.	<input checked="" type="checkbox"/> Bolsa desechable para polvo y filtro(s) <input checked="" type="checkbox"/> Correa <input checked="" type="checkbox"/> Cepillo circular <input checked="" type="checkbox"/> Manguera	<input type="checkbox"/> Cambie la bolsa y limpie o cambie el (los) filtro(s). Tenga en cuenta: Si aspira polvo fino, la bolsa puede no parecer llena pero cualquier sustancia fina tiende a reducir la succión cuando obstruye el paso del aire por la bolsa de papel y el (los) filtro(s). <input type="checkbox"/> Cambie una correa cortada, suelta o deformada. <input type="checkbox"/> Saque cabello e hilos de las cerdas y el área del capacet. Cambie el cepillo circular si las cerdas están gastadas. <input type="checkbox"/> Saque de la manguera cualquier obstrucción que impida el paso del aire. Revise la manguera corta en la base y la manguera larga. (Refiérase a la página 9).
No hay succión en el extremo de la manguera.	<input checked="" type="checkbox"/> Bolsa desechable para polvo y filtro(s) <input checked="" type="checkbox"/> Manguera	<input type="checkbox"/> Cambie la bolsa. Tenga en cuenta: Si aspira polvo fino, la bolsa puede no parecer llena pero cualquier sustancia fina tiende a reducir la succión cuando obstruye el paso del aire por la bolsa de papel y el (los) filtro(s). <input type="checkbox"/> Saque de la manguera cualquier obstrucción que impida el paso del aire. Revise la manguera corta en la base y la manguera larga. (Refiérase a la página 9).
La luz frontal no funciona.	<input checked="" type="checkbox"/> Foco de luz	<input type="checkbox"/> Cambie el foco de luz.
Ruido en el área del cepillo circular.	<input checked="" type="checkbox"/> Cepillo circular <input checked="" type="checkbox"/> Correa	<input type="checkbox"/> Quite la tapa y limpie la suciedad o basura del área del cepillo circular. <input type="checkbox"/> Cambie una correa cortada, suelta o deformada.
La aspiradora es difícil de empujar.	<input checked="" type="checkbox"/> Ajuste de altura de aspiradora <input checked="" type="checkbox"/> Correa	<input type="checkbox"/> Gire la perilla de ajuste a una posición más alta. Tenga en cuenta: Coloque el mango en la posición de operación. Incline la aspiradora hacia atrás para levantar del piso las ruedas de adelante. Luego haga girar la perilla. <input type="checkbox"/> Cambie una correa cortada, suelta o deformada.
El cepillo circular no gira.	<input checked="" type="checkbox"/> Cepillo circular <input checked="" type="checkbox"/> Correa	<input type="checkbox"/> Quite la tapa y limpie la suciedad o basura del área del cepillo circular. <input type="checkbox"/> Reemplace la correa que este cortada, suelta o distorcionada.
Olor a quemado.	<input checked="" type="checkbox"/> Cepillo circular <input checked="" type="checkbox"/> Correa	<input type="checkbox"/> Quite la tapa y limpie la suciedad o basura del área del cepillo circular. <input type="checkbox"/> Reemplace la correa que este cortada, suelta o distorcionada.
La perilla para ajustar la altura de la aspiradora no gira.	<input checked="" type="checkbox"/> Ajuste de altura de aspiradora	<input type="checkbox"/> Tenga en cuenta: Coloque el mango en la posición de operación. Incline la aspiradora hacia atrás para levantar del piso las ruedas de adelante. Luego haga girar la perilla.
Partes faltantes o preguntas.		<input type="checkbox"/> Llame al 1-877-207-0923 para recibir ayuda como cliente

# Ayuda al cliente

Si tiene usted un reclamo bajo esta garantía, por favor llame a nuestro número de ayuda al cliente. Para obtener un servicio más rápido, por favor tenga a mano el número del modelo, de serie y de tipo para que el operador le asista. Estos números se encuentran en la placa de datos en la parte de abajo de su aspiradora.

**MODELO:** \_\_\_\_\_ **TIPO:** \_\_\_\_\_ **SERIE:** \_\_\_\_\_

**Número telefónico de ayuda al cliente: 1-877-207-0923; Canadá: 877-556-0973**

**¡Guarde este número para futura referencia!**

**Consultas por correo electrónico [www.wal-mart.com](http://www.wal-mart.com)**

## Garantía Limitada de Dos Años

### ¿Qué cubre su garantía?

- Cualquier defecto de materiales o mano de obra.

### ¿Durante cuánto tiempo después de la compra original?

- Dos años.

### ¿Qué haremos nosotros?

- A nuestra discreción, le proporcionaremos una aspiradora nueva o reacondicionada.
- La aspiradora que reemplaza a la primera tiene garantía por el resto del periodo de dos años de la garantía original.

### ¿Cómo hace usted un reclamo bajo garantía?

- Empaquete adecuadamente su aspiradora. Recomendarnos usar la caja y los materiales de empaque originales.
- Incluya en el paquete una copia del recibo de venta u otra evidencia de la fecha de la compra original. Si la aspiradora fue un obsequio, proporcione una declaración especificando la fecha cuando la recibió. También escriba con letra de imprenta su nombre y dirección y una descripción del defecto.
- Devuelva el producto a la tienda WAL-MART más cercana a su domicilio.
- Una aspiradora nueva o reacondicionada le será proporcionada.

### ¿Qué no cubre su garantía?

- Bolsas desechables para polvo, correas, filtros y focos de luz.
- Uso comercial o cualquier otro uso que no se incluyen en las instrucciones impresas.
- Daños por mal uso, abuso o negligencia.
- Productos adquiridos o reparados fuera de los Estados Unidos.

### ¿Cómo se relacionan las leyes estatales a esta garantía?

- Esta garantía le brinda derechos legales específicos, y es posible que tenga otros derechos que varían de un estado a otro.
- WAL-MART expresamente descarga toda responsabilidad por daños emergentes o pérdidas imprevistas causados por el uso de este artefacto. Algunos estados no aceptan la exclusión o limitación de pérdidas emergentes o imprevistas por lo que es posible que el descargo de responsabilidad no se aplique a usted.

### ¿Qué pasa si compró este producto en los Estados Unidos y tiene un problema mientras lo usa fuera de los Estados Unidos?

- La garantía es válida únicamente si sigue el procedimiento de reclamo descrito aquí...el producto tiene que ser devuelto a nuestro "U.S. Exchange Center".
- En el caso de productos adquiridos fuera de los Estados Unidos y Canadá, consulte al distribuidor con respecto a la garantía.

WAL-MART Stores, Inc.

Bentonville, AR 72716

**¿Preguntas?  
Llame al  
1-877-207-0923**

---

## **Accesorios incluidos en esta caja**

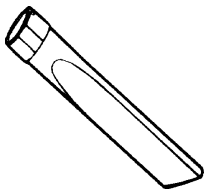

1 utensilio para hendiduras



1 cepillo para polvo/tapizado

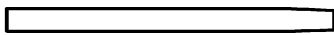

1 tubo de extensión



1 paquete de tornillos  
(2 tornillos)

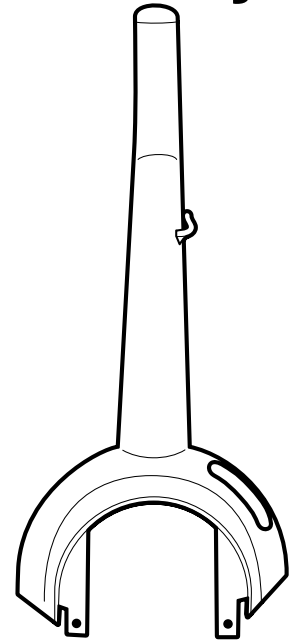

Un mango para la aspiradora

---

**Gracias por elegir una aspiradora de marca GE.**

**No se olvide de usar  
bolsas y correas  
de marca GE**

**PRECAUCIÓN:** La Garantía Limitada no cubre los daños causados por el uso de bolsas y correas de otras marcas.



es una marca registrada de la Compañía General Electric usada bajo licencia otorgada a Wal-Mart Stores, Inc., Bentonville, AR

## Free Manuals Download Website

<http://myh66.com>

<http://usermanuals.us>

<http://www.somanuals.com>

<http://www.4manuals.cc>

<http://www.manual-lib.com>

<http://www.404manual.com>

<http://www.luxmanual.com>

<http://aubethermostatmanual.com>

Golf course search by state

<http://golfingnear.com>

Email search by domain

<http://emailbydomain.com>

Auto manuals search

<http://auto.somanuals.com>

TV manuals search

<http://tv.somanuals.com>