

Neftis

Grille-pain
Brödrost
Broodrooster
Toaster
Tostafette
Tostador
Torradeira
Ekmek kızartma
makinesi
حماسة

Guide d'utilisation
Gebruiksaanwijzing
Bedienungsanleitung
Instructions for use
Istruzioni per l'uso
Instrucciones de uso
Instruções de utilização
Kullanım Kılavuzu
إرشادات الإستعمال

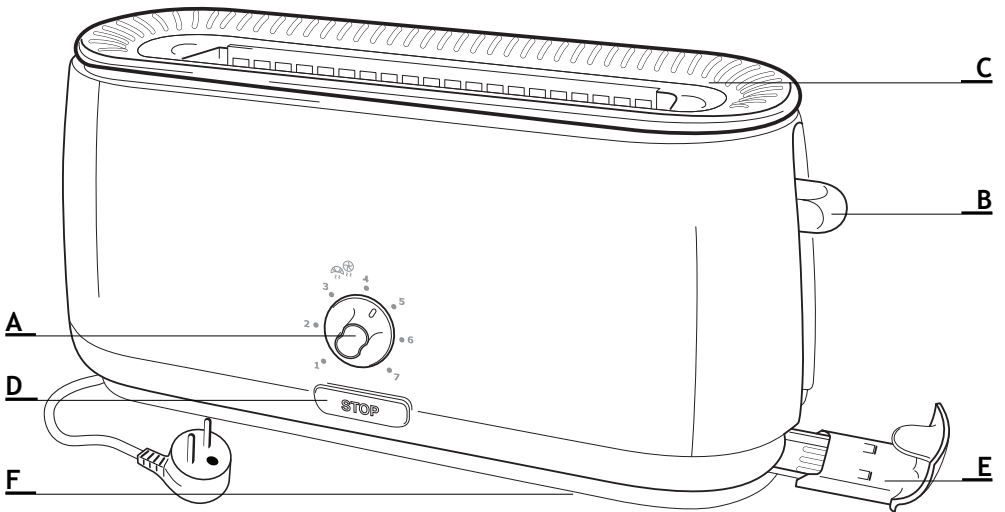



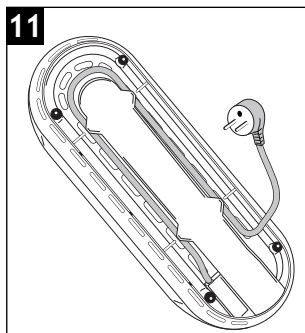
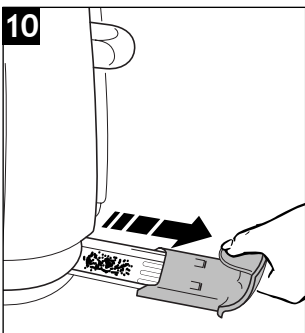
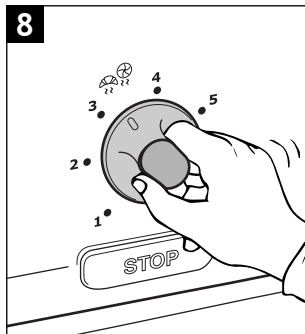
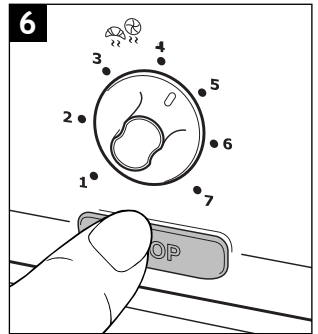
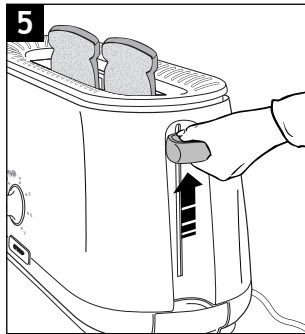
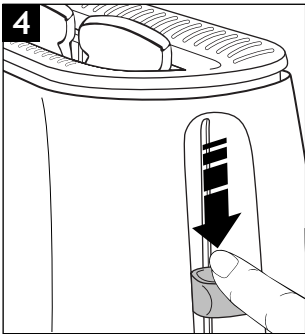
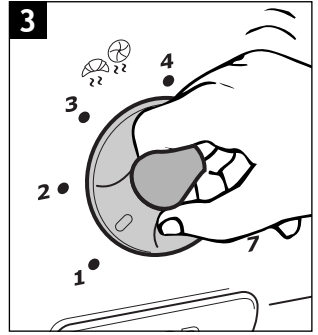
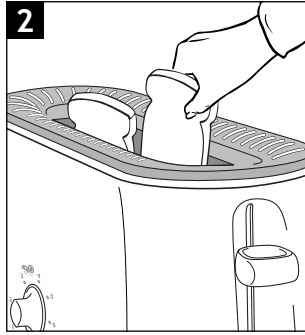
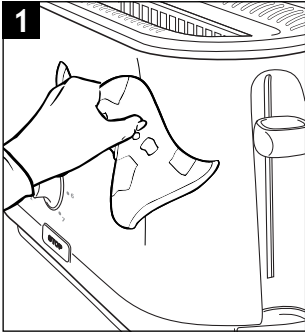

CARACTÉRISTIQUES DE L'APPAREIL :

- A Bouton de réglage (7 positions de grillage + 1 position réchauffe-viennoiserie) *
- B Levier de commande
- C Toit diffuseur de chaleur

- D Bouton "Stop/Eject"
- E Tiroir ramasse miettes
- F Range-cordon (sous l'appareil)

LIRE COMPLÈTEMENT CE MODE D'EMPLOI AVANT LA PREMIÈRE UTILISATION :

AVANT LA PREMIÈRE UTILISATION

Déballiez l'appareil et enlevez tous les autocollants. Lisez le mode d'emploi et suivez attentivement les instructions d'utilisation. Déroulez complètement le cordon d'alimentation. Essayez l'extérieur de l'appareil et le cordon avec un linge humide. Séchez **Fig. 1**. Branchez la prise. Tournez le bouton de sélection sur la position réchauffe viennoiseries **Fig. 8**. Abaissez le levier de commande **Fig. 4**. Faites ainsi fonctionner l'appareil à vide une ou deux fois pour éliminer "l'odeur de neuf". Aérez la pièce.

Sur ce modèle électronique, le levier de commande ne s'enclenche que lorsque l'appareil est branché.

GRILLAGE DU PAIN

Le levier de commande est en position haute, disposez les tranches de pain dans la fente **Fig. 2**. Tourner le bouton de réglage entre 1 et 7 suivant la nature et l'épaisseur du pain **Fig. 3**.

Réglez du grillage selon le résultat souhaité :

- | | |
|-------------------------|-------------------|
| 1 Peu grillé | 4 - 5 Bien grillé |
| 2 - 3 Légèrement grillé | 6 - 7 Très grillé |

Abaissez le levier de commande. Celui-ci se verrouille en position basse et les grilles de maintien centrent automatiquement les tranches de pain entre les éléments chauffants pour un grillage parfait des deux côtés **Fig. 4**.

Sur ce modèle électronique, le bouton de commande monte et baisse du chariot ne s'enclenche en position basse que lorsque l'appareil est branché.

Réduisez la position du bouton de réglage si vous n'utilisez pas toute la capacité de l'appareil.

Le grille-pain s'arrête automatiquement en fin de grillage. Le bouton de commande remonte et le pain est mis à disposition.

FONCTION STOP/EJECT

Pour interrompre le fonctionnement grillage ou réchauffage en cours, appuyez sur la touche "Stop" **Fig. 6**.

Ne forcez jamais la remontée du bouton de commande, vous risqueriez d'en détériorer le mécanisme.

FONCTION HI-LIFT

Pour saisir plus facilement les petites tranches de pain, montez le levier de commande une fois le cycle de grillage terminé **Fig. 5**.

RÉCHAUFFAGE DES VIENNOISERIES

Posez directement les petits pains, brioches ou les croissants sur le toit diffuseur de chaleur **Fig. 7**.

N'utilisez pas l'appareil pour griller simultanément des tranches de pain et réchauffer des viennoiseries. N'utilisez pas le toit diffuseur pour cuire ou décongeler des plats surgelés. Ne pas réchauffer de denrées grasses ou sucrées susceptibles de couler.

Tournez le bouton de sélection sur la position réchauffe viennoiseries **Fig. 8**. Abaissez le levier de commande jusqu'à le verrouiller.

La chaleur remonte et se diffuse à travers le toit diffuseur de chaleur pour réchauffer les viennoiseries de façon homogène. Lorsque le grille-pain s'arrête, le levier de commande remonte.

Pour réchauffer l'autre face, retournez les viennoiseries à l'aide d'un gant ou d'une pince à pains si nécessaire (*pince à pain et gants non fournis avec le produit*), sur le toit diffuseur encore chaud **Fig. 9**. Laissez 1 à 2 minutes, ou relancer un 2^e cycle selon les viennoiseries si nécessaire.

Le toit diffuseur est très chaud. Évitez de le toucher.

ENTRETIEN, NETTOYAGE

Nettoyez régulièrement votre grille-pain.

Après utilisation et avant tout entretien, nettoyage ou rangement débranchez et laissez refroidir l'appareil.

Pour nettoyer le tiroir ramasse-miettes : retirez-le, videz les miettes. Faites-le régulièrement : idéalement après chaque utilisation (*grillage ou réchauffage*) **Fig. 10**. Vérifiez avant chaque utilisation que le tiroir est bien en place dans son logement.

S'il reste des croûtes, miettes ou débris entre les éléments chauffants ou dans l'appareil, retournez-le, ouverture vers le bas pour faire tomber ces résidus.

N'intervenez jamais à l'intérieur de l'appareil avec un objet métallique au risque de provoquer des détériorations graves.

Essayez l'extérieur de l'appareil et le cordon avec un linge humide. Séchez **Fig. 1**.

Pour l'entretien n'utilisez ni produit agressif (décapant à base de soude, produit d'entretien des métaux, eau de javel, etc.), ni ustensiles métalliques, éponges grattoir ou tampons abrasifs.

Pour le toit réchauffeur, n'utilisez pas de produits d'entretien des métaux (inox, cuivre...) mais un chiffon doux, ou une éponge légèrement humide avec un produit vaisselle et séchez.

Ne passez pas le tiroir ramasse-miettes au lave-vaisselle.

RANGEMENT

Attendez le refroidissement complet de l'appareil avant de le ranger, surtout dans le cas d'un endroit fermé, la chaleur pourrait causer des dommages à tout matériau.

Pour ranger le cordon, enroulez-le dans le range-cordon situé sous l'appareil **Fig. 11**.

L'emballage est recyclable ♻️, mais il peut-être utile pour transporter ou retourner le grille-pain à une station service après-vente agréée (voir liste jointe).

PRÉVENTION DES ACCIDENTS DOMESTIQUES

- La sécurité de cet appareil est conforme aux règles techniques et aux normes en vigueur.
- Vérifiez que la tension du réseau correspond bien à celle indiquée sur l'appareil (courant alternatif seulement).
- Compte-tenu de la diversité des normes en vigueur, si l'appareil est utilisé dans un pays différent de celui où il a été acheté, faites-le vérifier par une station service agréée (voir liste jointe).
- Assurez-vous que l'installation électrique est conforme aux normes en vigueur et suffisante pour alimenter un appareil de cette puissance.
- Branchez toujours l'appareil sur une prise reliée à la terre.
- Ne laissez pas le cordon pendre ou toucher les parties chaudes de l'appareil.
- Ne rangez pas le cordon ou la prise dans l'appareil entre les grilles.
- Ne débranchez pas l'appareil en tirant sur le cordon.
- N'utilisez qu'une rallonge en bon état, avec une prise de terre reliée à la terre, et avec un fil conducteur de section au moins égale au fil fourni avec le produit.
- Afin d'éviter les chocs électriques, ne plongez jamais le fil électrique, la prise de courant ou l'appareil dans l'eau ou un autre liquide.
- N'utilisez pas ou n'introduisez pas dans le grille-pain d'ustensiles en métal qui pourraient provoquer des courts-circuits (cuillère, couteau...).
- Utilisez un plan de travail stable à l'abri des projections d'eau et en aucun cas dans une niche de cuisine intégrée.
- Ne portez ou ne déplacez pas l'appareil pendant l'utilisation.

PRÉCAUTIONS IMPORTANTES

Lors de l'utilisation d'appareils électriques, un certain nombre de règles élémentaires doivent être respectées, en particulier les suivantes :

A FAIRE

- Lisez entièrement le mode d'emploi et suivez attentivement les instructions d'utilisation.
- L'appareil doit être exclusivement en position debout, jamais couché, incliné ou à l'envers.
- Avant chaque utilisation, vérifiez que le tiroir ramasse miettes est bien dans son logement.
- **Enlevez régulièrement les miettes de la trappe ou du tiroir ramasse-miettes.**
- Le bouton de commande du chariot doit être dans la position haute quand vous branchez ou débranchez votre appareil.
- Débranchez l'appareil quand il ne sert pas et avant de le nettoyer. Attendez qu'il refroidisse pour le nettoyer ou avant de le ranger.
- En fin de cycle, si les tranches de pain restaient coincées entre les grilles, débranchez, et attendez que l'appareil refroidisse avant de retirer le pain.
- **Débranchez l'appareil si une anomalie de fonctionnement se produisait.**

A NE PAS FAIRE

- Cet appareil n'est pas destiné à être utilisé par des enfants ou d'autres personnes sans assistance et supervision si leurs capacités physiques, sensorielles ou mentales les empêchent d'utiliser l'appareil en toute sécurité.
- Les jeunes enfants doivent être surveillés afin de s'assurer qu'ils ne jouent pas avec l'appareil.
- Ne laissez jamais l'appareil fonctionner sans surveillance et particulièrement à chaque premier grillage ou changement de réglage.
- N'utilisez pas l'appareil pour tout autre usage que celui pour lequel il a été conçu.
- Ne touchez pas les parties métalliques ou chaudes de l'appareil en cours d'utilisation, utilisez les poignées.
- N'utilisez pas ou n'introduisez pas dans le grille-pain d'ustensiles en métal qui pourraient provoquer des courts-circuits (cuillère, couteau...)
- N'ajoutez pas au grille-pain des accessoires qui ne sont pas recommandés par le fabricant car cela peut-être dangereux.
- Afin d'éviter les chocs électriques, ne plongez pas dans l'eau le fil électrique, la prise de courant ou tout l'appareil.
- **Ne grillez pas de pains susceptibles de fondre (avec glaçage) ou de couler dans le grille-pain et ne grillez pas de petits morceaux de pains ou de croutons, cela pourrait causer des dommages ou un risque de feu.**
- N'introduisez pas dans l'appareil des trop grosses tranches de pain, ou coupées de façon non-uniforme, susceptibles de coincer le mécanisme du grille-pain.

- N'utilisez pas l'appareil si:
 - celui-ci a un cordon défectueux ou endommagé,
 - l'appareil est tombé et présente des détériorations visibles ou des anomalies de fonctionnement.Dans chacun de ces cas, l'appareil doit être envoyé au centre de service après-vente agréé le plus proche, afin d'éviter tout danger. Consultez la garantie.
- N'utilisez l'appareil que dans la maison. Évitez les lieux humides.
- Ne posez pas votre grille-pain sur toutes surfaces chaudes, ni trop près d'un four chaud.
- Ne pas couvrir l'appareil pendant son fonctionnement.
- **Le pain peut brûler, aussi l'appareil ne doit pas être utilisé à proximité ou en dessous de rideaux et autres matériaux combustibles (étagères, meubles...).** L'appareil doit être utilisé sous surveillance.
- Ne pas utiliser le tiroir ramasse miettes pour réchauffer sur le toit.
- Ne jamais poser d'ustensiles, objet, plat, bol, tasse, biberon, assiette, barquette, papier culinaire ou aluminium sur le toit réchauffeur ou dans l'appareil.
- Ne placez jamais de papier, carton ou plastique dans, sur ou sous l'appareil.
- S'il arrivait que certaines parties du produit s'enflamment, ne tentez jamais de les éteindre avec de l'eau. Débranchez l'appareil et étouffez les flammes avec un linge humide.
- Ne tentez jamais d'enlever le pain lorsque le cycle de grillage est enclenché.
- N'utilisez pas le grille-pain comme source de chaleur ou de séchage.
- N'utilisez pas le grille-pain pour cuire, griller, réchauffer ou décongeler des plats surgelés.
- Pour votre sécurité, ne démontez jamais l'appareil vous-même. Faites appel à un Centre de Service agréé (voir liste jointe).

Cet appareil a été conçu pour un usage domestique uniquement, toute utilisation professionnelle, non appropriée ou non conforme au mode d'emploi n'engage ni la responsabilité, ni la garantie du fabricant.

GARDEZ PRÉCIEUSEMENT CES CONSIGNES



- ① Participez à la protection de l'environnement ! Votre appareil contient de nombreux matériaux valorisables ou recyclables.

➔ Confiez celui-ci dans un point de collecte ou à défaut dans un centre service agréé pour que son traitement soit effectué.

EIGENSCHAPPEN VAN HET APPARAAT:

- A Regelknop (7 roosterstanden + 1 opwarmstand voor broodjes) *
- B Bedieningshendel
- C Geïntegreerde broodjesopwarmer

- D "Stop/Eject"-knop
- E Kruimellade
- F Snoeropwikkeling (onder het apparaat)

LEES VOOR DE EERSTE INGEBRIJKNAME DEZE GEBRUIKSAANWIJZING HELEMAAL DOOR:

VOOR DE EERSTE INGEBRIJKNAME

Haal het apparaat uit zijn verpakking en verwijder alle stickers. Lees de gebruiksaanwijzing en volg de gebruiksinstructies nauwkeurig op. Rol het netsnoer volledig af. Reinig de buitenzijde van het apparaat en het snoer met een vochtige doek. Afdrogen **Fig. 1**. Steek de stekker in het stopcontact. Draai de keuzeknop op de opwarmstand voor broodjes **Fig. 8**. Doe de bedieningshendel naar beneden **Fig. 4**. Laat zo het apparaat één of twee keer leeg werken om de "nieuwe geur" te verwijderen. Laat het vertrek luchten.

Bij dit elektronische model kan de bedieningshendel slechts ingeschakeld worden als de stekker in het stopcontact gestoken is.

BROOD ROOSTEREN

De bedieningshendel staat in de hoge stand, doe een boterham in de gleuf **Fig. 2**. Draai de afstelknop tussen 1 en 7, afhankelijk van het soort en de dikte van de boterham **Fig. 3**.

Stel het roosteren af aan de hand van het gewenste resultaat:

- | | |
|-----------------------------|------------------------------|
| 1 Weinig geroosterd | 4 - 5 Bruin geroosterd |
| 2 - 3 Lichtbruin geroosterd | 6 - 7 Donkerbruin geroosterd |

Doe de bedieningshendel naar beneden. Deze vergrendelt in de lage stand en de grijproosters plaatsen de boterhammen automatisch tussen de verwarmingselementen, zodat beide zijden perfect geroosterd worden **Fig. 4**.

Bij dit elektronische model blijft de bedieningsknop voor het omhoog en omlaag doen van de slede slechts in de laagste stand zitten als de stekker in het stopcontact zit.

Als het brood boven de roosters uitsteekt, kan het niet geroosterd worden.

Roostert u rozijnenbrood, verwijder dan de rozijnen die los kunnen komen: ze kunnen kortsluiting veroorzaken en uw apparaat beschadigen.

Zet de afstelknop wat lager als u niet de volledige capaciteit van het apparaat gebruikt.

Het broodrooster gaat automatisch uit wanneer het roosteren klaar is. De bedieningsknop komt omhoog en u kunt het brood pakken.

FUNCTIE STOP/EJECT

Om het roosteren of opwarmen te onderbreken, drukt u op de toets "Stop" **Fig. 6**.

Probeer nooit het omhoog duwen van de bedieningsknop te forceren, u zou zo het mechanisme kunnen beschadigen.

FUNCTIE HI-LIFT

Om kleine stukjes brood gemakkelijker vast te kunnen pakken, doet u de bedieningshendel omhoog zodra het roosteren klaar is **Fig. 5**.

VOORVERWARMEN VAN BROODJES

Leg de broodjes, brioches of croissants rechtstreeks boven op de broodjesopwarmer **Fig. 7**.

Gebruik het apparaat niet om tegelijkertijd brood te roosteren en broodjes op te warmen. Gebruik de geïntegreerde broodjesopwarmer niet voor het verwarmen of ontdooien van diepvriesgerechten. Geen vette of zoete etenswaren opwarmen waarvan het vet of de suiker zou kunnen smelten.

Draai de keuzeknop op de opwarmstand voor broodjes **Fig. 8**. Duw de bedieningshendel naar beneden totdat deze vergrendelt.

De warmte stijgt en verspreidt zich via de geïntegreerde broodjesopwarmer om de broodjes op gelijkmatige wijze op te warmen. Wanneer het broodrooster uitgaat, komt de bedieningshendel omhoog. Voor het opwarmen van de andere zijde draait u, indien nodig, de broodjes om met behulp van een ovenwagent of een broodtang (broodtang en ovenwagent niet meegeleverd met het product) om op de nog warme broodjesopwarmer **Fig. 9**. 1 tot 2 minuten laten liggen of, indien nodig, een 2e cyclus starten, afhankelijk van de broodjes.

De geïntegreerde broodjesopwarmer is zeer heet. Vermijd het deze aan te raken.

ONDERHOUD, REINIGING

Maak uw broodrooster regelmatig schoon.

Haal na het gebruik en vóór het onderhouden, reinigen of opbergen de stekker uit het stopcontact en laat het apparaat afkoelen.

Voor het reinigen van de kruimellade: verwijder hem en doe de kruimels weg. Doe dit regelmatig: bij voorkeur na ieder gebruik (roosteren of opwarmen) **Fig. 10**. Controleer voor ieder gebruik of de kruimellade goed op zijn plaats zit.

Indien er nog korstjes, kruimels of korrels tussen de verwarmingselementen of in het apparaat zitten, draai dit dan om met de opening naar beneden, zodat deze restjes er uit vallen.

Steek nooit een metalen voorwerp in het apparaat, dit zou tot ernstige schade kunnen leiden.

Reinig de buitenzijde van het apparaat en het snoer met een vochtige doek. Afdrogen **Fig. 1**.

Gebruik voor het onderhoud geen agressieve middelen (schuurmiddelen met soda, onderhoudsmiddel voor metaal, bleekwater, enz.); metalen voorwerpen, afkrabbers of schuursponsjes.

Gebruik voor de warme verspreidende kap geen onderhoudsmiddelen voor metaal (roestvrij staal, koper...) maar een zachte doek of een enigszins vochtige spons met wat afwasmiddel en droog het apparaat af. Doe de kruimellade niet in de vaatwasmachine.

OPBERGEN

Wacht tot het apparaat geheel is afgekoeld alvorens het op te bergen, vooral in een afgesloten ruimte, waar de warmte ander materiaal kan beschadigen.

Rol voor het opbergen van het snoer dit op onder het apparaat **Fig. 11**.

De verpakking is geschikt voor recycling , maar kan ook gebruikt worden voor het vervoer van het broodrooster of het terugsturen hiervan naar een erkende servicedienst (zie bijgevoegde lijst).

VOORKOMEN VAN ONGELUKKEN IN HUIS

- De beveiliging van dit apparaat is conform de geldende technische voorschriften en normen.
- Rekening houdend met de grote verscheidenheid aan geldende normen, dient u het apparaat door een erkende servicedienst (zie *bijgevoegde servicelijst*) te laten controleren als u het in een ander land gebruikt dan waar u het gekocht heeft.
- Controleer of de elektrische installatie voldoet aan de geldende normen en voldoende vermogen heeft voor de voeding van een apparaat met dit vermogen.
- Het apparaat altijd op een geaard stopcontact aansluiten.
- Laat het snoer nooit los hangen of met de hete delen van het apparaat in contact komen.
- Berg het snoer of de stekker niet tussen de roosters van het apparaat op.
- Trek niet aan het snoer om de stekker uit het stopcontact te halen.
- Maak alleen gebruik van een verlengsnoer dat in goede staat verkeerd, geaard is en waarvan de geleidraad minstens even dik is als die van het apparaat.
- Teneinde elektrische schokken te voorkomen dient u het snoer, de stekker of het apparaat zelf nooit in water of een andere vloeistof onder te dompelen.
- Nooit metalen voorwerpen die kortsluiting zouden kunnen veroorzaken (*lepel, mes...*) in het broodrooster steken.
- Maak gebruik van een stevig en stabiel werkvlak dat niet door spetterend water bereikt kan worden en maak in geen geval gebruik van een nis in een inbouwkeuken.
- Het apparaat tijdens gebruik niet oppakken of verplaatsen.

BELANGRIJKE VOORZORGSMAATREGELEN

Wanneer u elektrische apparaten gebruikt, moet u rekening houden met een aantal basisvoorschriften. In het bijzonder de hieronder vermelde voorschriften:

DOEN

- De gebruiksaanwijzing helemaal lezen en de instructies voor het gebruik van de broodrooster zorgvuldig opvolgen.
- Het apparaat dient altijd rechtop te staan, dus nooit op de zijkant, schuin of op zijn kop.
- Controleer voor elk gebruik of de kruimellade goed op zijn plaats zit.
- Haal regelmatig de kruimels uit het apparaat.
- De bedieningsknop dient in de bovenste stand te staan wanneer u het apparaat aan of uit zet.
- Zet het apparaat uit indien het op onjuiste wijze functioneert.
- Zet het apparaat uit wanneer het niet gebruikt wordt en voor het schoonmaken. Wacht tot het apparaat afgekoeld is voordat u het gaat schoonmaken of opbergt.
- Als, aan het eind van het roosteren, de sneetjes brood tussen de roosters blijven zitten, zet dan het apparaat uit en wacht totdat het is afgekoeld voordat u de sneetjes uit het broodrooster haalt.

NIET DOEN

- Dit apparaat is niet bedoeld om zonder hulp en toezicht gebruikt te worden door kinderen of andere personen indien hun fysieke, zintuiglijke of mentale vermogens hen niet in staat stellen dit apparaat op veilige wijze te gebruiken.
- Er moet toezicht op kinderen zijn, zodat zij niet met het apparaat kunnen spelen.
- Gebruik dit apparaat alleen binnenshuis. Vermijd daarbij vochtige ruimtes.
- Laat het apparaat nooit zonder toezicht functioneren, dit geldt vooral bij elk eerste gebruik of na een gewijzigde afstelling van de roosterstand.
- Gebruik het apparaat nooit voor iets anders dan waarvoor het bestemd is.
- Tijdens gebruik nooit de metalen of hete delen van het apparaat aanraken, maar gebruik hiervoor de handvaten en knoppen.
- Voeg geen accessoires aan uw broodrooster toe die niet door de fabrikant zijn aanbevolen. Dat zou gevaarlijk kunnen zijn.
- U dient geen brood te roosteren dat in het broodrooster zou kunnen smelten (*met glazuur*) en rooster geen kleine stukjes brood of soldaatjes. Dat kan namelijk tot beschadiging of brandgevaar leiden.
- Stop in het apparaat niet te grote sneden brood (*of in ongelijke stukjes brood gesneden*) die het mechanisme van het broodrooster vast kunnen laten lopen.

- Gebruik het apparaat niet indien:
 - het snoer kapot of beschadigd is,
 - het apparaat gevallen is, zichtbare schade vertoont of niet goed functioneert.In elk van deze gevallen dient u het apparaat naar de dichtstbijzijnde erkende servicedienst te sturen teneinde gevaarlijke situaties te vermijden (*zie bijgaande servicelijst*).
- Het apparaat tijdens zijn werking niet afdekken.
- Brood kan verbranden en daarom mag het apparaat niet gebruikt worden in de buurt van, of onder gordijnen of ander brandbaar materiaal (*rekken, meubels...*). Het apparaat moet onder toezicht gebruikt worden.
- Gebruik de kruimellade niet om dingen bovenop het broodrooster op te warmen.
- Plaats nooit keukengerei, voorwerpen, schotels, kommen, koppen, drinkflessen, borden, bakjes, keukenpapier of aluminium op de opwarmplaat of in het apparaat.
- Nooit papier, karton of plastic in, op of onder het apparaat plaatsen.
- In het geval dat delen van het apparaat vlam zouden vatten dient u dit nooit met water te blussen. Zet het apparaat uit en doof de vlammen met een vochtige doek.
- Probeer nooit het brood uit het rooster te nemen wanneer het roosteren nog niet afgelopen is.
- Gebruik het broodrooster nooit als warmtebron of om dingen te drogen.
- Gebruik het broodrooster niet voor het koken, opwarmen of ontdooven van diepvriesgerechten.
- Het apparaat niet tegelijkertijd gebruiken voor het roosteren van brood en het opwarmen van brioche, croissantjes etc.
- Voor uw eigen veiligheid, demonteert u het apparaat nooit zelf. Doe een beroep op een erkende servicedienst (*zie bijgevoegde lijst*).

Dit apparaat is uitsluitend ontworpen voor huishoudelijk gebruik. Beroepsmatig of ongepast gebruik valt buiten de verantwoordelijkheden en garantie van de fabrikant.

HOUD DEZE INSTRUCTIES BINNEN HANDBEREIK

Kijk voor nog meer handige tips op www.tefal.nl



- ① Wees vriendelijk voor het milieu!
Uw apparaat bevat materialen die geschikt zijn voor hergebruik.
- ➡ Lever het in bij het milieustation in uw gemeente of bij onze technische dienst.

BESCHREIBUNG DES GERÄTS:

- A Wahlknopf (7 Bräunungsgrade + 1 Position zum Aufwärmen von Viennoiserien) *
- B Absenktaste
- C Wärmplatte

- D "Stop/Auswurf"-Knopf
- E Krümelschubblade
- F Kabelstafach (unter dem Gerät)

LESEN SIE DIE GEBRAUCHSANWEISUNG VOR DER ERSTEN INBETRIEBNAHME VOLLSTÄNDIG DURCH:

VOR DER INBETRIEBNAHME

Packen Sie das Gerät aus und entfernen Sie alle Aufkleber. Lesen Sie die Gebrauchsanweisung durch und befolgen Sie die Anweisungen genau. Ziehen Sie das Stromkabel vollständig aus dem Gehäuse. Wischen Sie das Gehäuse des Geräts sowie das Stromkabel mit einem feuchten Tuch ab und trocknen Sie sie anschließend **Bild 1**. Stecken Sie das Gerät an. Stellen Sie den Wahlknopf auf die Position Aufwärmen von Viennoiserien **Bild 8**. Drücken Sie die Absenktaste nach unten **Bild 4**. Setzen Sie das Gerät ein- oder zweimal in Betrieb, damit sich der "Geruch nach neuem Gerät" verflüchtigt und lüften Sie anschließend den Raum.

Bei diesem elektronischen Modell kann die Absenktaste nur bei angestecktem Gerät nach unten gedrückt werden.

TOASTEN VON BROT

Lassen Sie die Absenktaste oben und stecken Sie die Brotscheiben in den dafür vorgesehenen Schlitz **Bild 2**. Stellen Sie je nach Art und Dicke der Brotscheiben den Wahlknopf auf eine Position zwischen 1 und 7 **Bild 3**.

Stellen Sie das Gerät je nach gewünschtem Bräunungsgrad ein:

- 1 Ganz leicht gebräunt
- 4 - 5 Stark gebräunt
- 2 - 3 Leicht gebräunt
- 6 - 7 Sehr stark gebräunt

Drücken Sie die Absenktaste nach unten. Diese schnappt unten ein und die Halteroste zentriert die Brotscheiben automatisch zwischen den Heizelementen, damit sie auf beiden Seiten optimal gebräunt werden **Bild 4**.

Bei diesem elektronischen Modell rastet die Absenktaste nur bei angestecktem Gerät ein, wenn man sie nach unten drückt.

Stellen Sie den Wahlknopf auf einen geringeren Bräunungsgrad ein, wenn Sie nicht die ganze Kapazität des Geräts nutzen. Der Toaster schaltet sich am Ende des Bräunungsvorganges automatisch ab und die Absenktaste kommt wieder nach oben.

STOP/AUSWURF-FUNKTION

Durch Drücken des "Stop"-Knopfes wird der laufende Bräunungs- oder Aufwärmvorgang abgebrochen **Bild 6**.

Versuchen Sie niemals, die Absenktaste mit Gewalt nach oben zu bekommen, Sie könnten den Mechanismus beschädigen.

HI-LIFT FUNKTION

Drücken Sie nach dem Bräunungsvorgang den Griff der Absenktaste nach oben, um kleine Brotscheiben besser fassen zu können **Bild 5**.

AUFWÄRMEN VON VIENNOISERIEN

Legen Sie Brötchen, Brioches und Croissants direkt oben auf den Toaster **Bild 7**.

Benutzen Sie das Gerät nicht, um gleichzeitig Brotscheiben zu toasten und Viennoiserien aufzuwärmen. Die Wärmeplatte darf nicht zum Kochen oder Auftauen von Tiefkühlwaren benutzt werden. Wärmen Sie keine fetten oder süßen Nahrungsmittel auf, die schmelzen könnten.

Stellen Sie den Wahlknopf auf die Position Aufwärmen von Viennoiserien **Bild 8**. Drücken Sie die Absenktaste bis zum Einschnappen nach unten.

Die Wärme steigt nach oben und verteilt sich in der Wärmplatte, um die Viennoiserien gleichmäßig aufzuwärmen. Beim Abschalten des Toasters kommt die Absenktaste wieder nach oben.

Zum Aufwärmen der anderen Seite drehen Sie die Viennoiserie mit einem Topfhandschuh oder einer Brotzange auf der noch warmen Wärmplatte um (Topfhandschuh und Brotzange werden nicht mitgeliefert) **Bild 9**. Lassen Sie sie 1 oder 2 Minuten liegen oder starten Sie gegebenenfalls einen zweiten Aufwärmzyklus.

Die Wärmplatte ist sehr heiß. Fassen Sie sie nicht an.

WARTUNG, REINIGUNG

Ihr Toaster muss regelmäßig gereinigt werden.

Stecken Sie das Gerät nach der Benutzung sowie vor Wartungsarbeiten, Reinigung und Aufräumen aus und lassen Sie das Gerät auskühlen.

Reinigung der Krümelschubblade: Ziehen Sie sie heraus und entfernen Sie die Krümel. Dies sollte regelmäßig durchgeführt werden, am Besten nach jeder Benutzung (Toasten und Aufwärmen) **Bild 10**. Prüfen Sie vor jeder Inbetriebnahme nach, dass die Krümelschubblade richtig eingeschoben ist.

Sollten sich Brotrinden, Krümel oder Stückchen zwischen den Heizelementen des Geräts festgeklemt haben, drehen Sie dieses um und lassen Sie die Krümel nach unten herausfallen.

Führen Sie niemals Objekte aus Metall in das Innere des Geräts ein, dies könnte es schwer beschädigen.

Wischen Sie das Gehäuse des Geräts und das Stromkabel mit einem feuchten Tuch ab und trocknen Sie sie anschließend **Bild 1**.

Zur Reinigung des Geräts dürfen keine aggressiven Produkte (natronhaltige Scheuermittel, Metallpflegemittel, Chlorwasser, etc.) und keine Utensilien aus Metall, Scheuerschwämme und Scheuerlappen verwendet werden.

Verwenden Sie zur Reinigung der Wärmplatte keine Metallpflegemittel (für rostfreien Stahl, Kupfer...), sondern ein weiches Tuch oder ein leicht mit Geschirrspülmittel angefeuchtetes Schwämmchen und trocknen Sie sie anschließend.

Die Krümelschubblade ist nicht spülmaschinenfest.

AUFRÄUMEN

Warten Sie vor dem Aufräumen, bis das Gerät ganz abgekühlt ist, besonders, wenn es an einem geschlossenen Ort aufbewahrt werden soll, da die Hitze sonst Schäden verursachen könnte.

Verstauen Sie das Stromkabel im Kabelstafach unter dem Gerät **Bild 11**.

Die Verpackung ist recycelbar ♻️, könnte aber eventuell zum Transport des Toasters zu einem anerkannten Servicezentrum (siehe beiliegendes Serviceheft) gebraucht werden.

ZUM SCHUTZ GEGEN UNFÄLLE IM HAUSHALT

- Die Sicherheitseinrichtungen dieses Geräts entsprechen den Regeln der Technik und den gültigen Normen.
- Versichern Sie sich, dass die Netzspannung der auf dem Gerät angegebenen Spannung entspricht (*nur Wechselspannung*).
- Bei Verwendung des Geräts in einem Land, in dem es nicht gekauft wurde, muss es in einem anerkannten Kundendienstzentrum (*siehe beiliegende Liste*) überprüft werden, um sicher zu gehen, dass das Gerät allen dort gültigen Normen entspricht.
- Versichern Sie sich, dass Ihre elektrische Installation den gültigen Normen entspricht und für die Stromversorgung eines Gerätes dieser Leistungstärke geeignet ist.
- Das Gerät darf nur an geerdete Steckdosen angeschlossen werden.
- Lassen Sie das Kabel nicht herunterhängen oder mit den heißen Teilen des Geräts in Berührung geraten.
- Das Kabel und der Netzstecker des Geräts dürfen nicht zwischen den Grillrosten des Geräts aufbewahrt werden.
- Ziehen Sie den Netzstecker nie am Kabel aus der Steckdose.
- Verwenden Sie nur Verlängerungskabel in gutem Zustand, die über einen geerdeten Stecker verfügen und deren Durchmesser mindestens ebenso groß sein muss wie der des Gerätekabels.
- Zur Vermeidung von Stromschlägen dürfen das Kabel, der Netzstecker und das Gerät nie in Wasser oder andere Flüssigkeiten getaucht werden.
- Stecken Sie nie Metallobjekte (*Löffel, Messer...*) in den Toaster, da dadurch ein Kurzschluss hervorgerufen werden könnte.
- Das Gerät muss stabil und vor Wasserspritzern geschützt stehen. Fächer von Einbauküchen sind als Standplatz gänzlich ungeeignet.
- Das Gerät darf während des Betriebs nicht verstellt oder verschoben werden.

WICHTIGE VORKEHRUNGEN

Bei der Benutzung von elektrischen Geräten sind einige Grundregeln zu beachten:

IMMER

- Lesen Sie die Gebrauchsanweisung vollständig durch und beachten Sie die Bedienungsanleitung genau.
- Das Gerät darf nur in aufrechter Stellung in Betrieb genommen werden, niemals auf der Seite liegend, schief stehend oder verkehrt herum.
- Versichern Sie sich vor jeder Benutzung, dass sich die Krümelschublade an ihrem Platz befindet.
- Entfernen Sie regelmäßig die Krümel aus dem Toasterschlitz und der Krümelschublade.
- Beim An- und Ausstecken des Geräts muss die Absenktaste auf Position „oben“ stehen.
- Beim Auftreten von Funktionsstörungen muss das Gerät vom Netz genommen werden.
- Nach der Benutzung oder während der Reinigung des Gerätes muss der Netzstecker gezogen sein. Vor dem Reinigen und Aufbewahren abkühlen lassen.
- Sollten Brotscheiben zwischen den Grillrosten festsitzen, so muss man das Gerät vor dem Herausziehen der Brotscheiben abkühlen lassen.

NIEMALS

- Dieses Gerät darf nicht von Kindern oder Personen benutzt werden, deren körperlicher, kognitiver oder geistiger Zustand eine sichere Handhabung des Geräts nicht zulässt.
- Das Gerät ist kein Spielzeug und gehört deshalb nicht in Kinderhände.
- Das Gerät gehört nicht in die Hände von kleinen Kindern.
- Das Gerät ist für den Hausgebrauch bestimmt. Nicht an feuchten Orten aufstellen.
- Lassen Sie das Gerät niemals unbeaufsichtigt in Betrieb, besonders bei der ersten Anwendung und nach Veränderung der Einstellungen.
- Das Gerät darf nur zu den dafür vorgesehenen Zwecken verwendet werden.
- Berühren Sie während des Betriebs des Geräts nicht die Metall- und heißen Teile, sondern nur die Griffe und Tasten des Geräts.
- Verwenden Sie mit diesem Toaster aus Sicherheitsgründen ausschließlich vom Hersteller empfohlenes Zubehör.
- Toasten Sie kein Brot mit Glasur, die schmelzen könnte, oder Brot mit Füllung, die auslaufen könnte, und toasten Sie keine kleinen Brotstücke oder Croutons, da das Gerät dadurch beschädigt oder in Brand geraten könnte.
- Stecken Sie keine zu großen oder ungleichmäßig geschnittenen Brotscheiben in das Gerät, da sie den Mechanismus des Toasters verklemmen könnten.
- Das Gerät darf nicht benutzt werden, wenn:
 - das Kabel beschädigt ist,
 - das Gerät heruntergefallen ist und dabei sichtbare Schäden davongetragen hat oder Funktionsstörungen auftreten.In diesen Fällen müssen Sie das Gerät zu Ihrer eigenen Sicherheit bei einem anerkannten Kundendienstzentrum überprüfen lassen. Lesen Sie die Garantiebedingungen.

- Stellen Sie den Toaster nie auf heiße Flächen oder in die Nähe eines heißen Ofens.
- Wenn das Gerät in Betrieb ist, darf es nicht abgedeckt werden.
- Da das Brot anbrennen kann, darf das Gerät nicht in die Nähe oder unter Vorhänge und andere brennbare Materialien (*Regale, Möbel...*) gestellt werden. Das Gerät muss unter Aufsicht betrieben werden.
- Niemals Gegenstände, Teller, Schalen, Tassen, Saugflaschen, Aluminiumschalen, Küchenpapier oder Aluminiumfolie auf den integrierten Brötchenaufsatz oder in dem Gerät legen
- In, auf oder unter dem Gerät darf sich niemals Papier, Karton oder Plastik befinden.
- Falls Teile des Geräts Feuer fangen, versuchen Sie auf keinen Fall, dieses mit Wasser zu löschen. Stecken Sie das Gerät aus und ersticken Sie die Flammen mit einem nassen Tuch.
- Versuchen Sie nie, das Brot vor Beendigung der eingestellten Bräunungszeit aus dem Toaster zu ziehen.
- Benutzen Sie den Toaster nicht als Wärmequelle oder als Trockner.
- Der Toaster darf nicht zum Kochen, Grillen, Aufwärmen oder Auftauen von Tiefkühlprodukten verwendet werden.
- Benutzen Sie das Gerät nicht gleichzeitig zum Rösten von Brot und zum Aufwärmen von Viennoiseries.
- Nehmen Sie das Gerät zu Ihrer eigenen Sicherheit niemals selbst auseinander. Wenden Sie sich, in diesem Fall, an eine zugelassene TEFAL-Kundendienststelle (*siehe beiliegende Liste*).

Dieses Gerät ist ausschließlich für den Hausgebrauch bestimmt. Sein Einsatz zu professionellen Zwecken, nicht bestimmungsgemäßen oder von der Bedienungsanleitung abweichenden Verwendung, haben das Erlöschen der Haftung und der Herstellergarantie zur Folge.

BEWAHREN SIE DIESE ANWEISUNGEN GUT AUF



① Schützen Sie die Umwelt!

Ihr Gerät enthält mehrere unterschiedliche, wiederverwertbare Werkstoffe.



Bitte geben Sie Ihr Gerät zum Entsorgen nicht in den Hausmüll, sondern bringen Sie es zu einer speziellen Entsorgungsstelle für Elektrokleingeräte (*Wertstoffhof*).

APPLIANCE FEATURES:

- A Control knob (7 toasting positions + 1 bun warming position) *
- B Bread control lever
- C Heat-diffusing top
- D "Stop/Eject" button
- E Crumb collector drawer
- F Cord storage (under the toaster)

READ THESE INSTRUCTIONS CAREFULLY BEFORE USE:

BEFORE USING FOR THE FIRST TIME

Unpack the toaster and remove all self-adhesive stickers. Read the instructions for use and follow them carefully. Unwind the mains cord completely. Wipe over the outside of the appliance and the mains cord with a damp cloth. Dry **Fig. 1**. Plug in. Turn the control knob to the bun warming position **Fig. 8**. Press down the bread control lever **Fig. 4**. Operate the toaster once or twice empty at this setting to get rid of the "new smell". Ventilate the room.

TOASTING BREAD

With the bread control lever in the raised position, place a slice of bread in the slot **Fig. 2**. Turn the control knob to a position between 1 and 7, according to the freshness of the bread **Fig. 3**.

Adjusting the toasting for the desired result:

- | | |
|-----------------------|--------------------|
| 1 Barely toasted | 4 - 5 Well browned |
| 2 - 3 Lightly toasted | 6 - 7 Very brown |

Push down the bread control lever. This will lock into the down position and the support grids will automatically centre the slices between the heating elements for perfect toasting on both sides **Fig. 4**.

This model is electronic. The bread control lever will only lock in the down position if the toaster is plugged in.

Reduce the setting of the control knob if you are only toasting one slice.

When toasting is complete, the bread control lever will unlock and the toasted slices of bread will pop up.

STOP/EJECT FUNCTION

To interrupt toasting or warming, press the "Stop" button **Fig. 6**.

Never attempt to force the bread control lever up, you run the risk of damaging the mechanism.

HI-LIFT FUNCTION

In order to grasp small slices of toast more easily, lift the bread control lever higher once toasting has finished **Fig. 5**.

WARMING ROLLS, BUNS, CROISSANTS, ETC.

Place the rolls, buns or croissants directly on top of the toaster **Fig. 7**. *Do not use the toaster to toast bread and heat buns at the same time. Do not use the heat-diffusing top to cook or defrost frozen food. Do not heat fatty or sugary food that might melt and drop into the toaster as this may risk a fire or damage the toaster.*

Turn the control knob to the bun warming position **Fig. 8**. Push down the bread control lever until it locks.

The hot air from the toaster will be spread out by the heat-diffusing top to heat the buns evenly. When the toaster stops, the bread control lever will pop up.

To warm the other side, turn over the rolls, buns or croissants, using an oven glove or bread tongs if necessary (*gloves and bread tongs not supplied*), on the heat-diffusing top while it is still hot **Fig. 9**. Leave for 1 or 2 minutes or start the toaster again, as required.

The heat-diffusing top becomes very hot. Avoid touching it.

LOOKING AFTER AND CLEANING YOUR TOASTER

Clean your toaster regularly.

After use and before cleaning, maintenance or putting it away, disconnect the appliance and allow it to cool.

To clean the crumb collector drawer: pull out the drawer and empty the crumbs. This should be done regularly, ideally after each use (*toasting or heating*) **Fig. 10**. After each use, check that the drawer is correctly inserted and pushed home.

If crusts, crumbs or other debris remain trapped in the toaster or between the heating elements, turn it upside down to allow the crumbs to fall out of the top.

Never insert a metal object in the toaster; this can cause serious damage.

Wipe over the outside of the toaster and the supply cable with a damp cloth. Dry **Fig. 1**.

To care for your toaster, never use aggressive products (soda based oven cleaner, metal cleaner, bleach etc.) or metal utensils, scourers or abrasive pads.

Do not use metal (stainless steel, copper etc.) cleaners on the heat-diffusing top. Use a soft cloth or a damp sponge with washing up liquid and then dry.

Do not wash the crumb collector drawer in the dishwasher.

STORAGE

Wait until the toaster has cooled completely before putting it away, otherwise considerable damage can be caused, especially in confined spaces.

To tidy away the mains cord, wind it around the cord storage in the bottom of the toaster **Fig. 11**.

The packaging is recyclable  but can be useful to transport the toaster or return it to an approved service centre (*see list attached*).

TO PREVENT ANY ACCIDENTS

- This toaster complies with the safety rules and conditions in effect, and with the directives in force.
- Check that the electricity supply voltage corresponds to the voltage indicated on the appliance (*ac current only*).
- Given the many standards in effect, if this toaster is used in a country other than the country where it was purchased, have it checked by an approved service centre (*see enclosed after sales service information*).
- Check that the electricity installation is sufficient to supply the power required by this appliance.
- Always plug the toaster into an earthed socket.
- Do not let the cord hang over the edge of worktop or come in contact with hot surfaces. Keep out of reach of children.
- Do not store the cord or the plug between the slots in the appliance.
- Do not disconnect the appliance by pulling on the cord.
- Use extension leads which are in good condition, with an earthed connection, and with a minimum rating of 10A.
- In order to avoid electric shock, do not immerse the cord, the plug or the toaster in water or any other liquid.
- Do not use metal utensils in the toasting mechanism or slots, this could cause short circuits or an electric shock (*spoon, knife...*).
- Use on a stable work surface, away from any contact with water and never use underneath a built-in kitchen alcove.
- Do not move or carry the appliance during use.

IMPORTANT SAFEGUARDS

When using electrical appliances, basic safety precautions should always be followed:

Do :

- Carefully read and follow all the instructions for use.
- Close supervision is necessary when the toaster is used by or near children.
- The toaster must always be used in the upright position, never on its side or tilted forwards or backwards.
- Before each use make sure that the crumb tray is fitted correctly.
- Regularly remove crumbs from the crumb tray.
- The bread control lever must be in the "Up" position before plugging in or unplugging the appliance.
- Unplug from the power socket when not in use during and before cleaning. Allow to cool down before cleaning or storing.
- To disconnect remove the plug from the wall socket (*when the toasting cycle is finished*).
- If the bread jams in the slots after toasting and the elements do not switch off, disconnect the plug immediately and wait for the appliance to cool before attempting to remove the bread.
- Unplug the appliance if it shows any working abnormalities.

Do not :

- This appliance is not intended for use by children or other persons without assistance or supervision if their physical, sensory or mental capabilities prevent them from using it safely.
- Children should be supervised to ensure they do not play with the appliance.
- Do not leave the appliance within the reach of children.
- Do not use outdoors. Avoid humid environments.
- Do not let the toaster operate unattended, particularly when toasting for the first time or when settings have been changed.
- Do not use the appliance for any other use other than that for which it was designed.
- Do not touch the metal parts or hot surfaces of the appliance when it is working. Use the handles.
- Oversized foods, metal foil packages, or utensils (*spoon, knife, etc.*) must not be inserted into a toaster as they may cause an electric shock or fire.
- Do not use accessory attachments that are not recommended by the manufacturer as this may be dangerous.
- To protect yourself against and electrical shock do not immerse the cord, plugs, or appliance in water or other liquids.
- Do not insert any type of sugar-coated bread or anything that may melt or drop into the toaster, and do not attempt to toast small pieces of bread or croissants, as this may cause damage to the toaster or risk setting it on fire.

- Do not attempt to toast very thick or unevenly cut slices of bread that could block the toasting mechanism.
- Do not use this appliance if:
 - It has a damaged cord.
 - The appliance has been dropped and has visible damage or does not operate properly.In any of these instances, the appliance must be sent to your local approved after-sales service centre to avoid any risk of danger. Refer to the guarantee enclosed.
- Do not let the cord hang over the edge of the worktop or come into contact with hot surfaces.
- Do not place on or near a gas burner, electric ring/hob, or near a heated oven.
- Do not cover this appliance while in use.
- Bread can burn, therefore the appliance must not be used near or below curtains and other combustible materials such as curtains, drapes or wood (*shelving, cupboards...*) it should be attended when in use.
- Do not put paper towels, cardboard or plastic in, on or under the toaster.
- If flames were to arise from parts of the toaster, never attempt to extinguish them with water. Unplug the appliance and smother the flames with a damp cloth.
- Do not attempt to dislodge food once the toasting cycle is engaged.
- Do not use this appliance as a source of heating or drying.
- Do not use the toaster for cooking, grilling or defrosting frozen food other than bread products.
- Do not use the toaster for toasting bread and reheating pastries/croissants at the same time.

This product has been designed for domestic use only. Any commercial use, inappropriate use or failure to comply with the instructions, the manufacturer accepts no responsibility and the guarantee will not apply.

SAVE THESE INSTRUCTIONS



- **Environment protection first!**
Your appliance contains valuable materials which can be recovered or recycled.
-  Leave it at a collection point.

Document sujet à modification
Technische wijzigingen voorbehouden
Änderungen vorbehalten
Document subject to change
Documento soggetto a modifiche
Documento sujeto a cambios
Documento sujeito a alterações
Yazılı dökümanlarda değişiklik yapılabilir

Février 2005
Réf. : 3311484

Conception et réalisation : FD Graphic
Impression : Publi-Lux

Free Manuals Download Website

<http://myh66.com>

<http://usermanuals.us>

<http://www.somanuals.com>

<http://www.4manuals.cc>

<http://www.manual-lib.com>

<http://www.404manual.com>

<http://www.luxmanual.com>

<http://aubethermostatmanual.com>

Golf course search by state

<http://golfingnear.com>

Email search by domain

<http://emailbydomain.com>

Auto manuals search

<http://auto.somanuals.com>

TV manuals search

<http://tv.somanuals.com>