

Range Hood

---

Extractor de Aire

---

Hotte de Cuisiniere

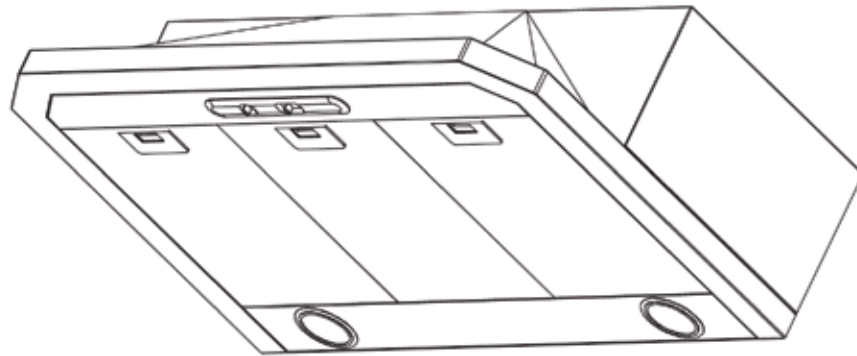

User Manual Model  
HHX6130

---

Guide de l'Utilisateur  
HHX6130

---

Manual del Usuario Modelo  
HHX6130

**Haier**<sup>®</sup>

Quality ■ Innovation ■ Style

Cod:0103072327

## SAFETY PRECAUTIONS

**Warning! To reduce the risk of fire, electric shock, or injury to persons, always exercise basic safety precautions, including the following:**

1. Read all instructions before using the appliance.
2. Use this appliance only for its intended purpose as described in this user manual.
3. Do not use any accessories not recommended by the manufacturer.
4. This unit must be grounded.
5. Do not use this appliance for commercial uses.
6. Installation work and electrical wiring must be done by qualified technicians in accordance with all applicable codes and standards, including fire-rated construction.
7. Sufficient air is needed for proper exhausting of gases of fuel-burning equipment through the flue (chimney) to prevent back drafting. Follow the heating equipment manufacturer's guidelines and safety standards such as those published by the National Fire Protection Association (NFPA), and the American Society for Heating, Refrigeration and Air Conditioning Engineers (ASHRAE), and local code authorities.
8. When replacing an existing range hood with your new Haier Range Hood, turn OFF the electrical power to the existing unit before removal.
9. Before servicing or cleaning the unit, turn the power OFF at the service panel and if possible, lock the service panel to prevent power from being switched on accidentally. If the service panel cannot be locked, securely fasten a prominent warning device, such as a tag, to the service panel.
10. Do not repair or replace any part of the appliance or attempt any servicing.  
**Note:** If for any reason this product requires service, we strongly recommend that a certified technician perform the service.
11. When cutting or drilling into wall or ceiling, be careful not to damage existing electrical wiring and other hidden utilities.
12. Ducted fans must always be vented to the outdoors.

### **WARNING – TO REDUCE THE RISK OF RANGE TOP GREASE FIRES:**

1. Never leave surface units unattended at high settings. Boilovers cause smoking and greasy spillovers that may ignite. Heat oils slowly on low or medium settings.
2. Always turn the hood ON when cooking at high heat or when flambeing foods (i.e. Crepes, Suzette, Cherries Jubilee. Peppercorn Beef Flambe).

3. Use proper-sized pans that correspond to the size of the stove, and the amount of food being cooked.
4. Clean ventilation fans frequently. Do not allow grease to accumulate on the fan or the filter.

**WARNING – TO REDUCE THE RISK TO PERSONS IN THE EVENT OF A RANGE TOP GREASE FIRE, OBSERVE THE FOLLOWING:**

1. SMOTHER FLAMES with a close-fitting lid, cookie sheet, or metal tray. Then turn off the burner. BE CAREFUL TO AVOID BURNS. If the flames do not go out immediately, EVACUATE AND CALL THE FIRE DEPARTMENT. (911).
2. NEVER PICK UP A FLAMING PAN. You may be injured.
3. DO NOT USE WATER, including wet dishcloths or towels – a violent steam explosion will result.
4. Use an extinguisher only if:
  - a) You know you have a Class ABC extinguisher, and you already know how to use it.
  - b) The fire is small and contained in the area where it started.

**CAUTION!**

**Important – Observe all governing codes and ordinances.**

1. For general ventilation use only. Do not use this appliance to exhaust hazardous or explosive materials and vapors.
2. To reduce the risk of fire, use only metal ductwork.
3. To avoid damage to motor or other components, keep drywall spray, construction dust, etc. off the power unit.
4. Please read specification label on product for further information and requirements.

## SAVE THESE INSTRUCTIONS

Thank you for using our Haier product.  
This easy-to-use manual will guide  
you in getting the best performance from  
your Haier Range Hood.

Remember to record the model and  
serial number from the label on the unit.

Staple your receipt to your manual.  
**You will need it to obtain warranty service.**

---

Model number

---

Serial number

---

Date of purchase

## Table Of Contents

	PAGE
Safety Precautions.....	1-2
Accessories.....	3
Important Safeguards.....	4
Installation Preparation.....	5
Cabinet Preparation for Hoods Support.....	6
Selecting Venting Direction.....	6-7
Preparing Electrical Connections.....	7
Blower Installation.....	8
Preparing Duct Connections.....	9
Wiring Diagrams.....	7
Installing Ductwork.....	7
Hood Installation.....	7-8
Use and Care.....	9
Troubleshooting.....	10
Warranty Information.....	11

## Accessories

### Range Hood Accessories Provided:

- 1 Range Hood
- 1 Damper Flap
- 4 Damper Screws
- 4 Range Hood Screws
- 4 Washers
- 2 Wire Connectors
- 3 Aluminum Filter with Charcoal Inserts
- 3 Aluminum Filters
- 1 User Manual
- 1 Warranty Card

Check to make sure that all parts and accessories are present and in good condition. If you find that they are not in good condition or are missing, please contact our customer service department for assistance.

**Our Toll-Free number is 1-877-337-3639.**

## Important Safeguards

**WARNING** Disconnect the range hood from power supply before servicing.

**WARNING** To reduce the risk of fire or electric shock or injury to persons observe the following:

- a) Use this unit only in the manner intended by the manufacture. If you have questions, contact the manufacture.
- b) Before servicing or cleaning the unit, switch power to off at service panel and lock the service panel to prevent power from being switched on accidentally. When the service panel cannot be locked, securely fasten a prominent warning device, such as a tag, to the service panel.
- c) Installation work and electrical wiring must be done by qualified person(s) in accordance with all applicable codes and standards, including fire-rated construction.
- d) Sufficient air is needed to prevent combustion and exhausting of gases through the flue (chimney) of fuel burning equipment to prevent back drafting. Follow the heating equipment manufacture's guide and safety standards, such as those published by the National Fire Protection Association (NFPA) and the American Society for Heating, Refrigeration and Air Conditioning Engineers (ASHRAE), and the local code authorities.
- e) When cutting or drilling into wall or ceiling, do not damage electrical wiring or other hidden utilities.

**CAUTION** For general ventilating use only. Do not use to exhaust hazardous or explosive materials or vapors.

**CAUTION** To reduce the risk of fire, use only metal ductwork.

**CAUTION** To reduce the risk of fire and to properly exhaust air, be sure to duct air outside. Do not vent exhaust air into spaces within walls or ceilings, or into attics, crawlspaces, or garages.

**WARNING** To reduce the risk of a range top grease fire:

- a) Never leave surface units unattended at high settings. Boilovers cause smoking and greasy spillovers that may ignite. Heat oils slowly on low or medium settings.
- b) Always turn the hood ON when cooking at high heat or when cooking flaming foods.
- c) Clean ventilating fans frequently. Grease should not be allowed to accumulate on fan or filter.
- d) Always use proper pan size. Always use cookware appropriate for the size of the surface element.

## Installation Preparation

To install this range hood, you will need the following tools and materials:

**Note: This procedure will require 2 people for easier installation.**

### Tools Needed for Installation

- Drill
- 1/8" Drill bit for drilling pilot holes
- 1-1/4" Wood bit for drilling electrical wiring access hole
- 3/8" Nut Driver or Ratchet with Extension
- Phillips head screwdriver
- Flat-head screwdriver
- Pliers
- Pencil, ruler and level for marking range hood location
- Hand saw or jig saw for cutting the wall or cabinet openings
- Duct tape
- Electrical tape
- Connector Clamp

### General Preparation

**Caution!** Please be sure to turn the electrical power switch OFF before beginning the installation.

1. Remove the range hood from the carton.
2. Lay the range hood upside down on a table covered with either cardboard or paper to prevent scratching the hood or table.
3. Remove the 3 grease filters from the hood. Place them somewhere safe so they will not be damaged.
4. Use only Halogen MR-16 type bulbs. (Not shipped with range hood.)
5. Remove the range hood's blower. Use a 3/8" nut driver or ratchet to remove the 4 nuts holding it in position (Fig. 1). Place the blower and nuts somewhere safe until needed. The wires to the blower are inside a housing. The top of the housing must be removed first to get to the blower wires.
6. Turn the hood right side up so you can see the duct knockouts and mounting holes.

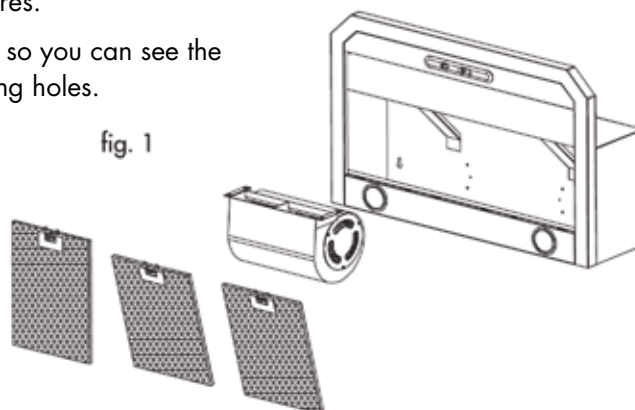

### Cabinet Preparation for Hood Support

Mount the hood so that the bottom of the hood is between 24"-30" above the stovetop.

**Warning!** When cutting or drilling into wall or cabinet, be careful not to cut existing electrical wiring.

1. If the bottom of the cabinet is recessed above the bottom of the cabinet door, then it is necessary to install wood strips on each side of the recessed area on the bottom of the cabinet where the range hood will be mounted. The wood strips should line up with the 4 keyhole slots on the top of the range hood. Fasten the wood strips with wood screws about 3" in from each end.

**Note:** The thickness of the wood strips should be slightly more than the recessed dimension. The length should be cut to size.

2. Measure and mark the electrical wiring opening in the wall or the cabinet. If the hood is to be vented, also mark and measure the duct opening in the wall or cabinet.

### Selecting the Venting Direction

The range hood can be used for either horizontal, vertical or ductless air discharge. Your range hood is supplied with a 3-1/4" x 10" damper frame for a transition piece from the hood to the ducting. Below is a brief ducting installation description. Your installation will depend on whether there is an existing ducting or whether you need to install a ducting run. For the best performance, use the shortest possible ducting path and the least amount of elbows when discharging horizontally or vertically.

**Vertical Discharge** – Vertical discharge is the most common method of hood installation. If your kitchen has an attic space above, the ducting may be run through the cabinet and the attic to a roof cap. Another option, if your kitchen has a soffit above the cabinet, is to run the duct up into the soffit and then discharge the air horizontally through the outside wall to a wall cap. For vertical discharge remove A.

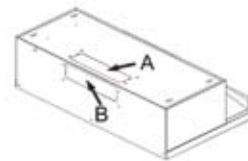

**Horizontal Discharge** - If the range is located against an outside wall, then horizontal discharging is ideal, provided there are no obstructions such as wall joists or places where openings are difficult to make.

If a wall cap is used directly off the back of the hood, special care must be taken to ensure that the damper in the damper/duct connector on the hood and the damper in the wall cap do not interfere with each other when the range hood is operating. This could result in either inadequate air delivery or back drafts.

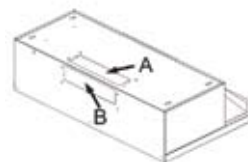

If this condition exists, remove the hood damper flap. Sometimes when using a wall cap, it is easier to duct vertically than to use an elbow. For horizontal discharge remove B.

**Ductless** – In ductless installations, air is vented back into the kitchen through the opening in the range hood grille. If you do not anticipate heavy cooking, this method may be preferable. Ductless installation requires the use of a charcoal filters (included) to remove odors, which should be replaced at regular intervals depending on use. Check with your local retailer or dealer for replacements. For ductless discharge do not remove A or B.

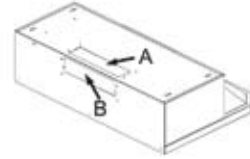

**Note:** This charcoal filter is not dishwasher safe!

### Preparation of Electrical Connections

**Note:** If replacing an existing hood, the electrical cable may need to be re-routed to the desired position.

1. Determine the location of the electrical cable to connect to the range hood (Fig. 2). The preferred location for the electrical connector, vertical or horizontal, will depend on the existing installation or ease of routing wiring. All electrical connections must comply with national and local codes. Transfer the location of the selected range hood knockouts to the bottom of the cabinet or onto the wall, then cut or drill a hole to allow for clearance of the electrical cable clamp. Be careful not to cut into any hidden utilities, such as electrical wires.

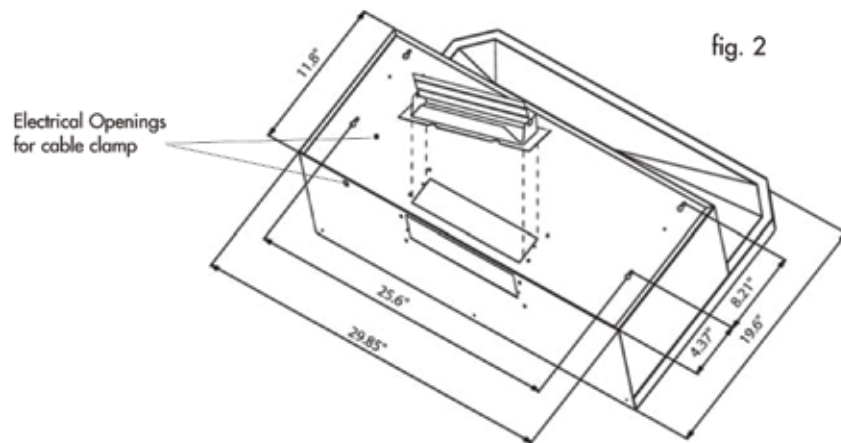

2. Once you have planned your ducting and electrical installation, remove the appropriate electrical knockouts on the back or top of the range hood, attach the damper frame and install a standard electrical cable clamp.



### Blower Installation

1. When reinstalling the blower into the hood, you will have to mount the blower in the same direction you have ducted it (horizontal, vertical or ductless).
2. Using the 4 nuts removed earlier, secure the blower in place. Start the nuts by hand first, then tighten with a 3/8" nut driver or ratchet. A 3/8" ratchet with an extension will make this operation easier.
3. Plug the blower into the appropriate connector on the side of the wire compartment.

### Preparation for Duct Connection

1. Remove the appropriate ducting knockout by inserting a screwdriver under one end and prying it up. Then snip or break the attachment points. Fig. 3

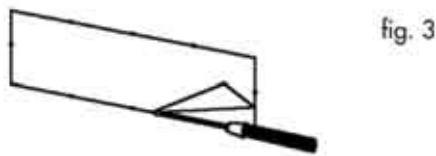

2. Install the damper assembly to the range hood with the 2 screws supplied (Fig. 2).

### Wiring Diagrams

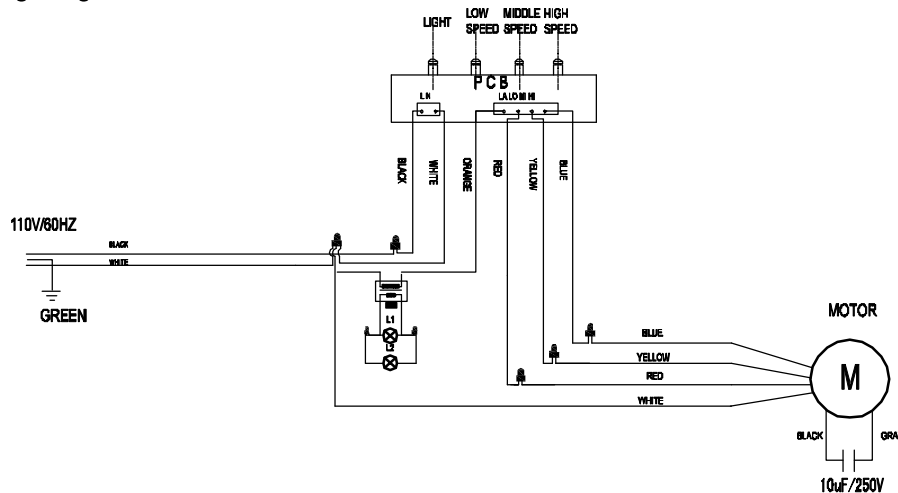

### Installing Ductwork

- ⊕ Your new range hood will operate at the highest efficiency if the number of elbow and the length of the duct are kept to a minimum. The back draft damper attached to the damper frame assembly, which is supplied with the hood, does not impede airflow significantly. You may leave this in place even if you install a wall or roof cap with another back draft damper.

### **Hood Installation**

**Note:** All wiring installation must comply with local and national electrical code regulations.

1. Transfer mounting holes to wall where hood is to be mounted.
2. Lift the hood into position and guide the electrical cable through the electrical cable clamp on the hood.
3. Securely fasten the four wood screws.
4. Secure the electrical cable in the cable clamp while allowing sufficient length in the hood to connect the field wires to the hood wires. Attach damper to the top of the hood.
5. Attach ductwork and use duct tape to seal all joints.
6. After turning all range hood switches to the OFF position, turn the power ON and test your installation.

### **Use and Care**

#### **Aluminum Filter**

For highest efficiency, this filter should be removed and cleaned periodically. Soak the filter in hot water and mild soap or detergent. Rinse thoroughly and repeat if necessary. The aluminum filter may be cleaned in the dishwasher. Heavy grease buildup may not be cleaned easily, thus the filter may need to be replaced.

#### **Charcoal Filter**

Inspect this filter periodically. This filter cannot be cleaned and must be replaced when it becomes saturated. Check with your local retailer or dealer to purchase.

#### **Light Bulb**

Use only halogen MR-16 type bulbs. (Not shipped with range hood.)

#### **Exterior Surface**

Wipe the range hood exterior with a soft cloth and a mild detergent suitable for painted surfaces. Do NOT use abrasive materials such as steel wool pads or scouring powders.

#### **Repair or Replacement Parts**

Warning! Disconnect range hood from the electrical power supply before servicing. All parts may be obtained from service centers authorized by Haier, or may be ordered directly from Haier. When ordering parts, please specify the range hood model number on the rating label, which is located on the inside of the range hood.

## Troubleshooting

### **Fan does not turn on (but light turns on).**

This is probably due to either a defective fan switch or a burned-out fan motor. Both can be replaced without removing the range hood from the wall or cabinet. Use an ohm meter to determine which component is not working. If the ohm meter reads that the fan switch has 0 ohms of resistance, then it is the motor that needs to be replaced. If it reads anything other than zero, then the switch must be replaced.

### **Fan only runs at one speed.**

Please see instructions above for troubleshooting when your fan does not turn on (but light turns on).

### **Fan circulates air, but does not vent outside.**

If air is blowing through the front vent openings, then your range hood has been installed for ductless operation. In order to convert the system to vent outside, a technician must install metal ductwork from the range hood through either an outside wall or the roof.

If air is not blowing from the front vent openings, check inside the cabinet above the range hood. If you see a metal duct leading away from the vent hood, then you have a system that vents to the outdoors. If you do not see a duct, your unit may be venting through the back wall.

### **Light does not turn on (but fan turns on).**

This could be because the bulb has burned out. Try replacing the light bulb. If the light still does not work, either the light switch or the lamp-holder socket is defective. Both can be replaced without removing the range hood from the wall or cabinet.

### **Night light does not turn on.**

Please see above instructions for troubleshooting when the light that does not turn on (but fan turns on).

### **Range hood does not turn on at all.**

Check for a tripped circuit breaker or a blown fuse, since the range hood is wired directly to your household electrical system.

**NOTE:** All work must be performed by a qualified and licensed technician!

## Limited Warranty

### **This warranty covers all defects in workmanship or materials for:**

The mechanical and electrical parts (including labor costs) contained in this Haier product for a period of 12 months from the date of purchase (for commercial or rental applications, the warranty is 90 days).

**You must keep and be able to provide your original sales receipt as proof of the date of purchase.**

### **Who is covered?**

The original retail purchaser of this Haier product.

### **What will be done?**

Haier will repair or replace, in your home, any mechanical or electrical part which proves defective in normal household use for a period of 12 months.

### **How can you get service?**

1. Contact your nearest Haier authorized Service Center. For the name of the Service Center nearest you, contact Haier at (877) 337-3639.
2. All service must be performed by an authorized Haier Service Center.

**THIS WARRANTY COVERS UNITS WITHIN THE CONTINENTAL UNITED STATES, CANADA AND PUERTO RICO.**

### **THIS WARRANTY DOES NOT COVER:**

- Damages from improper installation
- Damages from shipping
- Damages from misuse, abuse, accident, alteration, lack of proper care and maintenance
- Damages from service by persons other than an authorized dealer or service center
- Labor, service, transportation and shipping charges for the removal of defective parts and for installation of a replacement part, beyond the initial 12-month period.

THIS LIMITED WARRANTY IS GIVEN IN LIEU OF ALL OTHER WARRANTIES, EXPRESSED OR IMPLIED, INCLUDING THE WARRANTIES OF MERCHANTABILITY AND FITNESS FOR A PARTICULAR PURPOSE.

The remedy provided in this warranty is exclusive and is granted in lieu of all other remedies. This warranty does not cover incidental or consequential damages. Some states do not allow the exclusion of incidental or consequential damages, so this limitation may not apply to you. Some states do not allow limitations on how long an implied warranty lasts, so this limitation may not apply to you. This warranty gives you specific legal rights, and you may also have other rights, which vary from state to state.

## Consignes de Securite

**Avertissement! Pour reduire le risque d'incendie, d'un choc electrique, des blessures personnelles, exercez toujours les precautions de securite fondamentales y compris les suivants.**

1. Lisez toutes les instructions avant d'utiliser cet appareil
2. Utilisez cet appareil uniquement pour l'usage auquel il est destine comme indique dans ce manuel d'utilisation
3. N'utilisez aucun accessoire qui n'est pas recommande par le fabricant
4. Cet unite doit etre mis a terre
5. N'employez pas cet appareil pour les usages commerciaux
6. N'employez pas cet unite avec aucun dispositif de commande de vitesse a semiconducteurs.
7. L'installation et le cablage electrique doivent etre faits par des techniciens qualifies selon tous les codes et normes y compris la construction du feu evaluee
8. Assez d'air est necessaire pour epuiser le gaz de carburant brulant a travers le conduit (cheminee) pour eviter le courant d'air
9. Quand vous remplacez une hotte avec une autre nouvelle hotte Haier, eteignez le courant de l'unite existant avant le remplacement.
10. Avant d'entretenir ou de nettoyer l'unite, eteignez le courant de l'unite sur le panneau de service et si possible, serrez le panneau de service pour empecher a la puissance de s'allumer par accident
11. Ne pas reparer, remplacer n'importe quelle partie de l'appareil et ne pas tenter de fixer l'appareil vous meme.  
**Note:** Si pour n'importe quelle raison cet appareil doit etre repare, on recommande avec force qu'un technicien certifie execute le service
12. En coupant ou perçant le mur ou plafond, faites attention a ne pas endommager le cable electrique existant ou autres utilites caches.
13. Les conduits des ventilateurs doivent etre toujours ventilles vers le dehors.

### **Pour reduire le risque d'incendies de graisse:**

1. Mettez toujours la hotte en marche en cuisinant a une chaleur elevee ou en faisant cuire les nourritures flamboyantes.
2. Ne laissez jamais une cuisson a une chaleur elevee sans surveillance. Les debordements causent de la fumee et les renversements graisseux peuvent causer une incendie. Chauffez l'huile lentement sous un montage lent ou moyen.
3. Utilisez une casserole correspondante a la taille de la cuisiniere et a la quantite de la nourriture qui doit etre cuisine

- Nettoyez les ventilateurs de ventilation frequemment. Ne permettez pas a la graisse de s'accumuler sur le ventilateur ou le filtre.

**Pour reduire le risque d'une blessure au cas d'une incendie de graisse sur la cuisiniere:**

- Ne relevez jamais une casserole flamboyante, vous pouvez vous blesser.
- N'utilisez jamais de l'eau, y compris des serviettes mouillees pour eteindre une incendie. Une explosion de vapeur violente peut resulter.
- Etouffez le feu a l'aide d'un couvercle, d'un plateau en metal, puis eteignez les bruleurs. Soyez prudents. Evitez les brulures!!! Si les flammes ne s'eteignent pas immediatement, evacuez vite et appelez les pompiers.
- Utilisez un extincteur seulement si:
  - Vous savez que vous avez un extincteur ABC et vous savez comment l'utiliser.
  - L'incendie est petite et contenue dans le meme endroit ou ca a commencee.
  - Les pompiers ont ete appeles
  - Vous pouvez combattre le feu avec votre dos vers la sortie

**Attention!!!!**

**Important. Observez tous les codes et ordennances regissants.**

- Pour une utilisation de ventilation generale seulement
- Pour reduire le risque d'une incendie utilisez seulement des conduits en metal.
- Pour eviter d'endommager le moteur ou autres composants, maintenez le jet de cloison seche, la poussiere de construction,etc...hors de l' unite de puissance
- Priere de lire les etiquettes de specification sur le produit pour des amples d'information et les conditions.

## Conservez ces Instructions

Merci pour l'usage de notre produit Haier. Ce manuel facile à utiliser vous guidera en obtenant la meilleure exécution de votre capot Haier.

Rappelez-vous d'enregistrer le modèle et le numéro de série. Ils sont sur une étiquette dans le réfrigérateur.

Agrafez votre reçu à votre manuel.

**Vous aurez besoin de lui pour obtenir le service de garantie.**

---

Numéro de Model

---

Numéro de série

---

Date d'achat

## Table Des Matieres

	Page
Accessoires.....	14
Gardes de Securite Importantes .....	15
Preparation de l'installation .....	16
Preparation du placard pour le soutien de la hotte.....	17
Choix de la direction du ventilateur .....	17-18
Installation electrique.....	18
Installation de soufflerie .....	19
Preparation des connexions des conduits.....	19
Installation electrique des diagrammes .....	19
Installation des conduits .....	19
Installation de la hotte .....	20
Soins et Entretien.....	20
Depannage.....	21
Information de la garantie .....	22

## Accessoires

### Les accessoires de la hotte fournis

- 1 Une hotte cuisiniere
- 1 Un armotisseur
- 4 Vis d'armotisseur
- 4 Vis pour la hotte
- 4 Rondelles
- 2 Fils connecteurs
- 3 Filtre en aluminium, Filtre en charbon
- 3 Filtre en aluminium
- 1 Manuel d'utilisation
- 1 Carte de Garantie

Assurez vous que toutes les parties et accessoires existent et en bonne condition.  
Si les pieces manquent ou sont endommagees, contactez notre departement de service  
pou n'importe quelle aide. Numero gratuit 1-877-337-3639

## Gardes de Securite Importantes

**Avertissement:** Debranchez la hotte avant d'entretenir.

**Avertissement:** Pour reduire le risque d'incendie, des shocs electriques ou des blessures personnelles, veuillez respecter les consignes ci-dessous.

- A) Utilisez cet unite uniquement pour l'usage auquel il est destine par le fabricant. Si vous avez n'importe quelles questions, contactez le fabricant.
- B) Avant de nettoyer ou d'entretenir votre hotte, eteignez le pouvoir au panneau de service et verouillez le service pour assurez que le pouvoir ne s'allume pas accidentellement. Si le service debranchant ne peut pas etre verouille, attachez un appareil emittant avertissant comme une etiquette au panneau de service.
- C) L'installation et le cablage electrique doivent etre faits par des personnes qualifiees conformement a tous les codes et normes applicables y compris le feu de construction evalue.
- D) Il faut avoir assez d'air pour une propre combustion et pour l'echappement des gases a travers le conduit (la cheminee) de l'equipement des carburants brules pour eviter le flux en arriere. Suivez les guides du fabricant d'equipement de chauffage et les normes de suretes tels que ceux publies par l'Association de Protection des Incendies Nationales (NFPA) ET par la Societe Americaine du Chauffage, de la Refrigeration et l'air condition ant des ingenieurs (ASHRAE) et les autorites locales des codes.
- E) Quand vous coupez ou percez le plafond ou les murs, faites attention a ne pas endommager l'insatallation electrique ou autres utilites caches.

**Avertissement:** Pour l'usage de ventilation seulement. N'utilisez pas l'echappement hasardeux ou les les materiels explosifs ou vapeurs.

**Avertissement:** Pour reduire le risque d'incendie, utilisez des conduits en metal.

**Avertissement:** Pour reduire le risque d'incendie et pour echapper l'air proprement, assurez vous que le conduit est vers le dehors. N'echappez pas l'air dans des espaces sans murs ou plafonds, ou dans les greniers, des crawlspaces ou garages.

**Avertissement:** Pour reduire le risque d'une incendie grasseuse sur la cuisiniere:

- A) Ne laissez jamais des unites sous une haute flamme sans attention. Les bouillonnements causent de la fumees et le debordement grasseux peut causer une incendie. Chauffez l'huile doucement sous une flamme moyenne ou basse.
- B) Mettez toujours la hotte en marche quand vous cuisinez sous une haute flamme ou quand vous cuisinez de la nourriture fumante.
- C) Nettoyez le entractes du ventilateur souvent. Il ne faut pas que la grasses'accumule sur le ventilateur ou le filtre.
- D) Utilisez toujours des poeles de propre grandeur. Utilisez toujours des casseroles appropriees pour la quantitee de nourriture



## Preparations pour l'installation

Pour installer la Hotte, vous aurez besoin des outils et materiaux suivants.

**Note:** Ce procedes exigera 2 personnes pour une installation plus facile.

### Outils dont vous aurez besoin pour l'installation

- Une perceuse
- Une perceuse meche de 1/8" pour forer des trous pilotes
- Une perceuse en bois de 1-1/4" pour forer l'ouverture d'acces electrique de cablage
- 3/8" Chauffeur de Noix ou Augmente avec l'Extension
- Un tournevis Phillips
- Un tournevis plat
- Des pinces
- Un crayon, une regle, un nivel pour marquer la location de la hotte
- Une scie a main ou gabarit pour couper l'ouverture du mur ou du placard
- Une bande adhesive
- Une bande electrique
- Bride de connecteur

### Preparation Generale:

**Attention: Avant de commencer l'installation, priere de fermer tous les courants electriques.**

1. Enlevez la hotte de la boite en carton
2. Placez la hotte sens dessous sur une table couverte en papier ou carton pour eviter des rayures sur la table ou la hotte
3. Enlevez les 3 filtres de graisse de la hotte. Placez les de cote pour ne pas etre endommages.
4. Installez deux ampoules de 40 Watts.

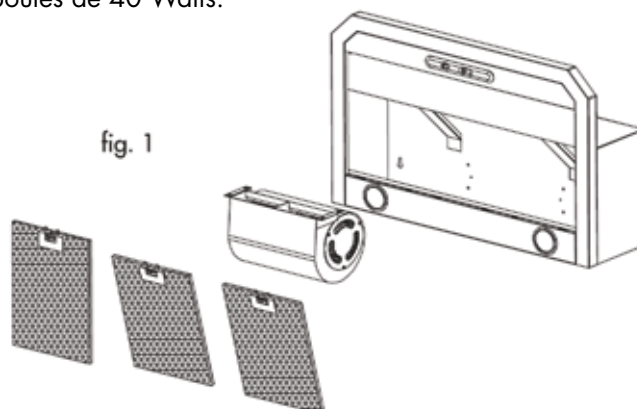

5. Enlevez la soufflerie de la hotte. Utilisez un tourne-écrous de 3/8" ou une hachette pour enlever les 4 écrous qui la tiennent en place (fig. 1) Placez la soufflerie et les écrous de cote. Les fils électriques de la soufflerie sont encastres à l'intérieur. Il faut defaire le castre pour retirer les fils.
6. Tournez le cote droit de la hotte vers le haut pour que vous puissiez voir le knockout du conduit et les trous du montage.

### Preparation du Placard pour Supporter la Hotte

Montez la hotte de facon que le bas de la hotte est entre 24"-30" au dessus de la cuisiniere.

**Precautions! Quand vous coupez ou ferrez dans le placard ou mur, faites attention** a ne pas couper des fils electriques existants.

1. Si le bas du placard est encastre au dessus du bas de la porte du placard, c'est necessaire d'installer des bandes de bois de chaque cote du secteur encastre sur le bas du placard ou la hotte sera montee. Les bandes de bois doivent etre alignees avec les 4trous de serrure des entailles situes ausommet de la hotte. Attachez les bandes de bois avec les vis en bois environ 3" de chaque fin.

**Note: l'épaisseur de la bande de bois doit être un tout petit peu plus** epaisse que les dimensions encastrees. La longueur doit etre de meme taille.

2. Mesurez et marquez les ouvertures du fil électrique sur le mur ou le placard. Si la hotte doit être ventilée, mesurez et marquez l'ouverture du conduit sur le mur ou le placard.

### Choisissez la Direction de la Ventilation

La hotte peut être utilisée horizontalement ou verticalement ou echappement de l'air sans conduit. Votre hotte est fournie d'un cadre d'amortisseur de 3 3-1/4"x10" pour une piece de transition de la hotte au conduit. Si-dessous, il ya une breve description d'installation du conduit. Votre installation dependra s'il y a deja un conduit existant ou si vous avez besoin d'installer un. Pour les meilleurs resultats, utilisez un conduit court et le moins possible quantitee de coudes quand l'echappement est vertical ou horizontal.

**Decharge Vertical- Le decharge vertical est la plus** comm une methode d'installation de la hotte. Si votre cuisine a un espace de grenier au dessus, le conduit peut être installe a travers le placard et le grenier jusqu'au toit. Un autre choix, si votre cuisine a un soffit au dessus du placard, parcourez le conduit dans le soffit puis dechargez l'air horizontalement a travers le mur exterieur. Pour un dechargement vertical, enlevez A.

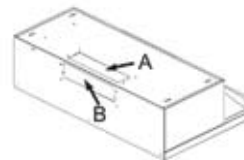

**Decharge Horizontale- Si la cuisiniere est situee contre un** mur exterieur, un dechargement horizontal est ideal, pourvu qu'il n'y a aucune obscurtions comme une solive de mur ou les ouvertures du mur seront difficiles a faire.

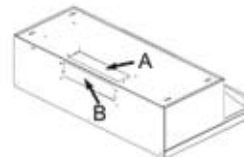

Si une casquette de mur est utilisée directement du derrière de la hotte, un entretien spécial doit être pris pour assurer que l'amortisseur dans l'armotisseur/connecteur du conduit de la hotte et l'armotisseur dans la casquette du mur n'interfèrent pas l'un avec l'autre quand la hotte est en marche. Ceci peut résulter d'une livraison inadéquate d'air ou de retour des brouillons. Si cette condition existe, enlevez le rabat d'armotisseur de la hotte. Parfois quand on utilise une casquette de mur, il est plus facile de mettre les conduits verticalement que d'utiliser un coude. Pour un déchargement horizontal, enlevez B.

Sans Conduits- Pour installations sans conduits, l'air est ventilé de nouveau dans la cuisine à travers une ouverture dans la grille de la hotte. Si vous n'anticipez pas une cuisson forte, cette méthode est préférable. Installations sans conduits, exigent l'utilisation d'un filtre de charbon (inclus) pour faire disparaître les odeurs qui doit être remplacé régulièrement selon l'utilisation. Demandez votre détaillant pour le remplacement de la grille. Pour un déchargement sans conduit, n'enlevez ni le A ni le B.  
**Note:** Ce filtre ne doit pas être utilisé dans le lave-vaisselle.

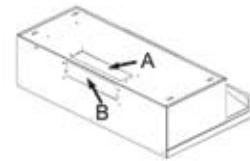

### Préparations des Connexions Électriques

**Note:** Si vous remplacez une hotte existante, le câble électrique doit être remis dans la direction désirée.

1. Déterminez la location du câble électrique pour la connexion de la hotte. (fig 2.) La place préférée pour le connecteur électrique, vertical ou horizontal, dépendra sur l'installation existante ou la facilité de la remittance du câble électrique. Tout le raccordement électrique doit être conforme aux codes locaux et nationaux. Transférez la location de la hotte choisie au bas du placard ou sur le mur, puis coupez ou percez un trou pour tenir compte du dégagement du colier du câble électrique. Faites attention de ne pas couper des utilités cachées comme des câbles électriques.

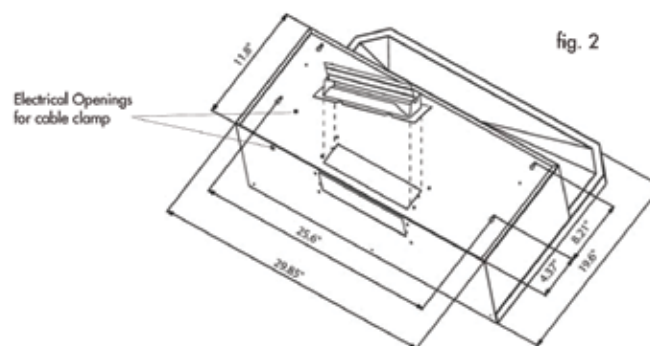

2. Une fois que vous avez projeté votre canalisation et installation électrique, enlevez votre knockout électrique approprié sur le dos ou au dessus de la hotte, attachez le cadre d'amortisseur et installez un colier de câbles électriques standard.

### L'installation du Ventilateur

1. En reinstaurant le ventilateur dans la hotte, il faut monter le ventilateur dans la meme direction vous avez mis les conduits ( horizontal, vertical, sans conduits)
2. En utilisant les 4 vis que vous aviez utilise avant, serrez le ventilateur en place. Commencez a les mettre manuellement puis serrez les a l'aide d'une cle a douille ou un ratchet. Un ratchet de 3/8" avec une extension facilitera cette operation.
3. Branchez le ventilateur dans le connecteur approprie sur le cote du compartiment des cables.

### Préparations pour la Connections des Conduits

1. Enlevez le knockout approprie du conduit en inserant un tournevis sous une fin et forcez vers le haut. Puis cassez ou detachez les points d'attachement.

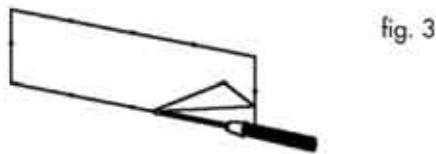

2. Installez l'assemblee d'ar tomiseur a la hotte avec les 2 vis four nis.

### Diagrammes d'installation Electrique

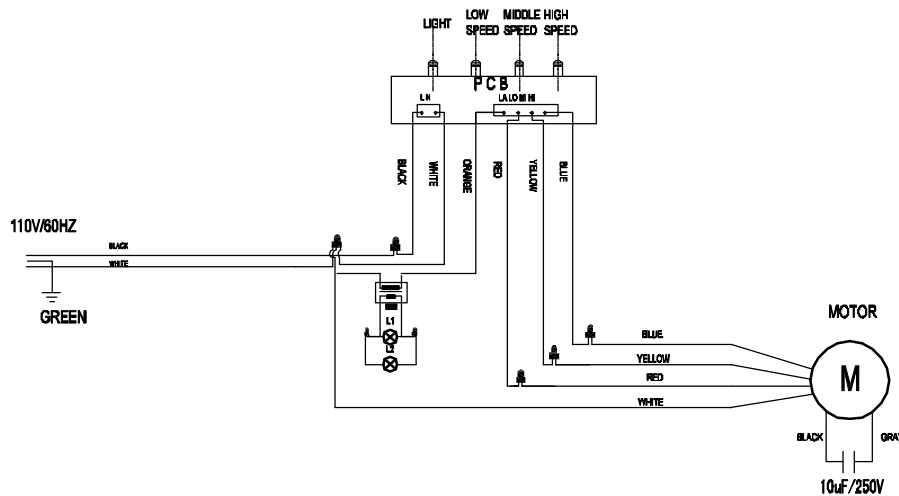

### Installation des conduits

Votre nouvelle hotte operera sur une efficacite plus haute si le nombre de coudes et la longueur des conduits sont au minimum. Le rabat arriere d'ar motisseur attaché a l'assemblee du cadre d'ar motisseur, qui est four nie avec la hotte, n'empêche pas le flux d'air significativement. Vous pouvez le laisser en place, meme si vous installez une casquette sur le mur ou le toit avec un autre ar motisseur.

## Installation de la Hotte

**Note: Toute installation électrique doit être installée conformément aux codes électriques locaux et nationaux.**

1. Soulevez la hotte en place et dirigez les câbles électriques par le serre-joint électrique sur la hotte.
2. Insérez les 4 vis en bois en dessous et attachez sûrement.
3. Assurez le câble électrique dans le serre-joint électrique et permettez une longueur suffisante dans la hotte pour connecter les fils aux fils de la hotte.
4. Faites les connexions électriques en utilisant des connecteurs qui doivent être vissés. Remplacez le couvercle du compartiment électrique.

**ATTENTION: Toute installation électrique doit être conformément au code électrique et national**

5. Attachez tous les conduits et scellez toutes les jointures avec la bande de conduit adhésive.
6. Après avoir tourné tous les commutateurs de la hotte sur la position OFF/Eteind, tournez le courant ON/Ouvert et essayez votre installation.

## Soins et Nettoyage

### Filtre en aluminium

Pour une haute efficacité, ce filtre doit être retiré et nettoyé périodiquement. Trempez le filtre dans l'eau chaude avec un savon ou détergent doux. Rincez-le à plusieurs reprises. Le filtre en aluminium peut être mis dans le lave-vaisselle. Parfois la graisse épaisse n'est pas facile à nettoyer, à ce moment il faudra peut-être remplacer le filtre.

### Filtre en charbon

Inspectez ce filtre périodiquement. Ce filtre ne peut pas être nettoyé et doit être remplacé quand les surfaces sont saturées. Demandez à votre détaillant ou négociant d'acheter le filtre.

### Ampoules

Employez seulement les ampoules du type M d'halogène. (Ne sont pas fournies avec la hotte du fourneau.)

### Surface extérieure

Essuyez l'extérieur de la hotte à l'aide d'un tissu et d'un détergent doux convenable aux surfaces peintes. N'utilisez pas des produits abrasifs, des tampons à recurer en fibres métalliques.

## Reparation ou Remplacement des parties

**Avertissement!** Débranchez votre hotte avant de réparer. Toutes les parties peuvent être obtenues du centre de maintenance autorisé par Haier, ou peuvent être commandées directement à travers Haier. Quand vous commandez n'importe quelle partie, priez de spécifier le numéro de modèle de la hotte qui est sur une étiquette, située à l'intérieur de la hotte.

## Depanage

### **Le ventilateur n'est pas en marche (la lumiere est allumee)**

Ceci est du probablement a un defectueux commutateur ou le ventilateur du moteur est brule. Les 2 peuvent etre remplaces sans avoir a enlever la hotte du mur ou du placard. Utilisez un metre de ohm pour determiner quelle piece ne fonctionne pas. Si le metre ohm lit que le commutateur du ventilateur a 0 ohm de resistance, alors le moteur doit etre replace. Ci le ohm lit plus qu'un 0 c'est le commutateur qui doit etre replace

### **Le ventilateur fonctionne sous une seule vitesse.**

Priere de voir les instructions ci dessus pour depannage si le ventilateur ne fonctionne pas (mais la lumiere est allumee)

### **Ventilateur circule l'air mais ne le conduit pas au dehors**

Si l'air soufflé a travers les ouvertures du conduit de devant, votre hotte a ete installée pour une operation sans conduit. Afin de convertir le systeme, pour ventiller vers le dehors, un technicien doit installer des conduits en metal de la hotte a travers un mur exterieur ou le toit. Si l'air ne soufflé pas de devant des ouvertures du conduit, examinez le dedans du placard au dessus de la hotte. Si vous voyez un conduit en metal allant de la hotte du ventilateur, vous avez un systeme qui ventille vers le dehors. Si vous ne voyez aucun conduit, il se peut que votre unite ventille a travers le mur de derriere.

### **Lumiere ne s'allume pas. (ventilateur est en marche)**

Il se peut que l'ampoule est brulee. Essayez de remplacer l'ampoule. Si la lumiere ne s'allume toujours pas, il se peut que le commutateur ou la douille de lampe sont defectueux. Les 2 peuvent etre remplaces sans enlever la hotte du mur ou du placard.

### **Lampe veilleuse ne fonctionne pas.**

Priere de voir les instructions ci-dessus pour depannage quand la lumiere ne fonctionne pas (mais le ventilateur est en marche)

### **La hotte ne fonctionne pas**

Avant tout assurez vous que le disjoncteur ou le fusible ne sont pas trebuches comme la hotte est directement attachee au systeme electrique de la maison.

**Note: N'importe quel travail doit etre execute par un technicien qualifie et autorise.**

## Garantie Limitee

**Cette garantie couvre tous les defauts de fabrication ou de materiaux pour une periode de:**

Parties electriques et mecaniques (inclus la main-d'oeuvre) contenues dans ce produit Haier, pour une periode de 12 mois de la date d'achat (pour une application commerciale ou en cas de location, la garantie est pour 90 jours )

Vous devrez garder et presenter votre original recu d'achat comme preuve d'achat.

### **Qui est sous garantie?**

L'acheteur original de ce produit Haier.

**Quelles seront les mesures prises?**

Haier reparera ou remplacera dans votre domaine, n'importe quelles parties electriques ou mecaniques defectueuses lors d'une utilisation normale pendant la periode de la garantie de 12 mois.

### **Comment acquerir un service?**

1. Contatctez le service autoritaire de Haier le plus proche de vous. Pour avoir le nom du centre de service le plus proche, contactez Haier a (877) 337-3639
2. Tous les sevices doivent etre executes par un personel autorise du centre du service

**CETTE GARANTIE COUVRE TOUS LES APPAREILS DANS LES ETATS UNIS, CANADA ET PUERTO RICO.**

### **CETTE GARANTIE NE COUVRE PAS:**

Dommmages dus a une mauvaise installation

Dommmages survenus pendant le transport

Dommmages dus a une mauvaise utilisation, une utilisation excessive, a une alteration, au manqué d'entretiens et soins.

Dommmages dus a une reparation effectuee par un service autre que le service autorise. Les mains-d'oeuvre, service, transportation et l'exportation pour le deplacement des parties defectueuses et pour l'installation d'un remplacement, après les 12 mois initials.

**CETTE GARANTIE EST DONNEE EN LIEU D'AUTRES GARANTIES, LIMITEE, EXPRIMEE OU IMPLICITE INCLUANT LES GARANTIES DE QUALITE MARCHANDE OU D'APTITUDE DANS UN BUT PARTICULIER.**

Cette garantie est exclusive. Cette garantie ne couvre des dommmages incidentales ou consequents. Quelques Etats n'autorisent pas l'exclusion des dommmages incidentales ou consequents, alors cette garantie n'est peut etre pas applicable pour vous. Cette garantie vous donne certains droits juridiques, et il est possible que vous disposiez d'autres droits, variant d'un etat a l'autre.

## PRECAUCIONES

**ADVERTENCIA – Para reducir el riesgo a quemaduras, shock eléctrico, fuego, lesiones físicas o la excesiva exposición a la energía de microondas:**

1. Lea todas las instrucciones antes de utilizar este electrodoméstico.
2. Utilice este electrodoméstico sólo para su entendido uso, como se describe en este manual.
3. No utilice accesorios no recomendados por el fabricante
4. Esta unidad debe tener conexión a tierra
5. No utilice esta unidad para uso comercial
6. No utilice esta unidad con un control continuo de velocidad
7. La instalación y cableado eléctrico debe realizarla una persona calificada y teniendo en cuenta las reglamentaciones y códigos aplicables.
8. Se necesita aire suficiente para la salida de gases adecuada a través de la chimenea de manera de evitar el goteo. Siga los pasos en la guía del equipo de calor provista y demás medidas de seguridad, como las publicadas por la Asociación Nacional de Protección contra incendios (NFPA) y la Sociedad Americana de ingeniería en calefacción, refrigeración y aire acondicionado (ASHRAE), y las autoridades locales.
9. Cuando reemplace a un purificador de aire existente con este nuevo equipo apague la unidad antes de realizar el cambio.
10. Antes de realizar reparaciones o limpieza apague la tecla de encendido en el panel de servicio y desconecte para evitar que el purificador sea encendido accidentalmente.
11. No repare, reemplace alguna parte o intente alguna reparación.  
**Nota:** Si por alguna razón este producto requiere de reparación recomendamos contactar a un técnico especializado.
12. Cuando corte o taladre en la pared o cielo raso sea cuidadoso de no dañar instalaciones eléctricas u otras instalaciones.
13. Los ventiladores de conducción siempre deben tener salida al exterior.

### **Para reducir el riesgo de incendio:**

- a) Siempre encienda (ON) el purificador de aire cuando cocine a altas temperaturas o cuando flamee
- b) Nunca deje la cocina desatendida. Cuando hierve o fríe alimentos se generan vapor y salpicones de grasa que pueden ser causa de incendio. Caliente los aceites a temperaturas medias.
- c) Siempre utilice el tamaño de fuente adecuado. Siempre utilice los utensillos de cocina de la superficie adecuada.
- d) Limpie el ventilador frecuentemente. No debe acumularse grasa en el ventilador o filtro.



**Para reducir el riesgo de lesiones físicas en caso de incendio:**

1. Nunca agarre o levante una cacerola o sartén ardiendo, usted puede quemarse
2. No utilice agua, incluyendo toallas mojadas para apagar el fuego. Pueden causar una violenta explosión de vapor.
3. Disminuya las llamas colocando una bandeja o placa de metal. Luego apague el quemador. Tenga cuidado de no lastimarse. Si las llamas no son apagadas de inmediato evacue y llame al departamento de bomberos.
4. Utilice un extinguidor solamente si:
  - a) Posee un extinguidor clase ABC y sabe como utilizarlo
  - b) El fuego es pequeño y está contenido en el área donde comenzó
  - c) El departamento de bomberos está siendo llamado
  - d) Usted esta combatiendo el fuego de espaldas hacia una salida.

**CUIDADO!****Importante – Observe los códigos actuales y ordenanzas**

1. Exclusivo para ventilación. No utilice esta unidad para eliminar vapores o gases explosivos
2. Para reducir el riesgo de fuego utilice solamente material de metal
3. Para evitar el daño al motor u otros componentes mantenga sprays limpiadores o polvo de construcción lejos de la unidad.
4. Por favor, lea las especificaciones del producto en la etiqueta para mayores indicaciones.

## GUARDE ESTAS INSTRUCCIONES PARA FUTURA REFERENCIA

Gracias por utilizar nuestro producto Haier. Este manual de fácil uso le ayudará a obtener la mayor eficiencia en la operación de su purificador de aire. Recuerde guardar el modelo y número de serie. Ambos se encuentran en la etiqueta del refrigerador.

---

 Número de Modelo

---

 Número de Serie

---

 Fecha de Compra

Engrape su recibo junto al manual.

**Lo necesitará para obtener el servicio de la garantía.**

## INDICE

	PAGINA
Precauciones básicas.....	23
Accesorios.....	25
Importantes medidas de seguridad .....	26
Preparación para la instalación .....	27
Preparación de gabinete para el soporte.....	28
Selección de dirección de aire .....	28-29
Conexiones eléctricas.....	29
Conductos y conexiones .....	29
Diagramas de cables .....	30
Instalando los conductos.....	30
Instalación de soportes .....	30
Uso y cuidado.....	32
Problemas frecuentes.....	33
Información de garantía.....	34

## Accesorios

### Accesorios provistos

- 1 Purificador de aire
- 1 aleta de válvula de aire
- 4 tornillos para válvula
- 4 tornillos del purificador
- 4 arandelas
- 2 conectores de cables
- 3 filtro de aluminio, filtro de carbón activo
- 3 filtro de aluminio
- 1 manual de uso
- 1 tarjeta de la garantía

Controle de que no falte ninguna parte o accesorio y que estén en buenas condiciones. Si usted encuentra que no están en buenas condiciones o están ausentes por favor, contacte a nuestro departamento de atención al cliente para asistencia. Nuestra línea gratuita es: 1-877-337-3639.

## Importantes Medidas de Seguridad

**CUIDADO!** Desconecte el purificador de aire antes de realizar reparaciones

**CUIDADO!** Para reducir el riesgo de shock eléctrico y de lesiones físicas tenga en cuenta las siguientes recomendaciones:

- a) Utilice este producto solo para el uso entendido por el fabricante. Si usted tiene dudas contacte al fabricante.
- b) Antes de realizar reparaciones o limpieza apague la tecla de encendido en el panel de servicio y desconecte para evitar que el purificador sea encendido accidentalmente.
- c) La instalación y cableado eléctrico debe realizarse por una persona calificada de acuerdo con las normas y códigos de la construcción.
- d) Se necesita de suficiente aire para la adecuada combustión y expulsión de gases a través del conducto para prevenir pérdidas de agua hacia el interior. Siga los pasos en la guía del equipo de calor provista y demás medidas de seguridad, como las publicadas por la Asociación Nacional de Protección contra incendios (NFPA) y la Sociedad Americana de ingeniería en calefacción, refrigeración y aire acondicionado (ASHRAE), y las autoridades locales.
- e) Cuando corte o taladre en la pared o cielo raso no dañe instalaciones eléctricas u otras instalaciones.

**CUIDADO!** Utilice solo para ventilación general. No use para la eliminación de gases explosivos o vapores.

**CUIDADO!** Para reducir el riesgo de incendios utilice solamente conductos de metal.

**CUIDADO!** Para reducir el riesgo de incendios y expedir adecuadamente el aire asegúrese de que el conducto tenga salida al exterior. No deje que el aire se libere entre paredes o cielo raso, áticos o en el garaje.

**PELIGRO!** Para reducir el riesgo de incendio:

- a) Nunca deje la cocina desatendida. Cuando hierve o fríe alimentos se generan vapor y salpicones de grasa que pueden ser causa de incendio. Caliente los aceites a temperaturas medias.
- b) Siempre encienda el purificador de aire cuando cocina a temperaturas altas o cuando flamee comidas.
- c) Limpie el ventilador frecuentemente. No debe acumularse grasa en el ventilador o filtro.
- d) Siempre utilice el tamaño de fuente adecuado. Siempre utilice los utensillos de cocina de la superficie adecuada.

## Preparación para la Instalación

Para la instalación del purificador de aire usted necesitará las siguientes herramientas y materiales.

**Nota: Se requiere de dos personas para más fácil instalación.**

### Herramientas Necesarias

- Taladro
- Broca de taladro de 1/8" para orificios.
- Broca de madera 1-1/4" para orificios de acceso a cableado eléctrico
- 3/8" Conductor de Nuez o se Incrementa con la Extensión
- Destornillador cabeza phillips
- Destornillador cabeza chata
- Pinzas
- Lápiz, regla y nivelador para marcar ubicaciones
- Sierra de mano para cortar la pared o aberturas en gabinete.
- Cinta adhesiva de tela
- Cinta aisladora
- Sujetador de conexión

### Preparación General

**Cuidado!** Asegúrese de cortar la corriente de electricidad antes de comenzar con la instalación.

1. Retire el purificador de aire del cartón
2. Repose el purificador de aire mirando hacia abajo en una mesa cubierta con papel o cartón para no rayar la misma
3. Retire los tres filtros de grasa de la campana. Colóquelos en algún lugar seguro para que no se rompan
4. Instale la lámpara de 40 watts
5. Retire el ventilador del purificado de aire. Utilice un destornillador de 3/8" para retirar las 4 tuercas manteniendo en posición (figura 1). Coloque el ventilador y tuercas en un lugar seguro. Los cables al ventilador están dentro de un compartimiento. Primero retire el frente del compartimiento para llegar a los cables.
6. Gire la campana hacia arriba para visualizar los orificios de instalación.

## Preparación del Gabinete para el Soporte del Purificador

Monte el purificador de aire de manera que quede por arriba de la cocina un espacio de 24 – 30".

**Cuidado!** Cuando corte o taladre una pared sea cuidadoso de no cortar o interferir conexiones eléctricas.

1. Si el fondo del gabinete esta encerrado por encima de la puerta del gabinete, entonces será necesario instalar unas varas de madera a cada lado del área trasera donde el purificador de aire será instalado. Las varas de madera deberán alinearse con los 4 orificios en la parte superior del equipo. Ajuste las varas de madera con tornillos de 3" en cada extremos.

**Nota:** El grosor de las varas de madera deberá ser un poco superior a la dimensión del área cerrada.

2. Mida y marque la abertura para el cableado eléctrico en la pared o gabinete. Si el purificador va a tener salida al exterior también mida y marque los orificios en la pared o gabinete.

### Selección de la dirección de ventilación

El purificador de aire puede utilizarse en posición horizontal, vertical o sin conducto. Su purificador de aire está provisto por un armazón de 3-1/4" x 10" Debajo hay una descripción de instalación. Su instalación dependerá si hay un conducto ya existente o si necesita instalar una conexión de conducto. Para una mayor eficiencia utilice la opción donde el trayecto de conducto sea más corto y la menor cantidad posible de codos cuando la descarga es horizontal o vertical.

**Descarga Vertical** - Es el método más común de instalación. Si su cocina tiene algún ático arriba el conducto debe correr a través de la despensa y ático hasta el techo. Otra opción para el caso es que corra en conducto de forma vertical a través del ático o compartimiento y luego sacar el conducto de forma horizontal a través de la pared.

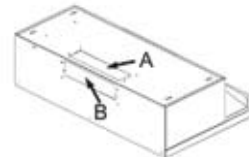

**Descarga Horizontal** – Si el purificador de aire es colocado contra una pared, la descarga horizontal es ideal, siempre y cuando no haya obstrucciones en la pared como juntas o lugares difíciles de perforar.

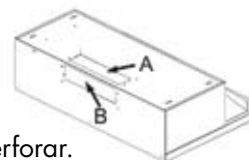

Si es utilizada una salida de pared directamente de la parte trasera de la unidad tenga especial cuidado y asegúrese de que la conexión de la válvula de humedad de la unidad y la válvula del conducto de salida de pared no interfiera uno con el otro cuando la unidad está en operación. Esto puede resultar en la salida de aire inadecuada o en el goteo de agua. Si esto ocurriese retire la aleta de la válvula. Algunas veces cuando utilice una salida de pared es más sencillo realizar una conducción vertical y luego utilizar un codo. Para la descarga horizontal retire B.

**Sin Conducto** – En instalaciones sin conducto el aire es ventilado en la habitación a través de la abertura de la rejilla del purificador de aire. Si usted no realiza cocciones fuertes puede que este método sea la mejor opción. La instalación sin conducto requiere el uso de filtros de carbón activado (incluidos) para eliminar olores, los cuales deben ser cambiados por períodos de acuerdo al uso. Consulte a su distribuidor local por el reemplazo de los mismos. Para descargas con conducto no retire A o B.

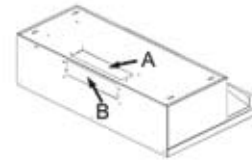

**Nota:** El filtro no es para lavar en lavaplatos!

### Preparación de conexiones eléctricas

**Nota:** Si está reemplazando un purificador de aire existente el cableado eléctrico debe ser redirigido a la posición deseada.

1. Determine la ubicación del cable de corriente para conectar el purificador de aire (Fig.2). La ubicación preferida para la conexión eléctrica, vertical u horizontal, va a depender de la instalación existente o facilidad de colocar los cables. Todas las conexiones de electricidad deben estar de acuerdo a los códigos locales y nacionales. Transfiera los obstructores a la parte trasera del gabinete o pared. Taladre o corte un orificio en la superficie para crear espacio para el sujetador de cables. Tenga cuidado de no cortar otras conexiones.

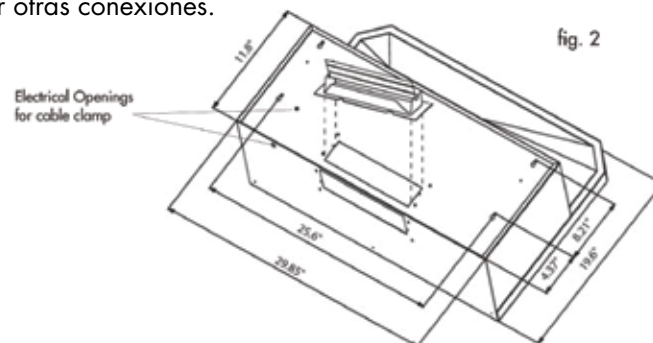

2. Una vez planeada la instalación eléctrica y conducción de su equipo retira los obstructores de electricidad apropiados en la parte trasera o superior de la unidad, ate la válvula de aire e instale un sujetador de cables estándar.

### Instalación del ventilador.

1. Cuando reinstale el ventilador dentro de la unidad usted deberá montar el mismo en la misma dirección a la de los conductos. (horizontal, vertical o sin conducto)
2. Utilizando las 4 tuercas anteriores asegure el ventilador en el lugar. Coloque las tuercas con la mano primero y luego asegura con destornillador o pinza. Una pinza de 3/8" con extensión es ideal para este trabajo.
3. Enchufe el ventilador en la conexión apropiada al lado del compartimento de cableado.

**Nota:** Para operar la unidad sin conducto retire la rejilla de la parte del frente.

Preparación para la conexión de conductos.

1. Retire el obstructor del conducto adecuado insertando un destornillador en el borde y empujando hacia arriba. Luego rompa o recorte los puntos de acople.

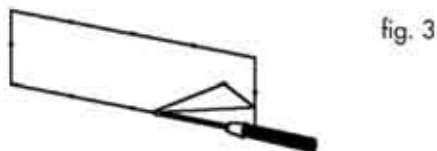

2. Instale la válvula de aire al purificador de aire con los dos tornillos provistos.

Diagrama de cableado

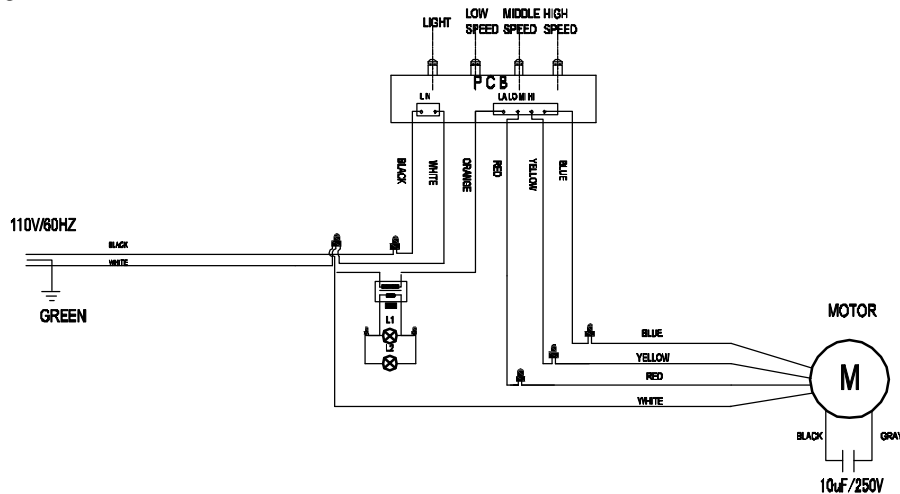

Instalación de conductos

Su purificador de aire operará al máximo de eficiencia si el número de codos y el largo del conducto son menores. La aleta de la válvula de aire trasera anexa a la estructura de la válvula, provista con el equipo, no dificulta la corriente de aire significativamente. Usted debe dejar la misma en su lugar incluso si coloca una salida de pared o techo que posea otra válvula de circulación de aire.

## Instalación del purificador de aire

**Nota:** Todas las instalaciones de cableado eléctrico deben realizarse de acuerdo a las regulaciones locales y nacionales.

1. Levante el purificador de aire en posición y guíe los cables eléctricos a través del sujetador de cables en el purificador.
2. Inserte los 4 tornillos de madera en la parte trasera y ajuste.
3. Asegure los cables de electricidad en el sujetador mientras que deja el largo suficiente en el equipo para conectar los cables.
4. Realice las conexiones eléctricas utilizando cables con conexión a rosca. Coloque nuevamente la tapa del compartimiento de conexiones.

**Cuidado!** Todos las conexiones eléctricas deben realizarse de acuerdo a las regulaciones locales y nacionales.

5. Ate el conducto y utilice la cinta para sellar todas las juntas.
6. Luego de colocar en OFF todas las teclas de la unidad, encienda la corriente eléctrica y pruebe la instalación.



## Uso y Cuidado

### **Filtro de Aluminio**

Para una mayor eficiencia, este filtro debe retirarse y limpiarse con frecuencia. Sumerja el filtro en agua caliente y detergente. Seque y repita si es necesario. El filtro de aluminio puede ser lavado también en el lavaplatos. Las formaciones de grasa pesadas pueden ser difíciles de eliminar, si es así el filtro deberá ser reemplazado.

### **Filtro de carbón activo**

Inspeccione el filtro periódicamente. Este no puede ser limpiado y debe ser reemplazado cuando esté saturado. Ubique a su vendedor minorista o distribuidor para adquirir el mismo.

### **Lámpara de luz**

Use solamente bombillas de halógeno tipo mr-16. (No se envían con la campana de cocina)

### **Superficie exterior**

Repase el exterior del purificador con un paño humedecido con agua y detergente. No utilice materiales abrasivos como esponjas de metal o limpiadores en polvo.

### **Reparación o recambio de partes**

**Cuidado!** Desconecte la corriente antes de realizar cualquier reparación. Todas las partes deben obtenerse de centros de distribución autorizados por Haier, o ser ordenados directamente de Haier. Cuando ordene repuestos por favor especifique el modelo de su purificador de aire, que se encuentra en la etiqueta dentro del equipo.

## Problemas Comunes

### **El ventilador no enciende (pero la luz está encendida)**

Esto puede corresponder a defectos en la tecla de encendido o a que el motor fundió. Ambas opciones pueden ser reparadas sin tener que desinstalar el purificador de su lugar. Utilice un medidor Ohms para determinar cual de los componentes no está funcionando. Si el medidor muestra que el switch posee 0 ohms de resistencia, es el motor el que debe ser reemplazado. Si lectura fuera cualquiera menos 0, deberá reemplazarse la tecla.

### **El ventilador solo trabaja a una velocidad.**

Por favor, lea las instrucciones arriba para problemas frecuentes cuando el ventilador no encienda (pero encienda la luz)

### **Circula aire pero no expulsa el aire hacia fuera**

Si el aire sale por la rejilla del frente, entonces su purificador de aire fue instalado para operar sin conducto. Para realizar el cambio una persona calificada debe realizar la instalación de conductos con conexión al exterior.

Si el aire no esta siendo expulsado por el frente entonces controle dentro del gabinete por arriba del purificador de aire. Si usted ve que el aire sale por un conducto de metal quiere decir que el sistema es con salida al exterior. Si usted no ve un conducto su unidad debe estar expidiendo el aire a través de la pared trasera.

### **La luz no enciende pero sí la unidad.**

Puede ser que la lámpara de luz se haya quemado. Reemplace la lámpara. Si todavía no funciona la tecla de encendido o el enchufe de la lámpara no funcionan. Ambos pueden repararse sin tener que desinstalar la unidad.

### **La luz de noche no se enciente**

Por favor, lea las instrucciones mas arriba "la luz no enciende pero sí la unida"

### **El purificador no enciende del todo.**

Controle si hay algún fusible quemado.

**NOTA:** Todo los trabajos deben ser realizados por un técnico electricista.

## GARANTIA LIMITADA

### **Esta garantía cubre todos los defectos en el funcionamiento o materiales por:**

Las partes mecánicas y eléctricas (incluyendo costo de labor) que hacen al funcionamiento de este producto Haier, por un período de 12 meses desde la fecha de compra. (Para uso comercial o renta la garantía es de 90 días)

Usted debe guardar y presentar la factura original de compra para demostrar la fecha y hacer uso de la garantía.

### **¿Quién esta cubierto?**

El distribuidor original minorista del producto Haier.

### **Que se hará?**

Haier reparará o cambiará a nuestra discreción cualquier parte mecánica o eléctrica que se muestre defectuosa en la operatoria normal y dentro del período de 12 meses.

### **¿Cómo obtiene el servicio?**

1. Contacte al centro de servicio autorizado por Haier más cercano. Para obtener el nombre del Centro de Servicios llame al: 1-877-337-3639.
2. Todas las reparaciones deberán ser realizadas por personal autorizado por Haier.

**ESTA GARANTIA ACANZA A TODOS LOS ELECTRODOMESTICOS DENTRO DE LOS ESTADOS UNIDOS, CANADA Y PUERTO RICO.**

### **ESTA GARANTIA NO ALCANZA LO SIGUIENTE:**

Daños por instalación inadecuada Daños en el embarque.

Daños por desuso, accidente, abuso, alteración, falta de cuidado y mantenimiento adecuado, uso del voltaje inapropiado.

Daños realizados por un técnico o persona no autorizada por Haier.

Cargos por labor, reparación, transporte por el cambio de una parte defectuosa más allá de los 12 meses iniciales.

ESTA GARANTIA LIMITADA ESTA DADA EN LUGAR DE CUALQUIER OTRA GARANTIA, EXPRESAS O NO, INCLUYENDO LA GARANTIA DE COMERCIALIZACION O PARA UN PROPOSITO EN PARTICULAR.

Las soluciones provistas en esta garantía son exclusivas y concedidas en lugar de cualquier otra garantía. Esta garantía no cubre daños incidentales o consiguientes, de modo que las limitaciones anteriores pueden no alcanzarlo. Algunos Estados no permiten limitaciones en cuanto la duración de una garantía implícita, de modo que las limitaciones anteriores pueden no alcanzarlo.

Esta garantía le da derechos legales específicos, y usted gozará de otros derechos los cuales varían de Estado a Estado.

Haier América

# IMPORTANT

## Do Not Return This Product To The Store

If you have a problem with this product, please contact the  
"Haier Customer Satisfaction Center" at 1-877-337-3639.

DATED PROOF OF PURCHASE, MODEL # AND SERIAL #  
REQUIRED FOR WARRANTY SERVICE

Made in China

# Haier®

Haier America  
New York, NY 10018

Printed in China

HHX6130  
Issued: June 07

## Free Manuals Download Website

<http://myh66.com>

<http://usermanuals.us>

<http://www.somanuals.com>

<http://www.4manuals.cc>

<http://www.manual-lib.com>

<http://www.404manual.com>

<http://www.luxmanual.com>

<http://aubethermostatmanual.com>

Golf course search by state

<http://golfingnear.com>

Email search by domain

<http://emailbydomain.com>

Auto manuals search

<http://auto.somanuals.com>

TV manuals search

<http://tv.somanuals.com>