

# Health o meter®

**P r o f e s s i o n a l**

**PHYSICIAN ELECTRONIC SCALES  
BALANCE ELECTRONIQUE  
BALANZA ELECTRONICA**

**MODEL752KL  
MODELE 752KL  
MODELO 752KL**

**MODEL 599KL  
MODELE 599KL  
MODELO 599KL**

**MODEL 597KL  
MODELE 597KL  
MODELO 597KL**

**REMOTE DISPLAY  
AFFICHAGE À DISTANCE  
PANTALLA REMOTE**

**WAIST-HIGH  
JUSQU'À LA CEINTURE  
HASTA LA CINTURA**

**EYE-LEVEL  
À HAUTEUR DES YEUX  
AL NIVEL DE LOS OJOS**

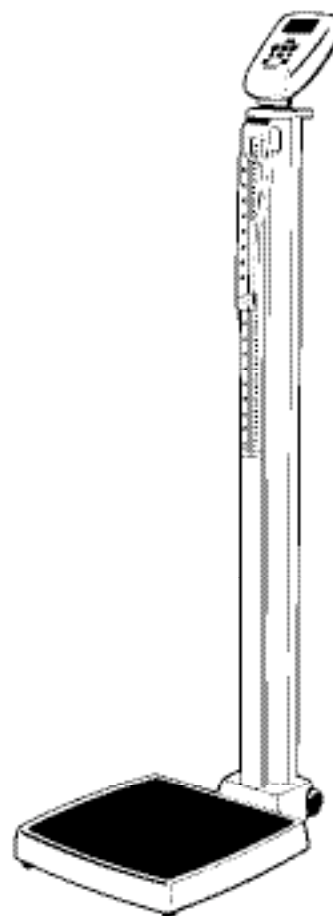
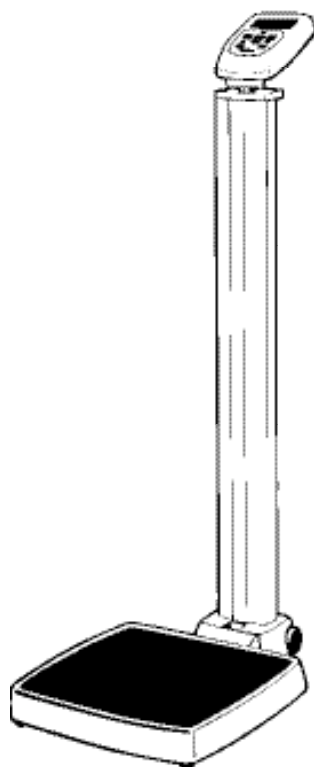
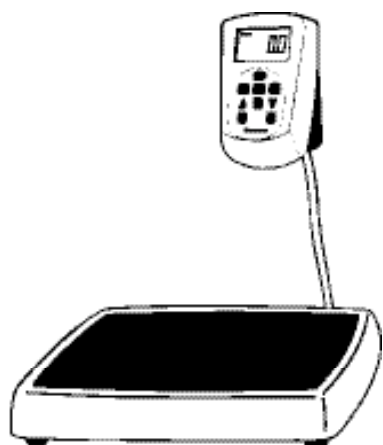

**OPERATION MANUAL  
MODE D'EMPLOI  
MANUAL DE OPERACIÓN**

**Thank you for your purchase of this product.** Please read this manual carefully and keep it handy for ready reference.

**Merci d'avoir acheté ce produit.** Veuillez lire attentivement ce manuel et le garder à portée de main pour pouvoir le consulter à tout moment

**Gracias por la adquisición de este producto.** Lea por favor este manual cuidadosamente y manténgalo a su alcance para una pronta referencia.

**ENGLISH . . . . . 2**  
**FRANCAIS . . . . . 9**  
**ESPANOL . . . . . 17**

## TABLE OF CONTENTS

CAUTION AND WARNING . . . . . 2  
SCALE SPECIFICATIONS . . . . . 2  
SET UP . . . . . 3-4  
OPERATION INSTRUCTIONS . . . . . 4  
MAINTENANCE . . . . . 5  
TROUBLESHOOTING . . . . . 5  
CALIBRATION PROCEDURE . . . . . 5-6  
EXPLODED VIEW OF SCALE . . . . . 6  
PARTS LIST . . . . . 7  
WARRANTY . . . . . 8

## CAUTION AND WARNING

**To prevent injury and damage to your scale, please follow these instructions very carefully**

- Do not transport the scale while the platform is loaded.
- For accurate weighing the scale must be placed on a flat, stable surface.
- For accurate weighing, verify proper operation according to the procedure described in this manual before each use.
- Do not use in the presence of flammable materials.
- Operating at other voltages and frequencies than specified could damage the equipment.
- If the "LOW BAT" indicator activates, for accurate weighing replace the batteries or connect the scale to an AC power source as soon as possible.

## SPECIFICATIONS

### GENERAL

Health o meter's Digital Physician Scales, models 597KL, 599KL, 752KL use sophisticated microprocessor technology. Each precision instrument is designed to provide accurate, reliable and repeatable weight measurements and features that make the weighing process simple, fast and convenient.

The scale is set up to determine the weight of a stationary patient. The weight can be displayed in pounds or in kilograms. The scale features a swivel display module which allows for viewing from either side of the scale. Also included with the 599KL and 597KL models are wheels for easy mobility.

The unit can be operated using its AC adapter or by 6-C cell batteries (not included)

### SCALE SPECIFICATIONS

Capacity and resolution	500lb x 0.2lb / 272kg x 0.1kg		
Power Requirements	Adapter 120VAC – 6VDC – 60Hz or 6 – C cell 1.5 V batteries		
Environmental	Operating temperatures: 50°F to 104°F Storage temperatures: 30°F to 125°F Humidity: 85%		
Platform Dimensions:	14 1/4" x 14 1/4"		
Scale Dimensions	597KL – Eye Level 14 1/4" x 22" x 54 3/4"	599KL – Waist-High 14 1/4" x 22" x 44 1/2"	752KL – Remote Display 14 1/4" x 14 1/4"

# Set Up

**Tools Needed** – 5mm Hex Driver, Phillips Screwdriver, Flat-Head Screwdriver (for 597KL height rod mount only)

**Materials Included** – 4-Hex Head Machine Screws; 1-Phillips Screw (model 597 and 599KL, 2 Phillips Screws (model 752KL); 1-Custom Height Rod Attachment Screw, for models 597 and 599; 1 AC adapter holder with 2 sheet-metal screws.

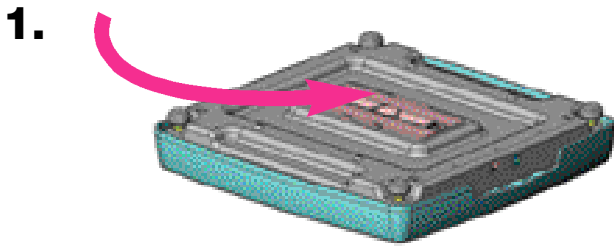

1. Place batteries in battery holder at base of scale (if using battery operation – we recommend the use of EVEREADY Energizer® e2™ batteries).

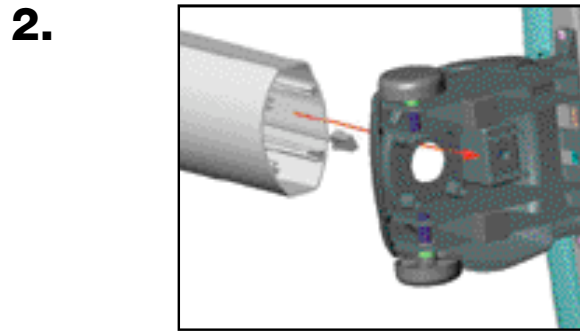

2. Feed load cell wire through pillar base.

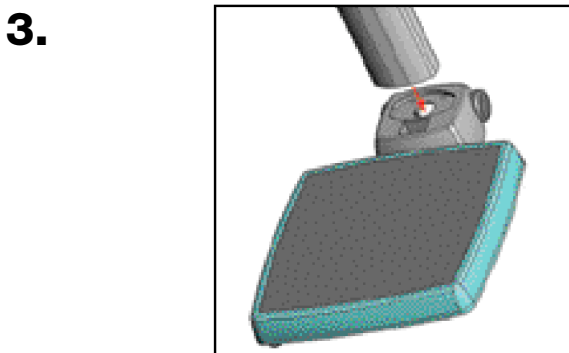

3. Insert pillar into pillar base

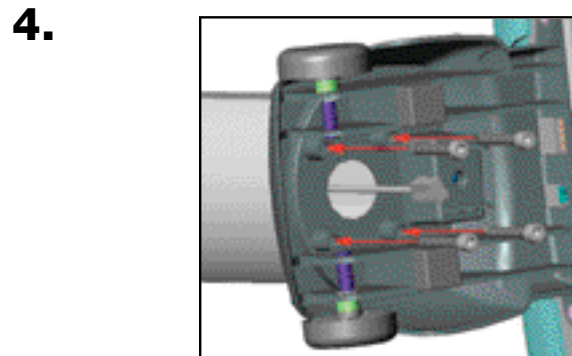

4. Screw in 4 hex screws with (5mm) hex driver.

5. Plug load cell wire into load cell plug in base of scale (see diagram 2a). The base of the scale has been designed to provide wire management for the load cell cable. See diagram 2b for wire management of load cell cable.

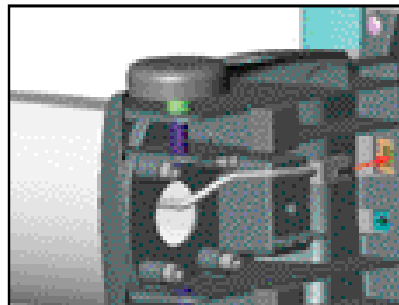

Diagram 2a

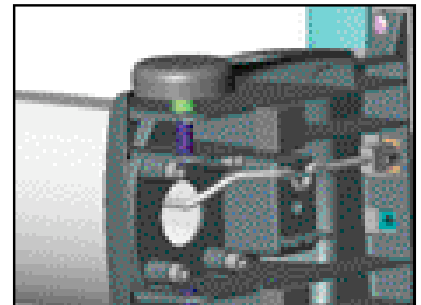
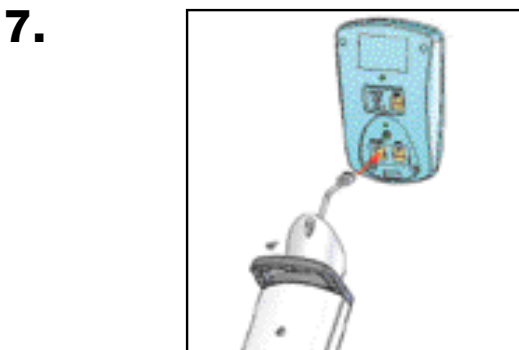
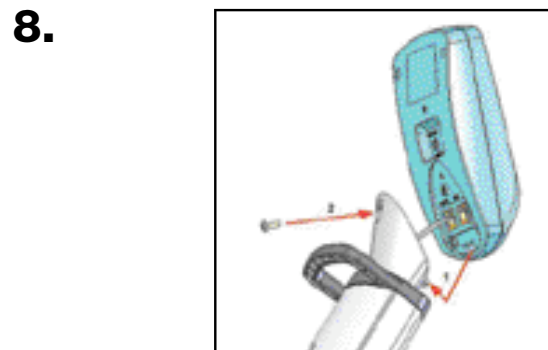

Diagram 2b

6. Set base upright



7. Plug load cell wire into load cell plug in display module (correct plug is labeled load cell)



8. For models 597KL and models 599KL, place display module on top of the pillar and use Phillips screw to tighten module to pillar.

- 9.** For model 752KL, insert display module into wall mount/table top adapter. For wall mount place display module in adapter (see diagram 5a). For table-top place display module in adapter (see diagram 5b). Use 2 Phillips screws to secure the adapter to the display module.

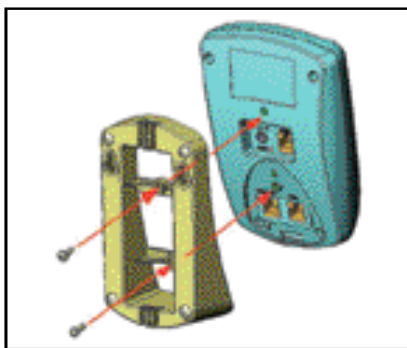

Diagram 5a

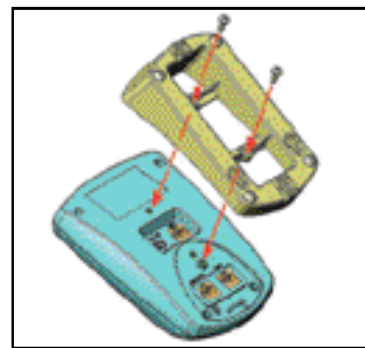

Diagram 5a

- 10.** For model 597KL, insert height rod into pillar base slot (see diagram 6a). Feed screw into hole. Use Flat-Head Screwdriver to tighten height rod to scale from the back (see diagram 6b).

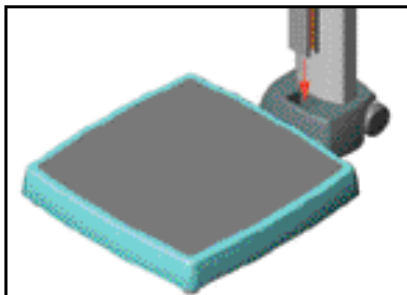

Diagram 6a

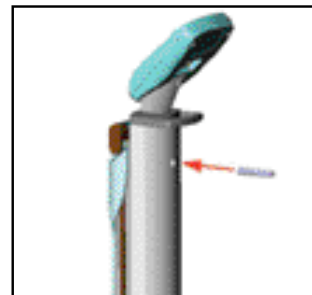
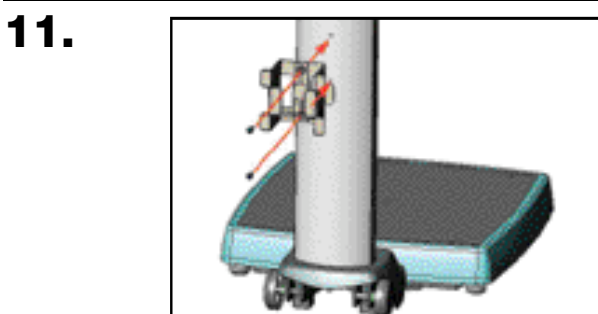

Diagram 6b



For models 597KL and models 599KL, attach the AC adapter holder with 2 Phillips sheet metal screws.

- 12.** For AC operation – plug adapter into base of scale and into power source, or use the DC IN plug on the back of the display module.
- 13.** Remove protective plastic film from display
- 14.** Turn scale on by pressing the ON/OFF button. The display will show “Health o meter ..... and then 000.0

**NOTE:** if the set up procedure failed, refer to the troubleshooting instructions. If the problem is not corrected, refer to Health o meter® Professional technical support at 1.800.638.3722

## Operating Instructions

- Press the ON/OFF button to turn the scale on.
- Wait until '000.0' and 'Zero' on the left side of the display appear
- Ask the patient to step on the scale. The scale will display the patient's weight. (Note: the weight will change until the patient is stable). Once the patient is standing still, the scale will beep three times and the word **Lock** will appear on the display.
- To use the BMI feature, place the patient on the scale platform; press the BMI button. The scale will prompt you to enter the patient's height. Use the arrow (scroll) keys to find the correct height (the default height is 5 ft. 6.0 in.). Press ENTER. Display will read the patient's BMI.

Weight may remain displayed on the scale by pressing the HOLD/RELEASE button. To release, press the HOLD/RELEASE button again.

**NOTE:** The scale will always default to the settings and units last used.

\* To change the scale default units to kilograms, or to deactivate the LB/KG button, please contact Technical Support at 1.800.638.3722.

NO.	DESCRIPTION	FUNCTION
1.	ON/OFF	Turns scale ON and OFF.
2.	ZERO	Zeros the scale prior to weighing.
3.	HOLD/RELEASE	Holds the value of the weighed object on the display until the button is pressed again to clear the value.
4.	KG/LB button	Toggles between kilograms or pounds.
5.	UP ARROW	Scrolling method for entering height
6.	BMI	Prompts entry of data to calculate the patient's Body Mass Index (BMI).
7.	DOWN ARROW	Scrolling method for entering height
8.	CLEAR	Functions as menu escape in BMI mode
9.	ENTER	Used to accept height in BMI mode

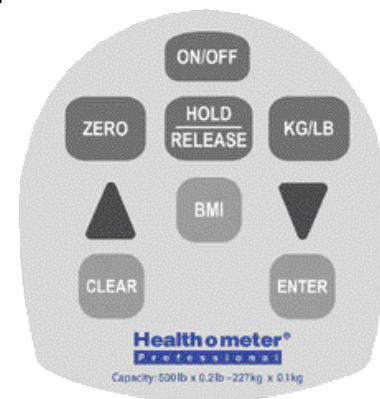

## GENERAL

This section provides instructions for maintenance, cleaning, troubleshooting and operator replaceable parts for the Physician Digital Scale. Maintenance operations other than those described in this section should be performed by qualified service personnel.

## MAINTENANCE

Before first use and after periods of non-use, check the scale for proper operation and function. If the scale does not operate correctly, refer to qualified service personnel.

1. Check overall appearance of the total scale for any obvious damage, abuse, etc.
2. Inspect condition of AC adapter cord and prongs, replace if needed.

## CLEANING

Proper care and cleaning is essential to ensure a long life of accurate and effective operation. Disconnect the scale from the AC power source

1. Clean all external surfaces with a clean damp cloth or tissue. Mild soap and water solution may be used. Dry with a clean soft cloth.
2. Do not immerse the scale into cleaning or other liquid solution.
3. Do not use Isopropyl Alcohol or other solutions to clean the display surface.

## TROUBLESHOOTING

Refer to the following instructions to check and correct any failure before contacting service personnel.

SYMPTOM	POSSIBLE CAUSE	CORRECTIVE ACTION
Scale does not turn on	<ol style="list-style-type: none"><li>1. Battery</li><li>2. Bad Power Supply (Plug power source into display module, check LED light at back of display module to determine if adapter cord is working)</li><li>3. Load cell cable is plugged into Communication port</li><li>4. Faulty electrical outlet</li></ol>	<ol style="list-style-type: none"><li>1. Replace batteries</li><li>2. Replace adapter</li><li>3. Switch load cell cable to Load cell port</li><li>4. Use a different outlet</li></ol>
Questionable weight or the scale does not zero	<ol style="list-style-type: none"><li>1. External object interfering with the scale</li><li>2. The display did not show '000.00 before weighing</li><li>3. Scale is not placed on a level surface</li><li>4. Scale is out of calibration</li></ol>	<ol style="list-style-type: none"><li>1. Remove interfering object from the scale</li><li>2. Ask the patient to step off the scale. Zero the scale and begin weighing process again.</li><li>3. Place scale on level surface</li><li>4. Check weight with known weight value</li></ol>
The display shows "OVER"	The load on the scale exceeds the capacity (500lbs)	Remove weight, turn scale off, then turn on and try again
The display shows "LO Bat" message	The batteries are low	Replace batteries according to instructions

## ERROR LIST

ERROR NO.	DEFINITION	CHECK/REPLACE
Err 1	Mathematical mistake; division by zero. Cannot calculate calibration factor	Will show when trying to calibrate with no calibration weight.
Err 2	Insufficient weight during calibration	While in calibration procedure add more weight in load mode
Err 3	Unstable weight. Cannot calibrate. touches them and the cables are well soldered	Check the load cells mechanical surroundings and see nothing
Err 4	Keypad failure	Check the connection of the keypad to the board connector. If the problem persists replace the keypad
Err 5	Calibration jumper placed	Take out the jumper from the PCB to enable calibration
Err 6	High saturation state (high A/D)	The load cell is not connected properly. Check the cables, and mechanical connection. If the problem persists, replace the set of load cells
Err 7	Low saturation state (low A/D)	See Err 6

## CALIBRATION PROCEDURE

The calibration procedure may be performed using a known weight in either kilograms or pounds. Simply set the scale for the desired unit of measure using the KG/LB key and start the calibration procedure. The following instructions assume the scale is set to measure lbs.

The calibration is performed using kg or lb, according to the unit of measure used upon entering into the calibration path.

Note: The calibration weight must be no less than 60 lb (28 kg) and no more than 300 lb (135 kg).

## OPERATOR ACTION

## DISPLAY

Turn the scale on. While "START" is displayed on the LCD (for 3 seconds) press the ZERO-KG/LB-KG/LB-ZERO keys one at a time on the keypad.	"CAL" will appear on the LCD
Press "ENTER"	Enter load weight "Load/200.0"
Press "ENTER" to calibrate with 200 lb. This can be changed if desired. To change the calibration weight, press the BMI key. Then, use the arrow keys to change the value of the flashing digit. Use the BMI key to advance to the next digit, and again use the arrow keys to change the digit to the desired value. Repeat until you have entered the desired calibration weight. Press "ENTER" The calibration weight must be no less than 100 lb (45 kg) and no more than 300 lb (135 kg).	"CLEAR"
Clear the weight from the platform and press "ENTER"	Zero Calibration "-----"
Wait without touching or shaking the scale until the zero calibration process is finished	Weight calibration "Put XXX.X"
Load the platform with the required weight and press "ENTER"	Weight calibration "-----"
Wait without touching or shaking the scale until the zero calibration process is finished.	Calibration "Factor X.XXXX"
<b>Note:</b> If the calibration is done in lb, the factor value you should have is 0.9000 – 1.000 If the calibration is done in kg, the factor value should be 0.4000 – 0.4250. If the factor value is different repeat the calibration procedure.	
Press ENTER	"DONE"/"CLEAR"/XXX
Remove weight from the platform	Rebooting, please wait
Wait until the scale resumes normal operation	"0.0"

## Exploded View of Scale

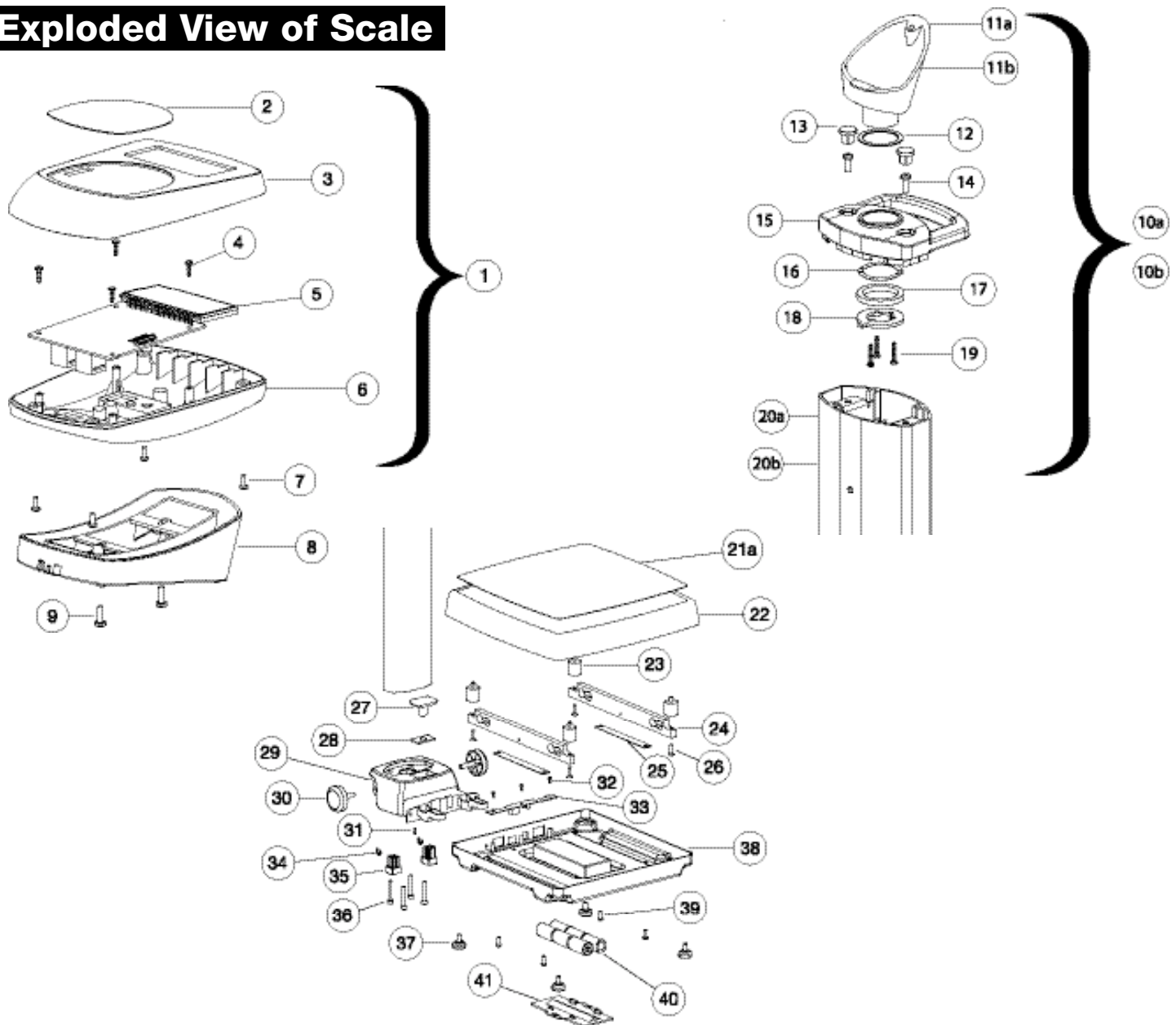



# Parts List

Key #	Part No.	Description	Qty.	597KL	599KL	752KL
1	597DISP	DISPLAY ASSEMBLY	1	X	X	X
2	42-014900-00	KEYPAD	1	X	X	X
3	16-088121-00	DISPLAY MODULE COVER	1	X	X	X
4	19-019051-00	M3 x 12MM PLASTIC SELF TAPPING SCREWS	4	X	X	X
5	63-004400-00	PCB WITH LCD DISPLAY	1	X	X	X
6	16-088321-00	DISPLAY MODULE BASE	1	X	X	X
7	19-024051-00	M3 x 12MM ZINC PLATED MACHINE SCREWS	4	X	X	X
8	16-088521-00	WALL MOUNT BRACKET	1			X
9	19-022851-00	M4 x 12MM ZINC PLATED MACHINE SCREWS	2	X-1	X-1	X-2
10a	597NECK	NECK/SWIVEL ASSEMBLY - 25°	1	X		
10b	599NECK	NECK/SWIVEL ASSEMBLY - 45°	1		X	
11a	16-089021-00	PILLAR NECK 25°	1	X		
11b	16-087721-00	PILLAR NECK 45°	1		X	
12	32-086900-00	RING	1	X	X	
13	16-088021-00	PILLAR NECK PLUG	2	X	X	
14	19-023751-00	M4 X 12mm ZINC PLATED MACHINE SCREWS	2	X	X	
15	16-087621-00	SWIVEL BASE	1	X	X	
16	32-087311-00	SPRING WASHER	1	X	X	
17	16-087800-00	RING	1	X	X	
18	32-086900-00	SWIVEL HOLDING WASHER	1	X	X	
19	19-019051-00	3 X 12MM PLASTIC SELF-TAPPING SCREWS	3	X	X	
20a	24-003500-00	SHORT PILLAR	1	X		
20b	24-003400-00	LONG PILLAR	1		X	
21a	42-014611-00	MAT	1	X	X	X
22	16-087121-00	PLATFORM	1	X	X	X
23	16-087211-00	BUMPER	1	X	X	X
24	15-004500-00	LOAD CELL	2	X	X	X
25	32-086800-00	METAL SPACER	2	X	X	X
26	19-023651-00	FLAT HEAD M6 x 20mm MACHINE SCREW	4	X	X	X
27	16-087521-00	PILLAR BASE PLUG	1		X	
28	42-014721-00	HEIGHT ROD CUSHION	1	X		
29	24-003321-00	PILLAR BASE	1	X	X	
30	46-087411-00	WHEEL ASSEMBLY	1	X	X	
31	19-023951-00	M3 X 16mm ZINC PLATED SELF-TAPPING PLASTIC SCREWS	1		X	
32	19-000251-00	M3 X 5MM ZINC PLATED SELF-TAPPING SHEET METAL SCREWS	3	X	X	X
33	63-004300-00	BASE PCB	1	X	X	X
34	32-087211-00	E-RING	2	X	X	
35	16-0880411-00	PILLAR BASE RUBBER FEET	2	X	X	
36	16-087011-00	M6 X 40MM HEX SOCKET MACHINE HEAD SCREW	4	X	X	
37	16-088411-00	RUBBER FEET	4	X	X	X
38	32-087600-00	BASE	1	X	X	X
39	19-023551-00	M6 X 16MM SOCKET BUTTON HEAD SCREW	4	X	X	X
40		C-CELL BATTERIES	6	X	X	X
41	16-087311-00	BATTERY DOOR	1	X	X	X
42	16-090511-00*	PLASTIC BASE PLUGS	2			X
43	18-004700-00*	LOAD CELL CABLE	1	X		
44	18-004900-00*	LOAD CELL CABLE	1		X	
45	18-004800-00*	LOAD CELL CABLE	1			X
46	18-005000-00*	COMMUNICATION CABLE	1	X	X	X
47	ADPT25*	ADAPTER 6V 120VAC	1	X	X	X
48	3817001-0*	ADAPTER HOLDER	1	X	X	

\*Not pictured in exploded view of scale

# LIMITED WARRANTY

## What does the Warranty Cover?

Pelstar LLC scales are warranted from date of purchase against defects of materials or in workmanship for a period of one (1) year. If product fails to function properly, return the product, freight prepaid and properly packed to Pelstar. See "To Get Warranty Service" below for instructions. If manufacturer determines that a defect of material or in workmanship exists, customers' sole remedy will be repair or replacement of scale at no charge. Replacement will be made with a new or remanufactured product or component. If the product is no longer available, replacement may be made with a similar product of equal or greater value. All parts including repaired and replaced parts are covered only for the original warranty period.

## Who is Covered?

The original purchaser of the product must have proof of purchase to receive warranty service. Pelstar dealers or retail stores selling Pelstar products do not have the right to alter, or modify or any way change the terms and conditions of this warranty.

## What is Excluded?

Your warranty does not cover normal wear of parts or damage resulting from any of the following: negligent use or misuse of the product, use on improper voltage or current, use contrary to the operating instruction, abuse including tampering, damage in transit, or unauthorized repair or alternations. Further, the warranty does not cover Acts of God, such as fire, flood, hurricanes and tornadoes. This warranty gives you specific legal rights, and you may also have other rights that vary from country to country, state to state, province to province or jurisdiction to jurisdiction.

### **To get Warranty Service Make sure you keep your sales receipt or document showing proof of purchase.**

Call 1 (800) 638-3722 or 1 (708) 598-9100 to receive a return authorization number. Attach proof of purchase to your defective product along with your name, address, daytime telephone number and description of the problem. Carefully package the product and send with shipping and insurance prepaid to:

**Pelstar LLC**  
**Attention R/A# \_\_\_\_\_**  
**Repair Department**  
**7400 W. 100th Place**  
**Bridgeview, IL 60455**

If your scale is not covered by warranty, or has been damaged, an estimate of repair costs or replacement costs will be provided to you for approval prior to servicing or replacing.

Pelstar LLC 7400 West 100th Place, Bridgeview IL 60455 • 1-800-638-3722 or 1-708-598-9100

[www.healthometermedical.com](http://www.healthometermedical.com)

Health o meter Professional products are manufactured, designed and owned by Pelstar LLC.

Health o meter® is a registered trademark of Sunbeam Products Inc., Boca Raton, FL 33431.

Patents Pending



## BALANCE ELECTRONIQUE MODE D'EMPLOI

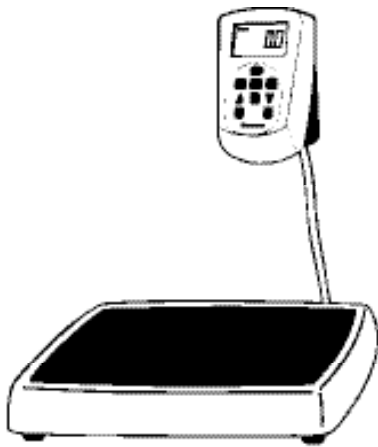

**MODELE 752KL**  
**AFFICHAGE À DISTANCE**

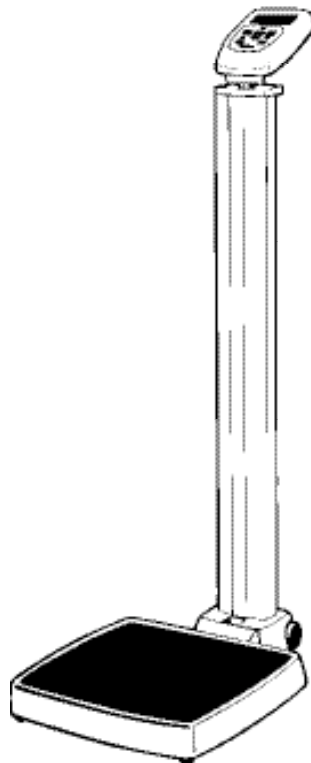

**MODELE 599KL**  
**JUSQU'À LA CEINTURE**

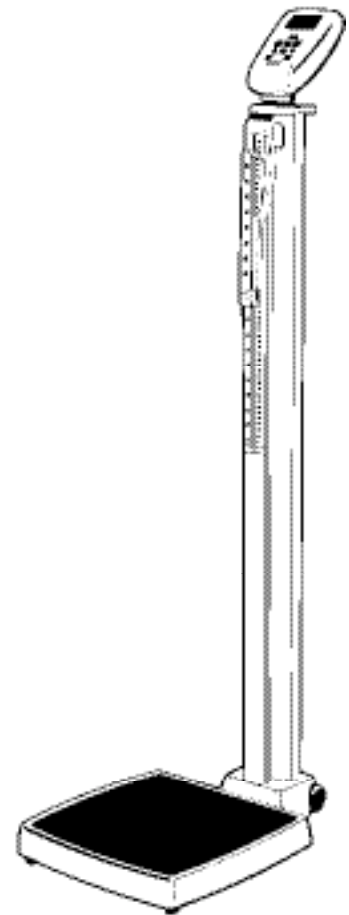

**MODELE 597KL**  
**À HAUTEUR DES YEUX**

### TABLE DES MATIERES

PRECAUTION ET PREVENTION .....	10
SPECIFICATIONS .....	10
MODE D'ASSEMBLAGE .....	11-12
MODE DE FONCTIONNEMENT .....	12
ENTRETIEN .....	13
LOCALISATION DES PANNES .....	13
CALIBRAGE .....	13-14
SCHEMA DE LA BALANCE EN PIECES DETACHEES .....	14
LISTE DES PIECES .....	15
GARANTIE .....	16

### PRECAUTION ET PREVENTION

Pour prévenir toute blessure ou tout dégât accidentels, veuillez scrupuleusement vous conformer aux instructions suivantes :

- Ne déplacez pas la balance électronique lorsque son plateau est chargé.
- Pour obtenir une lecture du poids exacte, placez la balance électronique sur une surface plane et stable.
- Pour obtenir une lecture du poids exacte, vérifiez le bon fonctionnement de la bascule en appliquant la procédure décrite dans ce manuel avant chaque utilisation.
- Ne pas utiliser en présence de substances inflammables.
- Le fonctionnement sous d'autres tensions et fréquences que celles spécifiées dans ce manuel est susceptible d'endommager l'appareil.
- Si l'indicateur « LOW BAT » est actif, remplacez les piles ou connectez dès que possible la balance à une source d'alimentation CA de façon à obtenir une lecture du poids exacte.

### SPECIFICATIONS

#### GÉNÉRAL

Les balances numériques de médecin de Health o meter, modèles 597KL, 599KL, 752KL, utilisent une technologie à microprocesseur sophistiquée. Chaque instrument de précision est conçu pour offrir des mesures de poids précises, fiables et reproductibles et des caractéristiques qui rendent le processus de pesage simple, rapide et pratique.

La balance est configurée de manière à déterminer le poids d'un patient stationnaire. Le poids peut être affiché en livres ou en kilogrammes. Les balances 597KL et 599KL sont munies d'un écran pivotant qui permet d'être vu des deux côtés de la balance. ainsi que des roues qui facilitent leur déplacement.

L'appareil peut être utilisé avec un adaptateur à CA ou six piles de type C (non comprises).

#### SPECIFICATIONS DE LA BALANCE

Capacité et Résolution	500lb x 0.2lb / 272kg x 0.1kg		
Exigences électriques	Adaptateur 120VAC – 6VDC – 60Hz ou 6 piles "C" de 1.5 V		
Environnement	Températures de fonctionnement: 10°C à 50°C Températures de stockage: 0°C à 50°C Humidité: 85%		
Dimensions de Plateforme:	37cm x 37cm		
Dimensions de balance:	597KL – À Hauteur Des Yeux 37cm x 56cm x 139cm	599KL – Jusqu'à la Ceinture 37cm x 56cm x 113cm	752KL – Affichage à Distance 37cm x 37cm

# MODE D'ASSEMBLAGE

**Outils requis** - goupille à six pans de 5 mm, tournevis cruciforme, tournevis à tête plate (pour le montage de la tige de grandeur du modèle 597KL seulement)

**Matériaux compris** - 4 vis à métaux à tête à six pans, 1 vis cruciforme (modèles 597 et 599KL), 2 vis cruciformes (modèle 752KL), 1 vis de fixation de la tige de grandeur personnalisée pour les modèles 597 et 599, un support à adaptateur à CA avec 2 vis autotaraudeuses.

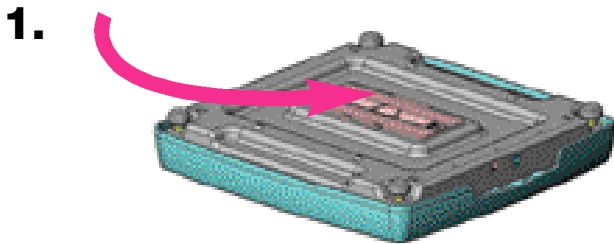

Placer les piles dans le support à piles dans la base de la balance (si vous choisissez l'alimentation par piles, nous recommandons les piles EVEREADY Energizer® e2™).

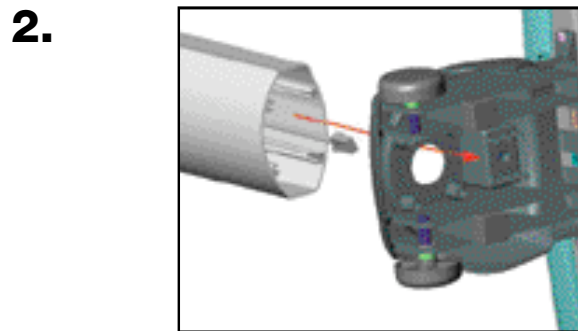

Faire passer le fil de la cellule de pesage à travers la base de la colonne.

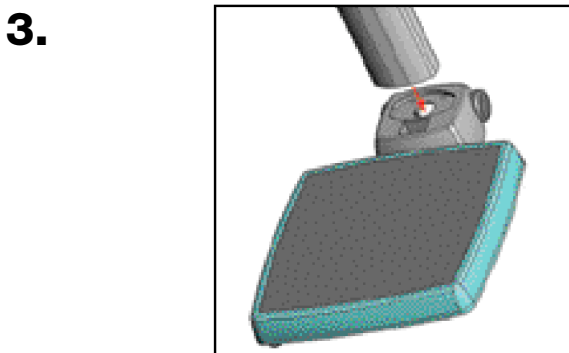

Insérer le pilier dans la base de la colonne.

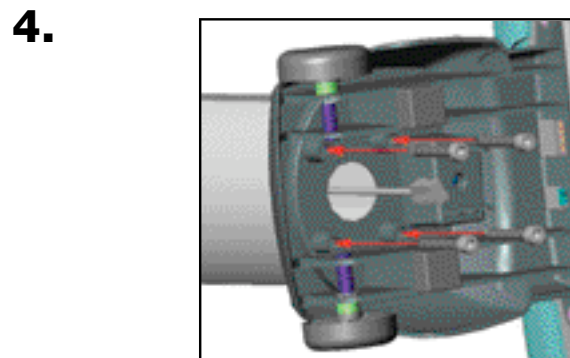

Visser les 4 vis à six pans avec la goupille à six pans de 5 mm.

5. Brancher le câble de la cellule de charge dans la prise de cellule de charge située dans la base de la balance (se reporter au diagramme 2a). La base de la balance a été conçue afin de fournir une gestion du fil au câble de la cellule de charge. Se reporter au diagramme 2b pour la gestion du câble de la cellule de charge.



Diagramme 2a



Diagramme 2b

6. Mettre la base debout.

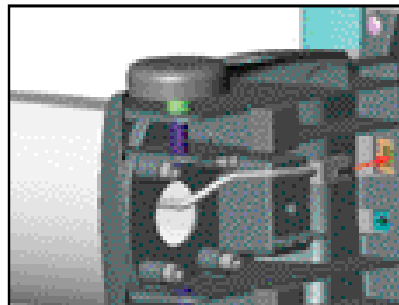

Brancher le câble de la cellule de charge dans la prise de cellule de charge du module d'affichage (la prise appropriée est marquée cellule "Load Cell").

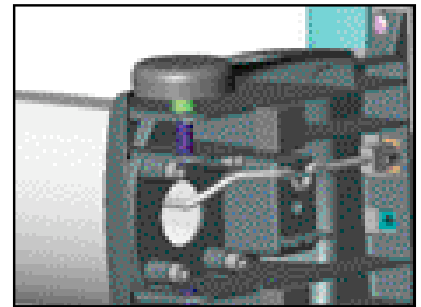
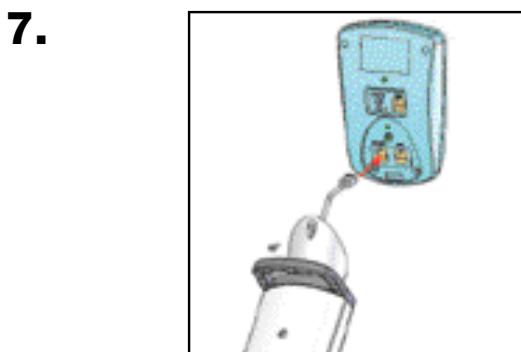
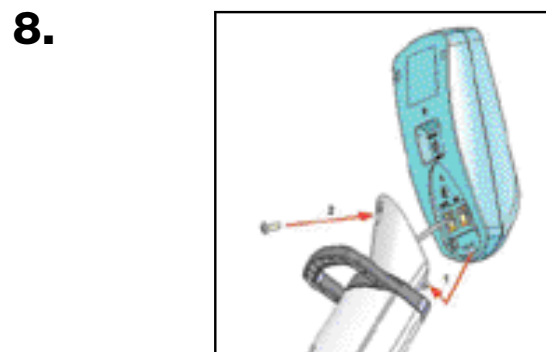

Pour les modèles 597KL et 599KL, placer le module d'affichage par-dessus la colonne et utiliser une vis cruciforme pour serrer le module à la colonne.

- 9.** Pour le modèle 752KL, insérer le module d'affichage dans l'adaptateur de montage. Pour le montage mural, placer le module d'affichage dans l'adaptateur (se reporter au diagramme 5a). Pour le montage sur table, placer le module d'affichage dans l'adaptateur (se reporter au diagramme 5b). Utiliser deux vis cruciformes pour fixer l'adaptateur au module d'affichage



Diagramme 5a



Diagramme 5b

- 10.** Pour le modèle 597KL, insérer la tige de grandeur dans la fente de la base de la colonne et insérer la vis dans le trou (se reporter au diagramme 6a). Utiliser un tournevis à tête plate pour serrer la toise à la balance à partir de l'arrière (se reporter au diagramme 6b).

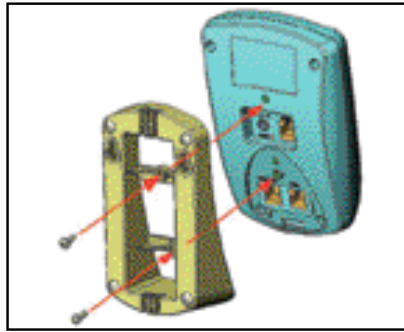

Diagramme 6a

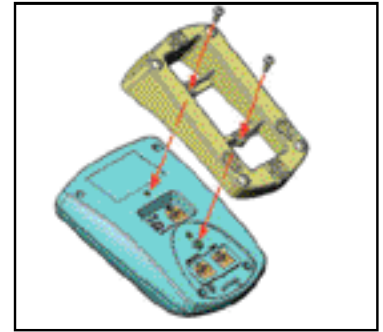

Diagramme 6b

**11.**

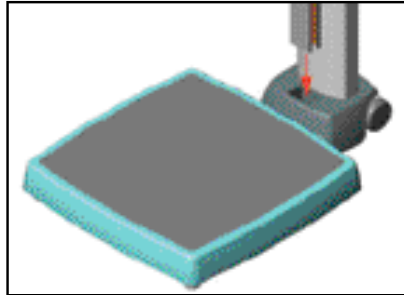

Pour les modèles 597KL et 599KL, fixer le support de l'adaptateur à CA au moyen de deux vis autotaraudeuses cruciformes

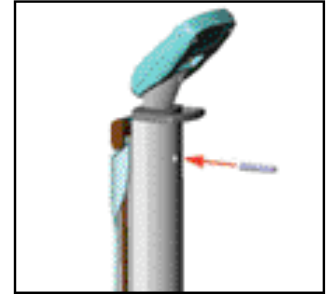
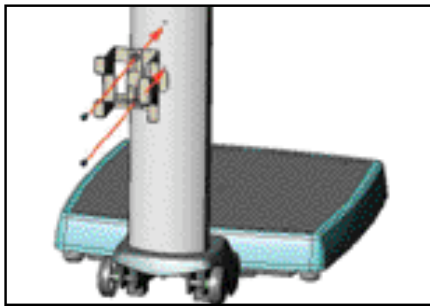
- 12.** Pour l'alimentation à CA, brancher l'adaptateur dans la base de la balance et dans la source d'alimentation ou utiliser la prise DC IN située à l'arrière du module d'affichage.
- 13.** Retirer la pellicule protectrice en plastique de l'écran.
- 14.** Allumer la balance en appuyant sur le bouton ON/OFF. L'affichage indiquera « Health o meter »... puis « 000.0 »

REMARQUE : si la procédure d'initialisation n'a pas réussi, se reporter à Localisation des Pannes, p12. Si le problème n'est pas corrigé, communiquer avec le support technique professionnel Health o meter® au 1.800.638.3722 ou + 1.708.598.9100.

## MODE DE FONCTIONNEMENT

- Activer la balance en appuyant sur le bouton ON/OFF.
- Attendre jusqu'à ce que « 000.0 » et « Zéro » apparaissent du côté gauche de l'écran.
- Demander au patient de monter sur la balance. La balance indiquera le poids du patient. (Remarque : le poids variera jusqu'à ce que le patient soit stable). Lorsque le patient est immobile, la balance émet trois bips et le mot « Lock » apparaît à l'écran.
- Pour utiliser la fonction BMI (L'Indice de Masse Corporelle), placer le patient sur la plateforme de la balance; appuyer sur le bouton BMI. La balance vous demandera d'entrer la grandeur du patient. Utiliser les flèches (de défilement) pour trouver la bonne grandeur (la grandeur par défaut est de 150.0 cm). Appuyer sur ENTER. L'écran affichera BMI du patient.

Le poids peut demeurer affiché sur la balance en appuyant sur le bouton HOLD/RELEASE. Pour effacer, appuyer sur le bouton HOLD/RELEASE à nouveau.

REMARQUE : La balance retournera toujours aux réglages et unités utilisés la dernière fois.

Pour modifier les unités par défaut de la balance à kilogrammes ou pour désactiver le bouton LB/KG, veuillez communiquer avec le support technique au 1.800.638.3722 ou + 1.708.598.9100.

### NO. DESCRIPTION FUNCTION

NO.	DESCRIPTION	FUNCTION
1.	ON/OFF	Allume (ON) et éteint (OFF) l'appareil.
2.	ZERO	Met la balance à zero avant la pesée.
3.	HOLD/RELEASE	maintient l'affichage du poids du patient, et ce, jusqu'à la pression suivante de la touche qui effacera cette valeur de l'écran.
4.	KG/LB button	Permet de passer des kilogrammes aux livres et vice-versa.
5.	FLÈCHE VERS LE HAUT	Touche de déplacement vers le haut.
6.	BMI	Guide la saisie de données pour calculer l'Indice de Masse Corporelle du patient.
7.	FLÈCHE VERS LE BAS	Touche de déplacement vers le bas.
8.	CLEAR	Sort du mode BMI. (Touche EFFACEMENT)
9.	ENTER	Accepte la grandeur entrée du patient. (Touche RETOUR)

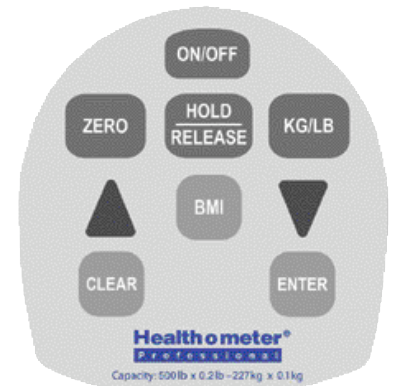

## GÉNÉRAL

Cette section offre des directives pour l'entretien, le nettoyage, le dépannage et les pièces qui peuvent être remplacées par l'utilisateur pour la balance numérique de médecin. Les opérations d'entretien, autres que celles décrites dans cette section, doivent être effectuées par un personnel de service qualifié.

## ENTRETIEN

Avant d'utiliser pour la première fois et après des périodes de non-utilisation s'assurer que la balance fonctionne correctement. Si la balance ne fonctionne pas correctement, communiquer avec un personnel de service qualifié.

1. Examiner l'apparence globale de la balance pour s'assurer qu'elle n'est pas endommagée, maltraitée, etc.
2. Examiner l'état du cordon et des broches de l'adaptateur à CA et les remplacer au besoin.

## NETTOYAGE

Des soins et un nettoyage adéquats sont essentiels pour assurer un fonctionnement précis et efficace à long terme.

1. Débrancher la balance de la source d'alimentation à CA.  
Nettoyer toutes les surfaces externes au moyen d'un chiffon ou d'un papier humide. Une solution d'eau et de savon doux peut être utilisée. Sécher avec un chiffon doux propre.
2. Ne pas immerger la balance dans une solution de nettoyage ou tout autre liquide.
3. Ne pas utiliser d'alcool isopropylique ou d'autres solutions pour nettoyer la surface de l'écran.

## LOCALISATION DES PANNES

Se reporter aux directives suivantes pour vérifier et corriger toute panne avant de communiquer avec le personnel de service.

SYMPTÔME	CAUSE POSSIBLE	ACTION CORRECTRICE
La balance ne s'active pas	<ol style="list-style-type: none"><li>1. Les piles sont mortes.</li><li>2. Mauvaise alimentation (connecter l'adaptateur à l'arrière du module d'affichage et vérifier que le voyant à DEL à cote s'allume pour déterminer si le cordon de l'adaptateur fonctionne)</li><li>3. Câble de cellule de charge est connecté au port de communication</li><li>4. Prise électrique défectueuse</li></ol>	<ol style="list-style-type: none"><li>1. Remplacer les piles</li><li>2. Remplacer l'adaptateur</li><li>3. Connecter le câble de cellule de charge au port marqué "Load Cell"</li><li>4. Utiliser une autre prise</li></ol>
Poids suspect ou la balance ne revient pas à zéro	<ol style="list-style-type: none"><li>1. Un objet externe fait obstacle à la balance</li><li>2. L'écran n'indique pas '000.00' avant le pesage</li><li>3. La balance ne se trouve pas sur une surface à niveau</li><li>4. L'étalonnage de la balance est dérégulé</li></ol>	<ol style="list-style-type: none"><li>1. Retirer l'objet externe faisant obstacle à la balance</li><li>2. Demander au patient de descendre de la balance. Mettre la balance à zéro, puis recommencer le processus de pesage</li><li>3. Placer la balance à zéro sur une surface à niveau, puis recommencer le processus de pesage</li><li>4. Vérifier le poids avec la valeur de poids connue</li></ol>
L'écran indique « OVER »	La charge sur la balance excède la capacité (226 kg)	Retirer le poids, éteindre la balance, puis l'allumer et essayer à nouveau
L'écran indique « LO Bat »	Les piles sont faibles	Remplacer les piles selon les directives

## LISTE D'ERREURS

ERREUR N°	DÉFINITION	VÉRIFIER / REMPLACER
Err 1	Erreur mathématique; division par zéro. Ne peut pas calculer le facteur d'étalonnage	Apparaît lors de l'étalonnage sans poids d'étalonnage. Placer le poids d'étalonnage sur la plateforme.
Err 2	Poids insuffisant pendant l'étalonnage	Pendant la procédure d'étalonnage, ajouter d'autre poids en mode de charge
Err 3	Poids instable. Ne peut pas étalonner	Vérifier la zone mécanique des cellules de charge et s'assurer que rien ne les touche et que les câbles sont bien soudés
Err 4	Panne du clavier	Vérifier la connexion du clavier au connecteur de tableau. Si le problème persiste, remplacer le clavier
Err 5	Fil volant d'étalonnage installé	Retirer le fil volant de la carte de circuit imprimé pour permettre l'étalonnage
Err 6	État de saturation élevé (conversion analogique-numérique élevée)	La cellule de charge n'est pas reliée correctement. Vérifier les câbles et la connexion mécanique. Si le problème persiste, remplacer l'ensemble des cellules de charge.
Err 7	État de saturation faible (conversion analogique-numérique faible)	Se reporter à Err 6

## CALIBRAGE

La procédure d'étalonnage peut être effectuée en utilisant un poids connu en kilogrammes ou en livres. Régler simplement la balance à l'unité de mesure désirée au moyen de la touche KG/LB et commencer la procédure d'étalonnage. Les directives suivantes assument que la balance est réglée pour mesurer en livres.

**Remarque :** Le poids d'étalonnage ne doit pas être inférieur à 100 lb (45 kg) ni supérieur à 300 lb (135 kg).



## ACTION DE L'UTILISATEUR

## ÉCRAN

Allumer la balance. Lorsque « START » est affiché à l'écran à DEL, appuyer sur les touches ZERO-KG/LB-KG/LB-ZERO une à la fois sur le clavier.	« CAL » apparaît à l'écran.
Appuyer sur ENTER	Entrer le poids d'étalonnage: « Load/200.0 »
Appuyer sur ENTER pour étalonner avec un poids de 200 lb. Cette donnée peut être modifiée au besoin. Pour modifier le poids d'étalonnage, appuyer sur la touche BMI. Ensuite, utiliser les flèches pour modifier la valeur du chiffre qui clignote. Utiliser la touche BMI pour passer au chiffre suivant et utiliser les flèches à nouveau pour modifier le chiffre jusqu'à la valeur désirée. Répéter jusqu'à ce que vous ayez atteint le poids d'étalonnage désiré. Appuyer sur ENTER. Le poids d'étalonnage ne doit pas être inférieur à 100 lb (45 kg) ni supérieur à 300 lb (135 kg).	"CLEAR"
Libérer tout poids de la plateforme et appuyer sur ENTER.	"Zero Calibration" (Etalonnage à zéro) "-----"
Attendre sans toucher ou secouer la balance jusqu'à ce que le processus d'étalonnage à zéro soit terminé.	"Weight Calibration Put XXX.X" (Etalonnage du poids Mettre XXX.X)
Mettre le poids requis sur la plateforme et appuyer sur ENTER.	"Weight Calibration -----" (Etalonnage du poids)
Attendre sans toucher ou secouer la balance jusqu'à ce que le processus d'étalonnage à zéro soit terminé. <b>Remarque :</b> Si l'étalonnage est effectué en lb, la valeur de facteur que vous devez avoir est de .9000 à 1.000. Si l'étalonnage est effectué en kg, la valeur de facteur que vous devez avoir est de 0.4000 à 0.4250. Si la valeur de facteur est différente, répéter la procédure d'étalonnage.	"Calibration Factor X.XXXX" (Facteur d'étalonnage X.XXXX)
Appuyer sur ENTER	« DONE »/ « CLEAR »/XXX (Terminé/libérer la plateforme/XXX)
Réinitialisation, veuillez patienter.	Retirer le poids de la plateforme.
Attendre jusqu'à ce que la balance retourne à son fonctionnement normal.	« 0,0 »

## SCHEMA DE LA BALANCE ELECTRONIQUE EN PIECES DETACHEES

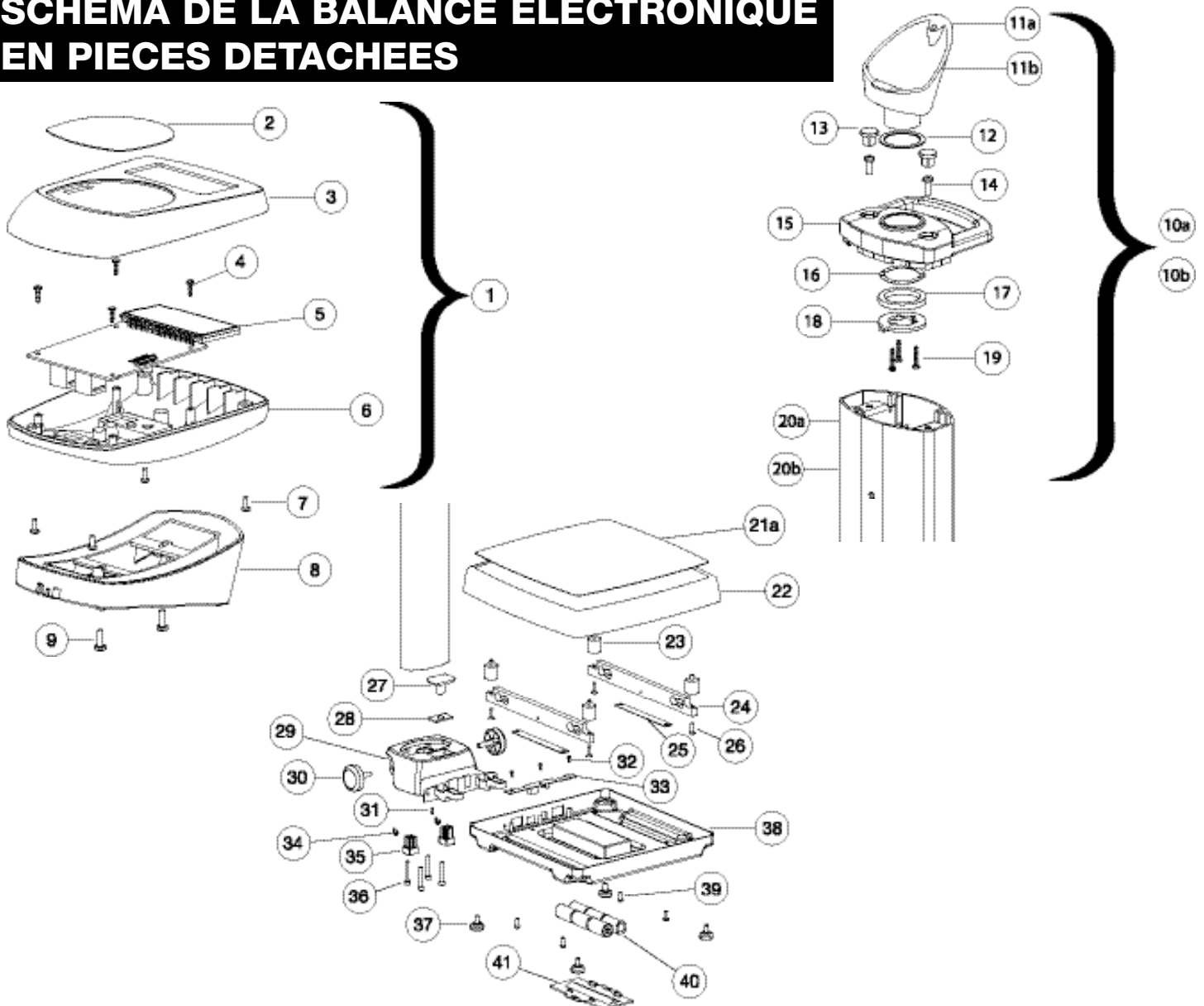

# LISTE DES PIECES

Indicatif	No d'Article	Description	Qté	597KL	599KL	752KL
1	597DISP	ENSEMBLE DE LA TETE DE LECTURE	1	X	X	X
2	42-014900-00	PAVE NUMERIQUE	1	X	X	X
3	16-088121-00	DESSUS DE LA TETE DE LECTURE	1	X	X	X
4	19-019051-00	M3 x 12MM VIS AUTOTARAUDEUSES POUR PLASTIQUE	4	X	X	X
5	63-004400-00	CARTE DE CIRCUIT IMPRIMÉ LCD	1	X	X	X
6	16-088321-00	BASE DE LA TETE DE LECTURE	1	X	X	X
7	19-024051-00	M3 x 12MM VIS ZINGUÉES DE MÉCANIQUE	4	X	X	X
8	16-088521-00	SUPPORT DE FIXATION AU MUR	1			X
9	19-022851-00	M4 x 12MM VIS ZINGUÉES DE MÉCANIQUE	2	X-1	X-1	X-2
10a	597NECK	MONTURE PIVOTANTE/COLLET - 25°	1	X		
10b	599NECK	MONTURE PIVOTANTE/COLLET - 45°	1		X	
11a	16-089021-00	COLLET 25°	1	X		
11b	16-087721-00	COLLET 45°	1		X	
12	32-086900-00	ANNEAU	1	X	X	
13	16-088021-00	BOUCHON POUR COLLET	2	X	X	
14	19-023751-00	M4 X 12mm VIS ZINGUÉES DE MÉCANIQUE	2	X	X	
15	16-087621-00	BASE DE PIVOT	1	X	X	
16	32-087311-00	RONDELLE DE RESSORT	1	X	X	
17	16-087800-00	ANNEAU	1	X	X	
18	32-086900-00	RONDELLE SUPPORT - PIVOT	1	X	X	
19	19-019051-00	3 X 12MM VIS AUTOTARAUDEUSES POUR PLASTIQUE	3	X	X	
20a	24-003500-00	COLONNE COURTE	1	X		
20b	24-003400-00	COLONNE LONGUE	1		X	
21a	42-014611-00	TAPIS	1	X	X	X
22	16-087121-00	PLATEFORME	1	X	X	X
23	16-087211-00	PARE-CHOC	1	X	X	X
24	15-004500-00	CELLULE DE CHARGE	2	X	X	X
25	32-086800-00	ENTRETOISE MÉTAL	2	X	X	X
26	19-023651-00	VIS DE MÉCANIQUE À TÊTE FRAISÉE M6 X 20MM	4	X	X	X
27	16-090511-00	BOUCHON BASE DE COLONNE	1		X	
28	42-014721-00	COUSSINET POUR TOISE	1	X		
29	24-003321-00	BASE DE LA COLONNE	1	X	X	
30	46-087411-00	ENSEMBLE ROUE	1	X	X	
31	19-023951-00	M3 X 18MM VIS ZINGUÉES AUTOTARAUDEUSES POUR PLASTIQUE	1		X	
32	19-000251-00	M3 X 5MM VIS ZINGUÉES AUTOTARAUDEUSES À TÔLE	3	X	X	X
33	63-004300-00	CARTE DE CIRCUIT IMPRIMÉ DE LA BASE	1	X	X	X
34	32-087211-00	ANNEAU DE RETENUE EN FORME DE E	2	X	X	
35	16-0880411-00	PIEDS EN CAOUTCHOUC POUR BASE DE LA COLONNE	2	X	X	
36	16-087011-00	M6 X 40MM VIS DE MÉCANIQUE À TÊTE CREUSE HEXAGONALE	4	X	X	
37	16-088411-00	ENSEMBLE DES PIEDS EN CAOUTCHOUC	4	X	X	X
38	32-087600-00	BASE	1	X	X	X
39	19-023551-00	M6 X 16MM VIS À TÊTE CREUSE ET RONDE	4	X	X	X
40		PILES ALCALINES 'C'	6	X	X	X
41	16-087311-00	COUVERCLE DE LOGEMENT DES PILES	1	X	X	X
42	16-090511-00*	BOUCHON DE LA BASE EN PLASTIQUE	1	X		
43	18-004700-00*	CABLE CELLULE DE CHARGE	1	X		
44	18-004900-00*	CABLE CELLULE DE CHARGE	1		X	
45	18-004800-00*	CABLE CELLULE DE CHARGE	1			X
46	18-005000-00*	CABLE DE COMMUNICATION	1	X	X	X
47	ADPT25*	ADAPTATEUR 6V 120V CA	1	X	X	X
48	3817001-0*	SUPPORT DE L'ADAPTATEUR	1	X	X	X

\*Cette pièce n'est pas représentée dans le schéma.

# GARANTIE LIMITÉE

## Que couvre la garantie?

A compter de la date d'achat, les pèse-personnes Pelstar LLC sont garantis contre les défauts de matériel ou de fabrication pour une période d'un (1) an. Renvoyez à Pelstar, port payé et bien emballé, le produit qui fonctionne mal. Si le fabricant constate un défaut de matériel ou de fabrication, le pèse-personne sera réparé ou changé sans aucun frais pour le client. Le remplacement se fera avec un produit ou composant neuf ou corrigé. Si le produit n'est plus disponible, le remplacement se fera par un appareil similaire d'une valeur égale ou supérieure. Les frais de toutes les pièces réparées ou changées sont couvertes seulement pour la période de garantie originale.

## Qui est couvert par la garantie?

Le premier acheteur du produit doit avoir les pièces justificatives de l'achat lui donnant droit au service de garantie. Les concessionnaires ou les détaillants des produits Pelstar n'ont pas le droit de modifier ou de changer les termes et conditions de cette garantie.

## Ce que la garantie ne couvre pas.

Votre garantie ne couvre pas une usure normale des pièces ou un dommage résultant des éléments suivants: négligence ou mauvais usage du produit, branchement sur un courant ou un voltage non approprié, usage non conforme au mode d'emploi, abus comprenant le fait de trifouiller l'appareil, le dommage occasionné pendant le transport, les réparations alternance sans autorisation. De plus, la garantie ne couvre pas les catastrophes naturelles comme l'incendie, l'inondation, l'ouragan et la tornade. Cette garantie vous donne des droits légitimes spécifiques. Le client peut également bénéficier de certains autres droits qui varient selon les pays, les états, les provinces ou les juridictions.

## Pour obtenir un service de garantie

Assurez-vous d'avoir conservé votre reçu ou tout autre document prouvant votre achat. Appelez le 1 (800) 638-3722 ou le 1 (708) 598 – 9100 pour recevoir un numéro d'autorisation de renvoi. Joignez votre preuve d'achat au produit défectueux en indiquant vos nom, adresse, numéro de téléphone dans la journée, et en donnant une description du problème. Emballez soigneusement le produit et envoyez-le avec port et assurance payés d'avance à:

**Pelstar LLC**  
**Attention R/A# \_\_\_\_\_**  
**Repair Department**  
**7400 W. 100th Place**  
**Bridgeview, IL 60455\**

Si votre pèse-personne n'est pas couvert par la garantie, ou a été endommagé, une estimation des frais de réparation ou de remplacement sera soumise à votre approbation avant l'exécution de la réparation ou du remplacement.

Pelstar LLC  
7400 West 100th Place, Bridgeview IL 60455 • 1-800-638-3722 or 1-708-598-9100  
www.healthometermedical.com

**Les produits Health o meter sont fabriqués, conçus et la propriété de Pelstar LLC.**  
**Health o meter® est une marque déposée de Sunbeam Products Inc., Boca Raton, FL 33431**  
**ProPlus® est une marque déposée de Pelstar LLC**

**En instance d'octroi de brevet**

## BALANZA ELECTRONICA MANUAL DE OPERACIÓN

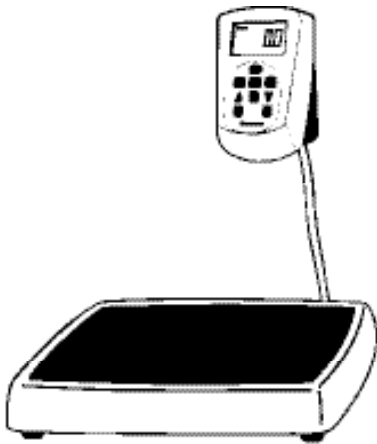

**MODELO 752KL  
PANTALLA REMOTE**

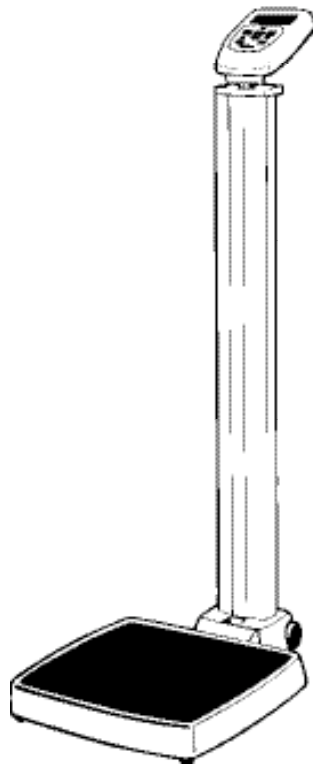

**MODELO 599KL  
HASTA LA CINTURA**

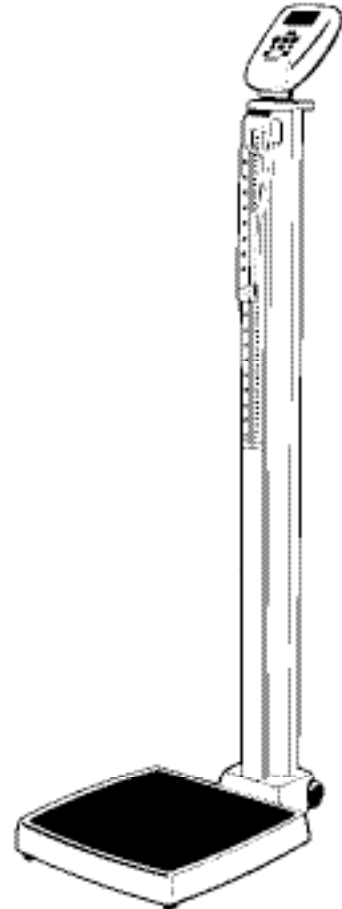

**MODELO 597KL  
AL NIVEL DE LOS OJOS**

## ÍNDICE

PRECAUCIÓN Y ADVERTENCIA . . . . .	18
ESPECIFICACIONES . . . . .	18
INSTRUCCIONES DE MONTAJE . . . . .	19-20
INSTRUCCIONES DE OPERACIÓN . . . . .	20-21
MANTENIMIENTO. . . . .	21
SOLUCIÓN DE PROBLEMAS . . . . .	21
TRAYECTORIA DE CALIBRACIÓN . . . . .	21-22
VISTA DETALLADA DE LA BALANZA. . . . .	22
LISTA DE PIEZAS . . . . .	23
GARANTÍA . . . . .	24

## PRECAUCIÓN Y ADVERTENCIA

Para evitar perjuicios y daños a su balanza, siga por favor estas instrucciones cuidadosamente.

- No traslade la balanza mientras la plataforma esté cargada.
- Para un pesaje exacto, la balanza debe ser colocada en una superficie plana, estable.
- Para un pesaje exacto, verifique antes de cada uso la apropiada operación según los procedimientos descritos en este manual.
- No use en presencia de materiales inflamables.
- Operando en otros voltajes y frecuencias que los especificados puede hacer daño al equipo.
- Si el indicador de "LO BAT" se activa, para un pesaje exacto, cambie las baterías o conecte la balanza a una fuente de energía CA, lo más pronto posible.

## ESPECIFICACIONES

### GENERAL

La Balanza Electrónica Plegable Pro Plus™ de Health o meter, Modelo 2600KL usa tecnología de microprocesador altamente sofisticada. Cada instrumento de precisión es proyectado para proveer medidas de peso exactas, confiables, repetibles y características que hacen el proceso de pesaje simple, rápido y conveniente.

La balanza está configurada para usar tecnología de pesaje sensible a movimientos, para determinar el peso de un paciente en movimiento. La balanza puede ser cambiada para medir peso vivo; ver página 63 para instrucciones de cómo cambiar la configuración de la balanza.

El peso puede ser presentado en libras (decimales, fracciones de una libra o en libras / onzas) o en kilogramos. La balanza ofrece una rampa plataforma-independiente para el acceso fácil del sillón de ruedas, un mecanismo plegable, una barra de apoyo y dos ruedas para fácil movilidad.

La unidad puede ser operada usando su adaptador de energía CA o por medio 6-D baterías (no incluidas)

## ESPECIFICACIONES DE LA BALANZA

Capacidad y Resolución	500lb x 0.2lb / 272kg x 0.1kg		
Requerimientos de Energía	Adaptador 120VAC – 6VDC – 60Hz o 6 x baterías tamaño C		
Ambiental	Temperaturas de Operación: 50°F to 104°F Temperaturas de Almacenamiento: 30°F to 125°F Humedad: 85%		
Dimensiones de Plataforma	37cm x 37cm		
Dimensiones de balanza:	597KL – Al Nivel de los Ojos 37cm x 56cm x 139cm	599KL – Hasta la Cintura 37cm x 56cm x 113cm	752KL – Pantalla Remote 37cm x 37cm



# INSTRUCCIONES DE MONTAJE

**Herramientas necesarias** – Llave hexagonal de 5mm, destornillador tipo Phillips, destornillador de paleta plana (sólo para el montaje de la barra de estatura del modelo 597KL)

**Materiales incluidos** – 4 tornillos de máquina con cabeza hexagonal; 1-tornillo Phillips (para modelos 597 y 599KL), 2 tornillos Phillips (para modelo 752KL); 1 tornillo para acoplar la barra de estatura por encargo, para los modelos 597 y 599; 1 soporte adaptador para CA con 2 tornillos autorroscantes para chapa.

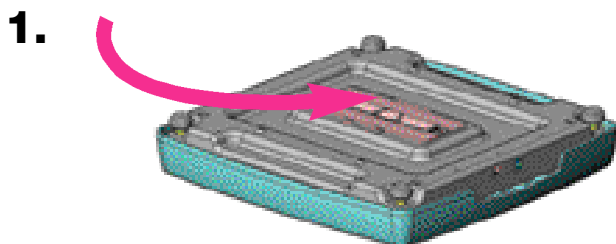

Coloque las baterías en el receptáculo de baterías ubicado en la base de la balanza (si operará la balanza con baterías, recomendamos el uso de baterías EVEREADY Energizer® e2™).

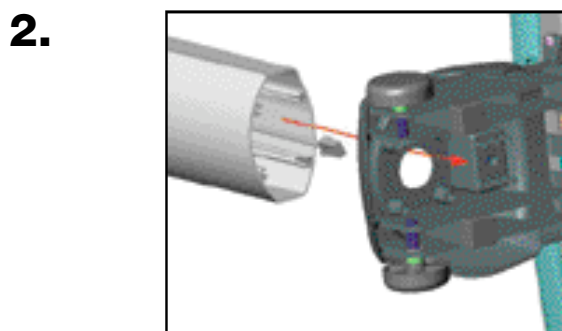

Pase el alambre de la celda de carga a través de la base de la columna.

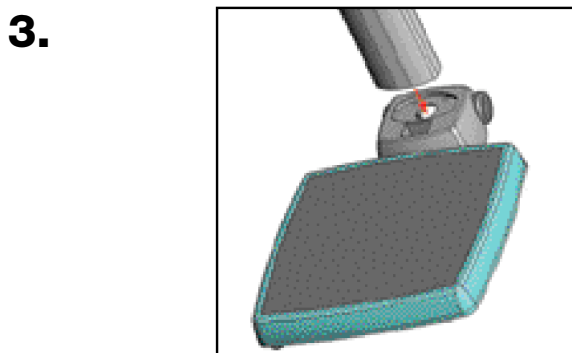

Inserte la columna en su base .

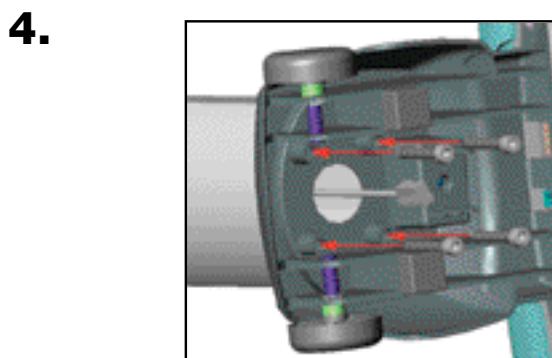

Atrnille los 4 tornillos hexagonales con la llave hexagonal (5mm).

5. Inserte el alambre de la celda de carga en el enchufe correspondiente ubicado en la base de la balanza (vea el diagrama 2a). La base de la balanza ha sido diseñada de modo tal de poder administrar el alambre para el cable de la celda de carga. Vea el diagrama 2b para la administración de alambre para el cable de la celda de carga.

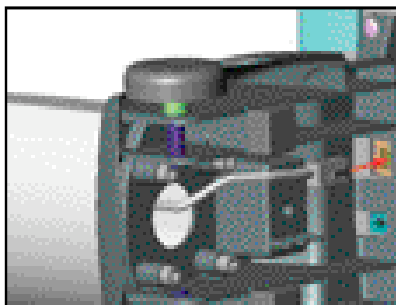

Diagram 2a

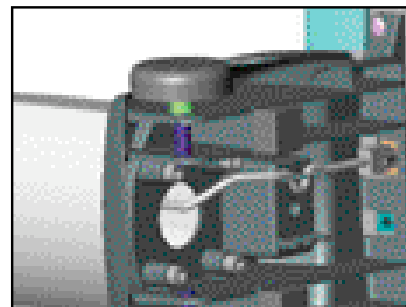

Diagram 2b

6. Coloque la base en posición derecha

7. Inserte el alambre de la celda de carga en el enchufe correspondiente ubicado en el módulo de la pantalla de lectura (el enchufe correcto está rotulado celda de carga)



8. Para los modelos 597KL y los modelos 599KL, coloque el módulo de la pantalla de lectura en la parte superior de la columna y use el tornillo Phillips para fijar el módulo a la columna

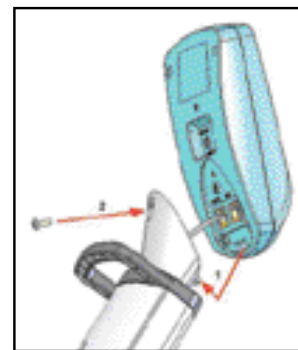

- 9.** Para el modelo 752KL, inserte el módulo de la pantalla de lectura en el soporte de pared/adaptador para mesa. Para el soporte de pared, coloque el módulo de la pantalla de lectura en el adaptador (vea el diagrama 5a). Para el adaptador de mesa, coloque el módulo de la pantalla de lectura en el adaptador (vea el diagrama 4b). Use 2 tornillos Phillips para fijar el adaptador al módulo de la pantalla de lectura

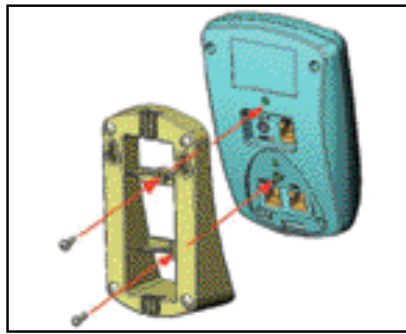

Diagram 5a

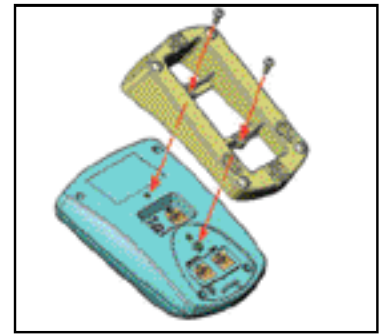

Diagram 5b

- 10.** Para el modelo 597KL, inserte la barra de estatura en la ranura de la base de la columna y pase el tornillo por el orificio (vea el diagrama 6a). Use el destornillador de paleta plana para fijar la barra de estatura a la balanza desde atrás (vea el diagrama 6b).

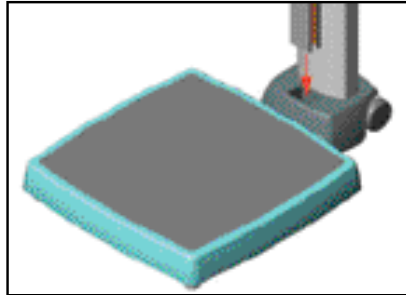

Diagram 6a

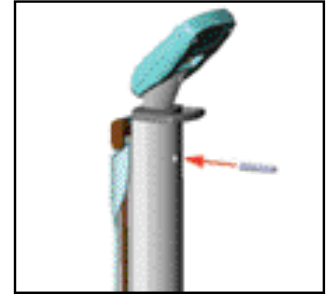
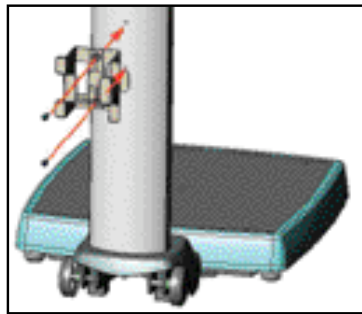

Diagram 6b

- 11.** Para los modelos 597KL y los modelos 599KL, fije el soporte del adaptador de CA con 2 tornillos Phillips autorroscantes para chapa.



- 12.** Para operación con CA, enchufe el adaptador a la base de la balanza y a la fuente de electricidad, o use el enchufe DC IN que está en la parte posterior del módulo de lectura.

- 13.** Quite la película protectora de plástico de la pantalla de lectura

- 14.** Encienda la balanza apretando el botón ON/OFF. El lector indicará "Health o meter ..... y luego 000.0"

**NOTA:** si el procedimiento de montaje fallara, lea las instrucciones para diagnosticar problemas. Si no es posible corregir el problema, acuda al soporte técnico profesional de Health o meter® llamando al número 1.800.638.3722

Para cambiar las unidades por defecto de la balanza a kilogramos o para desactivar el botón LB/KG, favor contactarse con el Soporte Técnico al número 1.800.638.3722.

## INSTRUCCIONES DE OPERACIÓN

- Presione el botón ON/OFF para encender la balanza.
- Espere hasta que aparezca '000.0' y 'Zero' en el costado izquierdo de la pantalla de lectura
- Pida al paciente que se suba a la balanza. La balanza indicará el peso del paciente. (Nota: el peso oscilará hasta que el paciente esté quieto). Una vez que el paciente esté parado quieto, la balanza hará tres 'beeps' y aparecerá la palabra Lock (bloqueo) en la pantalla de lectura.
- Para usar la característica BMI (Índice de masa corporal), pida al paciente que se pare en la plataforma de la balanza; presione el botón BMI. La balanza le pedirá que ingrese la estatura del paciente. Use las teclas cursoras (recorrer) hasta encontrar la estatura correcta (la estatura por defecto es 150.0 cm). Presione ENTER. La pantalla indicará el índice de masa corporal del paciente.

Puede retener en pantalla el peso indicado presionando el botón HOLD/RELEASE. Para liberar, vuelva a presionar el botón HOLD/RELEASE.

NOTA: La balanza siempre indicará por defecto las configuraciones y las lecturas usadas por última vez.

### NO. DESCRIPTION FUNCTION

NO.	DESCRIPTION	FUNCTION
1.	ON/OFF	Conecta (ON) y desconecta (OFF) la balanza.
2.	ZERO	Cera la balanza antes del pesaje.
3.	HOLD/RELEASE	Mantiene el valor del objeto pesado en el display hasta que se presione el botón otra vez para limpiar el valor. También usado para moverse hacia abajo en el menú.
4.	KG/LB	Alternar entre kilogramos o libras.
5.	TECLA DE FLECHA ARRIBA	Método de recorrido para ingresar la estatura.
6.	BMI	Ingresar datos para calcular el Índice de Masa Corporal (IMC) del paciente
7.	TECLA DE FLECHA ABAJO	Método de recorrido para ingresar la estatura.
8.	CLEAR	(BORRAR) Funciona como escape del menú en modo IMC (BMI)
9.	ENTER	(INGRESAR) Se usa para aceptar la altura en modo IMC (BMI)

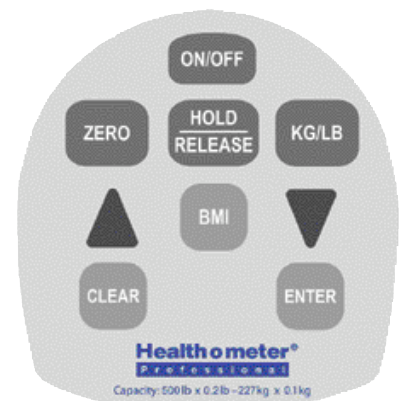

## INFORMACIÓN GENERAL

Cette section offre des directives pour l'entretien, le nettoyage, le dépannage et les pièces qui peuvent être remplacées par l'utilisateur pour la balance numérique de médecin. Les opérations d'entretien, autres que celles décrites dans cette section, doivent être effectuées par un personnel de service qualifié.

## MANTENIMIENTO

Antes de usar por primera vez y después de períodos sin uso, controle la adecuada operación y funcionamiento de la balanza. Si la balanza no funciona correctamente, recurra al personal de servicio calificado.

1. Controle el aspecto general de toda la balanza para detectar daños, abuso, etc. visibles.
2. Inspeccione el estado del cable y el enchufe del adaptador de CA, reemplácelos si es necesario.

## LIMPIEZA

El cuidado y la limpieza adecuados son esenciales para asegurar una larga vida de operación exacta y eficiente. Desconecte la balanza de la fuente de alimentación de CA

1. Limpie todas las superficies externas con paño húmedo o pañuelo de papel limpios. Puede usar una solución de jabón suave con agua. Seque con un paño suave y limpio.
2. No sumerja la balanza en solución de limpieza ni en otra solución líquida.
3. No use alcohol isopropilo u otras soluciones para limpiar la superficie de la pantalla de lectura.

## SOLUCIÓN DE PROBLEMAS

Siga las siguientes instrucciones para verificar y corregir cualquier falla antes de ponerse en contacto con el personal de servicio.

SÍNTOMA	CAUSA POSIBLE	ACCIÓN CORRECTIVA
La balanza no se enciende	<ol style="list-style-type: none"><li>1. Batería</li><li>2. Suministro eléctrico defectuoso (Enchufe el adaptador en el módulo de la pantalla de lectura. Verifique la luz del LED detrás del módulo de lectura para determinar si el cable del adaptador funciona)</li><li>3. El cable de la celda de carga está enchufado en el puerto COM</li><li>4. Enchufe eléctrico defectuoso</li></ol>	<ol style="list-style-type: none"><li>1. Cambie las baterías</li><li>2. Reemplace el adaptador si la luz del LED no está encendida.</li><li>3. Enchufe el cable de la celda de el puerto CELDA DE CARGA ("LOAD CELL")</li><li>4. Use otro enchufe</li></ol>
Peso dudoso o la balanza no está en cero	<ol style="list-style-type: none"><li>1. Un objeto externo está tocando la balanza</li><li>2. El lector no indicaba '000.00 antes de pesar</li><li>3. La balanza no está colocada sobre una superficie nivelada</li><li>4. La balanza está descalibrada</li></ol>	<ol style="list-style-type: none"><li>1. Quite el objeto que está tocando la balanza</li><li>2. Pida al paciente que se baje de la balanza.</li><li>3. Coloque la balanza sobre un piso nivelado y vuelva a empezar el proceso de pesaje</li><li>4. Verifique el pesaje con un valor de peso conocido</li></ol>
El lector indica "OVER"	La carga sobre la balanza excede su capacidad) (500 libras)	Retire el peso, apague la balanza, luego enciéndala y pruebe nuevamente
El lector da el mensaje "LO Bat"	Las baterías están bajas	Reemplace las baterías según las instrucciones

## LISTA DE ERRORES

NO. DE ERROR	DEFINICIÓN	CONTROL/REEMPLAZO
Err 1	Error matemático; división por cero. No puede calcular el factor de calibración	Aparecerá cuando intente calibrar sin peso de calibración.
Err 2	Peso insuficiente durante la calibración	Durante el procedimiento de calibración agregue más peso en modo carga
Err 3	Peso inestable. No puede calibrar	Inspeccione el contexto mecánico de las celdas de carga para determinar si algo las toca y controle que los cables están bien soldados
Err 4	Falla en el teclado	Inspeccione la conexión del teclado al conector del circuito. Si el problema persiste reemplace el teclado
Err 5	Puente de calibración colocado	Quite el puente del circuito impreso para permitir la calibración
Err 6	Condición de alta saturación (A/D alto)	La celda de carga no está bien conectada. Verifique los cables y la conexión mecánica. Si el problema persiste reemplace el conjunto de celdas de carga
Err 7	Condición de baja saturación (A/D bajo)	Ver Err 6

## TRAYECTORIA DE CALIBRACIÓN

El procedimiento de calibración puede realizarse usando un peso conocido en kilogramos o en libras. Simplemente configure la balanza para la unidad de medida deseada usando la tecla KG/LB e inicie el procedimiento de calibración. Las siguientes instrucciones suponen que la balanza está configurada para medir libras.

(Nota: El peso de calibración no debe ser inferior a 100 lb (45 kg) ni mayor de 300 lb (135 kg).

## ACCIÓN DEL OPERADOR

## PANTALLA DE LECTURA

Encienda la balanza. Mientras aparece "START" en la pantalla LCD presione las teclas ZERO-KG/LB-KG/LB-ZERO una por vez, en el teclado.	Aparecerá "CAL" en la pantalla LCD
Presione ENTER (INGRESAR).	Ingrese el peso de la carga "LOAD/200.0"
Presione ENTER para calibrar con 200 lb. (45 kg) Si lo desea, esto puede cambiarse. Para cambiar el peso de calibración, presione la tecla BMI. Luego, use las teclas cursoras para cambiar el valor del dígito intermitente. Use la tecla BMI para avanzar al dígito siguiente, y vuelva a usar las teclas cursoras para cambiar el dígito al valor deseado. Repita el procedimiento hasta haber ingresado el peso de calibración deseado. Presione ENTER El peso de calibración no debe ser inferior a 100 lb (45 kg) ni mayor de 300 lb (135 kg).	"CLEAR"
Borre el peso de la plataforma y presione ENTER	ZERO CALIBRATION (Calibración a cero "-----")
Espere sin tocar ni hacer vibrar la balanza hasta que el proceso de calibración a cero finalice	WEIGHT CALIBRATION (Calibración del peso) "PUT XXX.X" (PONGA XXX.X)
Cargue la plataforma con el peso deseado y presione ENTER	WEIGHT CALIBRATION (Calibración del peso) "-----"
Espere sin tocar ni hacer vibrar la balanza hasta que el proceso de calibración a cero haya terminado (Nota: Si la calibración se realiza en libras, el valor del factor que debe tener es de 2.4 a 2.8. Si la calibración se realiza en kilogramos, el valor del factor debe ser de 4.0 a 4.3. Si el valor del factor es diferente, repita el procedimiento de calibración.	Calibración "Factor X.XXXX"
Presione ENTER	"DONE"/"CLEAR"/XXX (terminado/quitar/XXX.X)
Quite el peso de la plataforma	REBOOTING (Rebuteando, favor esperar)
Espere hasta que la balanza reanude la operación normal	"0.0"

## VISTA DETALLADA DE LA BALANZA

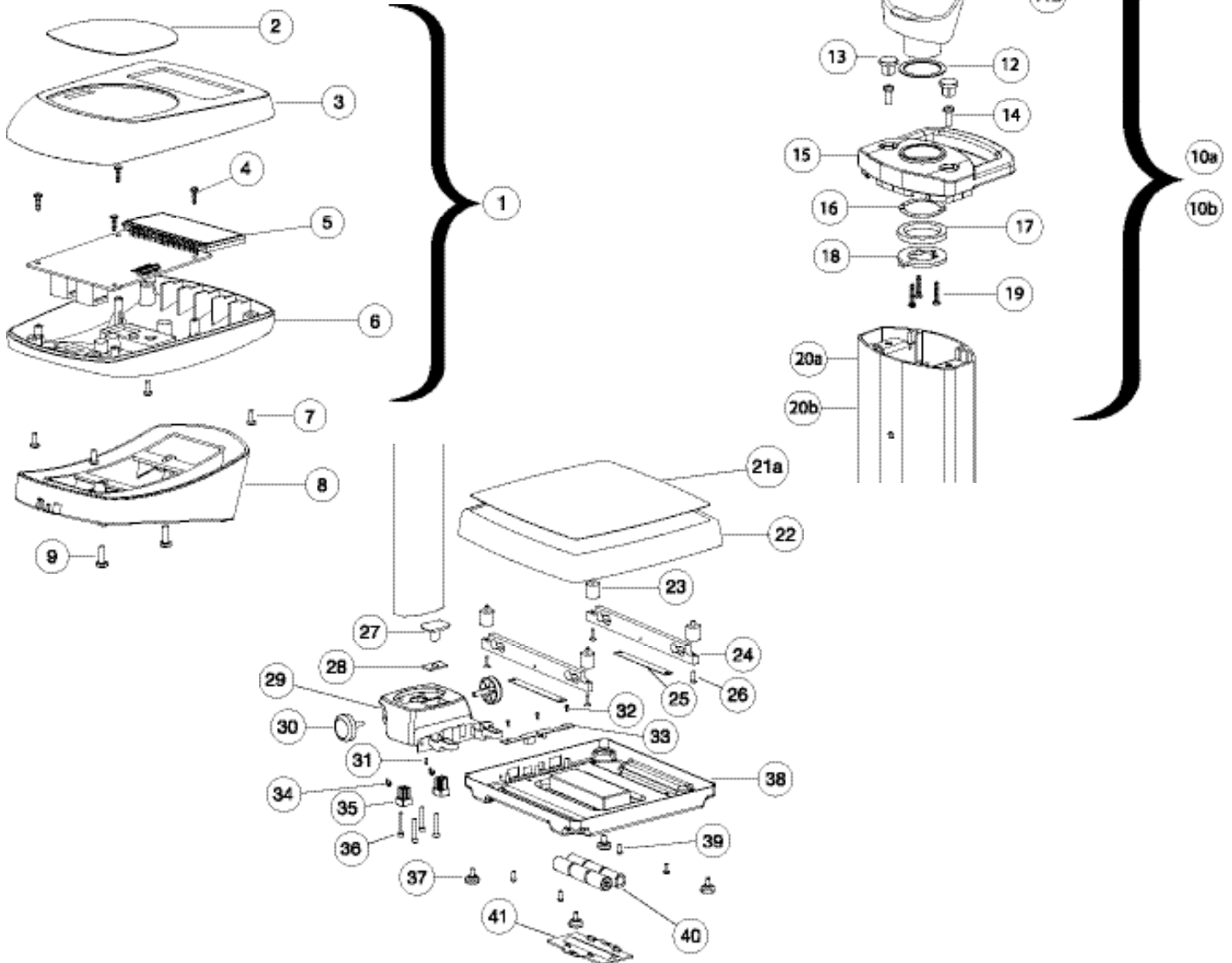



# LISTA DE PIEZAS

Tec la No.	No. de Parte	Descripción	CanL.	597KL	599KL	752KL
1	597DISP	CONJUNTO DE LA PANTALLA	1	X	X	X
2	42-014900-00	TECLADO	1	X	X	X
3	16-088121-00	CUBIERTA DEL MÓDULO DE LA PANTALLA DE LECTURA	1	X	X	X
4	19-019051-00	TORNILLOS AUTORROSCABLES M3 x 12MM PARA PLÁSTICO	4	X	X	X
5	63-004400-00	CIRCUITO IMPRESO CON PANTALLA DE LCD	1	X	X	X
6	16-088321-00	BASE DEL MÓDULO DE LA PANTALLA DE LECTURA	1	X	X	X
7	19-024051-00	TORNILLOS DE MÁQUINA ZINCADOS M3 x 12MM	4	X	X	X
8	16-088521-00	SOPORTE PARA MONTAJE DE PARED	1			X
9	19-022851-00	TORNILLOS DE MÁQUINA ZINCADOS M4 x 12MM	2	X-1	X-1	X-2
10a	597NECK	CUELLO/CONJUNTO BASCULANTE - 25°	1	X		
10b	599NECK	CUELLO/CONJUNTO BASCULANTE - 45°	1		X	
11a	16-089021-00	CUELLO DE LA COLUMNA 25°	1	X		
11b	16-087721-00	CUELLO DE LA COLUMNA 45°	1		X	
12	32-086900-00	ARO	1	X	X	
13	16-088021-00	CLAVIJA DEL CUELLO DE LA COLUMNA	2	X	X	
14	19-023751-00	TORNILLOS DE MÁQUINA ZINCADOS M4 X 12MM	2	X	X	
15	16-087621-00	BASE BASCULANTE	1	X	X	
16	32-087311-00	ARANDELA DE RESORTE	1	X	X	
17	16-087800-00	ARO	1	X	X	
18	32-086900-00	ARANDELA DE RETENCIÓN DE LA BASCULACIÓN	1	X	X	
19	19-019051-00	3 TORNILLOS AUTORROSCABLES DE 12MM PARA PLÁSTICO	3	X	X	
20a	24-003500-00	COLUMNA CORTA	1	X		
20b	24-003400-00	COLUMNA LARGA	1		X	
21a	42-014611-00	ALFOMBRILLA	1	X	X	X
22	16-087121-00	PLATAFORMA	1	X	X	X
23	16-087211-00	TOPE	1	X	X	X
24	15-004500-00	CELDA DE CARGA	2	X	X	X
25	32-086800-00	ESPACIADOR METÁLICO	2	X	X	X
26	19-023651-00	TORNILLOS DE MÁQUINA DE CABEZA PLANA M6 X 20MM	4	X	X	X
27	16-087521-00	TAGO DE LA BASE DE LA COLUMNA	1		X	
28	42-014721-00	COJIN DE LA BARRA DE ESTATURA	1	X		
29	24-003321-00	BASE DE LA COLUMNA	1	X	X	
30	46-087411-00	CONJUNTO DE LA RUEDA	1	X	X	
31	19-023951-00	TORNILLO ZINCADO AUTORROSCABLE M3 X 16MM PARA PLÁSTICO	1		X	
32	19-000251-00	TORNILLO ZINCADO AUTORROSCABLE M3 X 5MM PARA PLÁSTICO	3	X	X	X
33	63-004300-00	CIRCUITO IMPRESO DE LA BASE	1	X	X	X
34	32-087211-00	E-RING	2	X	X	
35	16-0880411-00	PIES DE GOMA PARA LA BASE DE LA COLUMNA	2	X	X	
36	16-087011-00	TORNILLO DE MÁQUINA ALLEN M6 X 40MM	4	X	X	
37	16-088411-00	PIES DE GOMA	4	X	X	X
38	32-087600-00	BASE	1	X	X	X
39	19-023551-00	TORNILLO DE MÁQUINA CON CABEZA SEMIESFÉRICA M6 X 16MM	4	X	X	X
40		BATERÍAS TIPO C	6	X	X	X
41	16-087311-00	PUERTA DE LA BATERÍA	1	X	X	X
42	16-090511-00*	TACOS PLÁSTICOS DE LA BASE	2			X
43	18-004700-00*	CABLE DE LA CELDA DE CARGA	1	X		
44	18-004900-00*	CABLE DE LA CELDA DE CARGA	1		X	
45	18-004800-00*	CABLE DE LA CELDA DE CARGA	1			X
46	18-005000-00*	CABLE DE COMUNICACIÓN	1	X	X	X
47	ADPT25*	ADAPTADOR	1	X	X	X
48	3817001-0*	SOPORTE DEL ADAPTADOR	1	X	X	

\*No representado en la Vista Detallada de la Balanza



# GARANTÍA LIMITADA

## ¿Qué Cubre la Garantía?

Las balanzas de Pelstar LLC están garantizadas a partir de la fecha de compra contra defectos de fabricación y mano de obra por un periodo de un (1) año. Si el funcionamiento del producto no fuese adecuado, regrese el producto a Pelstar con fletes prepagados y en un embalaje adecuado. Vea 'Para Obtener Servicio de Garantía' abajo para de instrucciones. Si el fabricante determinase la existencia de un defecto de fabricación o mano de obra, el remedio único será la reparación o reemplazo de la balanza sin cargo alguno para el cliente. El reemplazo se realizará con un equipo o componente nuevo o remanufacturado. Si el producto se encontrase fuera de producción se le reemplazará con un producto similar del mismo o mayor valor. Todas las partes, incluyendo las partes separadas o reemplazadas, están cubiertas únicamente durante el periodo original de la garantía.

## ¿Quién Está Cubierto?

El comprador original del producto debe poder comprobar la compra para hacer válida la garantía. Los distribuidores o minoristas de Pelstar no tienen derechos para alterar, modificar, o cambiar de ninguna manera los términos y condiciones de esta garantía.

## ¿Quién Está Excluido?

La garantía no cubre el desgaste normal de las partes o daños como resultado de: Uso negligente o mal uso del equipo, uso de voltajes o corrientes inapropiadas, utilización contraria a las instrucciones de operación, abuso incluyendo modificaciones, daños en transporte, reparaciones o alteraciones no autorizadas. Más aún, la garantía no cubre sucesos naturales como fuego, inundaciones, huracanes o tornados. Esta garantía le da a Ud. derechos legales específicos, puede tener además otros derechos que varían de país a país, estado a estado, provincia a provincia o jurisdicción a jurisdicción.

## Para obtener Servicio de Garantía

Asegúrese de conservar su recibo de venta o un documento que demuestre prueba de la compra.

Llame 1 (800) 638-3722 or 1 (708) 598-9100 para recibir un número de autorización para retorno. Adjunte prueba de la compra al producto con defecto junto con su nombre, dirección, número de teléfono de día y descripción del problema. Empaquete el producto cuidadosamente y envíelo con transporte y seguro pagados por adelantado a:

**Pelstar LLC**  
**Atención R/A# \_\_\_\_\_**  
**Departamento de Reparación**  
**7400 W. 100th Place**  
**Bridgeview, IL 60455**

Si su balanza no está cubierta por garantía, o ha sido danificada, un presupuesto de los costos de reparación o reemplazo será proveído a usted para aprobación antes del mantenimiento o reemplazo.

Pelstar LLC  
7400 West 100th Place, Bridgeview IL 60455 • 1-800-638-3722 or 1-708-598-9100  
[www.healthometermedical.com](http://www.healthometermedical.com)

Los productos Health o meter ProPlus son fabricados, proyectados y de propiedad de Pelstar LLC.  
Health o meter® es una marca registrada de Sunbeam Products Inc., Boca Raton, FL 33431  
ProPlus® es una marca registrada de Pelstar LLC

Patentes Pendiente

## Free Manuals Download Website

<http://myh66.com>

<http://usermanuals.us>

<http://www.somanuals.com>

<http://www.4manuals.cc>

<http://www.manual-lib.com>

<http://www.404manual.com>

<http://www.luxmanual.com>

<http://aubethermostatmanual.com>

Golf course search by state

<http://golfingnear.com>

Email search by domain

<http://emailbydomain.com>

Auto manuals search

<http://auto.somanuals.com>

TV manuals search

<http://tv.somanuals.com>