

# Heath®/Zenith

## Motion Sensor Quartz Security Light

Model SL-5309

The Motion Sensor Quartz Security Light turns on 300 watts of quartz-halogen lighting when motion is detected and then, after a selectable period of time, automatically turns the lighting off. The built-in photocell keeps the lighting off during daylight hours.

This package includes:

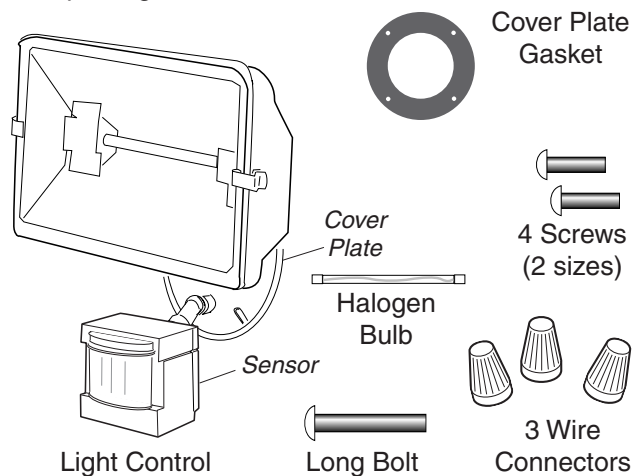

### Requirements

- The light control requires 120-volts AC.
- If you want to use Manual Mode, the control must be wired through a switch – not a dimmer or other electronic switch.
- **Some codes require installation by a qualified electrician.**
- This product is intended for use with the enclosed gasket and with a junction box marked for use in wet locations.
- The backplate has knockouts so the sensor can be mounted on most junction boxes.
- In some applications a universal adaptor plate may be needed. Adaptors are available at Home Centers and Electrical Supply Stores.

### OPERATION

| Mode:         | On-Time         | Works: | Day | Night |
|---------------|-----------------|--------|-----|-------|
| <b>Test</b>   | 5 Seconds       |        | x   | x     |
| <b>Auto</b>   | 1, 5, or 10 Min |        |     | x     |
| <b>Manual</b> | Until Dawn*     |        |     | x     |

\* resets to Auto Mode at dawn.

### TEST

Put the ON-TIME switch on the bottom of the sensor in the TEST position.

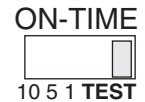

### AUTO

Put the ON-TIME switch in the 1, 5, or 10 minute position.

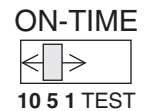

### MANUAL MODE

Manual mode only works at night because daylight returns the sensor to AUTO.

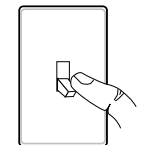

Flip the light switch off for one second then back on to toggle between AUTO and MANUAL MODE.

1 Second OFF then...

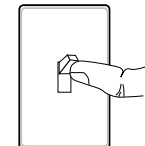

Manual mode works only with the ON-TIME switch in the 1, 5, or 10 position.

... back on.

### Mode Switching Summary

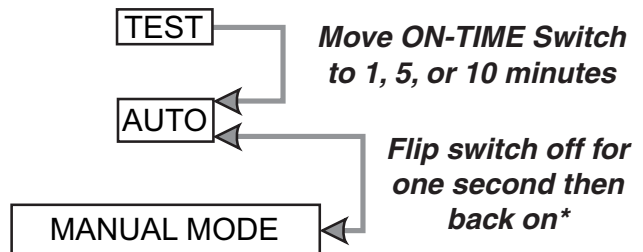

\* If you get confused while switching modes, turn the power off for one minute, then back on. After the calibration time (1 1/2 min.) the control will be in the AUTO mode.

### INSTALLATION

For easy installation, select an existing light with a wall switch for replacement.

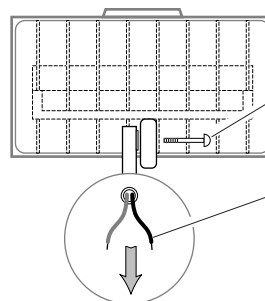

- ☐ Attach the lamp arm to the backplate arm and secure with the long bolt.

**Note:** When tightening the arm screw, pull on the wires to make sure the wires are not pinched by the joint.

- ❑ Drill out the holes if needed to mount the backplate to the junction box.

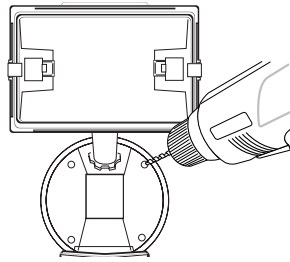

### WIRE THE LIGHT CONTROL

**⚠ WARNING: Turn power off at circuit breaker or fuse.**

- ❑ Remove the existing light fixture.
- ❑ Strip about 5/8" (16 mm) insulation from the existing junction box wiring.
- ❑ Route the light control's wires through the large hole in the gasket.
- ❑ Twist the junction box wires and fixture wires together as shown. Secure with a wire connector.

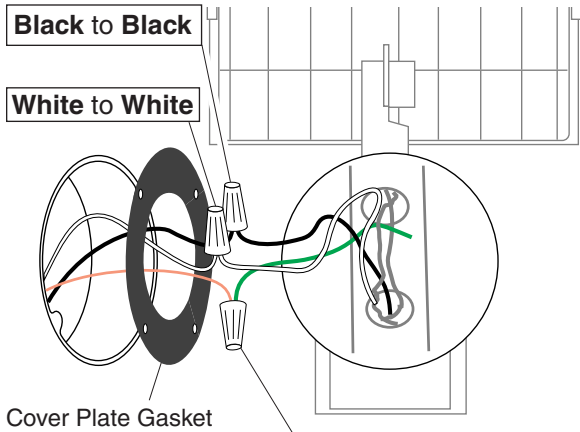

**Junction box ground wire to green ground wire on fixture.**

### MOUNT THE LIGHT CONTROL

**For proper operation and safety, the light fixture must be above the sensor.**

- ❑ Align the light control cover plate and cover plate gasket and the junction box. Insert and tighten the mounting screws.
- ❑ If not installed on a weatherproof box or if an adaptor plate is used, **caulk the wall plate and mounting surface** with silicone weather sealant.

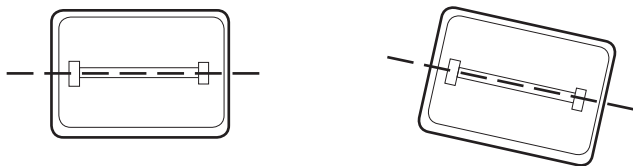

**RIGHT**

**WRONG**

The halogen light must be mounted horizontally (+/- 4°).

### BULB INSTALLATION AND RELAMPING

- ❑ When re-lamping, **turn power off** and let the fixture cool.

#### CAUTION to avoid fire or burn hazards:

- Allow fixture to cool before touching. The bulb and fixture operate at high temperatures.
- Keep fixture at least 2" (51 mm) from combustible materials. Do not aim at objects closer than 3 feet (1 m).
- Re-lamp with type T 300W (or less) halogen 120 VAC lamp only.

- ❑ Remove glass cover and remove the old bulb by pushing the bulb towards the right until the left side of the bulb is clear of the left socket.
- ❑ To insert the new bulb, push the bulb into the right socket so the bulb fits completely into the left socket.
- ❑ Check that the bulb is seated properly.
- ❑ Re-install the glass cover.

**For under eave installation, the sensor head must be rotated** as shown in the next two steps for proper operation and to avoid the risk of electrical shock.

For eave mount only:

- ❑ Rotate the sensor head towards the clamp screw joint.

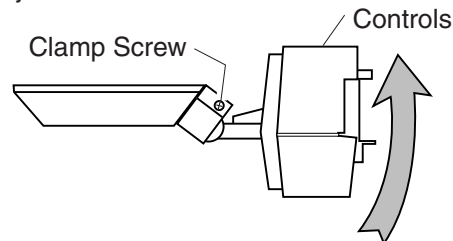

- ❑ Then rotate the sensor head clockwise 180° so the controls face down.

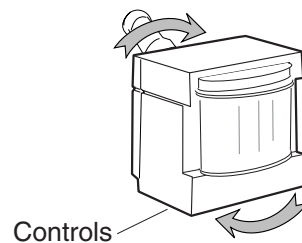

If the sensor pops out of the ball joint, loosen the clamp screw and push the sensor back into the ball joint. Tighten the clamp screw when done.

# TEST AND ADJUSTMENT

- ❑ Turn on the circuit breaker and light switch.

NOTE: Sensor requires about 1 1/2 minutes to calibrate before it will detect motion. When first turned on, wait about 1 1/2 minutes.

- ❑ Turn the SENSITIVITY (SENS) control to the mid position and the ON-TIME control to the TEST position.

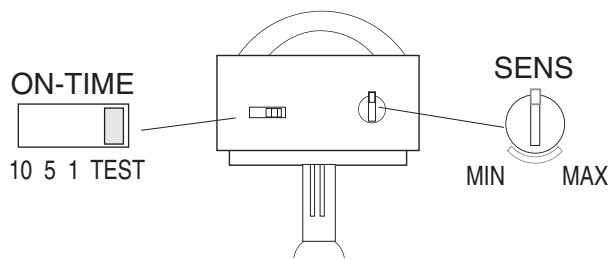

Bottom of Sensor

**Avoid aiming the control at:**

- Objects that change temperature rapidly, such as **heating vents and air conditioners**. These heat sources could cause false triggering.
- Areas where **pets or traffic** may trigger the control.
- Nearby large, light-colored objects reflecting light may trigger the shut-off feature. Do not point other lights at the sensor.

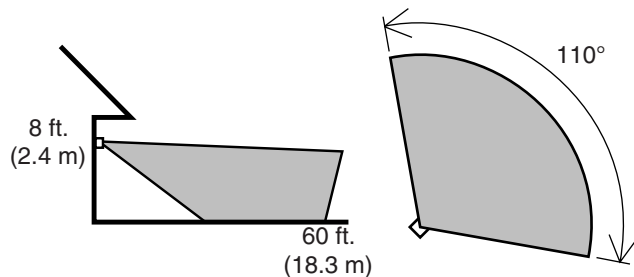

Maximum Range

Maximum Coverage Angle

The control is most sensitive to motion across it.

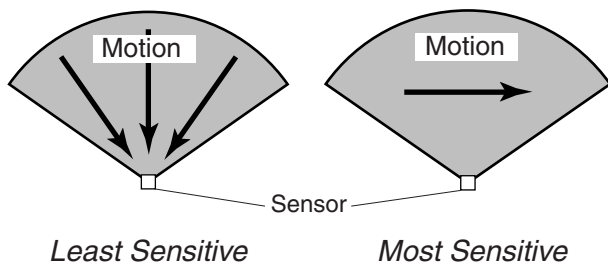

Least Sensitive

Most Sensitive

- ❑ Loosen the clamp screw in the sensor ball joint and gently rotate the sensor to aim.
- ❑ Walk through the coverage area noting where you are when the lights turn on. Move the sensor head up, down, or sideways to change the coverage area.
- ❑ Set SENSITIVITY as needed. Too much sensitivity may increase false triggering.
- ❑ **Secure the sensor head into position by tightening the clamp screw.** Do not overtighten the screw.
- ❑ **Set the amount of TIME** the lights stay on after motion is detected. It is selectable from 1, 5, or 10 minutes.

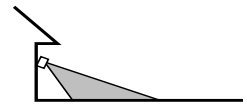
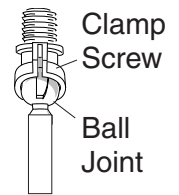

Aim Sensor Down for Short Coverage

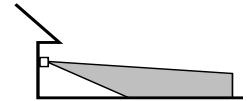

Aim Sensor Higher for Long Coverage

## SPECIFICATIONS

- Range . . . . . Up to 60 ft. (18.3 m); [varies with surrounding temperature]
- Sensing Angle . . . . . Up to 110°
- Electrical Load . . . . . Up to 300 Watts Maximum Tungsten
- Power Requirements . . . . . 120 VAC, 60 Hz
- Operating Modes . . . . . TEST, AUTO and MANUAL MODE
- Time Delay . . . . . 1, 5 or 10 minutes
- Sensitivity . . . . . Adjustable
- Replacement lamp . . . . . T 300W (or less) halogen 120 VAC

HeathCo LLC reserves the right to discontinue products and to change specifications at any time without incurring any obligation to incorporate new features in products previously sold.

# TROUBLESHOOTING GUIDE

| SYMPTOM                                       | POSSIBLE CAUSE                                                                                                                                                                                                                                                                                                                                                                                                                 |
|-----------------------------------------------|--------------------------------------------------------------------------------------------------------------------------------------------------------------------------------------------------------------------------------------------------------------------------------------------------------------------------------------------------------------------------------------------------------------------------------|
| <b>Light will not come on.</b>                | <ol style="list-style-type: none"> <li>1. Light switch is turned off.</li> <li>2. Halogen lamp is loose or burned out.</li> <li>3. Fuse is blown or circuit breaker is turned off.</li> <li>4. Daylight turn-off is in effect. <i>(Recheck after dark.)</i></li> <li>5. Incorrect circuit wiring, if this is a new installation.</li> <li>6. Not aimed correctly. <i>(Re-aim the sensor to cover desired area.)</i></li> </ol> |
| <b>Light comes on in daylight.</b>            | <ol style="list-style-type: none"> <li>1. Light control may be installed in a relatively dark location.</li> <li>2. Light control is in TEST. <i>(Select 1, 5 or 10 minutes for AUTO time.)</i></li> </ol>                                                                                                                                                                                                                     |
| <b>Light comes on for no apparent reason.</b> | <ol style="list-style-type: none"> <li>1. Light control's sensor may be detecting small animals, swaying trees, or automobile traffic. <i>(Re-aim sensor.)</i></li> <li>2. Sensitivity is set too high. <i>(Reduce sensitivity.)</i></li> </ol>                                                                                                                                                                                |

| SYMPTOM                             | POSSIBLE CAUSE                                                                                                                                                                                                                                                                                                                                                                                                                                                                                                       |
|-------------------------------------|----------------------------------------------------------------------------------------------------------------------------------------------------------------------------------------------------------------------------------------------------------------------------------------------------------------------------------------------------------------------------------------------------------------------------------------------------------------------------------------------------------------------|
| <b>Light stays on continuously.</b> | <ol style="list-style-type: none"> <li>1. The halogen lamp is positioned too close to the light control's sensor or pointed at nearby objects that cause heat to trigger the sensor. <i>(Reposition the lamp away from the sensor or nearby objects.)</i></li> <li>2. Light control's sensor is pointed toward a heat source like an air vent, dryer vent, or brightly-painted heat-reflective surface. <i>(Reposition sensor.)</i></li> <li>3. Light control is in Manual Mode. <i>(Switch to Auto.)</i></li> </ol> |
| <b>Light flashes on and off.</b>    | <ol style="list-style-type: none"> <li>1. Heat or light from the halogen lamp may be turning the light control on and off. <i>(Reposition the lamp away from the sensor.)</i></li> <li>2. Heat being reflected from other objects may be affecting the light control. <i>(Re-aim sensor.)</i></li> <li>3. Light control is in the TEST mode and warming up. <i>(Flashing is normal under these conditions.)</i></li> </ol>                                                                                           |

## TECHNICAL SERVICE

**Please call 1-800-858-8501 (English speaking only) for assistance before returning product to store.**

If you experience a problem, follow this guide. You may also want to visit our Web site at: [www.hzsupport.com](http://www.hzsupport.com). If the problem persists, call\* for assistance at **1-800-858-8501** (English speaking only), 7:30 AM to 4:30 PM CST (M-F). You may also write\* to:

HeathCo LLC  
P.O. Box 90004, Bowling Green, KY 42102-9004  
ATTN: Technical Service

\* If contacting Technical Service, please have the following information available: Model Number, Date of Purchase, and Place of Purchase.

**No Service Parts Available for this Product**

### ONE YEAR LIMITED WARRANTY

This is a "Limited Warranty" which gives you specific legal rights. You may also have other rights which vary from state to state or province to province.

For a period of one year from the date of purchase, any malfunction caused by factory defective parts or workmanship will be corrected at no charge to you.

**Not Covered** - Repair service, adjustment and calibration due to misuse, abuse or negligence, light bulbs, batteries, and other expendable items are not covered by this warranty. Unauthorized service or modification of the product or of any furnished component will void this warranty in its entirety. This warranty does not include reimbursement for inconvenience, installation, setup time, loss of use, unauthorized service, or return shipping charges.

This warranty covers only HeathCo LLC assembled products and is not extended to other equipment and components that a customer uses in conjunction with our products.

THIS WARRANTY IS EXPRESSLY IN LIEU OF ALL OTHER WARRANTIES, EXPRESS OR IMPLIED, INCLUDING ANY WARRANTY, REPRESENTATION OR CONDITION OF MERCHANT ABILITY OR THAT THE PRODUCTS ARE FIT FOR ANY PARTICULAR PURPOSE OR USE, AND SPECIFICALLY IN LIEU OF ALL SPECIAL, INDIRECT, INCIDENTAL, OR CONSEQUENTIAL DAMAGES.

REPAIR OR REPLACEMENT SHALL BE THE SOLE REMEDY OF THE CUSTOMER AND THERE SHALL BE NO LIABILITY ON THE PART OF HEATHCO LLC FOR ANY SPECIAL, INDIRECT, INCIDENTAL, OR CONSEQUENTIAL DAMAGES, INCLUDING BUT NOT LIMITED TO ANY LOSS OF BUSINESS OR PROFITS, WHETHER OR NOT FORESEEABLE. Some states or provinces do not allow the exclusion or limitation of incidental or consequential damages, so the above limitation or exclusion may not apply to you. Please keep your dated sales receipt, it is required for all warranty requests.

# Heath®/Zenith

## Detector de Movimiento y Control de Faro Halógeno de Cuarzo

Modelo SL-5309

El Detector de Movimiento y Control de Faro Reflex prende 300 vatios de luz halógeno de cuarzo cuando detecta movimiento y luego, después de 1, 5 ó 10 minutos, se apaga automáticamente. La fotocélula incorporada mantiene la luz apagada durante el día.

Este paquete incluye:

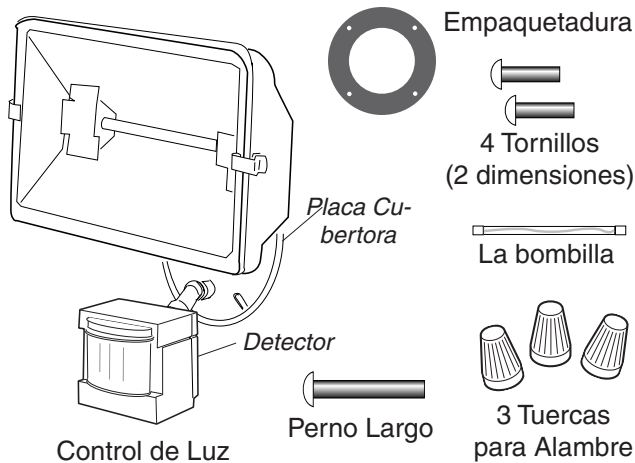

### Requisitos

- El control de luz requiere 120 VCA.
- Si desea usar el Modo Manual, el control debe estar conectado a través de un interruptor – no a través de un reductor de intensidad u otro interruptor electrónico.
- **Algunos códigos requieren instalación por un electricista calificado.**
- Este producto puede ser usado con lugares mojados.
- La placa trasera tiene discos removibles para poder montar el detector en casi todas las cajas de empalmes.
- En algunas aplicaciones se puede necesitar una placa adaptadora. Los adaptadores se pueden comprar en los Centros Comerciales para el Hogar y en las Tiendas de Aparatos Eléctricos.

## FUNCIONAMIENTO

| Modalidad:    | A tiempo:          | Trabaja: | Día | Noche |
|---------------|--------------------|----------|-----|-------|
| <b>Prueba</b> | 5 seg.             |          | x   | x     |
| <b>Autom.</b> | 1, 5 ó 10 min.     |          |     | x     |
| <b>Manual</b> | Hasta el amanecer* |          |     | x     |

\*Se pone en Automático al amanecer.

### PRUEBA

Ponga el interruptor de tiempo (ON-TIME), al fondo del detector, en la posición de prueba (TEST).



### AUTOMATICO

Ponga el interruptor de tiempo (ON-TIME) en la posición de 1, 5 ó 10 minutos.

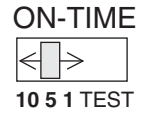

### Para MODO MANUAL

El modo manual funciona sólo por la noche porque la luz del día pone al detector en modo AUTOMATICO .

Apague el interruptor por un segundo y vuélvalo a prender.

El modo manual funciona sólo cuando el interruptor de tiempo (ON-TIME) está en la posición de 1, 5 ó 10 minutos.

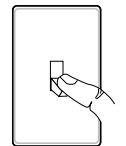

1 segundo  
APAGADO  
luego...

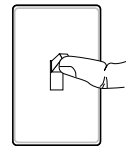

...préndalo.

### Resumen de las modalidades del interruptor

PRUEBA

Mueva el interruptor de tiempo (ON-TIME) a 1, 5 ó 10 minutos

AUTOM.

Apague el interruptor por un segundo y préndalo de nuevo\*

MODO MANUAL

- \* Si se confunde mientras cambia de fases, apague la electricidad por un minuto y préndala de nuevo. Después del tiempo de calibración (1 1/2 min.) el control estará en fase AUTO(MATICA).

## INSTALACION

Para una fácil instalación escoja una luz con un interruptor de pared.

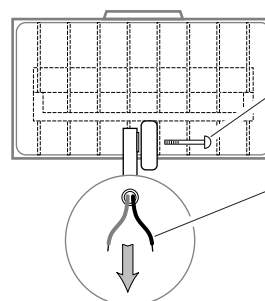

- ☐ Una el brazo de la lámpara de la placa posterior y asegúrela con el perno largo.

**Nota:** Cuando ajuste el brazo, hale los alambres para asegurarse de que no se pinchen al unirlos.



- ❑ Perfore los agujeros que se necesiten para montar la placa de atrás a la caja de empalmes.

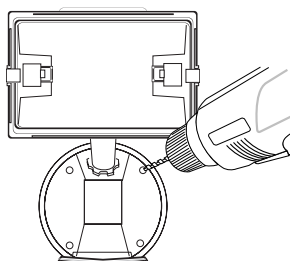

## CONECTE EL CONTROL DE LUZ

**⚠ ADVERTENCIA:** Desconecte la energía en el disyuntor.

- ❑ Quite el aparato de luz existente.
- ❑ Pele aproximadamente 16 mm de aislamiento de la conexión de la caja de empalme.
- ❑ Meta los alambres del Control de Luz por el hueco grande de la empaquetadura.
- ❑ Conecte los alambres de la caja de empalmes con los alambres del Control de Luz. Unalos y asegúrelos con un conector de alambre.

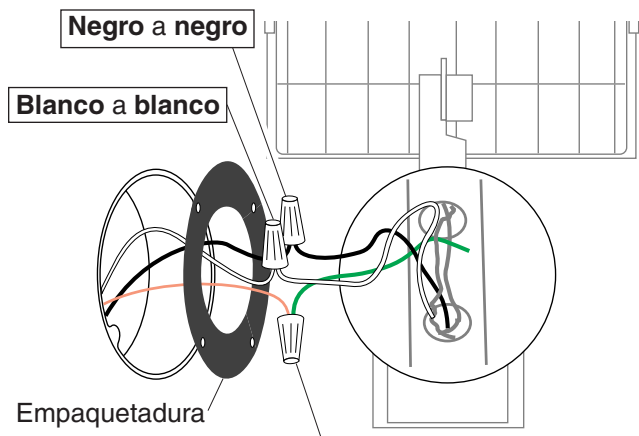

El cable de conexión a tierra de la caja de empalmes al tornillo verde de conexión a tierra del aparato (o al cable verde si lo tiene).

## INSTALE EL CONTROL DE LUZ

Para un funcionamiento apropiado y seguro, el aparato de luz debe estar encima del sensor.

- ❑ Alinee la placa cubertora del Control de Luz y el empaque de la placa cubertora y los agujeros de la caja de empalmes. Asegúrelos con los tornillos de montaje.
- ❑ Si no lo instala en una caja contra la intemperie, o si usa una placa adaptadora (no incluida), **calafatee la placa de la pared y la superficie de montaje con un sellador de silicona contra la intemperie.**

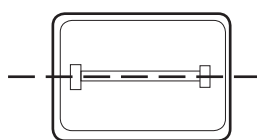

**CORRECTO**

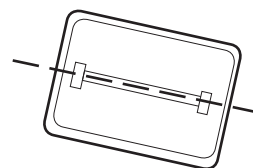

**INCORRECTO**

La luz halógena debe estar montada horizontalmente (+/- 4°).

## INSTALACIÓN Y CAMBIO DE BOMBILLA

- ❑ Cuando cambie la bombilla, **apague la energía** y deje que el aparato se enfríe.

**CUIDADO:** Para evitar los peligros de incendio o quemazón:

- Deje que el elemento se enfríe antes de tocarlo. La bombilla y el elemento funcionan a altas temperaturas.
- Mantenga al elemento por lo menos a 2 Pulg. de los materiales combustibles. No lo apunte hacia objetos que estén más cerca de 3 pies.
- Cambie sólo con bombillas T halógena de dos clavijas de 120 VCA y de 300W (Máx.).
- ❑ Quite la cubierta de vidrio y quite la bombilla vieja empujándola hacia la derecha hasta que el lado izquierdo de la bombilla se salga del enchufe izquierdo.
- ❑ Para insertar la nueva bombilla empujela hacia adentro del enchufe derecho de manera que quepa completamente en el enchufe izquierdo.
- ❑ Vea que la bombilla esté asentada correctamente.
- ❑ Coloque la cubierta de vidrio.

Para instalarlo bajo el alero, la cabeza del detector debe ser girada como se muestra en los dos pasos siguientes para evitar el riesgo de un choque eléctrico.

Sólo para montaje eléctrico:

- ❑ Gire la cabeza del detector hacia la unión del tornillo de la grampa.

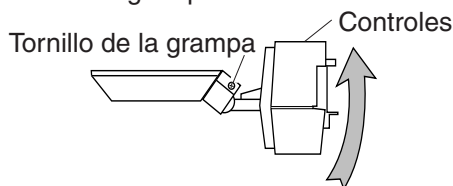

- ❑ Entonces gire la cabeza del detector hacia la derecha por 180° hasta que los controles miren hacia abajo.

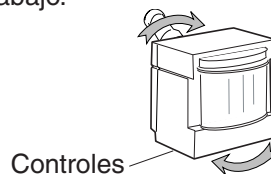

Si el detector se sale de la unión esférica, afloje el tornillo sujetador y empuje el detector hacia dentro de la unión esférica. Apriete el tornillo sujetador cuando termine.

# PRUEBA Y AJUSTE

## Prenda el cortacircuitos y el interruptor de luz.

NOTA: El detector tiene un período de cerca de 12 minutos de calentamiento antes de detectar movimiento. Cuando lo prenda por primera vez, espere 1 1/2 minutos.

- Gire el control de sensibilidad (SENS) a la mid, y el control de tiempo (ON-TIME) a la posición de prueba (TEST).

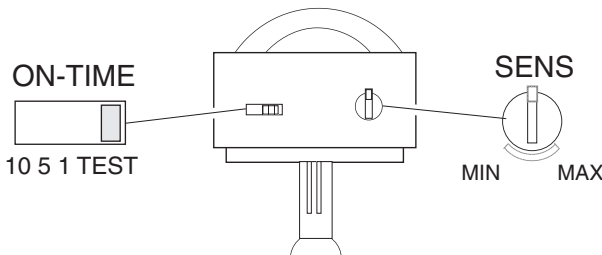

Parte de abajo del detector

### Evite apuntar el control hacia:

- Fuentes de agua u objetos que cambian rápidamente de temperatura, tales como **conductos de calefacción y acondicionadores de aire**. Estas fuentes de calor pueden causar falsas alarmas.
- Areas donde **animales domésticos o el tráfico** puedan activar el control.
- Los objetos grandes cercanos y de colores resplandecientes** que reflejan la luz del día pueden hacer que el detector se apague. No apunte otras luces hacia el detector.

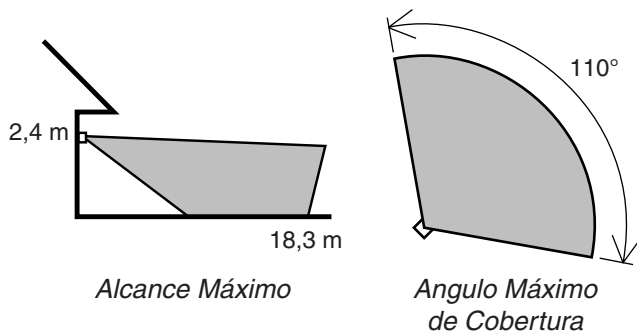

El detector es más sensible al movimiento lateral.

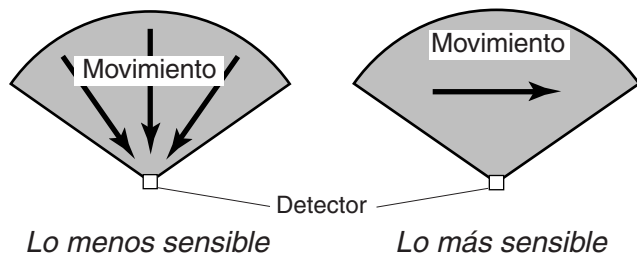

- Afloje el tornillo de la grampa en la unión esférica del detector y gire suavemente el detector para apuntar.

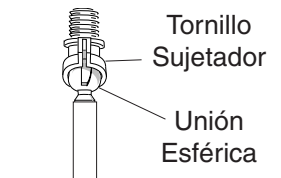

- Camine por el área a protegerse y dése cuenta dónde está cuando se prenden las luces. Mueva la cabeza del detector hacia arriba, hacia abajo o hacia los lados para cambiar el área de protección.

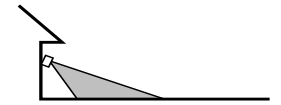

Apunte el detector hacia abajo para poca cobertura

- Fije la SENSIBILIDAD como necesite. Demasiada sensibilidad puede aumentar la falsa alarma.

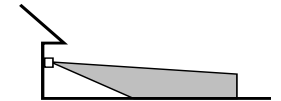

Apunte el detector más arriba para mayor cobertura

- Asegure la cabeza del detector en su posición ajustando el tornillo de la grampa. No apriete demasiado el tornillo.

- Fije el período de TIEMPO que la luz debe quedarse prendida cuando detecta movimiento. Se lo puede calibrar de 1, 5 ó 10 minutos.

## ESPECIFICACIONES

|                           |                                                             |
|---------------------------|-------------------------------------------------------------|
| Alcance . . . . .         | Hasta 18,3 m (varía con la temperatura del medio ambiente). |
| Angulo de detección . .   | Hasta 110°                                                  |
| Carga Eléctrica . . . . . | Hasta 300 Vatios Máximo de luz Incandescente Halógeno       |
| Requisitos de Energía .   | 120 VCA, 60 Hz                                              |
| Fases de Operación . .    | PRUEBA, AUTOMATICO, y MODO MANUAL                           |
| Retardo de Tiempo . . .   | Ajustable de 1, 5 ó 10 minutos                              |
| Sensibilidad . . . . .    | Ajustable                                                   |
| Bombilla de repuesto . .  | T halógena de dos clavijas de 120 VCA y de 300 vatios       |

HeathCo LLC se reserva el derecho de discontinuar productos y de cambiar especificaciones a cualquier momento sin incurrir en ninguna obligación de tener que incorporar nuevas características en los productos vendidos con anterioridad.

# GUIA DE INVESTIGACION DE AVERIAS

| SINTOMA                                    | POSIBLE CAUSA                                                                                                                                                                                                                                                                                                                                                                                                                                                        |
|--------------------------------------------|----------------------------------------------------------------------------------------------------------------------------------------------------------------------------------------------------------------------------------------------------------------------------------------------------------------------------------------------------------------------------------------------------------------------------------------------------------------------|
| <b>La luz no se enciende.</b>              | <ol style="list-style-type: none"> <li>1. El interruptor de luz está apagado.</li> <li>2. La lámpara halógena está floja o fundida.</li> <li>3. El fusible está quemado o el corta-circuitos está apagado.</li> <li>4. La desconexión de luz del día está en efecto (<i>compruébelo en la oscuridad</i>).</li> <li>5. Alambrado incorrectamente, si ésta es una nueva instalación.</li> <li>6. Apunte de nuevo el detector para proteger el área deseada.</li> </ol> |
| <b>La luz se prende durante el día.</b>    | <ol style="list-style-type: none"> <li>1. El control de luz puede estar instalado en un lugar relativamente oscuro.</li> <li>2. El Detector de Movimiento está en fase de Prueba. (<i>Coloque el interruptor de TIME en la posición de 1, 5 ó 10 minutos.</i>)</li> </ol>                                                                                                                                                                                            |
| <b>La luz se prende sin ninguna razón.</b> | <ol style="list-style-type: none"> <li>1. El control de luz puede estar detectando pequeños animales, árboles que se mueven o tráfico de carros (<i>reapunte el detector</i>).</li> <li>2. La Sensibilidad es demasiado alta. (<i>Reduzca la sensibilidad</i>).</li> </ol>                                                                                                                                                                                           |

| SINTOMA                                        | POSIBLE CAUSA                                                                                                                                                                                                                                                                                                                                                                                                                                                                                                                                                                     |
|------------------------------------------------|-----------------------------------------------------------------------------------------------------------------------------------------------------------------------------------------------------------------------------------------------------------------------------------------------------------------------------------------------------------------------------------------------------------------------------------------------------------------------------------------------------------------------------------------------------------------------------------|
| <b>La luz se queda prendida continuamente.</b> | <ol style="list-style-type: none"> <li>1. La lámpara está colocada demasiado cerca al detector o está apuntando hacia objetos cercanos que causan calor y activan al detector. (<i>Coloque la lámpara lejos del detector o de los objetos cercanos</i>).</li> <li>2. El control de luz está apuntando hacia una fuente de calor como un respiradero de aire o de secadora o hacia una superficie con pintura brillante y que refleja el calor. (<i>Reposicione el detector</i>).</li> <li>3. El control de luz está en la Modo Manual. (<i>Cámbiela a Automática</i>).</li> </ol> |
| <b>La luz se prende y se apaga.</b>            | <ol style="list-style-type: none"> <li>1. El calor o la luz de la lámpara halógena puede estar prendiendo y apagando el control de luz. (<i>Coloque la lámpara lejos del detector</i>).</li> <li>2. El calor que se refleja desde otros objetos puede afectar al detector. (<i>Reposicione el detector</i>).</li> <li>3. El Detector de Movimiento está en su fase de prueba y está calentándose (<i>el prenderse y apagarse es normal bajo estas condiciones</i>).</li> </ol>                                                                                                    |

## SERVICIO TÉCNICO

**Favor de llamar al 1-800-858-8501 (sólo para hablar en inglés) para pedir ayuda antes de devolver el producto a la tienda.**

Si tiene algún problema, siga esta guía. Usted puede también visitar nuestro sitio Web: [www.hzsupport.com](http://www.hzsupport.com). Si el problema continúa, llame al **1-800-858-8501** (sólo para hablar en inglés), de 7:30 AM a 4:30 PM CST (L-V). Usted puede también escribir a:

HeathCo LLC

P.O. Box 90004, Bowling Green, KY 42102-9004

ATTN: Technical Service (Servicio Técnico)

\* Si se llama al Servicio Técnico, por favor tener lista la siguiente información: Número de Modelo, Fecha de compra y Lugar de compra.

**No hay piezas de servicio disponibles para este producto.**

### GARANTÍA LIMITADA A 1 AÑO

Esta es una "Garantía Limitada" que le da a Ud. derechos legales específicos. Usted puede también tener otros derechos que varían de estado a estado o de provincia a provincia.

Por un período de 1 año desde la fecha de compra, cualquier mal funcionamiento ocasionado por partes defectuosas de fábrica o mano de obra será corregido sin cargo para Ud.

**No cubierto** - Servicio de reparación, ajuste y calibración debido al mal uso, abuso o negligencia, bombillas, baterías, u otras partes fungibles no están cubiertas por esta garantía. Los Servicios no autorizados o modificaciones del producto o de cualquier componente que se provee invalidarán esta garantía en su totalidad. Esta garantía no incluye reembolso por inconveniencia, instalación, tiempo de instalación, pérdida de uso, servicio no autorizado, o costos de transporte de retorno.

Esta garantía cubre solamente los productos ensamblados por HeathCo LLC y no se extiende a otros equipos o componentes que el consumidor usa junto con nuestros productos.

ESTA GARANTÍA ESTÁ EXPRESAMENTE EN LUGAR DE OTRAS GARANTÍAS, EXPRESADAS O SOBREENTENDIDAS, INCLUYENDO CUALQUIER GARANTÍA, REPRESENTACIÓN O CONDICIÓN DE COMERCIABILIDAD O QUE LOS PRODUCTOS SE ADAPTEN PARA CUALQUIER PROPÓSITO O USO EN PARTICULAR, Y ESPECIFICAMENTE EN LUGAR DE TODOS LOS DAÑOS ESPECIALES, INDIRECTOS, INCIDENTALS Y CONSECUENTES.

LA REPARACIÓN O EL REEMPLAZO DEBERÍA SER LA ÚNICA SOLUCIÓN DEL CLIENTE Y NO HABRÁ RESPONSABILIDAD POR PARTE DE HEATHCO LLC POR CUALQUIER DAÑO ESPECIAL, INDIRECTO, INCIDENTAL O CONSECUENTE, INCLUIDOS PERO NO LIMITADOS A CUALQUIER PÉRDIDA DE NEGOCIO O GANACIAS SEAN O NO PREVISIBLES. Algunos estados o provincias no permiten la exclusión o limitación de daños incidentales o consecuentes, de modo que la limitación o exclusión arriba indicada puede que no se aplique a Ud. Por favor guarde su recibo de venta fechado; se lo requiere para cualquier solicitud de garantía.



## Luminaire de sécurité au quartz à détecteur de mouvement

Modèle SL-5309

Le luminaire de sécurité au quartz à détecteur de mouvement déclenche un éclairage quartz-halogène de 300 W dès qu'un mouvement est détecté, puis éteint l'éclairage automatiquement selon une période de temps prééglée. La cellule photélectrique garde l'éclairage éteint pendant le jour.

Cet emballage comprend:

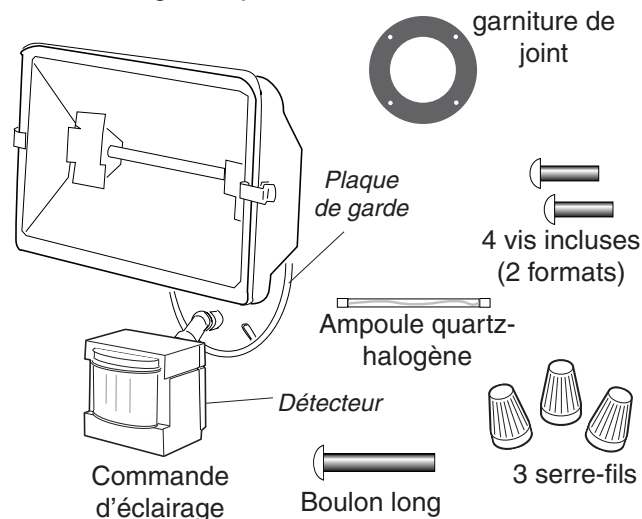

### Exigences

- La commande d'éclairage nécessite 120 V c.a.
- Pour utiliser le mode manuel, raccorder la commande à un interrupteur, mais pas à un gradateur d'intensité ni à un interrupteur électronique.
- **Certains codes exigent que l'installation soit faite par un électricien reconnu.**
- Ce produit doit être utilisé avec la garniture incluse et avec une boîte de jonction destinée aux endroits mouillés.
- La plaque arrière comporte des débouchures pour que le détecteur puisse être monté sur la plupart des boîtes de jonction.
- Dans certains cas, il pourrait falloir utiliser une plaque/adaptateur universelle. Les adaptateurs sont vendus dans les centres de rénovation et magasins de fournitures électriques.

## FUNCTIONNEMENT

| Mode:         | Temps en circuit :  | En fonction : jour nuit |   |
|---------------|---------------------|-------------------------|---|
| <b>Essai</b>  | 5 Secondes          | x                       | x |
| <b>Auto</b>   | 1, 5 ou 10 Min      |                         | x |
| <b>Manuel</b> | au choix, amanecer* |                         | x |

\* Revient au mode automatique au lever du soleil.

### ESSAI

Amener en position d'essai (TEST) l'interrupteur de temps en circuit (ON-TIME) du bas du détecteur.



### AUTOMATIQUE

Amener l'interrupteur de temps en circuit (ON-TIME) à la position correspondant à 1, 5 ou 10 minutes.

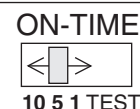

### PRIORITÉ MANUELLE

Le mode manuel ne fonctionne que la nuit parce que la lumière du jour remet le capteur en mode AUTO.

Mettre l'interrupteur hors circuit pendant une seconde, puis en circuit pour alterner entre les modes AUTO et MANUEL.

Le mode manuel ne fonctionne que lorsque l'interrupteur ON-TIME est aux positions 1, 5 ou 10.

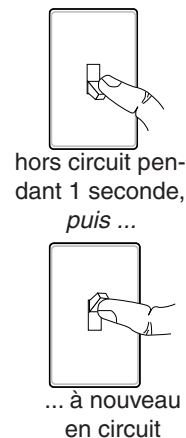

### Résumé du mode de commutation

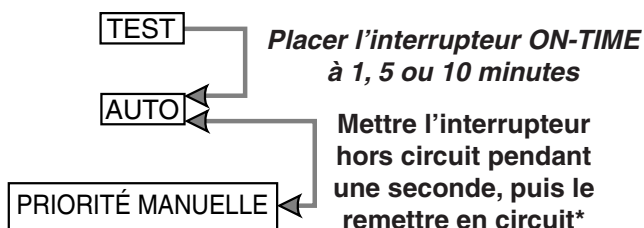

\* Si vous ne savez plus dans quel mode se trouve l'appareil, couper l'alimentation pendant une minute puis la rétablir. Après le temps d'étalonnage (1 1/2 min.), la commande reviendra au mode AUTO.

## INSTALLATION

Pour faciliter l'installation, choisir un appareil d'éclairage devant être remplacé et qui est déjà commandé par un interrupteur.

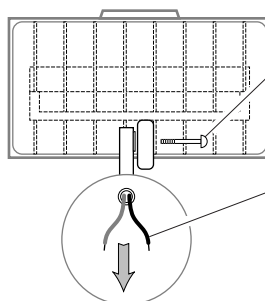

Attacher le bras de la lampe au bras de la plaque de fixation et fixer avec le boulon long.

**Note:** Lorsque vous serrez la vis du bras, tirez sur les fils pour vous assurer que ceux-ci ne sont pas coincés dans le joint.

- ❑ Percez les trous nécessaires au montage de la plaque arrière à la boîte de jonction.

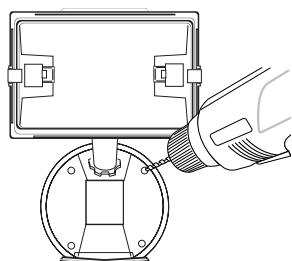

## CÂBLAGE DE LA COMMANDE D'ÉCLAIRAGE

**⚠ MISE EN GARDE : Coupez l'alimentation au disjoncteur ou au fusible.**

- ❑ Enlever l'appareil d'éclairage existant.
- ❑ Dénuder environ 16 mm du câblage de la boîte de jonction existante.
- ❑ Insérer les câbles de la commande d'éclairage à travers les gros trous du joint.
- ❑ Torsader les fils de la boîte de jonction et ceux du luminaire de la façon indiquée et utiliser des serre-fils.

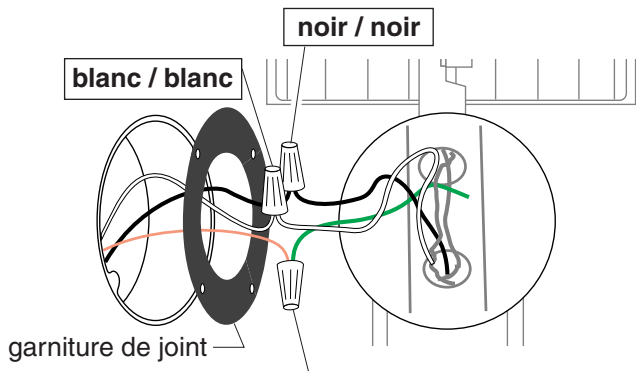

Raccorder le(s) fil(s) de terre du luminaire et la vis de terre de la plaque de garde au fil de terre de la boîte de jonction.

## MONTAGE DE LA COMMANDE D'ÉCLAIRAGE

Pour fonctionner correctement et écuritairement, l'appareil d'éclairage doit être au-dessus du détecteur.

- ❑ Aligner la plaque de garde de la commande d'éclairage et le joint à la plaque d'adaptation (s'il y a lieu) avec la boîte de jonction. Insérer et serrer les vis de montage.
- ❑ Si elle n'est pas montée dans un boîtier étanche ou si une plaque d'adaptation est utilisée, **calfeutrer la plaque murale et la surface de montage** avec un scellant au silicone.

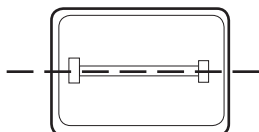

**CORRECT**

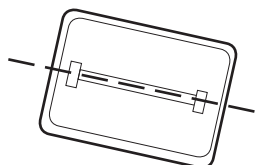

**INCORRECT**

Le luminaire halogène doit être monté horizontalement ( $\pm 4^\circ$ ).

## INSTALLATION ET REMPLACEMENT DE L'AMPOULE

- ❑ Avant de remplacer l'ampoule, **couper l'alimentation** et laisser refroidir le luminaire.

**AVERTISSEMENT: Pour éviter les risques de brûlure ou d'incendie**

- Laisser l'appareil refroidir avant de le toucher. L'ampoule et l'appareil fonctionnent à haute température.
- Garder l'appareil à au moins 51 mm des matériaux combustibles. Ne pas pointer vers des objets à moins de 1 m.
- Ne pas utiliser une ampoule de plus de 300 W.

- ❑ Enlever le couvercle de verre et retirer la vieille ampoule en la faisant glisser vers la droite jusqu'à ce que le bout gauche de l'ampoule se dégage de la douille gauche.
- ❑ Pour insérer la nouvelle ampoule, pousser celle-ci dans la douille droite de manière que l'ampoule s'insère complètement dans la douille gauche.
- ❑ S'assurer que l'ampoule est bien insérée et appuyée.
- ❑ Replacer le couvercle de verre.

**Dans le cas d'une installation sous avant-toit, faire pivoter la tête du détecteur comme indiqué** dans les deux étapes ci-dessous afin d'assurer le bon fonctionnement et d'éviter les chocs électriques.

Pour montage sous avant-toit seulement:

- ❑ Faire pivoter la tête du détecteur en direction du joint à vis de blocage.

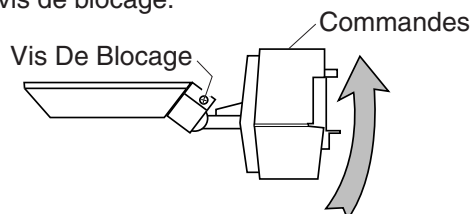

- ❑ Puis faire pivoter le détecteur sur 180° de façon que les commandes soient tournées vers le bas.

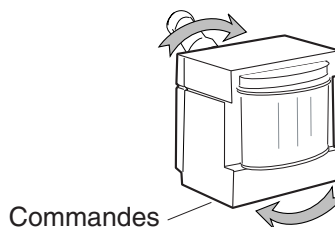

Si le détecteur sort de la rotule, desserrer la vis de blocage et ré-insérer le détecteur dans la rotule et resserrer la vis.

# ESSAIS ET RÉGLAGES

- ❑ **Mettre en circuit le disjoncteur et l'interrupteur d'éclairage.**

REMARQUE: Le capteur doit se réchauffer 1 1/2 minute avant de pouvoir détecter le mouvement. Lorsque l'appareil est mis en circuit ou changé de mode, attendre 1 1/2 minute.

- ❑ Tourner la commande de sensibilité (SENS) à la position intermédiaire et la commande de temps en circuit (ON-TIME) à TEST.

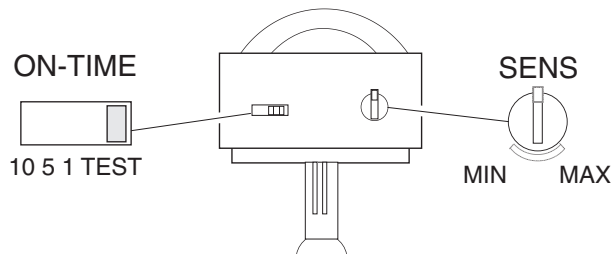

Bas du détecteur

### Éviter de pointer l'appareil:

- En direction d'objets dont la température change rapidement, tels que **des bouches d'air chaud et des climatiseurs**. De telles sources de chaleur peuvent provoquer des déclenchements intempestifs.
- Vers des endroits où **des animaux, des véhicules ou des passants** peuvent déclencher la commande.
- Sur **de grands objets clairs à proximité** qui réfléchissent la lumière du jour et risquent de déclencher le dispositif d'arrêt. Ne pas pointer d'autres appareils d'éclairage vers le détecteur.

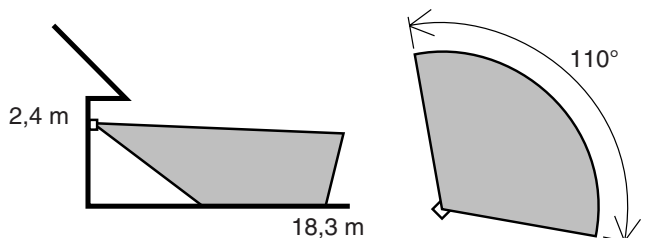

Portée maximale

Angle de couverture maximale

Le détecteur est moins sensible au mouvement dans sa direction.

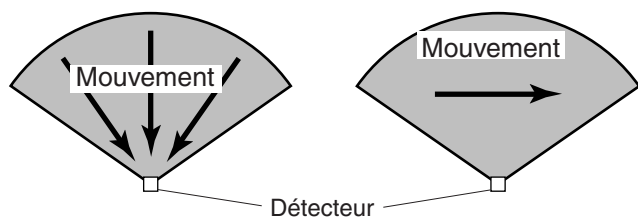

Le moins sensible

Le plus sensible

- ❑ Desserrer la vis de blocage de la rotule et faire pivoter le détecteur pour pointer.
- ❑ Marcher dans la zone de couverture et noter à quel endroit l'éclairage se déclenche. Déplacer la tête du détecteur vers le haut, le bas ou le côté pour modifier la zone de couverture. **Ne pas permettre au détecteur d'être à moins de 25 mm des lampes.**
- ❑ Régler la sensibilité (SENSITIVITY) selon les besoins. Une trop grande sensibilité pourrait causer des déclenchements intempestifs.
- ❑ Fixer la tête du détecteur en position en serrant la vis de blocage. Éviter de trop serrer la vis.
- ❑ Placer l'interrupteur ON-TIME à 1, 5 ou 10 minutes.

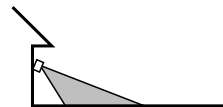
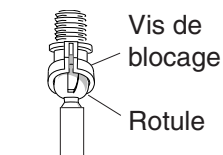

Pointer le détecteur vers le bas pour réduire la couverture

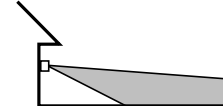

Pointer le détecteur vers le haut pour augmenter la couverture

## FICHE TECHNIQUE

- Portée . . . . . Jusqu'à 18,3 m (varie selon la température environnante)
- Angle de détection. . . Jusqu'à 110°
- Charge électrique . . . Jusqu'à Maximum de 300 Watt, Incandescent
- Courant requis (lampes éteintes) . . . . 120 V c.a., 60 Hz
- Modes de fonctionnement . . . . . Essai, automatique et priorité manuelle
- Minuterie . . . . . 1, 5 ou 10 minutes
- Ampoule de remplacement . . . . . Halogène à deux broches, T de 300 W, 120 Vca

HeathCo LLC se réserve le droit d'abandonner tout produit et d'en changer les spécifications, en tout temps et sans contracter quelque obligation que ce soit quant à l'incorporation de nouvelles caractéristiques aux produits déjà vendus.

# GUIDE DE DÉPANNAGE

| SYMPTÔME                                            | CAUSE POSSIBLE                                                                                                                                                                                                                                                                                                                                                                                                                                                                                                                                                    |
|-----------------------------------------------------|-------------------------------------------------------------------------------------------------------------------------------------------------------------------------------------------------------------------------------------------------------------------------------------------------------------------------------------------------------------------------------------------------------------------------------------------------------------------------------------------------------------------------------------------------------------------|
| <b>Les lampes ne s'allument pas.</b>                | <ol style="list-style-type: none"> <li>1. L'interrupteur d'éclairage est en position hors circuit.</li> <li>2. Les projecteurs sont brûlés ou desserrés.</li> <li>3. Le fusible du circuit a sauté ou le disjoncteur est en position hors circuit.</li> <li>4. La fonction de mise hors circuit à la lumière du jour est engagée. (<i>Revérifier quand il fait nuit.</i>)</li> <li>5. Mauvais câblage, s'il s'agit d'une nouvelle installation.</li> <li>6. Mauvaise orientation. (<i>Réorienter le détecteur pour obtenir la couverture désirée.</i>)</li> </ol> |
| <b>Les lampes s'allument le jour.</b>               | <ol style="list-style-type: none"> <li>1. La commande d'éclairage est installée dans un endroit relativement sombre.</li> <li>2. La commande d'éclairage est en mode essai. (<i>Placer l'interrupteur ON-TIME.</i>)</li> </ol>                                                                                                                                                                                                                                                                                                                                    |
| <b>Les lampes s'allument sans raison apparente.</b> | <ol style="list-style-type: none"> <li>1. La commande d'éclairage peut détecter de petits animaux, des arbres agités par le vent ou la circulation automobile. (<i>Réorienter le détecteur.</i>)</li> <li>2. La commande de sensibilité est placée sur un réglage trop sensible. (<i>Réduire la sensibilité.</i>)</li> </ol>                                                                                                                                                                                                                                      |

| SYMPTÔME                                            | CAUSE POSSIBLE                                                                                                                                                                                                                                                                                                                                                                                                                                                                                                                                                                                                          |
|-----------------------------------------------------|-------------------------------------------------------------------------------------------------------------------------------------------------------------------------------------------------------------------------------------------------------------------------------------------------------------------------------------------------------------------------------------------------------------------------------------------------------------------------------------------------------------------------------------------------------------------------------------------------------------------------|
| <b>Les lampes restent allumées continuellement.</b> | <ol style="list-style-type: none"> <li>1. Un projecteur se trouve trop près du détecteur de la commande d'éclairage ou est pointé vers des objets tout près dont la chaleur déclenche le détecteur. (<i>Éloigner le projecteur du détecteur ou des objets avoisinants.</i>)</li> <li>2. Le détecteur de la commande d'éclairage pointe vers une source de chaleur comme un évent d'aération, un évent de sécheuse ou une surface peinte de couleur vive réfléchissant la chaleur. (<i>Réorienter le détecteur.</i>)</li> <li>3. La commande d'éclairage est en mode manuel. (<i>Mettez-la en mode auto.</i>)</li> </ol> |
| <b>Les lampes clignotent.</b>                       | <ol style="list-style-type: none"> <li>1. La chaleur ou la lumière des projecteurs peut allumer et éteindre alternativement la commande d'éclairage. (<i>Éloigner les projecteurs du détecteur.</i>)</li> <li>2. La chaleur qui est réfléchiée par d'autres objets peut affecter la commande d'éclairage. (<i>Réorienter le détecteur.</i>)</li> <li>3. La commande d'éclairage est en mode essai et se réchauffe. (<i>Le clignotement est normal dans ces</i></li> </ol>                                                                                                                                               |

## SERVICE TECHNIQUE

**Veillez faire le 1 800 858-8501 (service en anglais seulement) pour obtenir de l'aide avant de retourner l'article au magasin.**

En cas de problème, suivez ce guide. Vous pouvez aussi visiter notre site Web à [www.hzsupport.com](http://www.hzsupport.com). Si le problème persiste, composez\* le **1 800 858-8501** (service en anglais seulement), entre 7 h 30 et 16 h 30, HNC, du lundi au vendredi. Vous pouvez aussi écrire au :

HeathCo LLC

P.O. Box 90004, Bowling Green, KY 42102-9004

ATTN: Technical Service (Service technique)

\* Lors d'un appel au service technique, veuillez avoir les renseignements suivants à portée de main : numéro du modèle, date d'achat et endroit de l'achat.

**Aucune pièce de rechange n'est disponible pour ce produit.**

### GARANTIE LIMITÉE DE 1 AN

Il s'agit d'une « Garantie limitée » qui vous confère des droits juridiques spécifiques. Vous pouvez également jouir d'autres droits, variables d'une province à l'autre.

Pendant une période de 1 an à compter de la date d'achat, toute anomalie de fonctionnement imputable à un vice de matériel ou de main-d'œuvre sera corrigée gratuitement.

**Exclusions de la garantie** - Réparations, réglage et calibrage dus à une mauvaise utilisation, un mauvais traitement ou à la négligence. Les ampoules, les piles et des autres articles non durables ne sont pas couverts par cette garantie. Le service non autorisé ou la modification du produit ou d'un ou l'autre de ses composants fournis invalidera totalement la présente garantie. Cette garantie n'inclut pas le remboursement pour le dérangement, l'installation, le réglage, la perte d'utilisation, le service non autorisé ou les frais d'expédition pour le renvoi de la marchandise. La garantie ne couvre que les produits assemblés HeathCo LLC et ne s'étend pas aux autres équipements et composants que le client pourrait utiliser conjointement avec nos produits.

CETTE GARANTIE TIEN EXPRESSÉMENT LIEU DE TOUTES AUTRES GARANTIES, EXPLICITES OU IMPLICITES, Y COMPRIS DE TOUTE GARANTIE DE REPRÉSENTATION OU DE CONDITION DE CONVENANCE À LA COMMERCIALISATION OU À L'EFFET QUE LES PRODUITS CONVIENNENT À UN BUT OU À UNE UTILISATION PARTICULIÈRE, ET SPÉCIFIQUEMENT DE TOUS DOMMAGES SPÉCIAUX, DIRECTS, INDIRECTS OU SECONDAIRES.

LE REMPLACEMENT OU LA RÉPARATION CONSTITUENT LE SEUL RECOURS DU CLIENT ET HEATHCO LLC NE POURRA ÊTRE TENUE RESPONSABLE DE TOUS DOMMAGES SPÉCIAUX, DIRECTS, INDIRECTS OU SECONDAIRES, Y COMPRIS, SANS S'Y LIMITER, LES PERTES COMMERCIALES ET PERTES DE PROFIT, QU'ELLES SOIENT PRÉVISIBLES OU NON. Certaines provinces n'autorisent pas l'exclusion ou la limitation des dommages indirects ou secondaires, et la limitation ou l'exclusion ci-dessus pourrait ne pas s'appliquer à vous. Veuillez conserver le reçu portant la date d'achat; vous en aurez besoin pour toutes vos demandes liées à la garantie.

## Free Manuals Download Website

<http://myh66.com>

<http://usermanuals.us>

<http://www.somanuals.com>

<http://www.4manuals.cc>

<http://www.manual-lib.com>

<http://www.404manual.com>

<http://www.luxmanual.com>

<http://aubethermostatmanual.com>

Golf course search by state

<http://golfingnear.com>

Email search by domain

<http://emailbydomain.com>

Auto manuals search

<http://auto.somanuals.com>

TV manuals search

<http://tv.somanuals.com>