

Items	Models
247587	UT-5592-BZ
247583	UT-5592-WH

Questions or problems? Before returning to your retailer, call our technical service department at 1-800-858-8501 (English speaking only), 7:30 am to 4:30 pm, CST, Monday – Friday.

PACKAGE CONTENTS

- Twin halogen light
- Rubber plug
- Wire connectors
- Mounting hardware
- Mounting strap
- Gasket
- Plastic hanger
- 2 Bulbs (installed)

INSTALLATION INSTRUCTIONS

Estimated Installation Time: 30 minutes

Items needed for installation (not included):

- Phillips and flathead screwdrivers
- Pliers
- Safety glasses
- Ladder
- Wire strippers/cutters
- Silicone caulk

READ ALL INSTRUCTIONS CAREFULLY BEFORE BEGINNING INSTALLATION.

NOTE: All wiring must be run in accordance with the National Electrical Code through conduit or another acceptable means. Contact a qualified electrician if there is any question as to the suitability of the system.

⚠ WARNING: Turn power off at the circuit breaker or fuse.

1. For easy installation, select an existing light that is operated by a wall switch for replacement.

WIRING AND FINAL ASSEMBLY

2. Put the gasket in place before connecting wires.

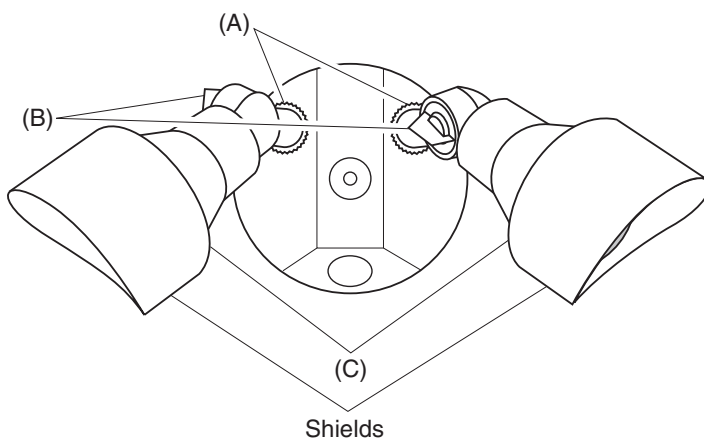

3. Connect the fixture wires to the junction box wires (**black to black, white to white, and junction box ground wire to green ground screw on fixture.**). Secure with wire connectors provided.
4. Make sure the wire connectors and wires are inside the junction box. Secure the fixture with the screws provided.
5. If not installed on a weatherproof box or if an adaptor plate was used, caulk the wall plate and mounting surface with silicone weather sealant.

CAUTION to avoid fire or burn hazards:

- Allow fixture to cool before touching. The bulbs and fixture operate at high temperatures.
 - Keep fixture at least 2" from combustible materials. Do not aim at objects closer than 3 feet.
 - Replace bulbs with T4 100W (max.) G8 type halogen bi-pin 120 VAC bulbs only.
6. Adjust the bulb holders by loosening the lock nuts (A) and/or lock screws (B) but do not rotate the bulb holders more than 180° from the factory setting. Tighten the lock nuts and lock screws after adjusting the fixture.
 7. To adjust shields, loosen set screws (C) and turn shield counterclockwise about 1/3 turn and remove shield. Reinstall shield and turn clockwise to desired position. Tighten set screw (C).
 8. To replace bulbs, remove shields as above. Line up bulb pins with bulb socket holes. Carefully push bulbs straight in. Bulbs are quite fragile and can be easily broken if side pressure is applied.
 9. Replace bulb shields.
 10. Turn on the circuit breaker and light switch.

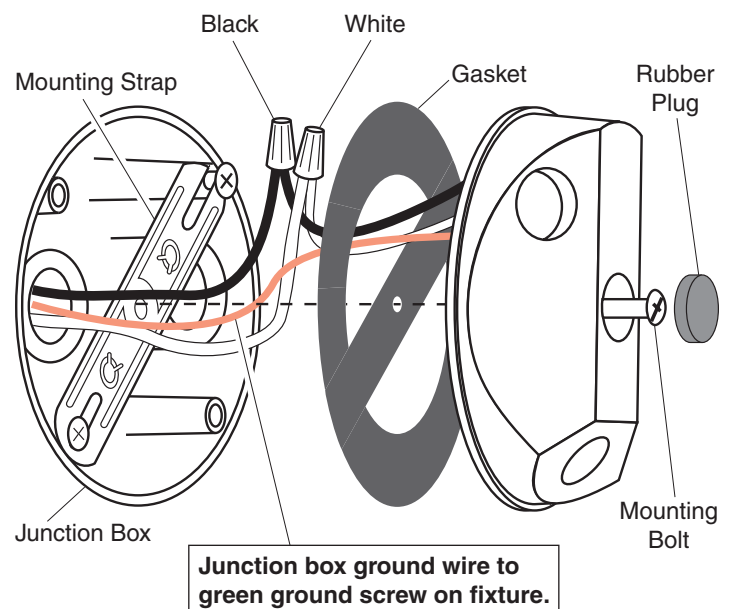

Articulos	Modelos
247587	UT-5592-BZ
247583	UT-5592-WH

¿Preguntas o problemas? Antes de devolver el producto al minorista, llame a nuestro departamento de servicio técnico al 1-800-858-8501 (sólo se habla inglés), de 7:30 am a 4:30 pm, Hora Estándar del Centro, de Lunes a Viernes.

CONTENIDOS DEL PAQUETE

- Luces gemelas halógenas
- Lámina de montaje
- Enchufe de caucho
- Empaque
- Conectores de alambre
- Colgador plástico
- Ferretería de montaje
- 2 Lámparas (instaladas)

INDICACIONES PARA SU INSTALACIÓN

Tiempo estimado de instalación: 30 minutos

Artículos que se necesitan para la instalación (no incluidos):

- Tornillos Phillips y de cabeza plana
- Alicates
- Desforrador/cortador de alambre
- Lentes de seguridad
- Calafateo de silicona
- Escalera

LEA TODAS LAS INDICACIONES CON CUIDADO ANTES DE COMENZAR LA INSTALACIÓN.

NOTA: Todo el cableado debe estar hecho de acuerdo al Código Eléctrico Nacional por medio de conductos o de otro medio aceptable. Comuníquese con un electricista profesional si tiene preguntas relacionadas con la aptitud del sistema.

⚠ ADVERTENCIA: Desconecte la energía en el cortacircuito.

1. Para una instalación fácil, escoja una luz ya instalada y que funciona con un interruptor de pared, para cambiarla.

Cableado y ensamble final

2. Ponga el empaque en su sitio antes de conectar los cables.
3. Conecte los cables del aparato a los cables de la caja de empalme (**negro con negro, blanco con blanco** y el **cable de a tierra** de la caja de empalme al **tornillo verde de a tierra** del aparato.). Asegúrelos con los conectores de alambre provistos.

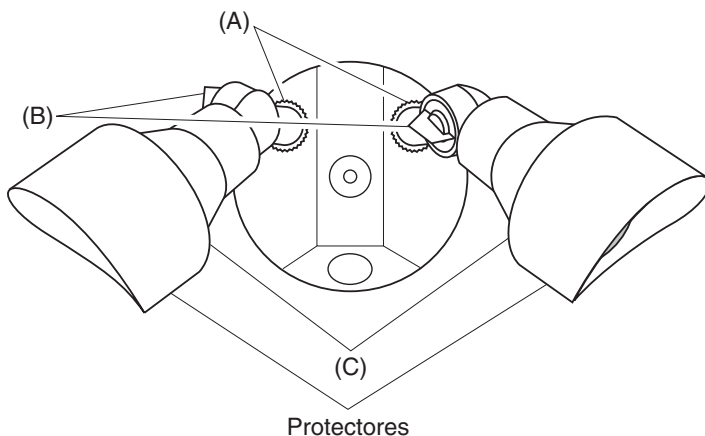

4. Asegúrese de que los conectores de cable y el cable estén dentro de la caja de empalme. Asegure el aparato con los tornillos suplidos.
5. Si no lo instala en una caja contra la intemperie, o si usa una placa adaptadora (no incluida), **calafatee la placa de la pared y la superficie de montaje** con un sellador de silicona contra la intemperie.

CUIDADO: Para evitar los peligros de incendio o quemazón:

- Deje que el elemento se enfríe antes de tocarlo. La bombilla y el elemento funcionan a altas temperaturas.
 - Mantenga al elemento por lo menos a 2 Pulg. de los materiales combustibles. No lo apunte hacia objetos que estén más cerca de 3 pies.
 - Vuelva a poner la lámpara usando solamente lámparas halógenas tipo G8 de 120V CA de dos conectores, T4 de 100 vatios (máximo).
6. Acomode los portalámparas aflojando las contratuercas (A) y/o los tornillos de fijación (B), pero no gire los portalámparas más de 180° de la calibración hecha en fábrica. Ajuste las contratuercas y los tornillos de fijación después de acomodar el aparato.
 7. Para acomodar los protectores, afloje los tornillos (C) y gire los protectores hacia la izquierda con 1/3 de vuelta y quite el protector. Recolecte el protector y gírelo hacia la derecha hasta la posición deseada. Ajuste el tornillo de fijación (C).
 8. Para cambiar las lámparas, quite los protectores como se indica arriba. Alinee los conectores de la lámpara con los agujeros de enchufe de la lámpara. Empuje con cuidado y recto las lámparas. Las lámparas son muy frágiles y se pueden romper fácilmente si se les aplica presión a los lados.
 9. Recolecte los protectores de la lámpara.
 10. Prenda el cortacircuitos y el interruptor de luz.

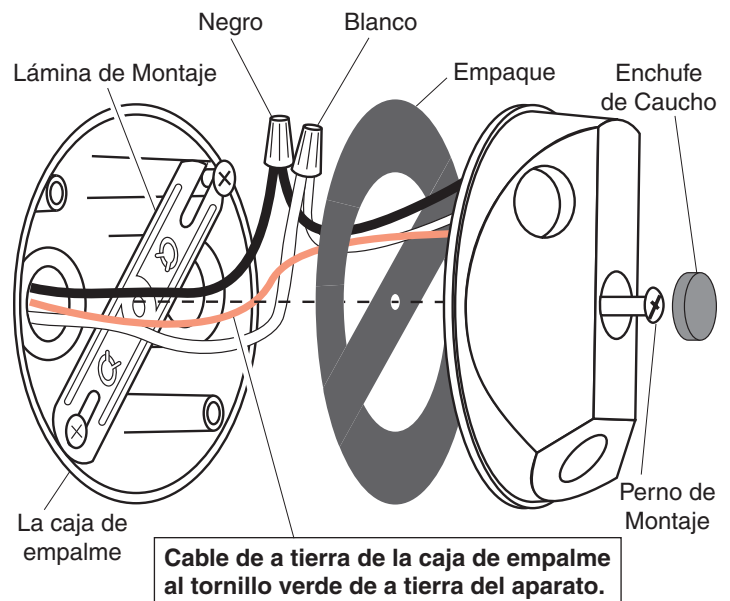

Articles	Modèles
247587	UT-5592-BZ
247583	UT-5592-WH

Luminaire à double ampoule halogène

Des questions ou problèmes? Avant de vous rendre chez le détaillant, communiquez avec le service technique au 1 800 858-8501 (en anglais seulement) du lundi au vendredi entre 7 h 30 et 16 h 30, HNC,.

CONTENU DE L'EMBALLAGE

- Luminaire à double ampoule halogène
- Bride de montage
- Garniture de joint
- Crochet en plastique
- 2 ampoules (installées)
- Bouchon de caoutchouc
- Serre-fils
- Ferrures de montage

DIRECTIVES D'INSTALLATION

Temps estimatif d'installation : 30 minutes.

Articles nécessaires à l'installation (non fournis) :

- Tournevis à lame droite et cruciforme (Phillips)
- Pincettes
- Lunettes de protection
- Produit de calfeutrage à base de silicone
- Pincettes à dénuder ou à couper
- Échelle

LISEZ AVEC SOIN TOUTES LES DIRECTIVES AVANT DE COMMENCER L'INSTALLATION.

NOTE : Tous les fils doivent être installés conformément au code national de l'électricité en vigueur au moyen de conduits ou d'autres dispositifs appropriés. Contactez un électricien qualifié pour toute question quant à l'adaptabilité du système.

⚠ AVERTISSEMENT: Coupez l'alimentation au disjoncteur ou au fusible.

1. Pour plus de commodité, remplacez un luminaire déjà commandé au moyen d'un interrupteur mural.

Câblage et installation finale

2. Mettez la garniture en place avant de raccorder les fils.
3. Connectez les fils du luminaire à ceux de la boîte de connexion (**blanc avec blanc, noir avec noir, raccorder le fil de terre de la boîte de jonction à la vis de terre (verte) sur l'appareil**). Fixez bien les fils au moyen des connecteurs fournis.

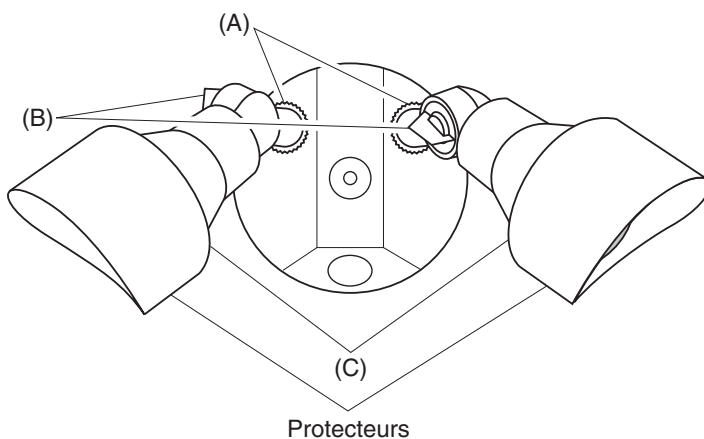

4. Assurez-vous que les connecteurs et les fils sont bien insérés dans la boîte de connexion. Fixez le luminaire en place au moyen des vis fournies.
5. Lorsque le luminaire n'est pas installé sur une boîte de connexion étanche ou que vous avez utilisé un adaptateur, calfeutrez la plaque et la surface de montage au moyen d'un scellant étanche à base de silicone.

ATTENTION – Pour éviter les risques d'incendie ou de brûlure :

- Laissez refroidir le luminaire avant d'y toucher. L'ampoule et le luminaire deviennent extrêmement chaud pendant le fonctionnement.
 - Laissez au moins 2 po entre le luminaire et tout matériau inflammable. Ne pas orienter sur des objets situés à moins de 3 pi.
 - Remplacez l'ampoule au moyen d'une ampoule halogène de type T4 100 W (max.) G8 à deux broches de 120 V c.a.
6. Pour régler l'orientation des ampoules, desserrez les (A) écrous de verrouillage ou les (B) vis de verrouillage, sans toutefois faire tourner le porte-ampoule sur plus de 180 ° par rapport à l'angle fixé en usine. Après avoir obtenu l'orientation désirée, resserrez les écrous ou les vis de verrouillage.
 7. Pour régler les protecteurs, desserrez les (C) vis de réglage, puis faites tourner les protecteurs dans le sens anti-horaire d'environ 1/3 de tour pour les retirer. Remplacez les protecteurs, puis faites-les tourner dans le sens horaire pour les régler à la position désirée. Resserrez les vis de réglage (C).
 8. Pour remplacer les ampoules, retirez les protections comme indiqué plus haut. Alignez les broches des ampoules avec les orifices du réceptacle, puis insérez doucement l'ampoule dans le réceptacle. Les ampoules sont plutôt fragiles et peuvent facilement se briser lorsqu'on leur applique une pression latérale.
 9. Remplacez les protecteurs d'ampoule.
 10. Remettez le courant, puis allumez le luminaire.

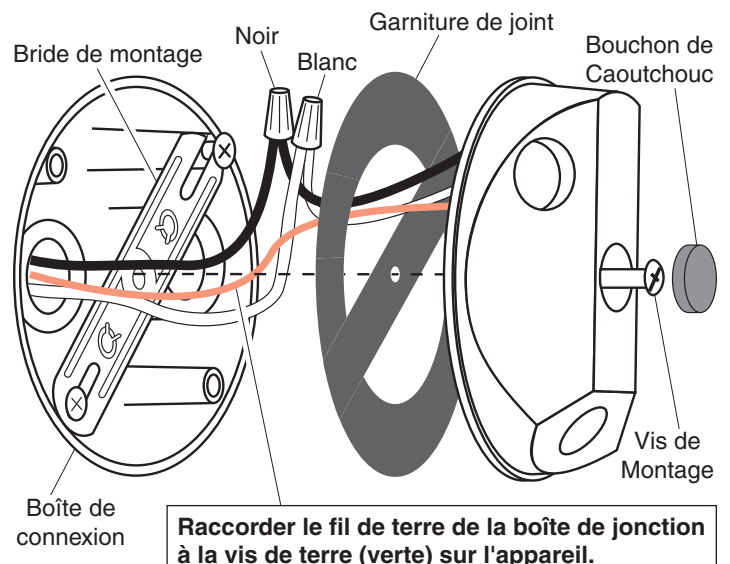

FIVE YEAR LIMITED WARRANTY

This is a "Limited Warranty" which gives you specific legal rights. You may also have other rights which vary from state to state or province to province.

For a period of five years from the date of purchase, any malfunction caused by factory defective parts or workmanship will be corrected at no charge to you.

Not Covered - Repair service, adjustment and calibration due to misuse, abuse or negligence, light bulbs, batteries, and other expendable items are not covered by this warranty. Unauthorized service or modification of the product or of any furnished component will void this warranty in its entirety. This warranty does not include reimbursement for inconvenience, installation, setup time, loss of use, unauthorized service, or return shipping charges.

This warranty covers only HeathCo LLC assembled products and is not extended to other equipment and components that a customer uses in conjunction with our products.

THIS WARRANTY IS EXPRESSLY IN LIEU OF ALL OTHER WARRANTIES, EXPRESS OR IMPLIED, INCLUDING ANY WARRANTY, REPRESENTATION OR CONDITION OF MERCHANT ABILITY OR THAT THE PRODUCTS ARE FIT FOR ANY PARTICULAR PURPOSE OR USE, AND SPECIFICALLY IN LIEU OF ALL SPECIAL, INDIRECT, INCIDENTAL, OR CONSEQUENTIAL DAMAGES.

REPAIR OR REPLACEMENT SHALL BE THE SOLE REMEDY OF THE CUSTOMER AND THERE SHALL BE NO LIABILITY ON THE PART OF HEATHCO LLC FOR ANY SPECIAL, INDIRECT, INCIDENTAL, OR CONSEQUENTIAL DAMAGES, INCLUDING BUT NOT LIMITED TO ANY LOSS OF BUSINESS OR PROFITS, WHETHER OR NOT FORESEEABLE. Some states or provinces do not allow the exclusion or limitation of incidental or consequential damages, so the above limitation or exclusion may not apply to you. Please keep your dated sales receipt, it is required for all warranty requests.

GARANTÍA LIMITADA A 5 AÑOS

Esta es una "Garantía Limitada" que le da a Ud. derechos legales específicos. Usted puede también tener otros derechos que varían de estado a estado o de provincia a provincia.

Por un período de 5 años desde la fecha de compra, cualquier mal funcionamiento ocasionado por partes defectuosas de fábrica o mano de obra será corregido sin cargo para Ud.

No cubierto - Servicio de reparación, ajuste y calibración debido al mal uso, abuso o negligencia, bombillas, baterías, u otras partes fungibles no están cubiertas por esta garantía. Los Servicios no autorizados o modificaciones del producto o de cualquier componente que se provee invalidarán esta garantía en su totalidad. Esta garantía no incluye reembolso por inconveniencia, instalación, tiempo de instalación, pérdida de uso, servicio no autorizado, o costos de transporte de retorno.

Esta garantía cubre solamente los productos ensamblados por HeathCo LLC y no se extiende a otros equipos o componentes que el consumidor usa junto con nuestros productos.

ESTA GARANTÍA ESTÁ EXPRESAMENTE EN LUGAR DE OTRAS GARANTÍAS, EXPRESADAS O SOBREENTENDIDAS, INCLUYENDO CUALQUIER GARANTÍA, REPRESENTACIÓN O CONDICIÓN DE COMERCIABILIDAD O QUE LOS PRODUCTOS SE ADAPTEN PARA CUALQUIER PROPÓSITO O USO EN PARTICULAR, Y ESPECIFICAMENTE EN LUGAR DE TODOS LOS DAÑOS ESPECIALES, INDIRECTOS, INCIDENTALES Y CONSECUENTES.

LA REPARACIÓN O EL REEMPLAZO DEBERÍA SER LA ÚNICA SOLUCIÓN DEL CLIENTE Y NO HABRÁ RESPONSABILIDAD POR PARTE DE HEATHCO LLC POR CUALQUIER DAÑO ESPECIAL, INDIRECTO, INCIDENTAL O CONSECUENTE, INCLUIDOS PERO NO LIMITADOS A CUALQUIER PÉRDIDA DE NEGOCIO O GANACIAS SEAN O NO PREVISIBLES. Algunos estados o provincias no permiten la exclusión o limitación de daños incidentales o consecuentes, de modo que la limitación o exclusión arriba indicada puede que no se aplique a Ud. Por favor guarde su recibo de venta fechado; se lo requiere para cualquier solicitud de garantía.

GARANTIE LIMITÉE DE 5 ANS

Il s'agit d'une « Garantie limitée » qui vous confère des droits juridiques spécifiques. Vous pouvez également jouir d'autres droits, variables d'une province à l'autre.

Pendant une période de 5 ans à compter de la date d'achat, toute anomalie de fonctionnement imputable à un vice de matériau ou de main-d'oeuvre sera corrigée gratuitement.

Exclusions de la garantie - Réparations, réglage et calibrage dus à une mauvaise utilisation, un mauvais traitement ou à la négligence. Les ampoules, les piles et des autres articles non durables ne sont pas couverts par cette garantie. Le service non autorisé ou la modification du produit ou d'un ou l'autre de ses composants fournis invalidera totalement la présente garantie. Cette garantie n'inclut pas le remboursement pour le dérangement, l'installation, le réglage, la perte d'utilisation, le service non autorisé ou les frais d'expédition pour le renvoi de la marchandise.

La garantie ne couvre que les produits assemblés HeathCo LLC et ne s'étend pas aux autres équipements et composants que le client pourrait utiliser conjointement avec nos produits.

CETTE GARANTIE TIENT EXPRESSÉMENT LIEU DE TOUTES AUTRES GARANTIES, EXPLICITES OU IMPLICITES, Y COMPRIS DE TOUTE GARANTIE DE REPRÉSENTATION OU DE CONDITION DE CONVENANCE À LA COMMERCIALISATION OU À L'EFFET QUE LES PRODUITS CONVIENNENT À UN BUT OU À UNE UTILISATION PARTICULIÈRE, ET SPÉCIFIQUEMENT DE TOUS DOMMAGES SPÉCIAUX, DIRECTS, INDIRECTS OU SECONDAIRES.

LE REMPLACEMENT OU LA RÉPARATION CONSTITUENT LE SEUL RECOURS DU CLIENT ET HEATHCO LLC NE POURRA ÊTRE TENUE RESPONSABLE DE TOUS DOMMAGES SPÉCIAUX, DIRECTS, INDIRECTS OU SECONDAIRES, Y COMPRIS, SANS S'Y LIMITER, LES PERTES COMMERCIALES ET PERTES DE PROFIT, QU'ELLES SOIENT PRÉVISIBLES OU NON. Certaines provinces n'autorisent pas l'exclusion ou la limitation des dommages indirects ou secondaires, et la limitation ou l'exclusion ci-dessus pourrait ne pas s'appliquer à vous. Veuillez conserver le reçu portant la date d'achat; vous en aurez besoin pour toutes vos demandes liées à la garantie.

Free Manuals Download Website

<http://myh66.com>

<http://usermanuals.us>

<http://www.somanuals.com>

<http://www.4manuals.cc>

<http://www.manual-lib.com>

<http://www.404manual.com>

<http://www.luxmanual.com>

<http://aubethermostatmanual.com>

Golf course search by state

<http://golfingnear.com>

Email search by domain

<http://emailbydomain.com>

Auto manuals search

<http://auto.somanuals.com>

TV manuals search

<http://tv.somanuals.com>