

HUFFY® SPORTS

Portable Basketball System

Owners Manual

Customer Service Center

• N53 W24700 South Corporate Circle • Sussex, WI 53089 • U.S.A.

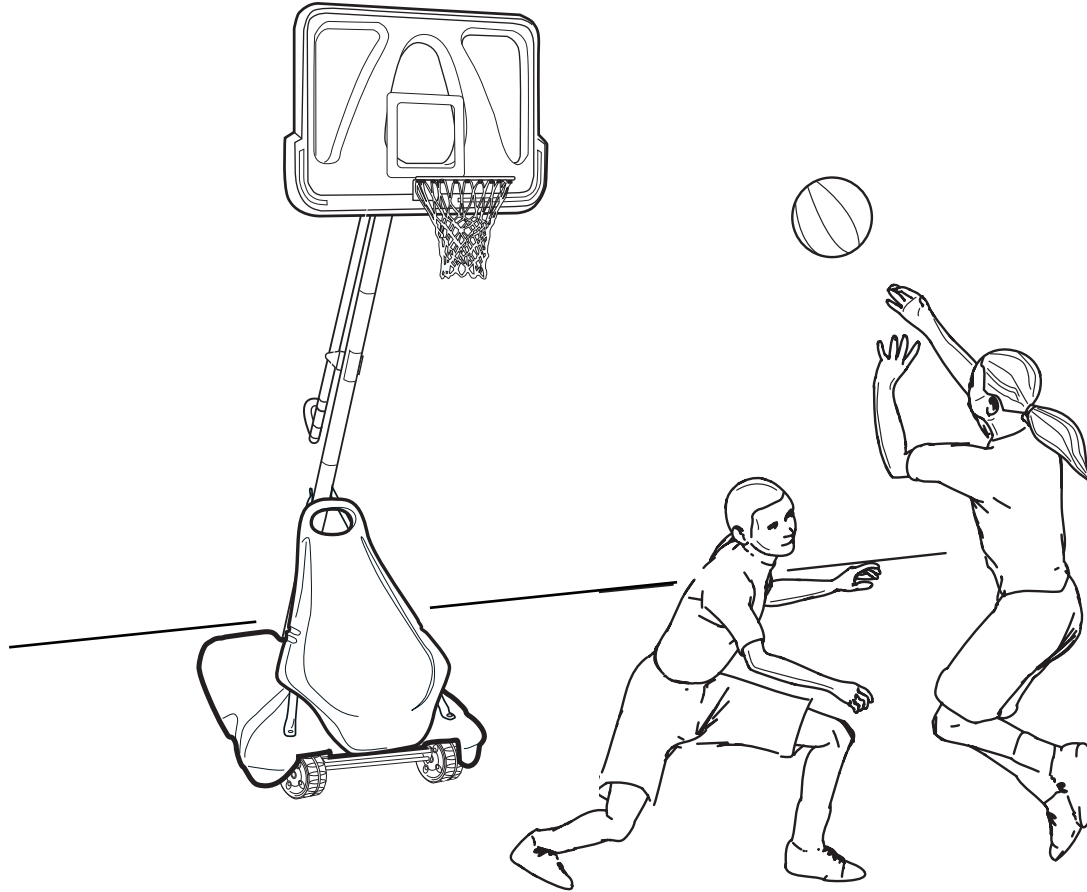

REQUIRED TOOLS AND MATERIALS:

- Two People
- Wood Board (Scrap)
- Tape Measure
- Step Ladder 8 ft. (2.4 m)
- Tape
- Garden Hose or Sand 360 lb. (163 kg)
- Hammer
- Wrenches: (Two) 3/4", (One) 1/2" (Two) 9/16" or equivalent sockets, (One) 1/2" Deep well socket with extension and socket wrench
- Support Table
- Phillips Head Screwdriver
- 5/32 Allen Wrench



! WARNING!

**READ AND UNDERSTAND
OPERATOR'S MANUAL
BEFORE USING THIS UNIT.**

**FAILURE TO FOLLOW
OPERATING INSTRUCTIONS
COULD RESULT IN INJURY
OR DAMAGE TO PROPERTY.**

Toll-Free Customer Service Number for U.S: **1-800-558-5234**,

For Canada: **1-800-284-8339**,

For Europe: **00 800 555 85234** (Sweden: **009 555 85234**),

For Australia: **1-800-632-792**

Internet Address: **www.huffysports.com**



WARNING

**FAILURE TO FOLLOW THESE WARNINGS MAY RESULT
IN SERIOUS INJURY AND/OR PROPERTY DAMAGE.**

*Owner must ensure that all players know and follow
these rules for safe operation of the system.*

- **DO NOT HANG** on the rim or any part of the system including backboard, support braces or net.
- During play, especially when performing dunk type activities, keep player's face away from the backboard, rim and net. Serious injury could occur if teeth/face come in contact with backboard, rim or net.
- Do not slide, climb, shake or play on base and/or pole.
- After assembly is complete, fill system completely with water or sand and stake to the ground. Never leave system in an upright position without filling base with weight, as system may tip over causing injuries.
- When adjusting height or moving system, keep hands and fingers away from moving parts.
- Do not allow children to move or adjust system.
- During play, do not wear jewelry (rings, watches, necklaces, etc.). Objects may entangle in net.
- Surface beneath the base must be smooth and free of gravel or other sharp objects. Punctures cause leakage and could cause system to tip over.
- Keep organic material away from pole base. Grass, litter, etc. could cause corrosion and/or deterioration.
- Check pole system for signs of corrosion (rust, pitting, chipping) and repaint with exterior enamel paint. If rust has penetrated through the steel anywhere, replace pole immediately.
- Check system before each use for proper ballast, loose hardware, excessive wear and signs corrosion and repair before use.
- Check system before each use for instability.
- Do not use system during windy and/or severe weather conditions; system may tip over. Place system in the storage position and/or in an area protected from the wind and free from personal property and/or overhead wires.
- Never play on damaged equipment.
- See instruction manual for proper installation and maintenance.
- When moving system, use caution to keep mechanism from shifting.
- Keep pole top covered with cap at all times.
- Do not allow water in tank to freeze. During sub-freezing weather add non-toxic antifreeze, sand or empty tank completely and store. (Do not use salt.)
- While moving system, Do not allow anyone to stand or sit on base or have added ballasting on base.
- Do not leave system unsupervised or play on system when wheels are engaged for moving.
- Use Caution when moving system across uneven surfaces. System may tip over.
- Use extreme caution if placing system on sloped surface. System may tip over more easily.

HUFFY® SPORTS

In the U.S.: 1-800-558-5234 and Canada: 1-800-284-8339

201246 2/99



SAFETY INSTRUCTIONS



FAILURE TO FOLLOW THESE SAFETY INSTRUCTIONS MAY RESULT IN SERIOUS INJURY OR PROPERTY DAMAGE AND WILL VOID WARRANTY.

Owner must ensure that all players know and follow these rules for safe operation of the system.

To ensure safety, do not attempt to assemble this system without following the instructions carefully. Proper and complete assembly, use, and supervision are essential for proper operation and to reduce the risk of accident or injury. A high probability of serious injury exists if this system is not installed, maintained, and operated properly.

- If using a ladder during assembly, use extreme caution.
- Check base regularly for leakage. Slow leaks could cause the system to tip over unexpectedly
- Seat the pole sections properly (if applicable). Failure to do so could allow the pole sections to separate during play and/or during transport of the system.
- Climate, corrosion or misuse could result in system failure.
- If technical assistance is required, contact Huffy Sports.
- Minimum operational height is 6'-6" (1.98m) to the bottom of backboard.

*Most injuries are caused by misuse and/or not following instructions.
Use caution when using this unit.*

NOTICE TO ASSEMBLERS

ALL Huffy Sports basketball systems, including those used for DISPLAYS, MUST be assembled and ballasted with sand or water according to instructions. Failure to follow instructions could result in SERIOUS INJURY. It is NOT acceptable to devise a makeshift weight system.

IMPORTANT!

**Remove all contents from boxes.
Be sure to check inside pole sections;
hardware and additional parts are packed inside.**

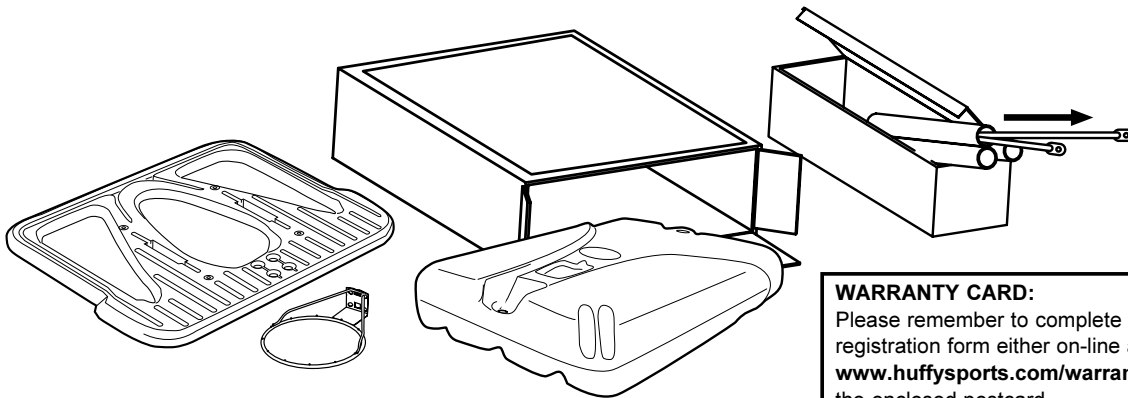

WARRANTY CARD:

Please remember to complete your product registration form either on-line at:
www.huffysports.com/warrantycard or mail-in the enclosed postcard.



Questions or Missing Parts?

DON'T go back to store!

Call TOLL-FREE Customer Service
Number listed on the front page!

PARTS LIST (See Hardware Identifier)

Item	Qty.	Part No.	Description	Item	Qty.	Part No.	Description
1	1	900149	Top Pole Section, Black	39	1	204856	Handle, Right
2	1	904811	Middle Pole Section, Black	40	1	200118	Front Cover
3	1	903407	Bottom Pole Section, Black	41	1	204872	Label, Height Indicator
4	1	200188	Rod, Zinc 3/8 x 5-1/4 Long	42	1	206219	Cap, Base-Black
5	1	202822	Eyebolt, 3/8-16 x 3-3/4 Long	43	1	203814	Label, Height and Moving
6	1	200117	Base	44	1	201568	Anchor Strap
7	1	203124	Stake, Tie Down	45	1	204832	Bracket, Pole Mount
8	4	203063	Lock Nut, Nylon Insert, 3/8-16	46	2	203053	Bolt, Carriage, 5/16-18 x 4 Long
9	2	906410	Struts, Base	47	1	206990	Reinforcement Bracket
10	1	202662	Bolt, 5/16-18 x 4-1/2 Long	48	2	204859	Cover
11	7*	203218	Washer, Flat, 5/16 x 7/8 O.D.	49	2	200533	Board Spacer
12	1	203220	Lock Nut, Nylon Insert, 5/16-18	50	1	203038	Bolt, Carriage, 5/16-18 x 2.75" Long
13	1	200516	Vinyl, Bolt Cover, 5/16	51	2	201129	Spacer, Metal, .5 O.D. x .402 I.D. x 1.8 Long
14	2	203798	Bolt, Hex Flange, 5/16-18 x 1-1/2 Long	52	2	900846	Board Bracket
15	20*	203100	Lock Nut, Whiz, 5/16-18	53	1	240017	Bolt, Hex Head, 1/4-20 x 2-1/4 Long
16	1	203223	Bolt, Carriage 5/16-18 X 1.00" Long	54	3	206360	Bolt, Hex Head, 3/8-16 x 2.625 Long
17	2	226401	Wheel 4" Diameter	55	1	203493	Lock Nut, Hex Center-lock, 1/4-20
18	1	200123	Upper Pivot Bracket	56	2	900183	Elevator Tube, Lower (Long)
19	1	200512	Bolt, Hex Head, 3/8-16 x 3-1/2 Long	57	6	204847	Bolt, Hex Head, 1/2-13 x 9-1/2 Long
20	9*	203232	Washer, 3/8 I.D., x 3/4 O.D.	58	7	206340	Lock Nut, 1/2-13
21	1	206252	Bolt, Hex Head, 3/8-16 x 1 Long	59	4	201682	Spacer, Black, .56 I.D. x .683 O.D. x 1.88 Long
22	1	206948	Lower Pivot Bracket	60	4	201611	Bolt, Hex Flange, 5/16-18 x 3 Long
23	1	203330	Bolt, Hex Head, 3/8-16 x 4-1/2 Long	61	4	265601	Bolt, Carriage, 5/16-18 x 3-1/2 Long
24	2	200122	Hinge Tubes	62	4*	205528	Bolt, Hex Flange, 5/16-18 x 1 Long
25	2	900223	Wheel Bracket	63	2	904807	Elevator Tubes, Upper (Short)
26	6	203103	Bolt, Carriage, 5/16-18 x 2 Long	64	1	207103	Pole Cap
27	2	226403	Wheel 6" Diameter	65	1	201139	Bolt, Hex Head, 1/2-13 x 4-1/2 Long
28	2	206940	Axle, .461 O.D. x 21 Long	66	2	900867	Triangle Plate
29	4	206938	Push Caps	67	8	202862	Spacer, Plastic, 1/2 I.D., 1-1/4 Long
30	1	206956	Disc, Plastic, 5" O.D. x .0625 Thick	68	1	204837	Spring
31	1	904866	Height Adjustment Rod	69	1		Net
32	2	204858	Spacer, Plastic, Biscuit	70	1		Rim
33	2*	204857	Spacer, Metal 1/2" O.D. x 1.44 Long	71	12	201219	Smart Clip, Net Holder
34	1	204853	Lanyard, Black Coil				
35	1	204850	Pin, Locking				
36	1	204803	Screw, Phillips Head				
37	3	201124	Lock Nut, Hex, 3/8-16				
38	1	204855	Handle, Left				

*You may have extra parts with this model

WARRANTY CARD:

Please remember to complete your product registration form either on-line at:

www.huffysports.com/warrantycard

or mail-in the enclosed postcard.

WARNING: IF YOUR SYSTEM IS EQUIPPED WITH AN ACRYLIC BACKBOARD, EXAMINE BACKBOARD FOR ANY DAMAGE THAT MAY HAVE OCCURRED DURING SHIPMENT. CRACKS IN THE BACKBOARD COULD RESULT IN SUDDEN BREAKAGE. IF BACKBOARD IS DAMAGED IN ANY WAY PRIOR TO OR AFTER ASSEMBLY, CALL TOLL-FREE NUMBER FOR FREE REPLACEMENT:

U.S. 1-800-558-5234; CANADA: 1-800-284-8339;

<http://www.huffysports.com>

HARDWARE IDENTIFIER (BOLTS & SCREWS)

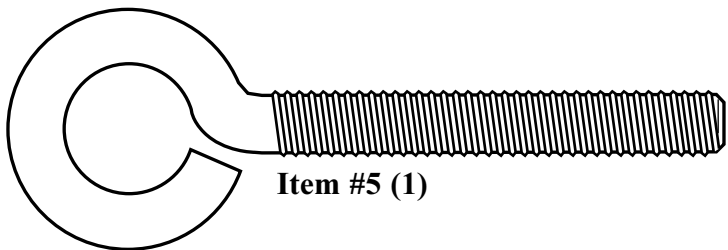

Item #5 (1)

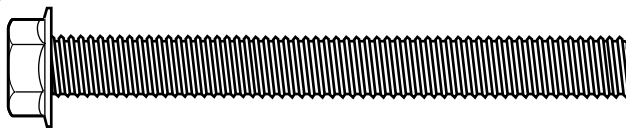

Item #60 (4)

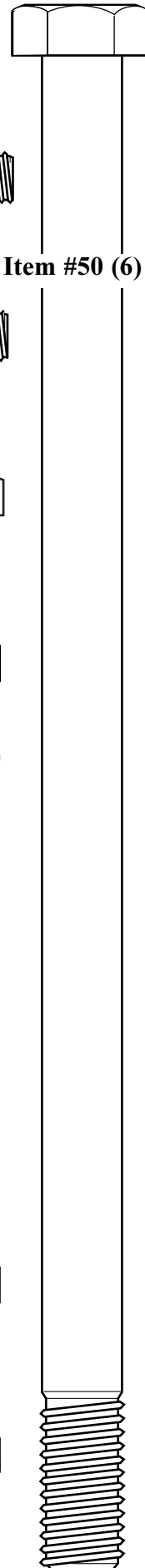

Item #50 (6)

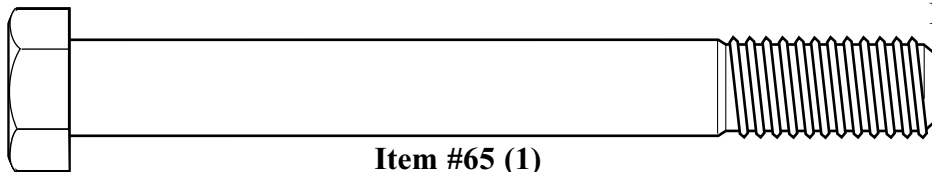

Item #65 (1)

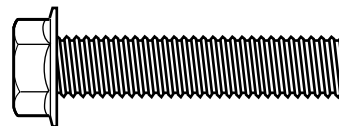

Item #14 (2)

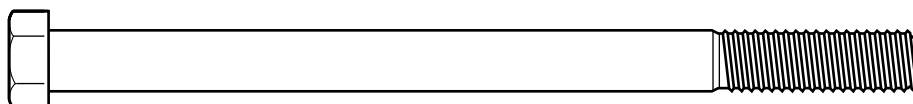

Item #10 (1)

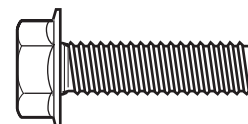

Item #62 (4)*

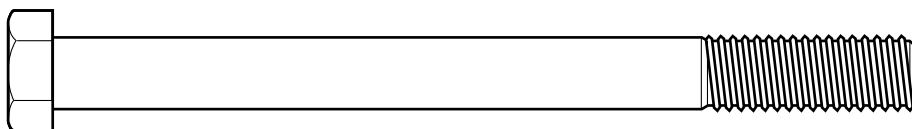

Item #23 (1)

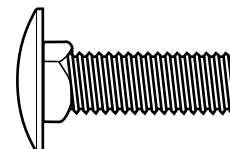

Item #16 (1)

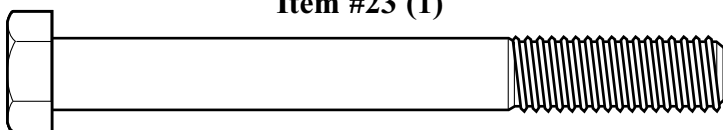

Item #19 (1)

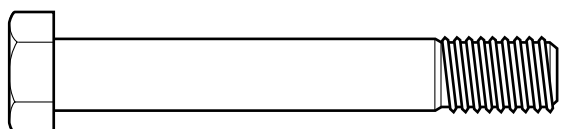

Item #54 (3)

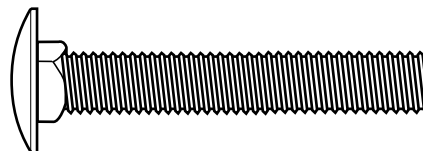

Item #26 (6)

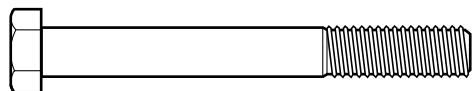

Item #53 (1)



Item #21 (1)



Item #50 (1)



Item #36 (1)

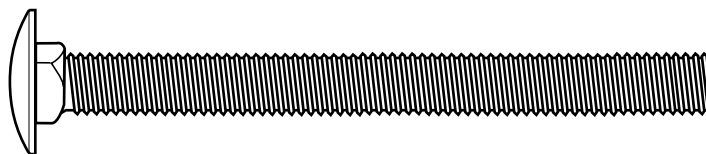

Item #61 (4)



Item #46 (2)

HARDWARE IDENTIFIER (CONTINUED)

HARDWARE IDENTIFIER (NUTS & WASHERS)

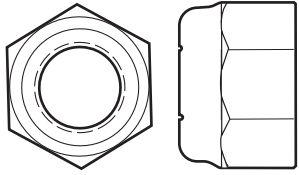

Item #58 (7)

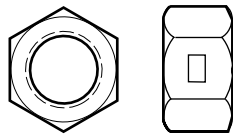

Item #37 (3)*

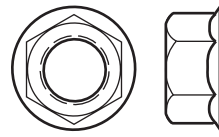

Item #15 (20)*

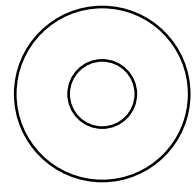

Item #11 (7)*

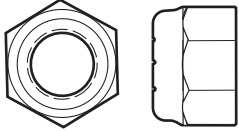

Item #8 (4)

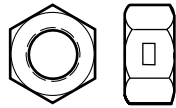

Item #55 (1)

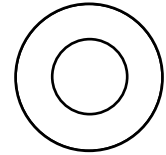

Item #20 (8)*

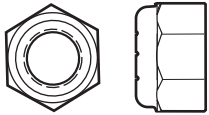

Item #12 (1)

HARDWARE IDENTIFIER (STEEL SPACERS, RODS & CLIPS)

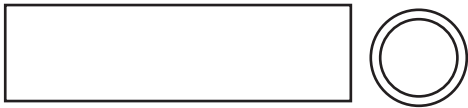

Item #51 (2)



Item #33 (2)*

HARDWARE IDENTIFIER (PLASTIC SPACERS, CAPS & CLIPS)



Item #59 (4)

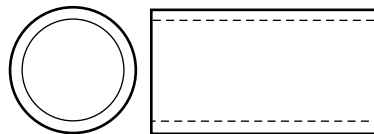

Item #67 (8)

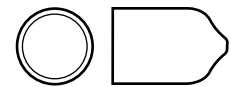

Item #13 (1)



Item #71 (12)

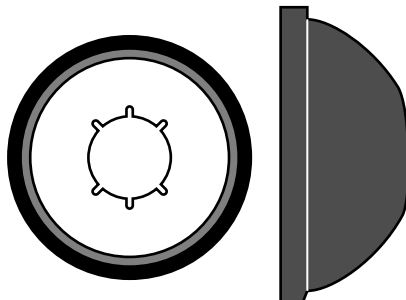

Item #29 (4)

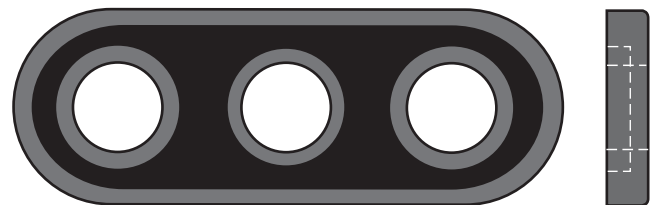

Item #32 (2)

*You may have extra parts with this model.

BEFORE YOU START!

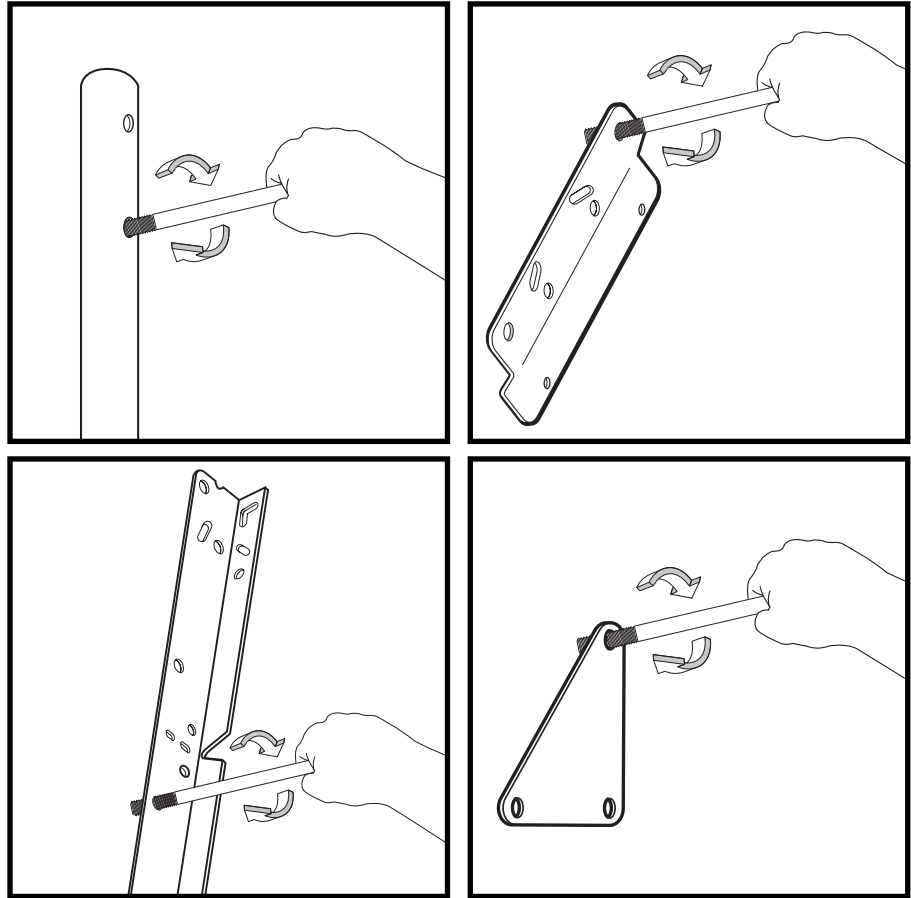

To ensure optimal playability of backboard system, a close tolerance fit between the elevator components and hardware is required. Test-fit large bolts into large holes of elevator tubes, backboard brackets, and triangle plates. Carefully rock them in a circular motion to ream out any excess paint from holes if necessary.

AVANT DE COMMENCER !

Pour garantir l'utilisation optimale du panneau, les composants du système élévateur et la visserie doivent être bien ajustés (serrés). À titre d'essai, insérez les gros boulons dans les gros trous des tubes du système élévateur, des supports du panneau et des plaques triangulaires. Basculez-les avec précaution en imprimant un mouvement circulaire pour éliminer l'excédent de peinture, si nécessaire.

¡ANTES DE COMENZAR!

Para asegurar el óptimo rendimiento del sistema del respaldo en el juego, se requiere un ajuste de tolerancia estrecha entre los componentes del elevador y el herraje. Pruebe el ajuste de los pernos grandes en los orificios grandes de los tubos elevadores, soportes del respaldo y placas triangulares. Cuidadosamente muévalos en círculos para eliminar cualquier exceso de pintura, si es necesario.

VORBEREITENDE MASSNAHMEN

Um sicherzustellen, dass das Korbwandsystem optimal für den Spielbetrieb geeignet ist, müssen die Komponenten der Verlängerungsvorrichtung und die verschiedenen Befestigungsteile fest miteinander verschraubt werden. Große Schrauben zur Probe in die großen Löcher der Verlängerungsrohre, Korbwandklammern und Dreiecksplatte stecken und diese vorsichtig in einer Kreisbewegung hin- und herbewegen, um eventuelle Farbrückstände aus den Bohrungen zu entfernen.

1. Mark pole sections with tape as shown.

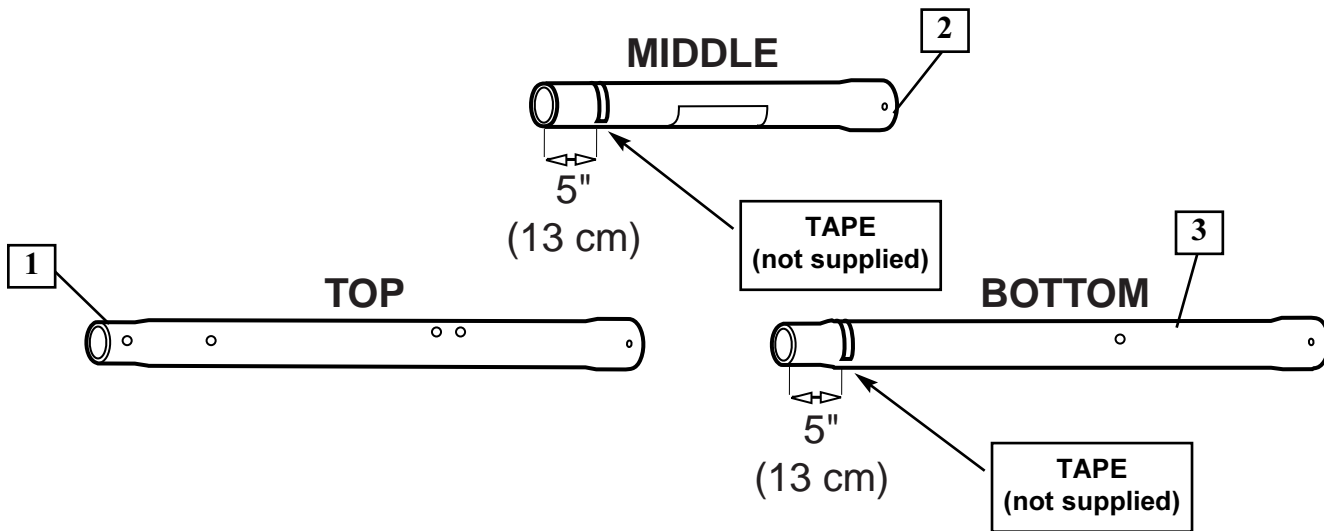

2. IMPORTANT! Bounce pole top (1) and middle section (2) together as shown until they no longer move toward taped reference mark. Upright assembly.

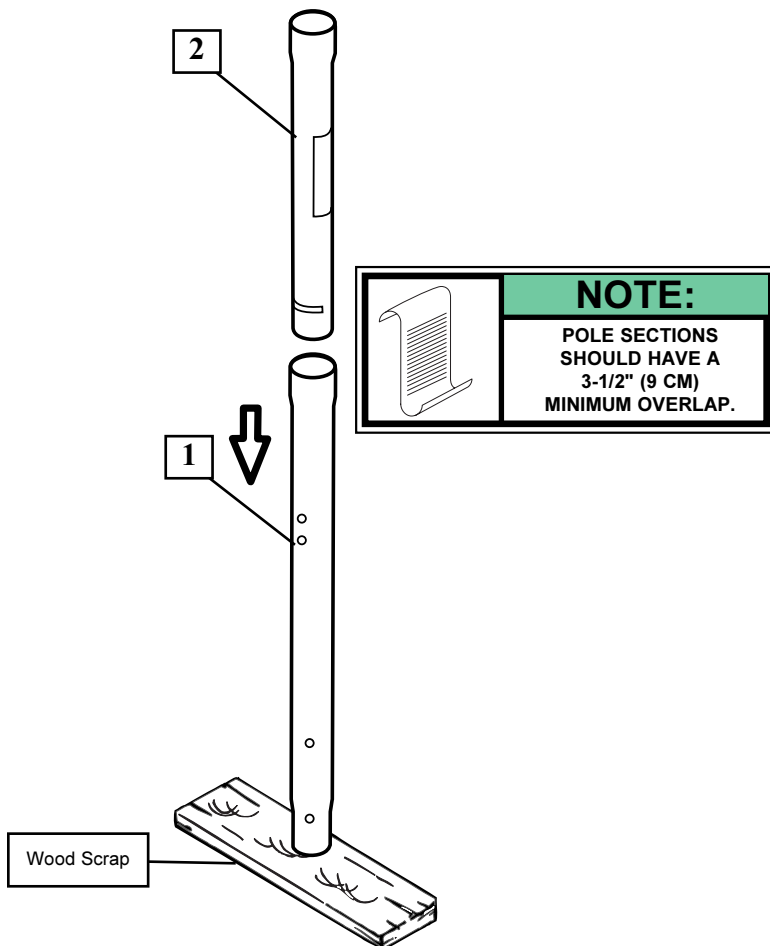

3. IMPORTANT! Holes in top (1) and bottom pole (3) sections MUST align to correctly position elevator system toward playing surface. Add bottom pole section (3) to assembly as shown and bounce until completely tight.

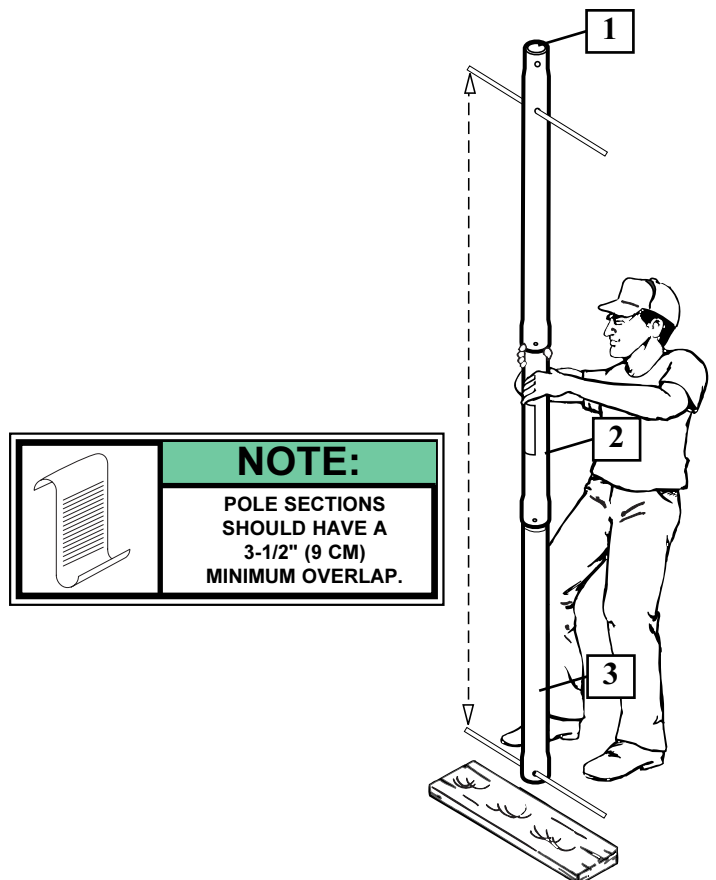

- 4.** Install wheels (17) onto axle (28) and wheel bracket (25) with push caps (29) as shown.

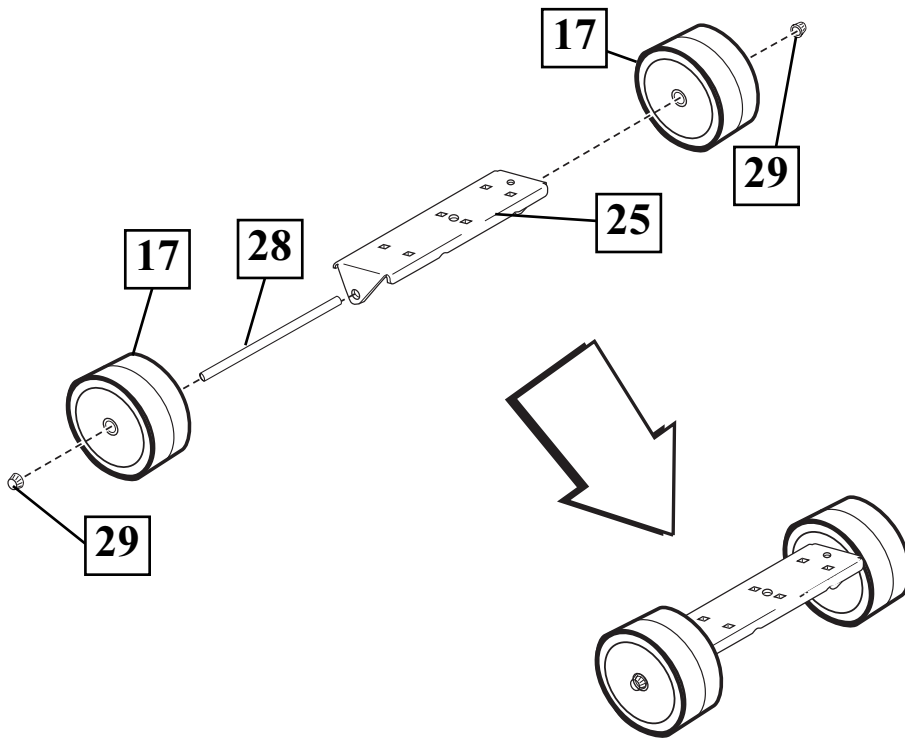

- 5.** Position base as shown. Secure wheel bracket assembly with bolt (16) and nut (15) as shown.

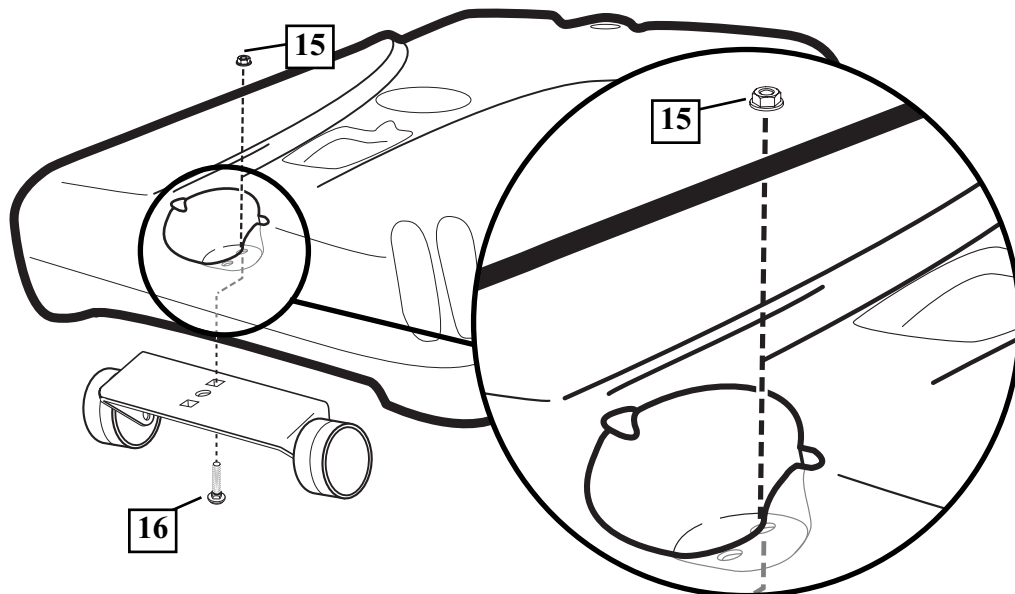

6. Install rod (4) through holes in bottom pole section (3) and eyebolt (5).
Insert pole assembly into tank (6) and through center hole on wheel assembly as shown. Secure pole assembly with strap (44), washer (11) and lock nut (8).

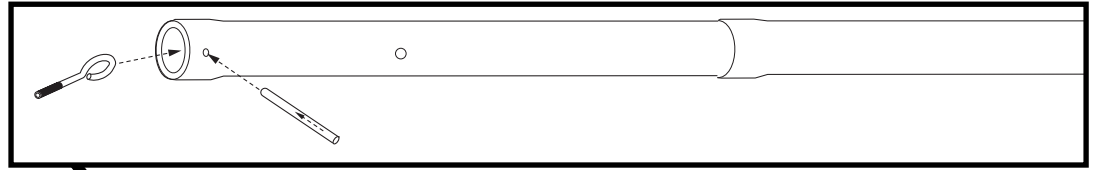

WARNING!
TWO PEOPLE REQUIRED FOR THIS PROCEDURE. FAILURE TO FOLLOW THIS WARNING COULD RESULT IN SERIOUS INJURY AND/OR PROPERTY DAMAGE.

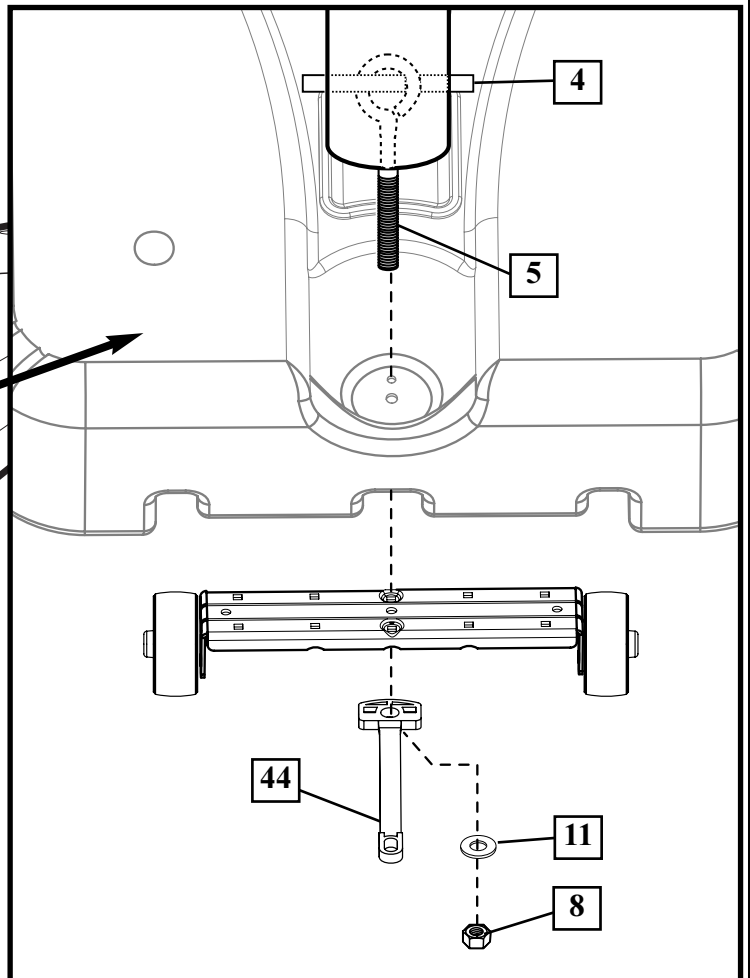
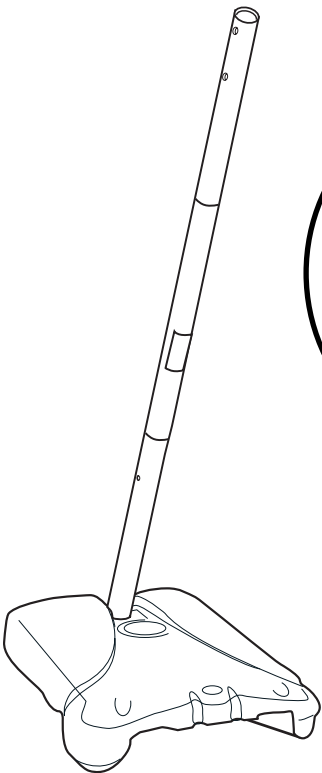
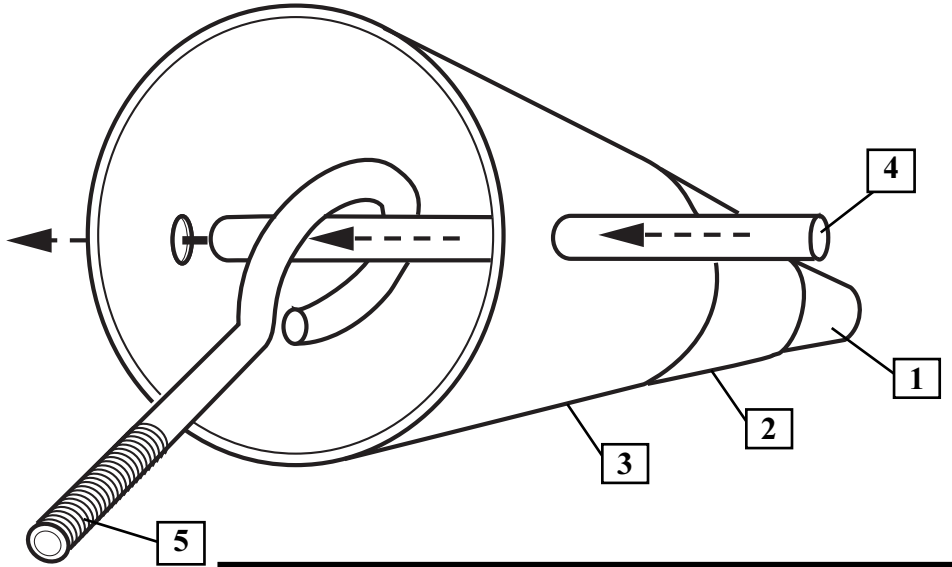

7. Secure base struts (9) to pole using bolt (10) washers (11) and nut (12) as shown.

	! WARNING!
	TWO PEOPLE REQUIRED FOR THIS PROCEDURE. FAILURE TO FOLLOW THIS WARNING COULD RESULT IN SERIOUS INJURY AND/OR PROPERTY DAMAGE.

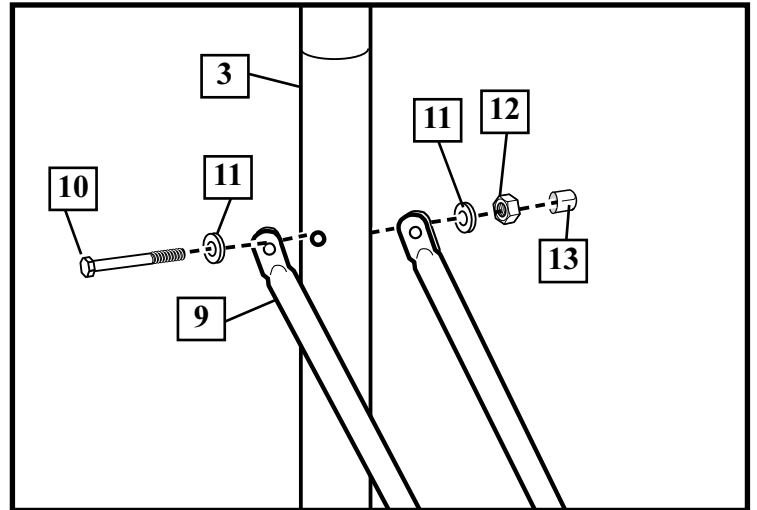

NOTE:

ORIENTATION OF STRUTS

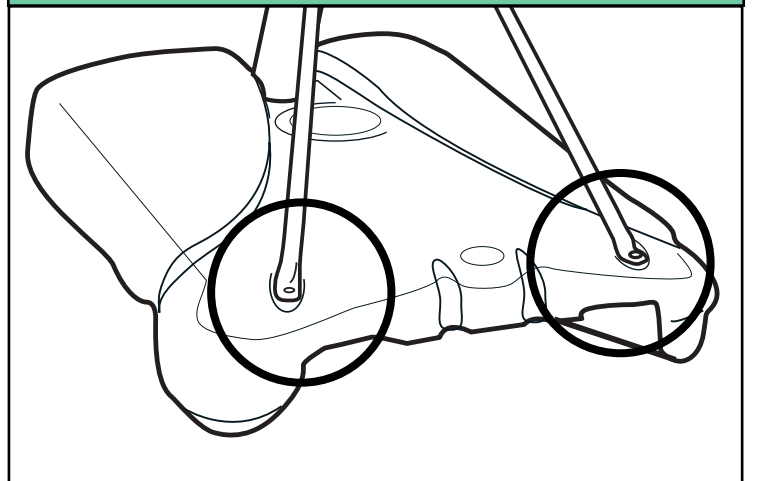

Rotate the non-secured ends of base struts (9) as shown.

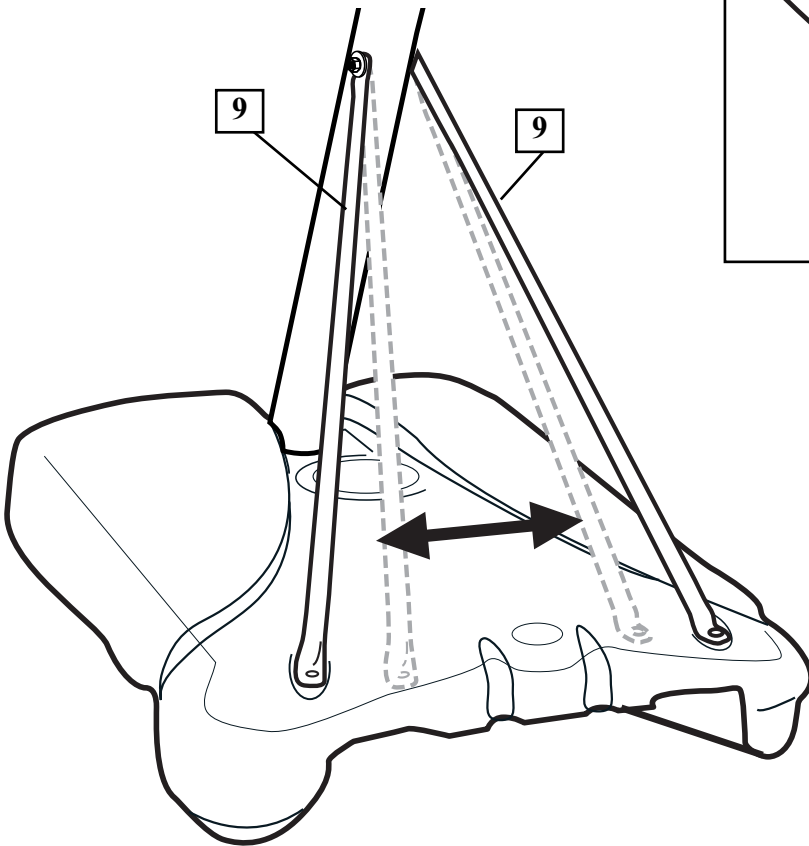

8. Secure base struts (9) to base using bolt (14) washers (11) and nut (15).

	<p>! WARNING! TWO PEOPLE REQUIRED FOR THIS PROCEDURE. FAILURE TO FOLLOW THIS WARNING COULD RESULT IN SERIOUS INJURY AND/OR PROPERTY DAMAGE.</p>
---	--

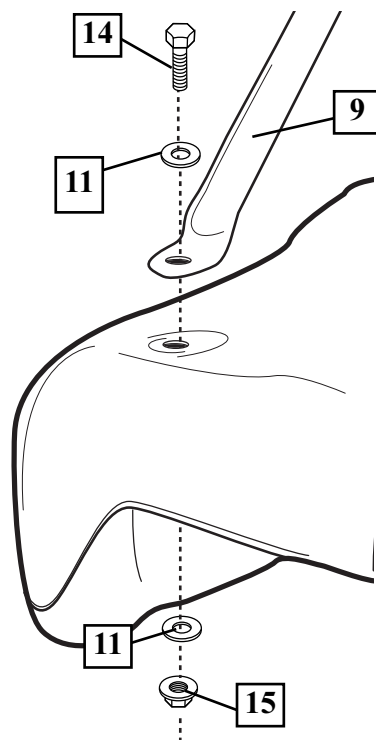

9. Install upper pivot bracket (18) to front of base using bolt (19), washer (20) and nut (8) as shown.

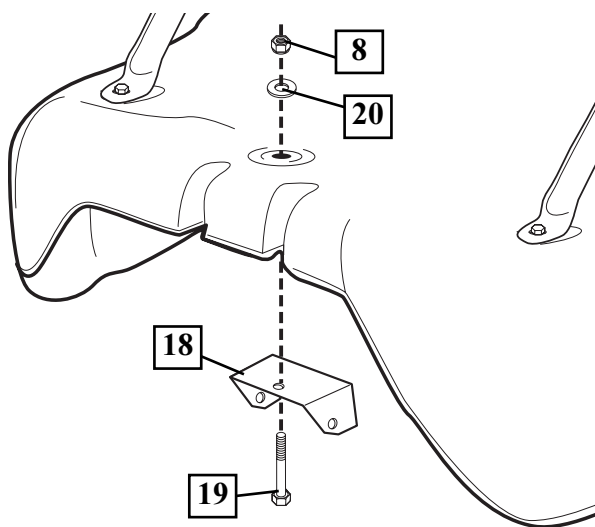

10.

Insert bolt (21) through lower pivot bracket (22) as shown, bolt (21) will be secured during step 13. Carefully place base assembly on its side. Install lower pivot bracket (22) with bolt (23), washers (20) and lock nut (8) as shown.

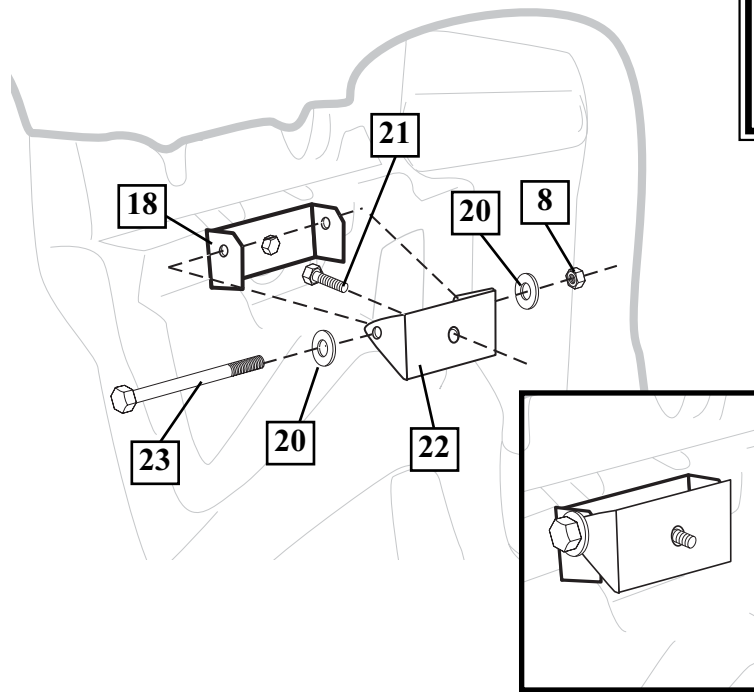

11.

Secure both hinge tubes (24) to second wheel bracket (25) with carriage bolts (26) and flange nuts (15).

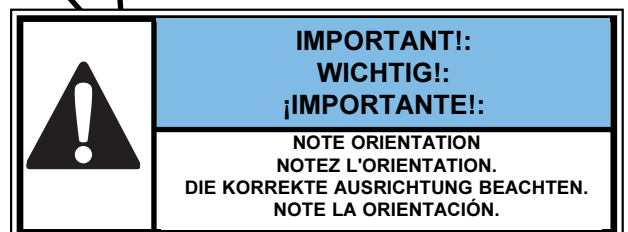
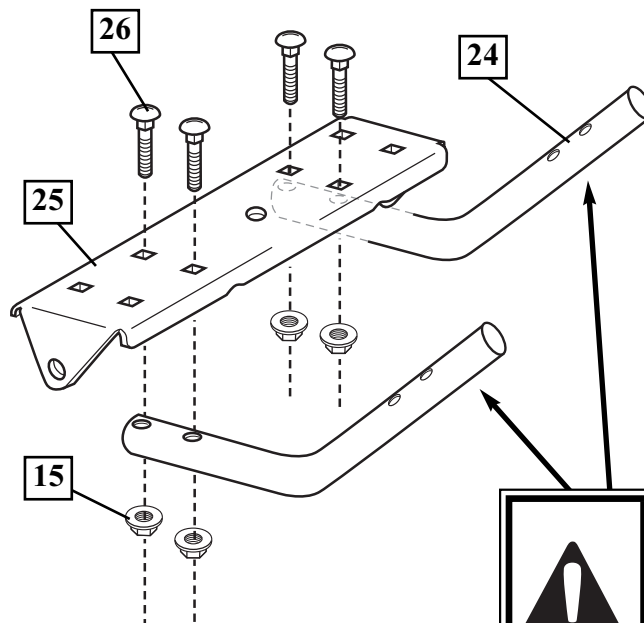

12. Install wheels (27) onto axle (28) and wheel bracket (25) with push caps (29) as shown.

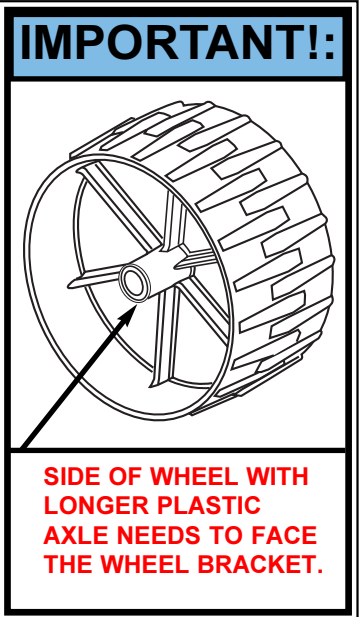
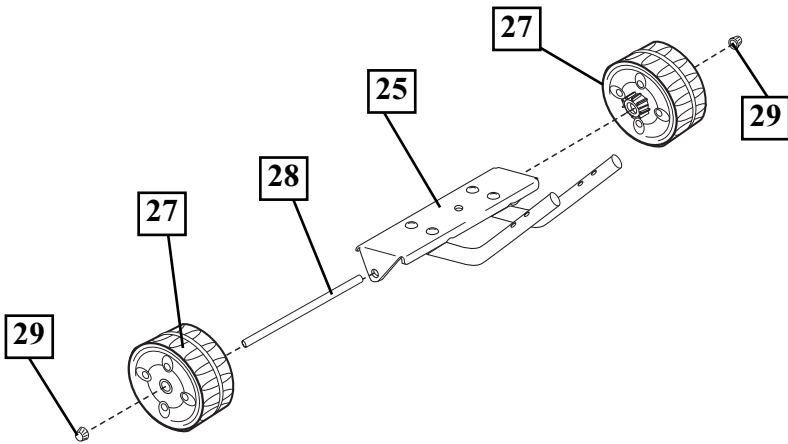

13. Position base as shown. Secure wheel bracket assembly with disc (30), washer (20) and nut (8) as shown.

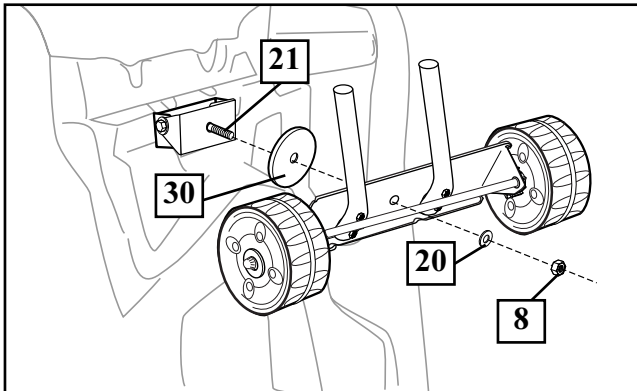

14. Carefully reposition entire assembly as shown:

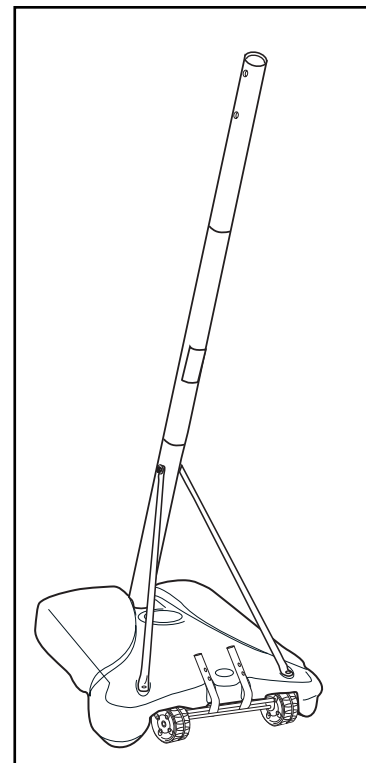

- 15.** Install pole mount bracket (45) and reinforcement bracket (47) with carriage bolts (46) as shown. Tighten flange nuts (15) completely.

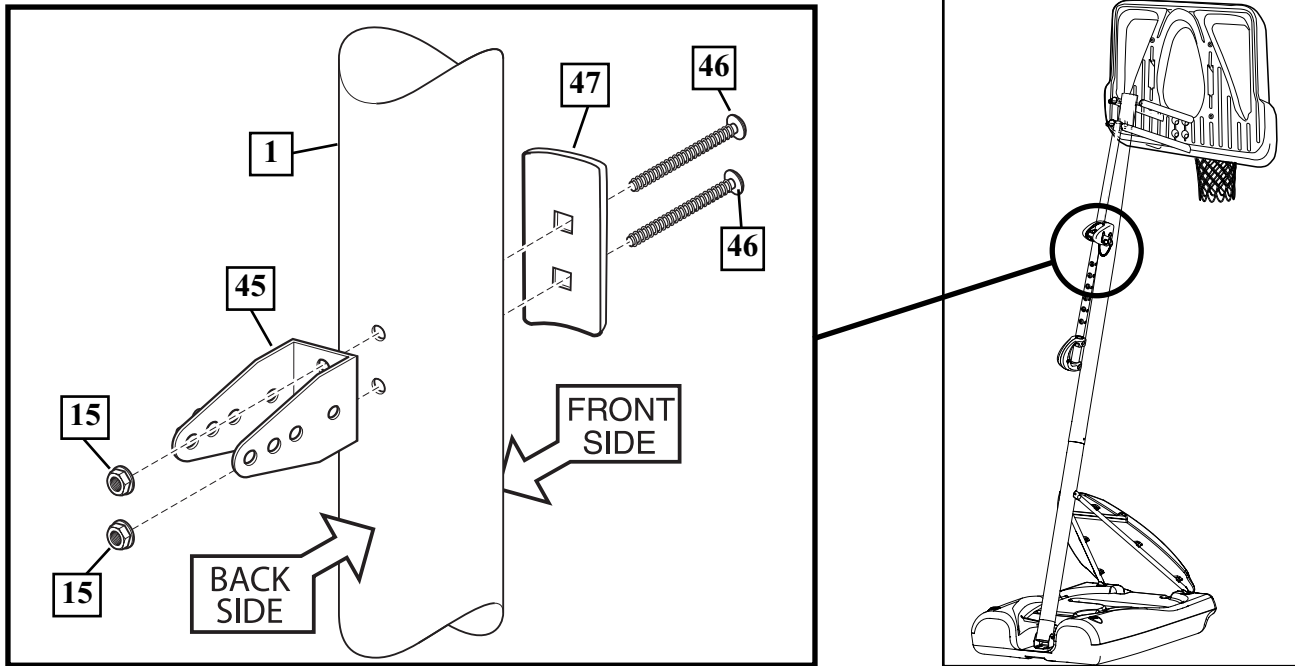

- 16.** Attach spacers (32, 33) to pole mount bracket (45) with bolts (54), washers (20), and lock nuts (37) as shown. **IMPORTANT! Tighten just until washers (20) stop moving.**

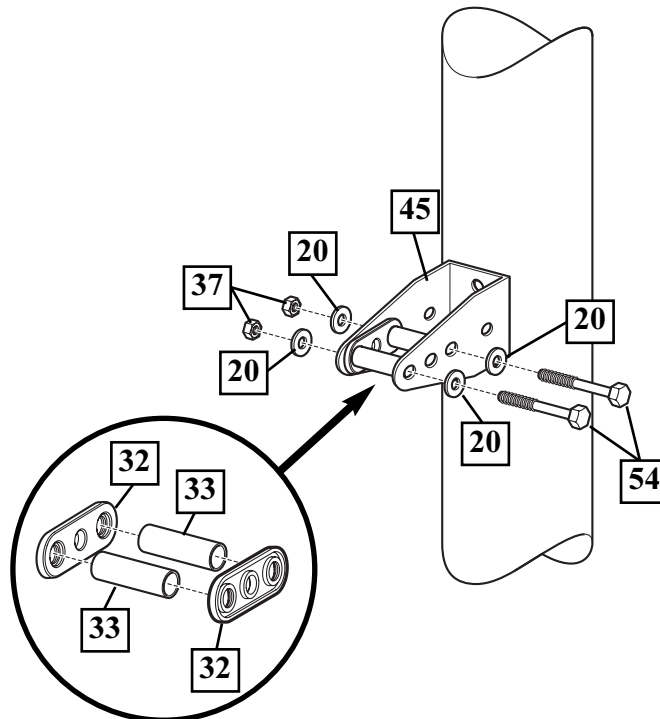

- 17.** Assemble lanyard (34) to locking pin (35) as shown (FIG A). Attach covers (48) onto pole mount bracket (45) with carriage bolt (50) and nut (15) as shown.

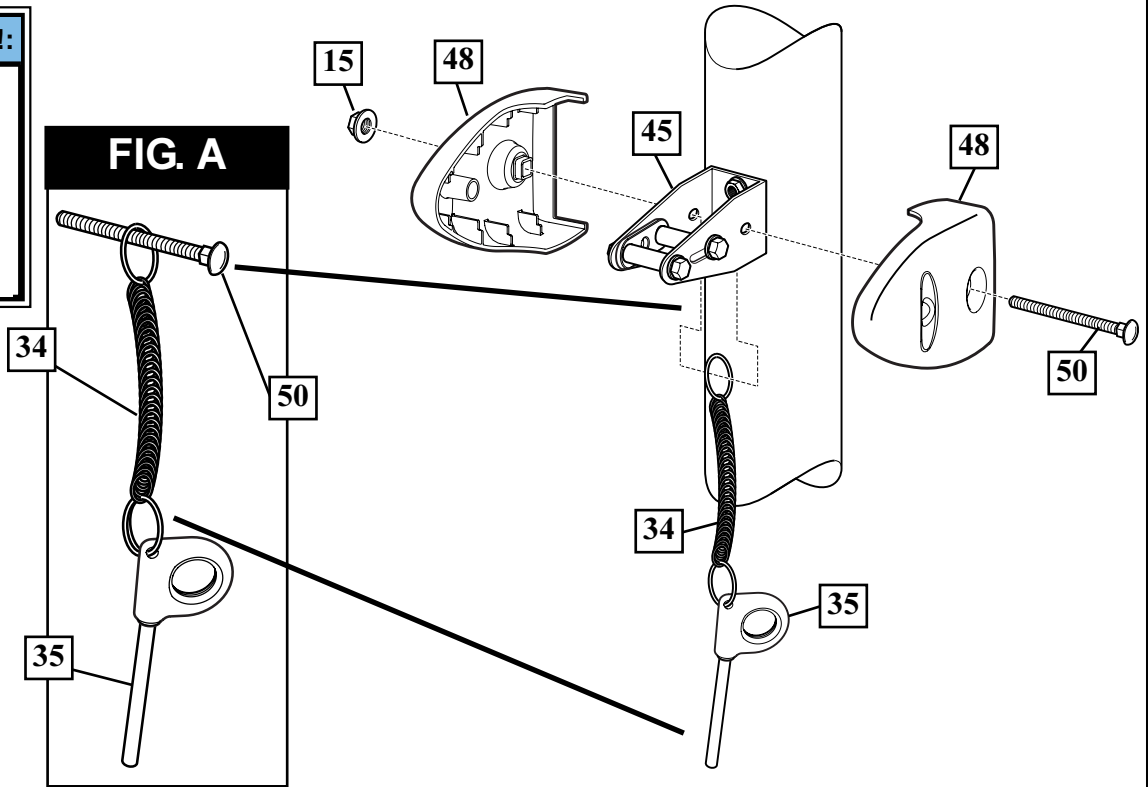
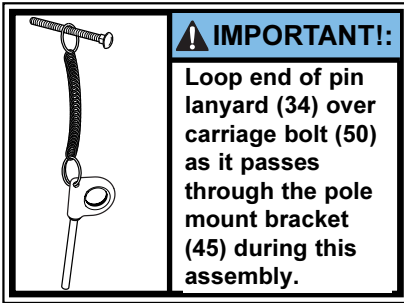

- 18.** Apply logo and height indicator labels (41) to adjustment rod (31) as shown. Attach handle parts (38, 39) to adjustment rod with screw (36), carriage bolts (26), and flange nuts (15) as shown.

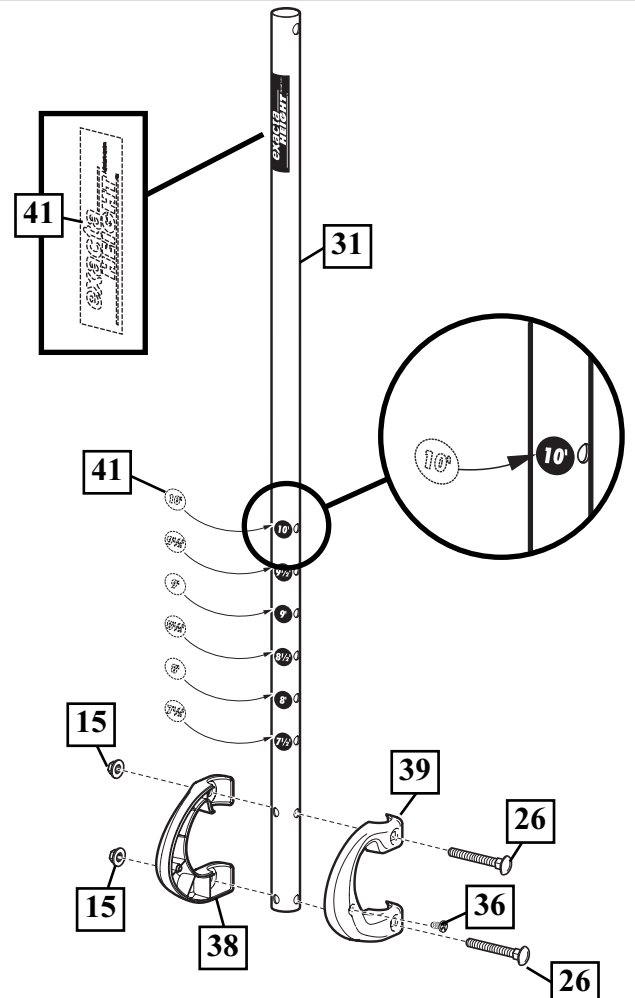
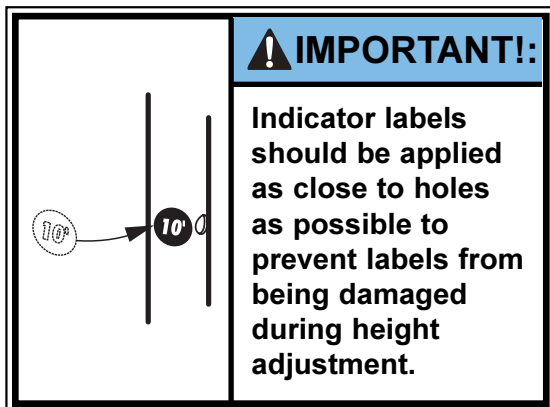

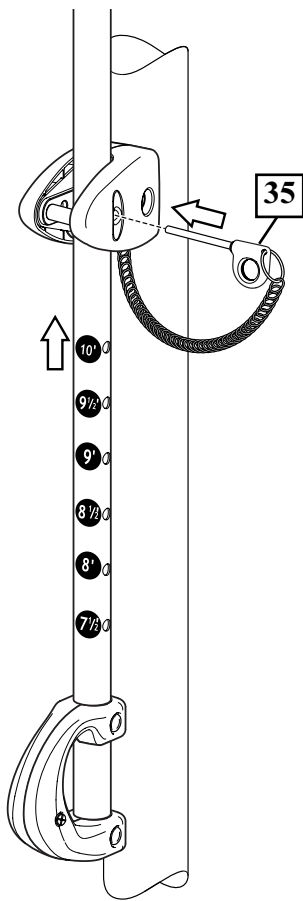

- 19.** Insert handle assembly through pole mount assembly as shown. Lock pole assembly in place at the 10' (3.05 m) mark with pin (35).

- 20.** Install spacers (51) onto backboard brackets (52), with bolts (53, 54) and lock nuts (55, 37) as shown.

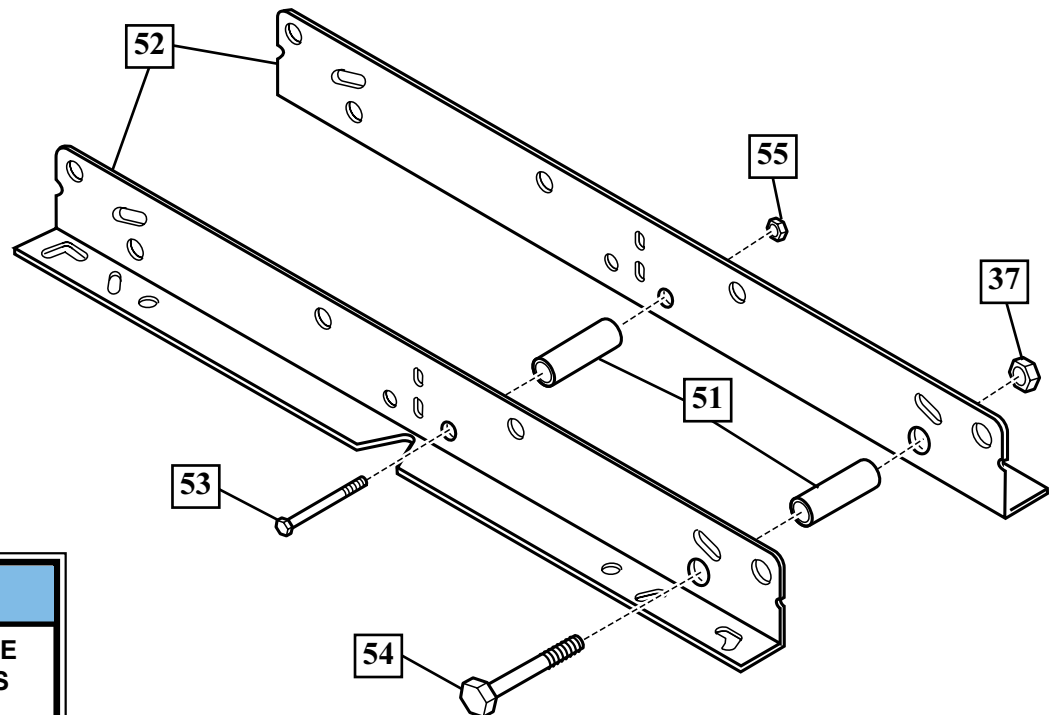

IMPORTANT!:

KEEP HARDWARE LOOSE
UNTIL AFTER STEP 25 IS
COMPLETED.

21. Identify elevator tubes (63 & 56).

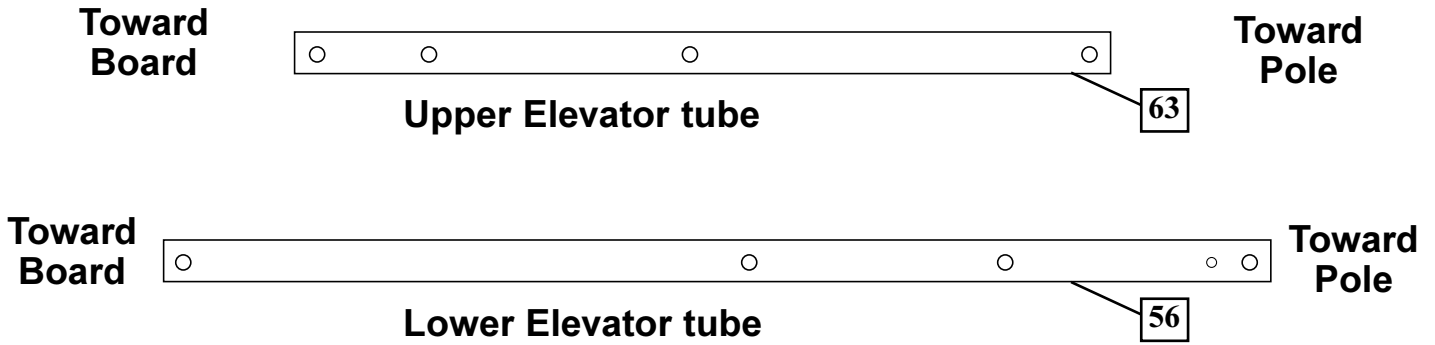

Attach lower elevator tubes (56) and counter balance spring (68) to backboard support brackets (52) using spacers (59), bolt (57), and nut (58) as shown.

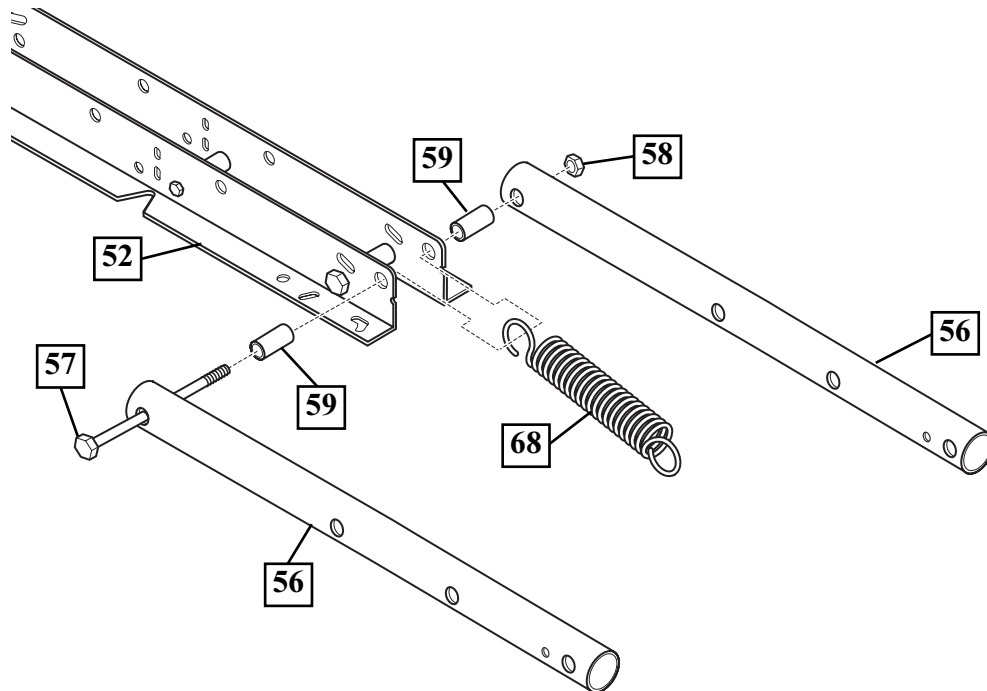

22.

Place board spacers (49) into board as shown. Starting with nuts (15) flush against bracket (52) secure rim (70) and bracket to backboard.

IMPORTANT! For spring loaded rim assembly, refer to instructions included with rim hardware.

NOTE: Rim mounting nuts and bolts supplied with rim hardware.

NOTE: DO NOT use washers here on spring return style rims.

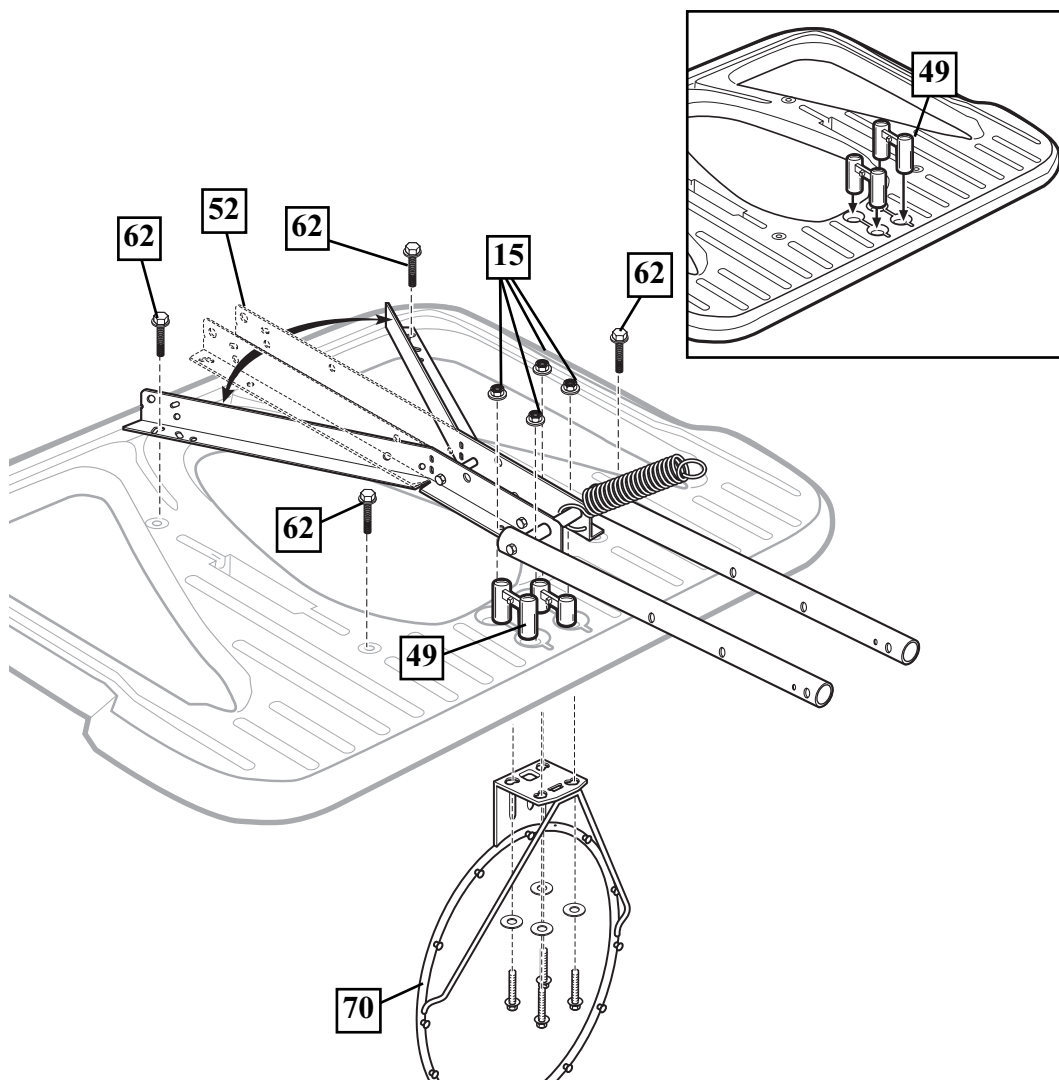

**Refer To
Instructions
Included With Rim
Hardware For Rim
Assembly.**

23. Attach upper elevator tubes (63) to backboard support brackets (52) using spacers (59), bolt (57), and nut (58) as shown.

IMPORTANT!:

**TIGHTEN ALL HARDWARE
FROM STEP 22-25 AFTER
THIS ASSEMBLY IS
COMPLETED.**

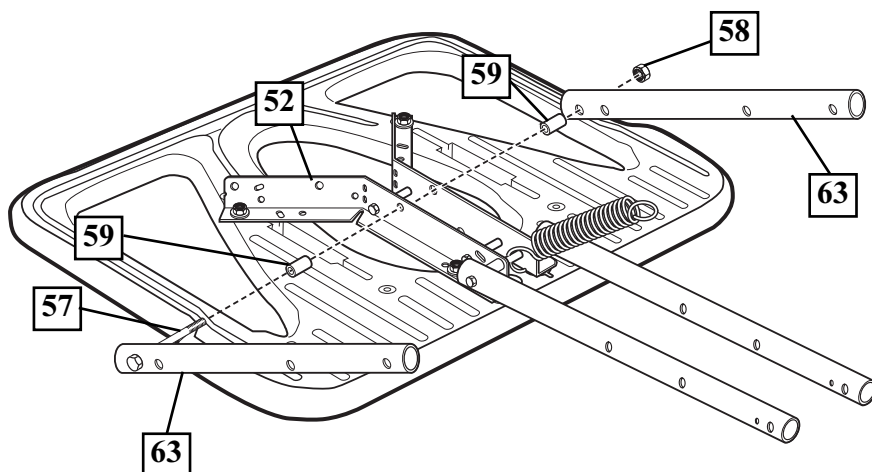

- 24.** Support pole on sawhorse. Attach backboard assembly to top pole section (1) as shown. Install pole cap (64). **NOTE:** Two people are recommended for this step. Use caution; elevator assembly is heavy.

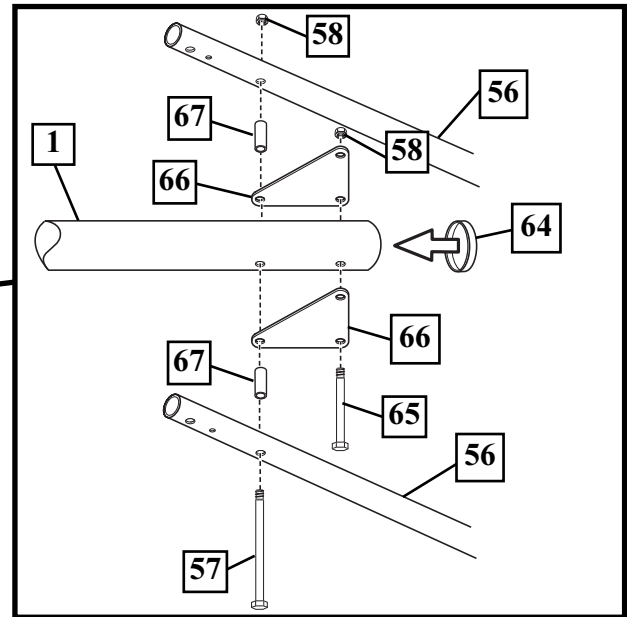
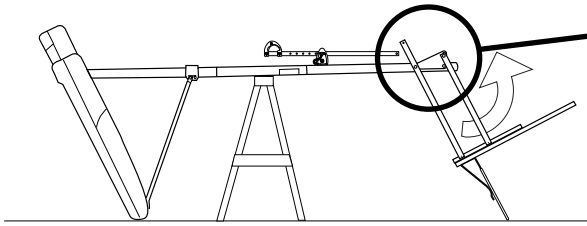

- 25.** Install upper elevator tubes (63) to triangle plates (66) as shown. Install handle assembly to lower elevator tubes (56) using bolt (57), spacers (67), and nut (58) as shown. **NOTE:** Before going on to next step, set adjustable system assembly to the 10' (3.05 m) setting.

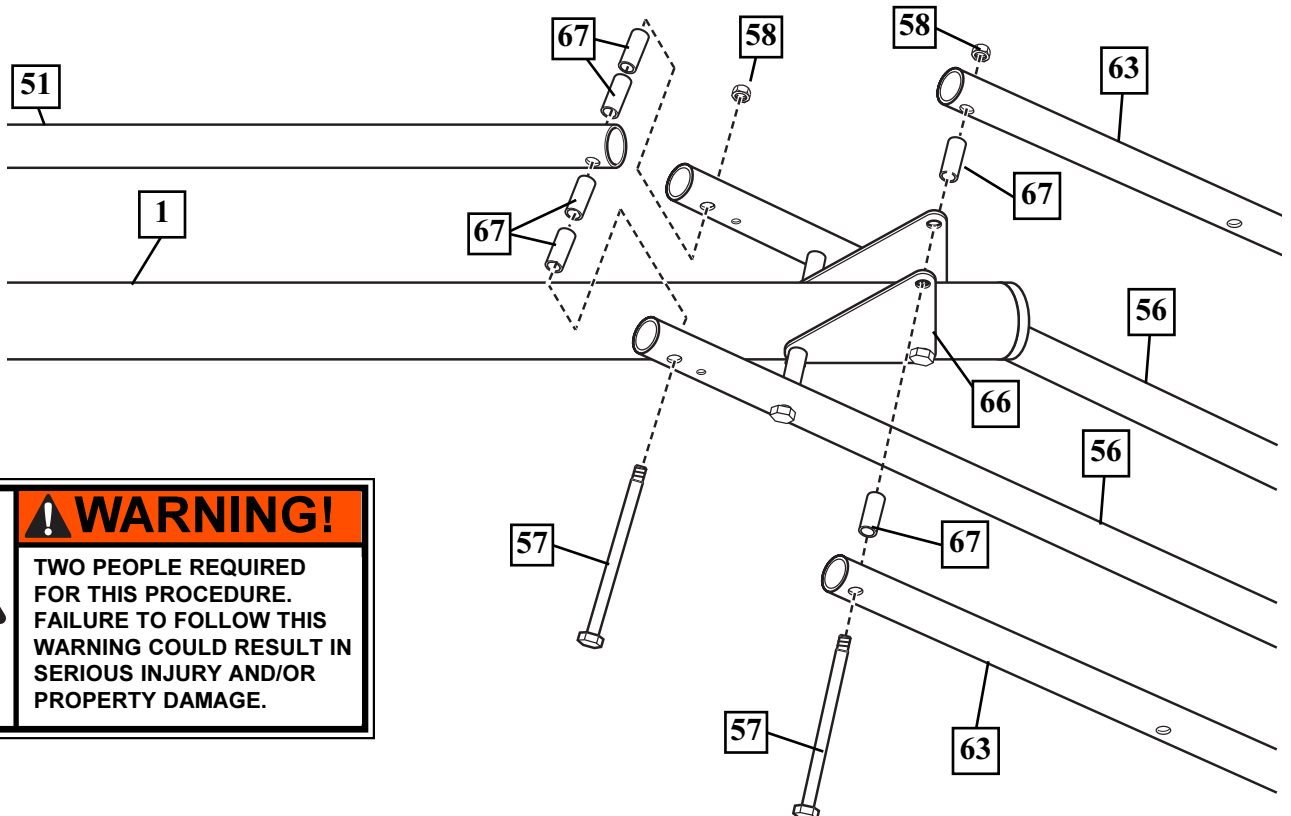

26. Insert bolt (57) through left side upper elevator tube (63), then stretch spring (68) onto bolt (57). Insert bolt (57) through right side upper elevator tube (63) and secure with nut (58).

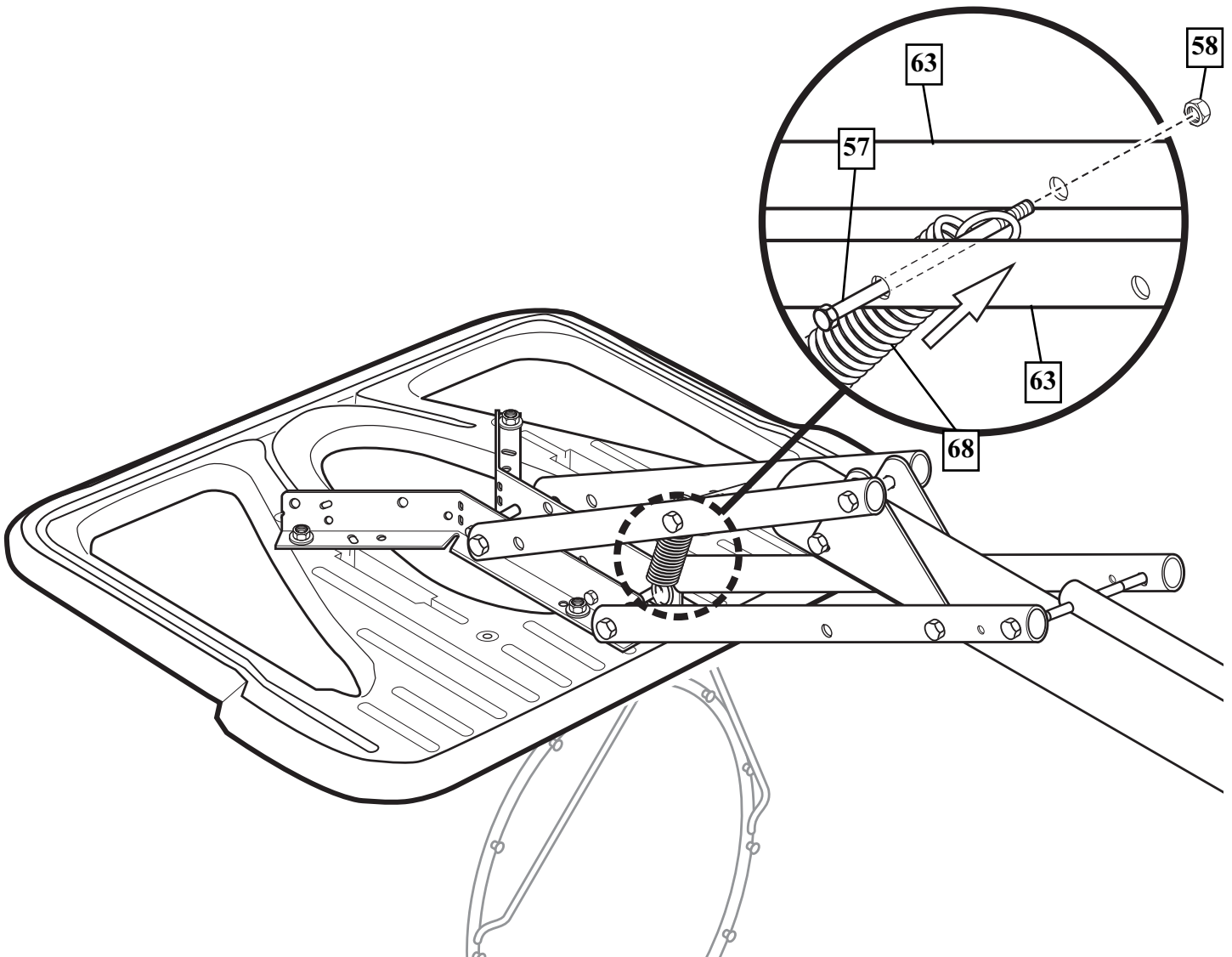

SECTION D: INSTALL FRONT COVER & HANDLE

- 27.** Upright system and fill base (8) with water (approx. 40 gallons) and snap fill cap (54) in place.

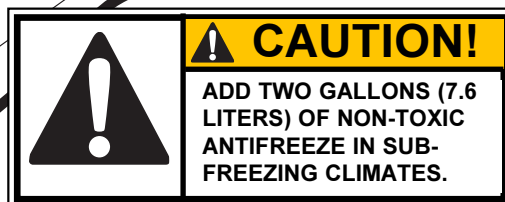
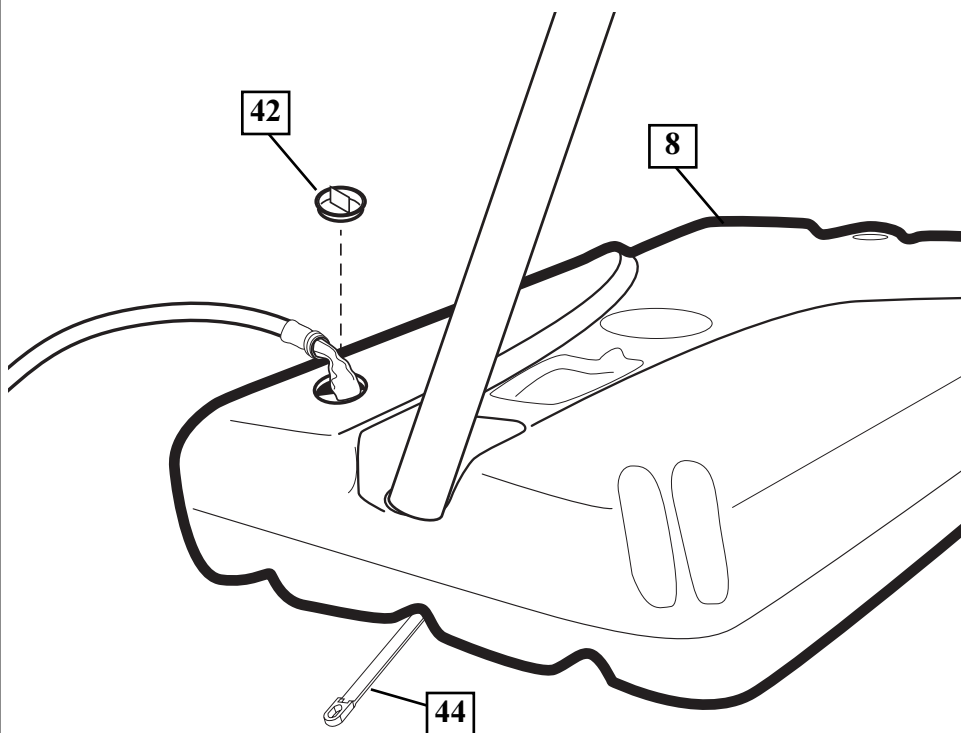

- 28.** Attach front cover (50) to hinge tubes (18) using carriage bolts (51) and flange nuts (22) as shown.

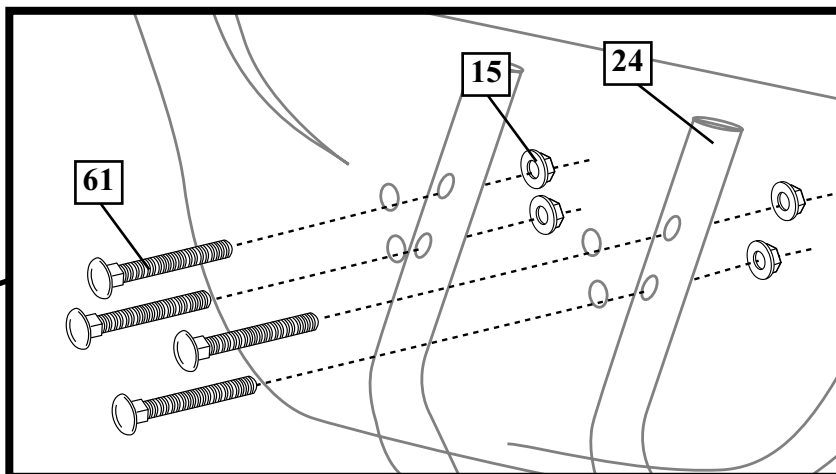
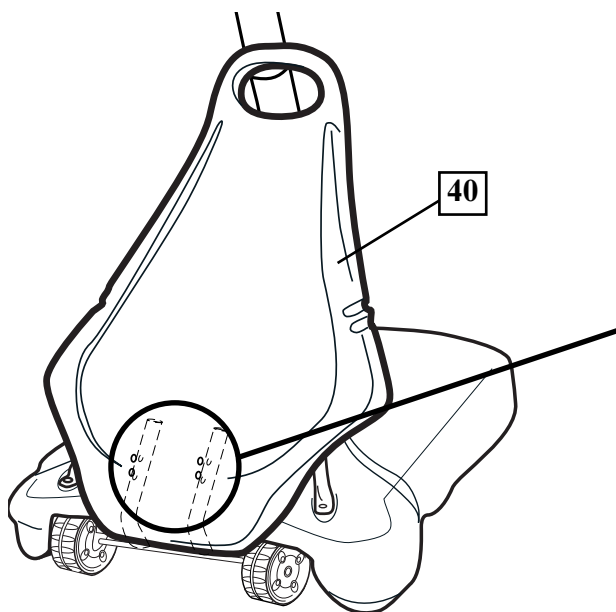

29. Roll assembly to desired playing area. Secure assembly to ground using strap (44) and tie down stake (7).

30. Apply height and moving label (43) to front of pole as shown.

HEIGHT ADJUSTMENT

TO ADJUST BACKBOARD:

1. While holding handle, remove pin.
2. Move elevator up or down to desired height.
3. Replace pin full length to lock system at desired height.

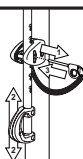

MOVING SYSTEM

1. Adjust basketball backboard height to lowest position.
2. Rotate handle forward until wheels engage ground.
3. Move basketball system to desired location.
4. Rotate handle back to original position.
5. Reattach ground restraint and check system for stability.

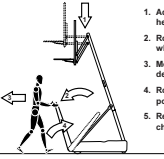

203814 03/04

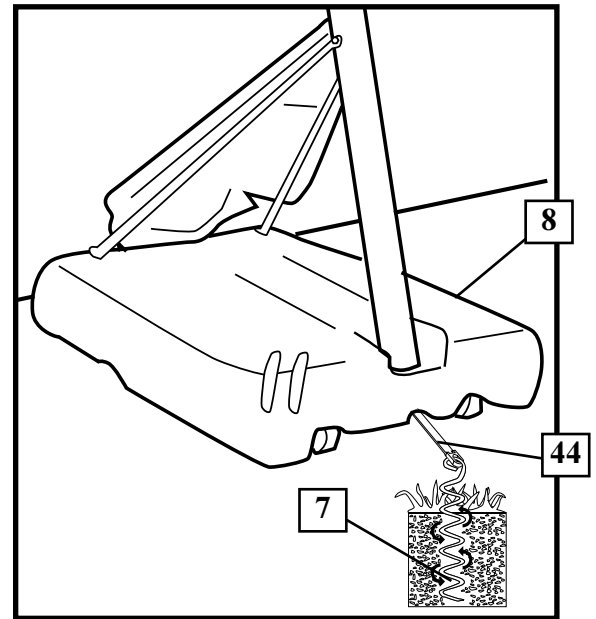
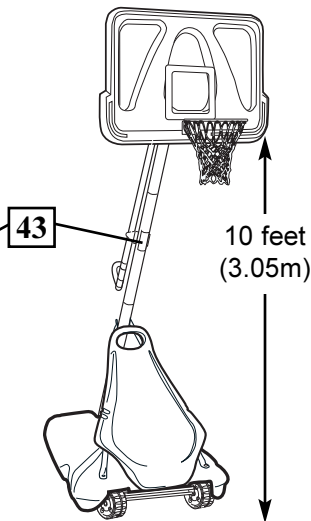

ELEVATOR HEIGHT ADJUSTMENT



WARNING!

DO NOT ALLOW CHILDREN TO ADJUST HEIGHT.

31.

A. While holding handle, remove pin (35).

B. Move elevator up or down to desired height.

C. Replace pin (35) full length to lock system at desired height.

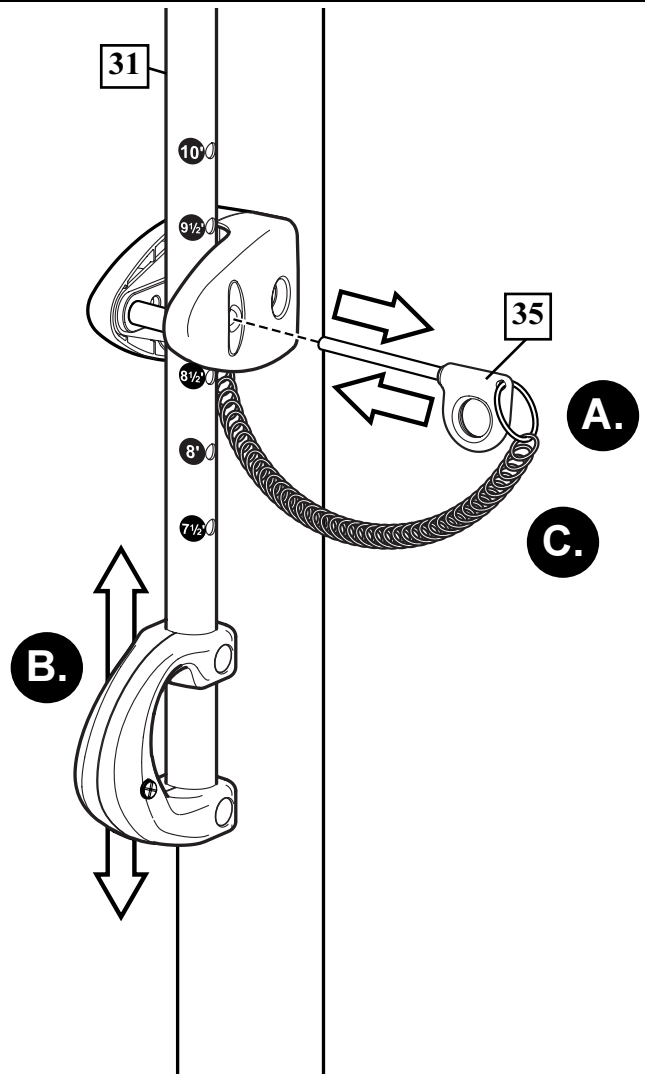

32

Install net clips. Installez les pinces du filet. Netzhaltklammern anbringen. Instale los sujetadores de la red.



WARNING: Use of this product without proper installation of net clips, or when all net clips are not present could result in bodily harm. Be sure to follow directions carefully.

AVERTISSEMENT : L'utilisation de ce produit sans installer correctement ou toutes les pinces du filet risque de causer des blessures. Veuillez à suivre scrupuleusement les instructions.

WARNUNG: Ein Gebrauch dieses Produkts ohne ordnungsgemäß angebrachte Netzhaltklammern bzw. ohne den Gebrauch der Netzhaltklammern kann Verletzungen nach sich ziehen. Die Anleitung genau befolgen.

ADVERTENCIA: Si este producto se usa con los sujetadores de la red incorrectamente instalados, o si no están todos presentes, se pueden ocasionar lesiones corporales. Asegúrese de seguir cuidadosamente las instrucciones.

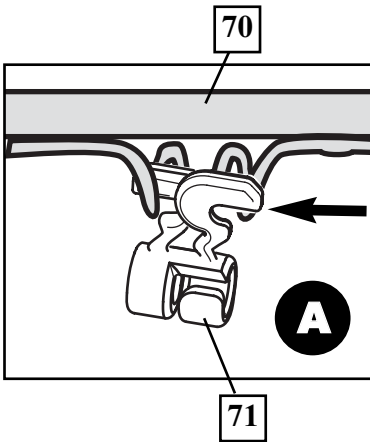
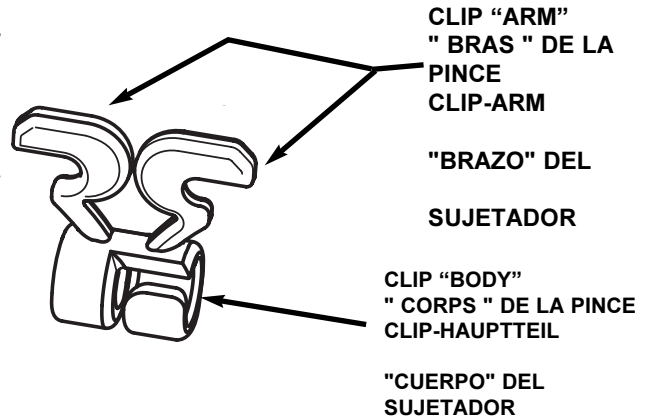

Insert one "arm" of clip (70) into ram (71) as shown. Twist "body" of clip slightly so that second "arm" slides over the top of the first "arm" as shown. Push in direction indicated by arrows.

Insérez un " bras " de la pince (70) dans l'éperon (71), comme illustré. Tournez légèrement le corps de la pince de sorte que le second bras glisse par-dessus le premier, comme illustré.

Einen Arm des Clips (70) wie gezeigt in die Spirale (71) einsetzen. Den Hauptteil des Clips etwas drehen, sodass der zweite Arm wie gezeigt oben über den ersten Arm geschoben werden kann.

Introduzca un "brazo" del sujetador (70) en el accionador (71) como se muestra. Tuerza ligeramente el "cuerpo" del sujetador de manera que el segundo "brazo" se deslice sobre el primer "brazo" como se muestra.

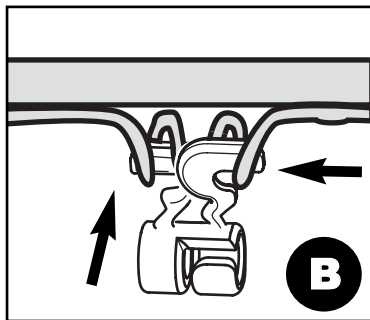

Push second "arm" back and into ram as shown.

Poussez dans le sens des flèches.

In die durch die Pfeile angezeigte Richtung schieben.

Empuje hacia la dirección que indican las flechas.

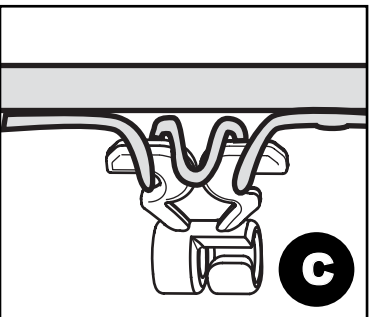

Twist "body" of clip slightly again to spread "arms" of clip. Clip "arms" must be flat and touching edge to edge as shown, not overlapping.

Tournez légèrement le corps de la pince une nouvelle fois pour en étaler les bras.

Den Hauptteil des Clips noch einmal leicht drehen, um die Arme des Clips zu spreizen.

Otra vez tuerza ligeramente el "cuerpo" del sujetador para abrir los "brazos" del sujetador.

33.

Install net.

Installez le filet.

Das Netz anbringen

Instale la red.

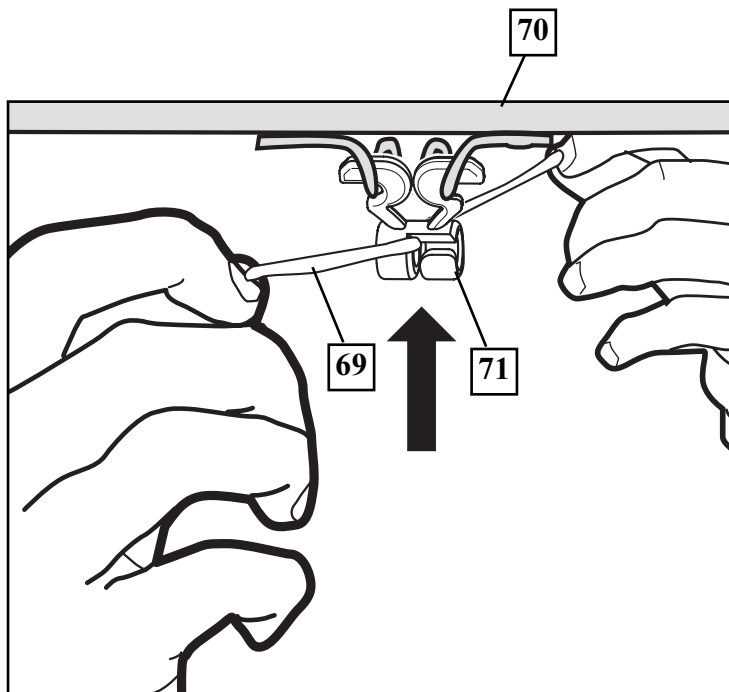

SIDE VIEW
VUE DE CÔTÉ
SEITENANSICHT
VISTA LATERAL

NETCLIP
PINCE DE FILET
NETZHALTEKLAMMER
SUJETADOR DE LA RED

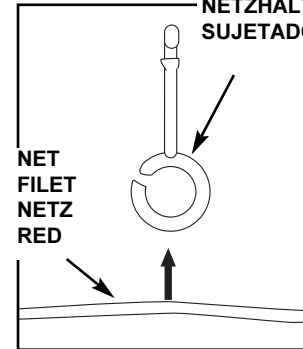

Insert net into bottom of clip as shown.

Insérez le filet dans la base de la pince, comme illustré.

Das Netz wie gezeigt unten in den Clip stecken.

Introduzca la red en la parte inferior del sujetador como se muestra.

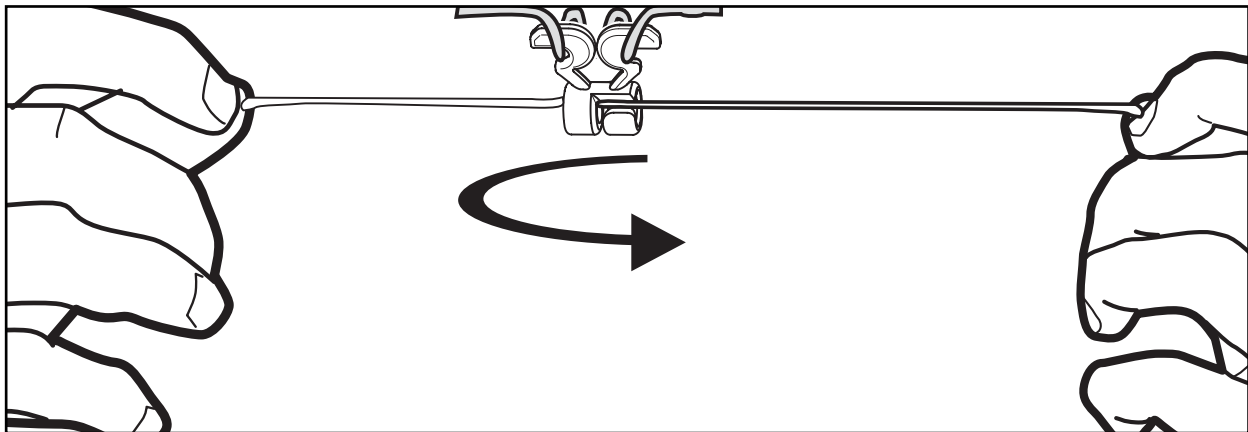

Twist net until it snaps into position.
Net must be centered through clip.

Tournez le filet jusqu'à ce qu'il s'enclenche en position.

Das Netz drehen, bis es einschnappt.

Tuerza la red hasta que quede conectada en su posición.

Le filet doit être centré dans la pince.

Das Netz muss im Clip zentriert werden.

La red debe quedar centrada a través del sujetador.

SIDE VIEW
VUE DE CÔTÉ
SEITENANSICHT
VISTA LATERAL

NETCLIP
PINCE DE FILET
NETZHALTEKLAMMER
SUJETADOR DE LA RED

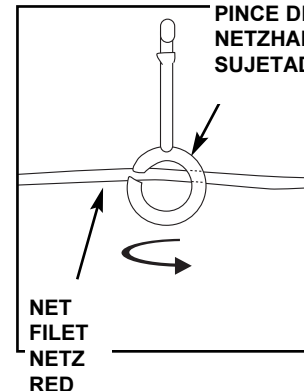

Aux États-Unis et au Canada uniquement: IMPORTANT!

En cas de questions... pas besoin de retourner au magasin! Nous vous remercions d'avoir fait l'achat d'un de nos articles. Nous sommes certains qu'il vous apportera satisfaction. Malgré l'attention que nous portons aux détails, il se peut qu'un problème surgisse de temps à autre. En cas de questions ou pour rectifier tout problème, veuillez contacter notre service après-vente au numéro vert ci-dessous. Pour faciliter le service après-vente, veuillez avoir le numéro de modèle (se trouvant sur la boîte) et la notice de mode d'emploi sous la main lorsque vous nous contactez. Ecrire le numéro du modèle dans la case prévue à cet effet ci-dessus.

CONSIGNES DE SÉCURITÉ

LE NON RESPECT DE CES CONSIGNES DE SÉCURITÉ RISQUE DE PROVOQUER DE GRAVES BLESSURES ET DES DÉGÂTS MATÉRIELS, ET ANNULE EN OUTRE LA GARANTIE.

Le propriétaire du matériel doit veiller à ce que les joueurs connaissent et respectent les règles de sécurité concernant ce matériel.

Pour garantir votre sécurité, n'essayez pas de monter ce système sans suivre scrupuleusement les instructions. Vérifiez la boîte dans son intégralité, ainsi que l'intérieur des emballages pour localiser toutes les pièces. Avant de commencer le montage, lisez les instructions et identifiez les pièces à l'aide de l'identificateur du matériel et de la liste des pièces se trouvant dans ce document. Un montage complet et correct, ainsi qu'une utilisation adéquate, sous supervision, sont indispensables à un fonctionnement correct et permettent de diminuer les risques d'accident ou de blessures. Des blessures graves sont à prévoir si ce système n'est pas correctement installé, entretenu ou utilisé.

- Si vous utilisez une échelle en cours de montage, soyez extrêmement prudent.
- Pour cette opération, il est recommandé de s'y prendre à deux (2).
- Vérifiez régulièrement le socle pour vous assurer qu'il ne fuit pas. Les petites fuites risquent d'entraîner le basculement intempestif du système.
- Emboîtez correctement les sections de poteau (le cas échéant). Elles risquent sinon de se déboîter en cours de jeu et/ou de transport du système.
- Le climat, la corrosion ou une mauvaise utilisation risquent de provoquer la panne du système.
- La hauteur minimale d'utilisation est de 1,98 m (6'6") jusqu'à la base du panneau.
- L'équipement est prévu pour une utilisation ludique à domicile seulement et NON PAS pour un jeu extrêmement compétitif.
- Lisez et comprenez l'étiquette d'avertissement fixée au poteau.
- L'étiquette se trouve à la page 6.
- La durée de vie de votre poteau de basketball dépend de bien des facteurs. Le climat, la position du poteau, son emplacement, son exposition à des agents corrosifs tels que des pesticides, des herbicides ou des sels sont tous importants.
- Pour toute assistance technique, contactez Huffly Sports.
- La supervision d'un adulte est recommandée pour le réglage de la hauteur.

La plupart des blessures sont provoquées par une mauvaise utilisation et/ou le non respect des instructions. Faire preuve de prudence lors de l'utilisation de ce matériel.

Pour des informations complémentaires sur le montage, la position, l'utilisation et l'entretien corrects, rendez-vous au site Web de l'American Basketball Council au <http://www.smarthoops.com>.

Les logos de la NBA et d'équipe membre de la NBA, reproduits sur ce produit sont des marques de commerce et des dessins protégés par copyright et/ou d'autres formes de propriété intellectuelle qui constituent la propriété exclusive de NBA Properties, Inc. et des équipes membres de la NBA, respectives, et n'ont pas le droit d'être utilisés, en tout ou partie, sans l'autorisation écrite de NBA Properties, Inc.

AVIS AUX PERSONNES CHARGÉES DU MONTAGE

TOUS les systèmes de basketball Huffly Sports, y compris ceux utilisés en EXPOSITION, DOIVENT être assemblés et lestés de sable ou d'eau, selon les instructions. Suivez ces instructions sous peine d'encourir des BLESSURES GRAVES. Il est INACCEPTABLE de composer un système de lestage de fortune.

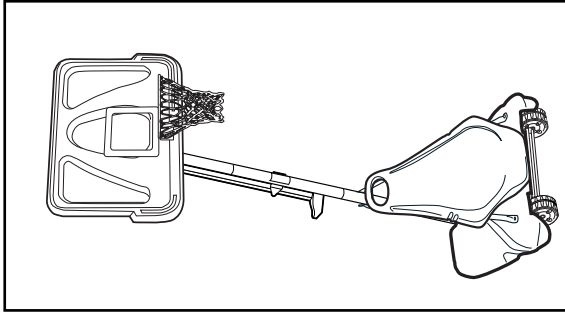

OUTILS NÉCESSAIRES A L'INSTALLATION:

- Deux personnes
- Planche (rebut)
- Mètre
- Echelle de 2,4 m (8 pieds)
- Ruban adhésif
- Tuyau d'arrosage ou sable 163 kg (360lbs.)
- Marteau
- Clés : (deux) 1/2" (une) 9/16" ou petite ou grande clé réglable (à douille profonde 9/16" avec extension recommandée)
- Chevalet de scieur ou table de soutien

AVERTISSEMENT

SUIVEZ CES AVERTISSEMENTS SOUS PEINE DE PROVOQUER DES BLESSURES GRAVES ET/OU DES DÉGÂTS MATÉRIELS.

Le propriétaire du système doit s'assurer que tous les joueurs connaissent et suivent ces consignes d'utilisation sûre du système.

- NE VOUS SUSPENDEZ PAS sur le cerceau ou sur toute autre partie du système, y compris le panneau, les supports ou le filet.
- Durant le jeu, en particulier lorsque vous faites des smash, gardez le visage à l'écart du panneau, du cerceau et du filet. Des blessures graves sont possibles si les dents ou le visage venaient à entrer en contact avec le panneau, le cerceau ou le filet.
- Ne glissez et ne montez pas sur le socle et/ou le poteau, ne les secouez pas et ne jouez pas dessus.
- Une fois le montage terminé, remplissez complètement le système d'eau ou de sable et fixez-le au sol à l'aide du piquet. Ne laissez jamais le système à la verticale sans avoir lesté le socle, car il risquerait de se renverser et de causer des blessures.
- Lorsque vous réglez la hauteur ou que vous déplacez le système, gardez les mains et les doigts à l'écart des pièces en mouvement.
- Ne laissez pas des enfants déplacer ou régler le système.
- Ne laissez jouer, entrer ou s'appuyer sur le cerceau, les colliers, etc.).
- Coupez le câble de la corde et le filet.
- La surface sous le socle doit être lisse et sans gravier ou autres objets pointus. Les perforations causeront des fuites et risquent de faire basculer le système.
- Maintenez les substances organiques à l'écart du socle du poteau. L'herbe, les déchets, etc. risquent de causer la corrosion et/ou la détérioration du système.
- Vérifiez l'état du système (signes de corrosion comme rouille, piqures, écaillage) et nettoyez avec de la peinture émail pour extérieur. Si la rouille a pénétré en tout point de l'acier, remplacez immédiatement le poteau.
- Vérifiez le système avant chaque utilisation (est, visserie mal serrée, usure excessive et signes de corrosion) et réparez au besoin.
- Vérifiez la stabilité du système avant chaque utilisation.
- N'utilisez pas le système les jours de vent fort et/ou de température élevée. Le système est conçu pour être utilisé dans un environnement protégé du vent et à l'écart de biens personnels et/ou de fils suspendus.
- Ne jouez jamais sur des matériaux durs.
- Procédez à des opérations d'installation et d'entretien, reportez-vous au guide fourni.
- Lorsque vous déplacez le système, soyez prudent pour empêcher le mécanisme de se déséquilibrer.
- Maintenez le poteau bouché à tout moment.
- Ne laissez pas geler l'eau du socle. Lorsqu'il fait très froid, ajoutez de l'antigel ou du sable, ou videz complètement le socle et rangez-le. (N'utilisez pas de sel.)
- Soyez extrêmement prudent si vous placez le système sur une dénivelité. Le système risque de se renverser plus facilement.

TUFF STUFF® et les marques associées de Mattel, Inc. sont utilisées avec sa permission. Les produits Huffly ne sont nullement recommandés, évalués ni agréés par Mattel, Inc. ou ses filiales.

INSTRUCTIONS

IMPORTANT ! NOTEZ À LA PAGE 1 DE CE MANUEL LE NUMÉRO DE MODÈLE MENTIONNÉ SUR LE CARTON.

AVANT DE COMMENCER !

Pour garantir l'utilisation optimale du panneau, les composants du système élévateur et la visserie doivent être bien ajustés (serrés). À titre d'essai, insérez les gros boulons dans les gros trous des tubes du système élévateur, des supports du panneau et des plaques triangulaires. Basculez-les avec précaution en imprimant un mouvement circulaire pour éliminer l'excédent de peinture, si nécessaire.

1. Placez des repères sur les sections de poteau avec du ruban adhésif, comme illustré.
2. **IMPORTANT !** Entrelacez les sections de poteau supérieure (1) et centrale (2), comme illustré, jusqu'à ce qu'elles ne bougent plus vers le repère marqué avec le ruban adhésif. Redressez l'ensemble. **REMARQUE :** Les sections de poteau doivent se chevaucher de 9 cm minimum.
3. **IMPORTANT !** Les trous des sections de poteau supérieure (1) et inférieure (3) **DOIVENT** être alignés les uns sur les autres pour permettre le positionnement correct du système élévateur vers la surface de jeu. Ajoutez la section de poteau inférieure (3) au montage, comme indiqué, et entrelacez-les jusqu'à ce que l'ensemble soit bien emboîté. **REMARQUE :** Les sections de poteau doivent se chevaucher de 9 cm minimum.
4. Installez les roues (17) sur l'axe (28) et le support de roues (25) avec les capuchons (29), comme illustré.
5. Placez le socle comme illustré. Fixez l'ensemble du support de roues avec le disque (16) et l'écrou (15), comme illustré.
6. Enfilez la tige (4) dans les trous de la section de poteau inférieure (3) et dans le boulon à œil (5). Insérez le poteau dans le réservoir (6) et à travers le trou central de l'ensemble des roues, comme illustré. Fixez la base du poteau (6) au réservoir avec les rondelles (11), l'écrou (8) et la sangle de fixation (74), comme illustré. **REMARQUE :** Il est recommandé de s'y prendre à deux pour cette procédure.
7. Fixez les entretoises du socle (9) au poteau à l'aide du boulon (10), des rondelles (11) et de l'écrou (12), comme illustré. Tournez l'extrémité non fixée des contrefiches du socle (9), comme illustré.
8. Fixez les entretoises du socle (9) au poteau à l'aide du boulon (14), des rondelles (11) et de l'écrou (15).
9. Installez le support pivotant supérieur (18) sur l'avant du socle avec le boulon (19), la rondelle (20) et l'écrou (8), comme illustré.
10. Insérez le boulon (21) à travers le support pivotant inférieur (22) comme illustré ; le boulon (21) sera fixé à l'étape 12. Posez délicatement le socle sur le côté. Installez le support pivotant inférieur (22) avec le boulon (23), les rondelles (20) et le contre-écrou (8), comme illustré.
11. Fixez les deux tubes articulés (24) sur le second support de roues (25) à l'aide des boulons ordinaires (26) et des écrous à bride (15).
12. Installez les roues (27) sur l'axe (28) et le support de roues (25) avec les capuchons (29), comme illustré.
13. Placez le socle comme illustré. Fixez l'ensemble du support de roues avec le disque (30), la rondelle (20) et l'écrou (8), comme illustré. **REMARQUE :** Il est recommandé de s'y prendre à deux pour cette procédure.
14. Remettez en place l'ensemble comme illustré, en procédant avec précaution. **IMPORTANT !** Il est recommandé de s'y prendre à deux pour cette procédure.
15. Installez le support du poteau (45) et le support de renforcement (47) à l'aide de boulons ordinaires (46), de la façon illustrée. Serrez à fond les écrous à embase (15).
16. Fixez les entretoises (32, 33) sur le support de poteau (45) au moyen de boulons (54), de rondelles (20) et d'écrous (37), de la façon illustrée. **IMPORTANT !** Serrez seulement jusqu'à ce que les rondelles (44) cessent de tourner.
17. Assemblez le cordon (34) et la goupille de blocage (35) de la façon illustrée. Fixez les couvre-supports (48) sur le support de poteau (45) à l'aide d'un boulon ordinaire (50) et d'un écrou (15), de la façon illustrée.
18. Collez le logo et l'étiquette d'indication de hauteur (41) sur la tige de réglage de la hauteur (31), de la façon illustrée. Fixez les sections de poignée gauche et droite (38, 39) sur la tige de réglage de la hauteur au moyen d'une vis (36), de boulons ordinaires (26) et d'écrous à embase (15), de la façon illustrée.
19. Insérez la poignée assemblée dans le support de poteau, de la façon illustrée. Bloquez le poteau en position à 3,05 m (10 pieds) à l'aide de la goupille (35).
20. Posez les entretoises (51) sur les supports du panneau (52) à l'aide de boulons (53 et 54) et de contre-écrous (50 et 37), de la façon illustrée.
AVERTISSEMENT : PROTEGEZ-VOUS LES YEUX LORSQUE VOUS INSTALLEZ DES RESSORTS.
21. Repérez les tubes du dispositif élévateur (63 et 56). Fixez les tubes inférieurs du dispositif élévateur (34) et le ressort d'équilibrage (68) sur les supports du panneau (52) à l'aide d'entretoises (59), d'un boulon (57) et d'un écrou (58), de la façon illustrée.
22. Insérez les entretoises de panneau (49) dans le panneau, comme illustré. Courbez les supports (15) pour les aligner sur les trous du panneau. Insérez les boulons (52) dans les trous, comme illustré. Serrez à fond.
REMARQUE : Les écrous de fixation du cerceau et les boulons sont fournis avec la visserie du cerceau.
23. Montez les tubes du système élévateur (63) sur les supports du panneau (52), comme illustré.
REMARQUE : Serrez le boulon dans le contre-écrou jusqu'à ce qu'il se trouve au même niveau que le bord extérieur du contre-écrou.
24. Appuyez le poteau sur le banc de sciage. Attachez le panneau à la section de

poteau supérieure (1), comme illustré. Installez le capuchon du poteau (64).
REMARQUE : Il est recommandé de s'y prendre à deux pour cette procédure.

Soyez prudent, car le système élévateur est lourd.

25. Installez les tubes supérieurs du système élévateur (63) sur les plaques triangulaires (66), comme illustré.
Ensuite, installez la poignée (63, 56) sur les tubes inférieurs du système élévateur (56) en utilisant le boulon (57), les entretoises (67) et l'écrou (58), comme illustré.
REMARQUE : Serrez le boulon (57) dans le contre-écrou (58) jusqu'à ce qu'il se trouve au même niveau que le bord extérieur du contre-écrou. **REMARQUE :** Avant de passer à l'étape suivante, réglez le système réglable à 3,05 m.
26. **AVERTISSEMENT : PROTEGEZ-VOUS LES YEUX LORSQUE VOUS INSTALLEZ DES RESSORTS.**
Enfilez le boulon (57) dans le tube supérieur gauche du système élévateur (63), puis tendez le ressort (68) sur le boulon (57). Enfilez le boulon (57) dans le tube supérieur droit du système élévateur (63), puis fixez avec l'écrou (58).
27. Faites rouler l'ensemble jusqu'à la zone de jeu prévue. Fixez l'ensemble au sol à l'aide de la sangle (8) et du piquet de fixation au sol (54). Remplissez de 132 litres d'eau. **IMPORTANT !** Ajoutez 7,6 litres (2 gallons) d'antigel non toxique en prévision de températures en dessous de 0. Ajoutez 7,6 litres d'antigel non toxique en prévision de températures en dessous de 0. Mettez le bouchon (42) en place.
28. Attachez le capot avant (50) sur les tubes articulés (18) avec le boulon ordinaire (51) et les écrous à bride (22), comme illustré.
AVERTISSEMENT : NE LAISSEZ PAS L'ENSEMBLE SANS SURVEILLANCE LORSQU'IL EST VIDE, CAR IL RISQUE DE BASCULER.
29. Collez l'étiquette d'échelle de hauteur et de déplacement (44) sur l'avant du poteau, comme illustré.
30. **AVERTISSEMENT :** Ne confiez pas l'ajustement de la hauteur à des enfants. Saisissez la poignée et appuyez sur le levier.
31. Appuyez vers le poteau tout en tenant le levier. Montez ou abaissez à la hauteur de votre choix tout en appuyant sur la poignée vers l'avant. Relâchez la poignée en vous assurant que la goupille horizontale (43) est bloquée dans la fente.

AVERTISSEMENT : L'UTILISATION DE CE PRODUIT SANS L'INSTALLATION CORRECTE DES PINCES DU FILET OU EN L'ABSENCE DE CERTAINES PINCES EXPOSE LES JOUEURS À DES BLESSURES. VEILLEZ À SUIVRE SCRUPULEUSEMENT CES INSTRUCTIONS.

32. Installez les pinces de filet comme illustré. (Voir l'illustration)
33. Installez le filet comme illustré. (Voir l'illustration)

LISTE DES PIÈCES (Voir le numéro de légende sur les schémas)

Légende	Quantité	No de réf.	Description
1	1	900149	Section de poteau supérieure, noire
2	1	904811	Section de poteau centrale, noire
3	1	903407	Section de poteau inférieure, noire
4	1	200188	Tige, zinc, 3/8 x 5-1/4 (long.)
5	1	202822	Boulon à oeillet, 3/8-16 x 3-3/4 (long.)
6	1	200117	Réservoir
7	1	203124	Piquet de fixation au sol
8	4	203063	Contre-écrou, insert en nylon, 3/8-16
9	2	906410	Entretoises, socle
10	1	202662	Boulon, 5/16-18 x 4-1/2 (long.)
11	7	203218	Rondelle plate, 5/16 x 7/8 D.E.
12	1	203220	Contre-écrou, insert en nylon, 5/16-18
13	1	200516	Vinyle, couvre-boulon, 5/16
14	2	203798	Boulon, bride à 6 pans, 5/16-18 x 1-1/2 (long.)
15	20*	203100	Contre-écrou, Whiz, 5/16-18
16	1	203223	Boulon ordinaire 5/16-18 x 1 (long.)
17	2	226401	Roue, 10 cm de diamètre
18	1	200123	Support pivotant, supérieur
19	1	200512	Boulon, six pans, 3/8-16 x 3-1/2 (long.)
20	9*	203232	Rondelle, 3/8 (D.I.) x 3/4 (D.E.)
21	1	206252	Boulon, tête à six pans, 3/8-16 x 1 (long.)
22	1	206948	Support pivotant, inférieur
23	1	203330	Boulon, tête à six pans, 3/8-16 x 4-1/2 (long.)
24	2	200122	Tubes articulés
25	2	900223	Support de roues
26	6	203103	Boulon ordinaire, 5/16-18 x 2 long.
27	2	226403	Roue, 15,2 cm de diamètre
28	2	206940	Axe, D.E. 0,461 x 21 (long.)
29	4	206938	Capuchons
30	1	206956	Disque, plastique, 12,7 cm (D.E.) x 1,5 mm (épaisseur)
31	1	904866	Tige de réglage de la hauteur
32	2	204858	Entretoise plastique triple
33	2*	204857	Entretoise métallique, 1/2" x 1.44" (long)
34	1	204853	Cordon spiralé noir
35	1	204850	Goupille de blocage
36	1	204803	Vis cruciforme
37	3*	201124	Contre-écrou, six pans, 3/8-16
38	1	204855	Poignée gauche
39	1	204856	Poignée droite
40	1	200118	Protecteur avant
41	1	200872	Étiquette, indication de hauteur
42	1	206219	Capuchon, réservoir, noir
43	1	203814	Étiquette, réglage de hauteur et déplacement
44	1	201568	Ressort, argent
45	1	204832	Support de poteau
46	2	203053	Boulon ordinaire, 5/16-18 x 4 long.
47	1	206990	Support de renforcement
48	2	204859	Couvre-ressort, côté gauche
49	2	200533	Couvre-ressort, côté droit
50	1	203038	Boulon ordinaire, 5/16-18 x 2,75 long.
51	2	201129	Entretoise, métallique, D.I. 12,7 mm x D.E. 10 mm x 45,7 mm (long.)
52	2	900846	Support de panneau
53	1	240017	Boulon, tête à six pans, 1/4-20 x 2-1/4 (long.)
54	3	206360	Boulon, tête à six pans, 3/8-16 x 2.625 (long.)
55	1	203493	Contre-écrou, six pans, 1/4-20
56	2	900183	Tube du système élévateur, inférieur (long)
57	6	204847	Boulon, tête à six pans, 1/2-13 x 9-1/2 (long.)
58	7	206340	Contre-écrou, 1/2-13
59	4	201682	Entretoise, noire D.I. 0,56 x D.E. 0,683 x 1,88 (long.)
60	4	201611	Boulon, bride, six pans, 5/16-18 x 3 (long.)
61	4	265601	Boulon ordinaire, 5/16-18 x 3-1/2 (long.)
62	4*	205528	Boulon, bride, six pans, 5/16-18 x 1 (long.)
63	2	904807	Tube du système élévateur, supérieur (court)
64	1	207103	Capuchon de poteau
65	1	201139	Boulon, tête à six pans, 1/2-13 x 4-1/2 (long.)
66	2	900867	Plaque triangulaire
67	8	202862	Entretoise, plastique, 1/2 D.I., 1-1/4 (long.)
68	1	204837	Ressort
69	1		Filet
70	1		Cerceau
71	12	201219	Pince, fixation pour filet

*Des pièces supplémentaires sont peut-être fournies avec ce modèle.

!Usted es importante para Huffly!

Agradecemos que haya comprado uno de nuestros muchos productos de calidad. Estamos seguros que quedará muy satisfecho con su selección. Aunque hemos tenido un gran cuidado y puesto un gran esfuerzo en la fabricación de cada uno de nuestros productos, pueden ocurrir problemas. Para asegurar la resolución rápida y adecuada de cualquier problema, o para recibir respuesta a cualquier pregunta, por favor póngase en contacto con el Centro de Servicio al Cliente. El servicio será más rápido si proporciona su número de modelo (se encuentra en la caja). Por favor escriba su número de modelo en el espacio que se encuentra arriba.

⚠ INSTRUCCIONES DE SEGURIDAD ⚠

SI NO SE SIGUIEN ESTAS INSTRUCCIONES DE SEGURIDAD SE PUEDE OCASIONAR UNA LESIÓN GRAVE, DAÑOS A LA PROPIEDAD Y ANULACIÓN DE LA GARANTÍA.

El propietario debe asegurarse que todos los jugadores sepan y obedezcan estas reglas para la operación segura de la unidad.

Para asegurar su seguridad, no intente montar este sistema sin seguir las instrucciones cuidadosamente. Revise toda la caja y el interior del material de embalaje para ver si hay partes. Antes de comenzar el montaje, lea las instrucciones e identifique las partes usando el identificador de la tornillería y la lista de partes que vienen en este documento. El montaje completo y el uso y la supervisión adecuados son esenciales para la operación correcta y para reducir el riesgo de sufrir accidentes o lesiones. Existe una alta probabilidad de sufrir lesiones graves si este sistema no se instala, mantiene y opera adecuadamente.

- Tenga mucho cuidado si utiliza una escalera durante el montaje.
- Se recomienda que dos (2) personas realicen esta operación.
- Revise regularmente la base para detectar si tiene fugas. Las fugas lentas podrían causar que el sistema se ledeara inesperadamente.
- Ajuste adecuadamente las secciones del poste (si es aplicable). Si no lo hace, las secciones del poste se podrían separar durante el juego y/o el transporte del sistema.
- El clima, la corrosión y el uso inadecuado podrían ocasionar la falla del sistema. La altura mínima de operación es de 1,98 m (6'6") hasta la parte inferior del respaldo.
- Este equipo está diseñado solamente para uso recreativo en el hogar, NO para juego competitivo excesivo.
- Lea y entienda la etiqueta de advertencia adherida en el poste. La etiqueta se muestra en la página 8.
- La vida útil de su poste de baloncesto depende de muchas condiciones. El clima, la colocación del poste, la ubicación del poste y la exposición a sustancias corrosivas tales como pesticidas, herbicidas o sales son todas condiciones importantes.
- Si requiere asistencia técnica, comuníquese con Huffly Sports.
- Se recomienda la supervisión de un adulto cuando se ajuste la altura.

La mayoría de las lesiones son ocasionadas por el mal uso y/o por no seguir las instrucciones. Tenga cuidado cuando use esta unidad.

Para obtener más información sobre el montaje, ubicación, uso y mantenimiento adecuados visite el sitio en la red de The American Basketball Council en <http://www.smarthoops.com>

Las identificaciones de la NBA y de los equipos individuales miembros de la NBA que se reproducen en este producto, son marcas comerciales y diseños protegidos por derechos de autor y/u otras formas de propiedad intelectual. Estas identificaciones son propiedad exclusiva de NBA Properties, Inc. y de los equipos respectivos miembros de la NBA, y no se pueden usar, total ni parcialmente, sin el consentimiento por escrito de NBA Properties, Inc.

AVISO PARA LAS PERSONAS QUE VAN A MONTAR EL SISTEMA

TODOS los sistemas de baloncesto de Huffly Sports, inclusive los que se usan para EXHIBICIÓN, SE DEBEN montar y estabilizar con arena y o agua de acuerdo con las instrucciones. Si no se siguen las instrucciones se podría ocasionar una LESIÓN SERIA. NO es aceptable improvisar un sistema de compensación de peso.

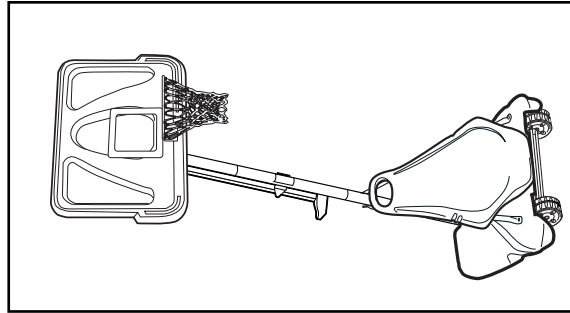

HERRAMIENTAS NECESARIAS PARA LA INSTALACIÓN:

- Dos personas
- Tablero de madera (sobrante)
- Cinta para medir
- Escalera de 2.4 m (8 pies)
- Cinta
- Manguera de jardín o 163 kg. (360 libras) de arena
- Martillo
- Llaves: (dos) 1/2" (Una) 9/16", o llaves ajustables grandes y pequeñas (Se recomienda un receptáculo profundo de 9/16" con extensión)
- Caballete o mesa de apoyo

⚠ ADVERTENCIA ⚠

SI NO SE OBSERVAN ESTAS ADVERTENCIAS SE PUEDEN OCASIONAR LESIONES GRAVES Y/O DAÑOS MATERIALES

El propietario debe asegurarse de que todos los jugadores conozcan y sigan estas reglas para la operación segura del sistema.

- NO SE CUELQUE del borde ni de ninguna parte del sistema, inclusive el respaldo, abrazaderas de soporte o red.
- Durante el juego, especialmente cuando se realizan actividades de disparo de pelota, el jugador debe mantener la cara alejada del respaldo, borde y red. Si los dientes o la cara entran en contacto con el respaldo, el borde o la red se podría ocasionar una lesión grave.
- No se deslice, suba, mueva ni juegue sobre la base y/o en el poste.
- Después de terminar el montaje, llene completamente el sistema con agua o arena y fíjelo al piso. Nunca deje el sistema en una posición vertical con la base vacía, ya que esto podría ocasionar lesiones.
- Cuando ajuste la altura o mueva el sistema, mantenga las manos y los dedos alejados de las partes móviles.
- No permita que los niños muevan o ajusten el sistema. Durante el juego no use bisutería (anillos, relojes, collares, etc.). Los objetos pueden enredarse en la red.
- La superficie debajo de la base debe estar lisa y no tener grava ni otros objetos filosos. Las perforaciones ocasionan fugas y éstas podrían ocasionar que el sistema se lede.
- Mantenga el material orgánico alejado de la base del poste. El césped, desperdicios, etc. podrían causar corrosión y/o deterioro.
- Verifique que el sistema del poste no esté corroído (oxidación, corrosión, asflamiento) y si es así, sustitúvalo a la vez que se reemplaza el aro. Si la oxidación penetró en el acero en algún punto, reemplácese inmediatamente el poste.
- Antes de usar el sistema verifique que tenga el balasto adecuado, que la tornillería no esté floja y que no esté excesivamente desgastado ni tenga signos de corrosión. Si presenta alguna de estas condiciones repárela antes de usarlo.
- Revise la estabilidad del sistema antes de usarlo.
- No use el sistema durante condiciones de mucho viento y/o condiciones climáticas severas, el sistema se puede ledear. Coloque el sistema en posición de almacenamiento y/o en un área protegida del viento y aléjelo de la propiedad personal o cables suspendidos.
- Nunca juegue en las partes móviles del sistema.
- Siempre mantenga el sistema en posición de almacenamiento y mantenimiento adecuados para ver la instalación y mantenimiento adecuados.
- Mecanismo no se desplace.
- Siempre mantenga tapada la sección superior del poste. No permita que el agua del tanque se congele. En condiciones climáticas bajo cero añada un anticongelante no tóxico, arena, o vacíe completamente el tanque y almacene el sistema. (No use sal.)
- Tenga mucho cuidado si coloca el sistema en una superficie con pendiente. El sistema se puede ledear más fácilmente.

TUFF STUFF® y las marcas comerciales asociadas son propiedad de Mattel, Inc. y se usan con su permiso. Mattel, Inc. y todas sus compañías afiliadas o subsidiarias de ninguna forma patrocinan, aprueban ni autorizan los productos Huffly.

INSTRUCCIONES

¡IMPORTANTE! ANOTE EN LA PÁGINA 1 DE ESTE MANUAL DEL PROPIETARIO EL NÚMERO DE MODELO QUE APARECE EN LA CAJA.

¡ANTES DE COMENZAR!

Para asegurar el óptimo rendimiento del sistema del respaldo en el juego, se requiere un ajuste de tolerancia estrecha entre los componentes del elevador y el herraje. Pruebe el ajuste de los pernos grandes en los orificios grandes de los tubos elevadores, soportes del respaldo y placas triangulares. Cuidadosamente muévalos en círculos para eliminar cualquier exceso de pintura, si es necesario.

1. Marque con cinta las secciones del poste, como se muestra.
2. ¡IMPORTANTE! Golpee la sección superior (1) y la sección media (2) del poste entre sí, como se muestra, hasta que ya no se muevan hacia la marca de cinta de referencia. Coloque el conjunto en posición vertical. NOTA: Las secciones del poste se deben traslapar un mínimo de 3-1/2" (9 cm).
3. ¡IMPORTANTE! Los orificios de las secciones superior (1) e inferior (3) del poste DEBEN estar alineados para colocar correctamente el sistema elevador hacia la superficie de juego. Coloque la sección inferior del poste (3) en el conjunto, como se muestra, y golpéela hasta que quede completamente fija. NOTA: Las secciones del poste se deben traslapar un mínimo de 3-1/2" (9 cm).
4. Instale las ruedas (17) en el eje (28) y el soporte de la rueda (25) con las tapas de presión (29) como se muestra.
5. Coloque la base como se muestra. Asegure el conjunto del soporte de la rueda con el perno (16) y la tuerca (15) como se muestra.
6. Instale la varilla (4) a través de los orificios que se encuentran en la sección inferior del poste (3) y del perno de anilla (5). Introduzca el conjunto del poste en el tanque (6) a través del orificio central del conjunto de la rueda como se muestra. Fije la parte inferior del poste (6) en el tanque con arandelas (9 y 13), la tuerca (10) y la correa del dispositivo de anclaje (29) como se muestra.
7. Fije los puntales de la base (9) en el poste usando un perno (10), arandelas (11) y una tuerca (12), como se muestra. Gire los extremos no fijados de los puntales de la base (9) como se muestra.
8. Fije los puntales de la base (9) en la base usando un perno (14), arandelas (11) y una tuerca (15), como se muestra.
9. Instale el soporte giratorio superior (18) en el frente de la base usando el perno (19), la arandela (20) y la tuerca (8) como se muestra.
10. Introduzca el perno (21) a través del soporte giratorio inferior (22) como se muestra, el perno (21) se fijará en el paso 12. Coloque cuidadosamente el conjunto de la base sobre su costado. Instale el soporte giratorio inferior (22) con el perno (23), arandelas (20) y contratuerca (8) como se muestra.
11. Asegure ambos tubos de articulación (24) en el segundo soporte de la rueda (25) con los pernos cabeza de carro (26) y las tuercas de brida (15).
12. Instale las ruedas (27) en el eje (28) y el soporte de la rueda (25) con las tapas de presión (29) como se muestra.
13. Coloque la base como se muestra. Asegure el conjunto del soporte de la rueda con el disco (30), arandela (20) y tuerca (8) como se muestra. NOTA: Se recomienda que dos personas realicen este paso.
14. Cuidadosamente vuelva a colocar todo el conjunto, como se muestra.
¡IMPORTANTE! Se recomienda que dos personas realicen este paso.
15. Instale el soporte de montaje del poste (45) y el soporte de refuerzo (18) con los pernos cabeza de carro (46) como se muestra. Apriete completamente las tuercas de brida (15).
16. Conecte los espaciadores (32, 33) en el soporte de montaje del poste (45) usando pernos (54), arandelas (20) y contratuercas (37) como se muestra. ¡IMPORTANTE! Apriete lo suficiente para que las arandelas (44) no se muevan.
17. Monte el acollador (34) en el perno de fijación (35) como se muestra (FIG A). Coloque las cubiertas (48) en el soporte de montaje del poste (45) con un perno cabeza de carro (50) y una tuerca (15) como se muestra.
18. Aplique el logotipo y las etiquetas indicadoras de altura (41) en la varilla de ajuste (31) como se muestra. Conecte las piezas de la manija (38, 39) a la varilla de ajuste con un tornillo (36), pernos cabeza de carro (26) y tuercas de brida (15) como se muestra.
19. Introduzca el conjunto de la manija a través del conjunto de montaje del poste, como se muestra. Fije el conjunto del poste en su lugar en la marca de los 10' (3.05 m) con el pasador (35).
20. Instale los espaciadores (51) en los soportes del respaldo (52) con los pernos (53, 54) y las contratuercas (50, 37) como se muestra.
21. Identifique los tubos elevadores (63 y 56). Conecte los tubos elevadores inferiores (56) y el resorte de contrapeso (68) en los soportes del respaldo (52) usando espaciadores (59) pernos (57) y tuercas (58) como se muestra.
22. Coloque los espaciadores del tablero (49) en el tablero como se muestra. Doble los soportes (15) para alinearlos con los orificios del tablero. Introduzca los pernos (52) en los orificios como se muestra. Apriete completamente.
NOTA: Las tuercas y los pernos de montaje del borde se suministran con el herraje del borde.
23. Monte los tubos elevadores superiores (63) en los soportes del respaldo (52) como se muestra.

NOTA: Apriete el perno en la contratuerca hasta que quede al ras (uniforme) con el borde exterior de la contratuerca.

24. Apoye el poste en un caballete de aserrar. Conecte el conjunto del respaldo en la sección superior del poste (1) como se muestra. Luego instale la tapa del poste (64). NOTA: Se recomienda que dos personas realicen este paso. Tenga cuidado; el conjunto del elevador es pesado.
25. Instale los tubos elevadores superiores (63) en las placas triangulares (66) como se muestra.
Instale el conjunto de la manija (63, 56) en los tubos elevadores inferiores (56) usando el perno (57), espaciadores (67) y la tuerca (58) como se muestra. NOTA: Apriete el perno (57) en la contratuerca (58) hasta que quede al ras (uniforme) con el borde exterior de la contratuerca. NOTA: Antes de continuar con el siguiente paso, coloque el conjunto del sistema ajustable a una altura de 3,05 m (10').
26. ADVERTENCIA: CUANDO INSTALE LOS RESORTES UTILICE PROTECTORES OCULARES.
Introduzca el perno (57) a través del tubo elevador superior del lado izquierdo (63), luego estire el resorte (68) hasta el perno (57). Introduzca el perno (57) a través del tubo elevador superior del lado derecho (63) y asegure con la tuerca (58).
27. Ruede el conjunto completo al área de juego deseada. Asegure el conjunto en el piso usando la correa del dispositivo de anclaje (8) y la estaca de amarre (54). Llene el tanque con 34 galones (114 litros) de agua. ¡IMPORTANTE! Añada dos galones (7,6 litros) de anticongelante no tóxico si el clima alcanza temperaturas de congelamiento. Añada al tanque dos galones (7,6 litros) para evitar el congelamiento si el clima alcanza temperaturas de congelamiento. Conecte la tapa (42) en su lugar.
28. Coloque la cubierta frontal (50) en los tubos de articulación (18) usando el perno cabeza de carro (51) y las tuercas de brida (22) como se muestra.
ADVERTENCIA: NO DEJE EL CONJUNTO DESATENDIDO CUANDO ESTÉ VACÍO, YA QUE SE PUEDE LADEAR.
29. Aplique la etiqueta de ajuste de la altura y de movimiento (44) en la parte frontal del poste, como se muestra.
30. ADVERTENCIA: No permita que los niños ajusten la altura. Agarre la manija y presione la palanca.
31. Empuje hacia el poste mientras sujeta la palanca. Suba o baje la palanca a la altura deseada a la vez que empuja la manija hacia adelante. Libere la manija asegurándose de que el perno horizontal (43) quede fijo en la ranura.

ADVERTENCIA: EL USO DE ESTE PRODUCTO SIN LA INSTALACIÓN ADECUADA DE LOS SUJETADORES SMART CLIP, O LA FALTA DE ELLOS PUEDE DAR COMO RESULTADO DAÑOS CORPORALES. ASEGÚRESE DE SEGUIR CUIDADOSAMENTE LAS INSTRUCCIONES.
32. Instale los sujetadores de la red como se muestra. (Vea la ilustración)
33. Instale la red como se muestra. (Vea la ilustración)

LISTA DE PIEZAS (Vea el identificador de herraje)

Artículo	Cant.	Pieza N.º	Descripción
1	1	900149	Sección superior del poste, negra
2	1	904811	Sección media del poste, negra
3	1	903407	Sección inferior del poste, negra
4	1	200188	Varilla de zinc, 3/8 x 5-1/4 de longitud
5	1	202822	Perno de anilla, 3/8-16 x 3 -3/4 de longitud
6	1	200117	Tanque
7	1	203124	Estaca, amarre
8	4	203063	Contratuercas, inserto de nilón, 3/8-16
9	2	906410	Puntales, base
10	1	202662	Perno, 5/16-18 x 4-1/2 de longitud
11	7*	203218	Arandela plana, 5/16 x 7/8 D.E.
12	1	203220	Contratuercas, inserto de nilón, 5/16-18
13	1	200516	Cubierta vinílica para perno, 5/16
14	2	203798	Perno, brida hexagonal, 5/16-18 x 1-1/2 de longitud
15	20*	203100	Contratuercas, Whiz, 5/16-18
16	1	203223	Perno, cabeza de carro de 5/16-18 X 1.00" de largo
17	2	226401	Rueda de 15,2 cm (4") de diámetro
18	1	200123	Soporte giratorio superior
19	1	200512	Perno, cabeza hexagonal, 3/8-16 x 3-1/2 de longitud
20	9*	203232	Arandela, 3/8 D.I. x 3/4 D.E.
21	1	206252	Perno, cabeza hexagonal, 3/8-16 x 1 de longitud
22	1	206948	Soporte giratorio inferior
23	1	203330	Perno, cabeza hexagonal, 3/8-16 x 4-1/2 de longitud
24	2	200122	Tubos de articulación
25	2	900223	Soporte de la rueda
26	6	203103	Perno cabeza de carro, 5/16-18 x 2 de longitud
27	2	226403	Rueda de 15,2 cm (6") de diámetro
28	2	206940	Eje, 0,461 D.E. x 21 de longitud
29	4	206938	Tapas de presión
30	1	206956	Disco de plástico, 12,7 cm (5") D.E. x 0,0625 de espesor
31	1	904866	Varilla de ajuste de la altura
32	2	204858	Espaciador de plástico, obolongo
33	2*	204857	Espaciador, de metal, 1/2" de D.E. x 1.44 de largo
34	1	204853	Acollador, espiral negro
35	1	204850	Perno, fijación
36	1	204803	Tornillo, cabeza en cruz
37	3*	201124	Contratuercas, hexagonal, 3/8-16
38	1	204855	Manija, izquierda
39	1	204856	Manija, derecha
40	1	200118	Cubierta frontal
41	1	204872	Etiqueta, indicadora de altura
42	1	206219	Tapa para el tanque, negra
43	1	203814	Etiqueta, ajuste y movimiento de la altura
44	1	201568	Resorte, plateado
45	1	204832	Soporte, montaje del poste
46	2	203053	Perno cabeza de carro, 5/16-18 x 4 de longitud
47	1	206990	Soporte de refuerzo
48	2	204859	Cubierta del resorte, lado izquierdo de la manija
49	2	200533	Cubierta del resorte, lado derecho de la manija
50	1	203038	Perno cabeza de carro, 5/16-18 x 2,75 de longitud
51	2	201129	Espaciador, metal, 0,5 D.E. x 0,402 D.I. x 1,8 de longitud
52	2	900846	Soporte del tablero
53	1	240017	Perno, cabeza hexagonal, 1/4-20 x 2-1/4 de longitud
54	3	206360	Perno, cabeza hexagonal, 3/8-16 x 2,625 de longitud
55	1	203493	Contratuercas hexagonal, fijación central, 1/4-20
56	2	900183	Tubo elevador, inferior (largo)
57	6	204847	Perno, cabeza hexagonal, 1/2-13 x 9-1/2 de longitud
58	7	206340	Contratuercas, 1/2-13
59	4	201682	Espaciador, negro, 0,56 D.E. x 0,683 D.I. x 1,88 de longitud
60	4	201611	Perno, brida hexagonal, 5/16-18 x 3 de longitud
61	4	265601	Perno cabeza de carro, 5/16-18 x 3-1/2 de longitud
62	4*	205528	Perno, brida hexagonal, 5/16-18 x 1 de longitud
63	2	904807	Tubos elevadores, superiores (cortos)
64	1	207103	Tapa del poste
65	1	201139	Perno, cabeza hexagonal, 1/2-13 x 4-1/2 de longitud
66	2	900867	Placa triangular
67	8	202862	Espaciador de plástico, 1/2 D.I., 1-1/4 de longitud
68	1	204837	Resorte
69	1		Red
70	1		Borde
71	12	201219	Sujetador de la red, Smart Clip

* Puede haber piezas adicionales en este modelo

Huffy steht zur Qualität seiner Produkte!

Wir freuen uns, daß Sie eines unserer ausgezeichneten Produkte gewählt haben und sind zuversichtlich, daß Sie mit diesem Kauf sehr zufrieden sein werden. Obwohl unsere Produkte mit der größten Sorgfalt hergestellt werden, können bisweilen Probleme auftreten. Bitte wenden Sie sich in diesen Fällen an unser Kundendienstzentrum, damit wir Ihr Problem schnell und richtig beheben oder Ihre Fragen beantworten können. Wir können Ihnen schneller helfen, wenn Sie die Modellnummer griffbereit haben (siehe Kartonaufdruck). Bitte tragen Sie diese Nummer im dafür vorgesehenen Feld weiter oben ein.

! SICHERHEITSHINWEISE !

EIN MISSACHTEN DIESER SICHERHEITSHINWEISE KANN SCHWERE VERLETZUNGEN ODER SACHSCHÄDEN ZUR FOLGE HABEN UND MACHT DIE GARANTIEERKLÄRUNG UNWIRKSAM.

Der Besitzer muß gewährleisten, daß alle Spieler mit den Vorschriften für eine sichere Bedienung dieser Vorrichtung vertraut sind und diese beachten.

Aus Sicherheitsgründen sollte nicht versucht werden, dieses System ohne sorgfältige Beachtung der Anleitung zusammenzubauen. In ganzen Karton und alle Verpackungsmaterialien nach Teilen überprüfen. Vor Beginn der Montage die Anleitung durchlesen und die einzelnen Teile anhand des Teileschlüssels und der Teilleden in diesem Dokument bestimmen. Eine vorschriftsmäßige und vollständige Montage, Benutzung und Aufsicht sind für den richtigen Betrieb und zur Reduzierung des Unfall- oder Verletzungsrisikos absolut notwendig. Bei unsachgemäßer Installation und Instandhaltung und bei einem nicht ordnungsgemäßen Betrieb besteht eine hohe Wahrscheinlichkeit schwerer Verletzungen.

- Bei Gebrauch einer Leiter während des Zusammenbaus extrem vorsichtig vorgehen.
- Diese Arbeit sollte von zwei (2) Personen ausgeführt werden.
- Den Sockel regelmäßig auf Leckstellen untersuchen. Langsam austretende Flüssigkeiten können ein unerwartetes Umkippen des Systems verursachen.
- Die einzelnen Stangenteile richtig zusammenfügen (falls anwendbar). Andernfalls können sich die Stangenteile beim Spielbetrieb und/oder während des Transports des Systems voneinander lösen.
- Klimatische Bedingungen, Korrosion oder Fehlgbrauch kann zu Systemdefekten führen.
- Die Mindestspielhöhe beträgt 1,98 m (6,6 Fuß) bis zum unteren Rand der Korbwand.
- Diese Vorrichtung ist nur für den Freizeitgebrauch zu Hause, NICHT aber für ein übermäßig wettkampftotes Spiel vorgesehen.
- Den an der Stange angebrachten Warmaufkleber gründlich lesen. Eine Abbildung dieses Aufklebers befindet sich auf Seite 10.
- Die Lebensdauer Ihrer Basketballstange hängt von zahlreichen äußeren Umständen ab. Klimabedingungen, Platzierung und Aufstellort der Stange, Angriffe durch korrodierende Substanzen wie Ungeziefer- und Pflanzenernährungsmittel oder Salz – all das sind wichtige Faktoren.
- Technische Unterstützung kann direkt von Huffy Sports angefordert werden.
- Höhenverstellungen sollten von Erwachsenen beaufsichtigt werden.

Die meisten Verletzungen werden durch einen unvorschriftsmäßigen Gebrauch und/oder ein Missachten der Sicherheitshinweise verursacht. Beim Gebrauch dieser Vorrichtung Vorsicht walten lassen.

Weitere Informationen über Zusammenbau, Aufstellung, richtige Verwendung und der Wartung sind von der Webseite des „American Basketball Council“ unter der Adresse <http://www.smarthoops.com> zu beziehen.

Die auf diesem Produkt reproduzierten Erkennungszeichen der NBA und der einzelnen NBA-Mitgliedsmanschaften sind Warenzeichen und urheberrechtlich geschützte Designs und/oder andere Formen geistigen Eigentums, die ausschließliches Eigentum von NBA Properties, Inc. und der jeweiligen NBA-Mitgliedsmanschaften sind, und die weder als Ganzes noch zum Teil ohne die schriftliche Einwilligung von NBA Properties, Inc., verwendet werden dürfen.

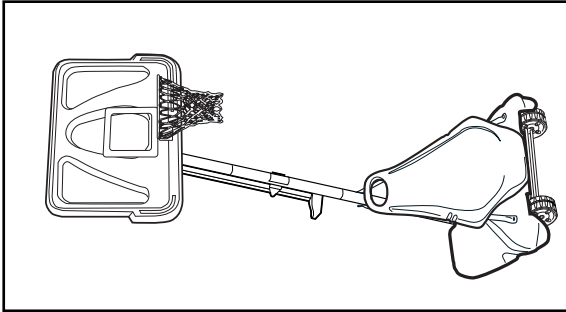

HINWEIS AN DAS MONTAGEPERSONAL

ALLE Basketballsysteme von Huffy Sports, einschließlich der zu Demonstrationszwecken benutzten Systeme, müssen gemäß den Montageanleitungen zusammengebaut und mit Sand oder Wasser beschwert werden. Ein Mißachten dieser Anleitungen kann **SCHWERE VERLETZUNGEN** zur Folge haben. Zum Beschwern darf **NICHT** zu irgendwelchen Notbehelfsmaßnahmen gegriffen werden.

ZUR INSTALLATION ERFORDERLICHE WERKZEUGE:

- Zwei Personen
- Holzbrett (Ausschuß)
- Maßband
- Stufenleiter, 2,4 m (8 Fuß)
- Klebeband
- Gartenschlauch oder Sand (163 kg) (360 US-Pfd.)
- Hammer
- Schraubenschlüssel: (Zwei) 1/2 Zoll, (Ein), 9/16 oder verstellbare große und kleine Schraubenschlüssel (9/16-Zoll-Einsatz mit Verlängerung empfohlen)
- Sägebock oder Stützsch

! WARNUNG !

EIN MISSACHTEN DIESER WARNUNG KANN ZU SCHWEREN VERLETZUNGEN UND/ODER SACHSCHÄDEN FÜHREN UND MACHT DIE GARANTIE UNWIRKSAM

Der Eigentümer muß sicherstellen, daß alle Spieler diese Regeln für einen sicheren Betrieb des Systems kennen und befolgen.

- NICHT am Korband oder irgendeinem anderen Teil des Systems, einschl. Korband, Stützstreben oder Netz HÄNGEN.
- Während des Spielbetriebs, besonders bei Slam-Dunk-Manövern, müssen die Spieler ihr Gesicht von Korband, Korband und Netz fernhalten. Der Kontakt von Zähnen/Gesicht mit der Korbwand, dem Korband oder dem Netz kann schwere Verletzungen zur Folge haben.
- Nicht auf dem Sockel und/oder der Stange herumrutschen, klettern, daran ritteln oder damit spielen.
- Nach dem Zusammenbau das System ganz mit Wasser oder Sand füllen und im Boden verankern. Das System niemals in aufrechter Position stehen lassen, ohne den Sockel zu beschweren, da es andernfalls umkippen und Verletzungen verursachen kann.
- Beim Einstellen der Höhe oder beim Transport des Systems Hände und Finger von beweglichen Teilen fernhalten.
- Kindern sollte das Verschieben oder Einstellen des Systems nicht gestattet werden.
- Beim Spielen keinen Schmuck (Ringe, Armbänder, Halsketten usw.) tragen. Gegenstände dieser Art können sich im Netz verfangen.
- Die Oberfläche unter dem Sockel muß glatt und frei von Kies oder anderen scharfkantigen Gegenständen sein. Löcher können zu Lecks und so zu Material- und Spielverletzungen führen.
- Ordnen Sie alle Metallteile des Systems für den Sockel ein, um zu vermeiden, daß sich die Stange an den Stellen des Sockels festsetzt, die nicht für diesen Zweck vorgesehen sind.
- Das Stangensystem auf Anzeichen von Korrosion (Rost, Nebenbildung, Abblättern) untersuchen und mit Emaliauflaufe neu lackieren. Wenn sich Rost an irgendeiner Stelle durch den Stahl durchgefressen hat, ist die Stange sofort auszutauschen.
- Das System vor jeder Benutzung auf den richtigen Ballast, lose Befestigungsteile, übermäßige Abnutzungserscheinungen und Anzeichen von Korrosion untersuchen; vor jedem Einsatz entsprechende Korrekturmaßnahmen bzw. Reparaturen durchführen.
- Die Stabilität des System vor jedem Gebrauch überprüfen.
- Das System nicht bei windigen und/oder unwirtlichen Witterungsverhältnissen benutzen, da es unter diesen Umständen umkippen kann. Das System in die Lagerposition versetzen und/oder in einen geschützten Bereich bringen, an dem es keine Sachschäden verursachen kann bzw. wo keine Oberleitungen vorhanden sind.
- Niemals an bzw. mit einer beschädigten Ausrüstung spielen.
- Die ordnungsgemäße Installation und Wartung ist dem Gebrauchshandbuch zu entnehmen.
- Beim Transport des Systems darauf achten, daß sich der Mechanismus nicht verschiebt.
- Das obere Stangenelement muß jederzeit mit einer Kappe abgedeckt sein. Das Wasser im Tank darf keinesfalls gefrieren. Bei Temperaturen unter dem Nullpunkt ungefülltes Gefäßschutzmittel oder Sand hinzufügen oder den Tank völlig entleeren und lagern. (Kein Salz verwenden.)
- Beim Ausstellen des Systems auf einer geneigten Fläche mit großer Vorsicht vorgehen. Das System kann unter diesen Umständen leichter umkippen.

GEBRAUCHSANLEITUNG

WICHTIG! NOTIEREN SIE SICH DIE MODELLNUMMER AUS DEM KÄSTCHEN AUF SEITE 1 DIESES BENUTZERHANDBUCHS

VORBEREITENDE MASSNAHMEN

Um sicherzustellen, dass das Korbwandsystem optimal für den Spielbetrieb geeignet ist, müssen die Komponenten der Verlängerungsvorrichtung und die verschiedenen Befestigungsteile fest miteinander verschraubt werden. Große Schrauben zur Probe in die großen Löcher der Verlängerungsrohre, Korbwandklammern und Dreiecksplatte stecken und diese vorsichtig in einer Kreisbewegung hin- und herbewegen, um eventuelle Farbrückstände aus den Bohrungen zu entfernen.

1. Die Stangenteile wie gezeigt mit Klebeband markieren.
2. WICHTIG! Das obere (1) und mittlere Stangenteil (2) wie gezeigt zusammenstauchen, bis sie sich nicht mehr auf die mit Klebeband markierte Stelle zu bewegen. Den Stangenaufbau aufrichten. HINWEIS: Die Stangenteile müssen einander um mindestens 9 cm (3 ½ Zoll) überlappen.
3. WICHTIG! Die Löcher im oberen (1) und unteren (2) Stangenteil MÜSSEN miteinander zur Deckung kommen, damit das Verlängerungssystem richtig zur Spielfläche hin positioniert werden kann. Das untere Stangenteil (3) wie gezeigt an dieser Baugruppe befestigen und alle Teile zusammenstauchen, bis sie fest ineinander stecken. HINWEIS: Die Stangenteile müssen einander um mindestens 9 cm (3 ½ Zoll) überlappen.
4. Die Räder (17) wie gezeigt mit Druckkappen (29) an der Achse (28) und der Radhalterung (25) befestigen.
5. Den Sockel wie gezeigt aufstellen. Die Radhalterungsbaugruppe wie gezeigt mit Scheibe (16) und Mutter (15) sichern.
6. Die Stange (4) durch die Löcher im unteren Stangenteil (3) und die Einschrauböse (5) stecken. Den Stangenaufbau wie gezeigt in den Tank (6) und das mittlere Loch in der Radbaugruppe stecken. Das untere Stangenende (6) mit Unterlegscheiben (11), Mutter (8) und Ankerriemen (74) wie gezeigt befestigen. HINWEIS: Diese Arbeit sollte von zwei (2) Personen ausgeführt werden.
7. Die Sockelverstrebrungen (9) mit Schraube (10), Unterlegscheiben (11) und Mutter (12) wie gezeigt befestigen. Die ungesicherten Enden der Sockelverstrebrungen (9) wie gezeigt drehen.
8. Die Sockelverstrebrungen (9) mit Schraube (14), Unterlegscheiben (11) und Mutter (15) befestigen.
9. Die obere Drehhalterung (18) wie gezeigt mit Schraube (19), Unterlegscheibe (20) und Muttern (8) an der Vorderseite des Sockels befestigen.
10. Die Schraube (21) wie gezeigt durch die untere Drehhalterung (22) schieben; die Schraube (21) wird dann in Schritt 12 gesichert. Die Sockelbaugruppe vorsichtig auf ihre Seite legen. Die untere Drehhalterung (22) wie gezeigt mit Schraube (23), Unterlegscheiben (20) und Gegenmutter (8) befestigen.
11. Beide Gelenkrohre (24) mit Schlossschrauben (26) und Flanschmutter (15) an der zweiten Radhalterung (25) befestigen.
12. Die Räder (27) wie gezeigt mit Druckkappen (29) an der Achse (28) und der Radhalterung (25) befestigen.
13. Den Sockel wie gezeigt aufstellen. Die Radhalterungsbaugruppe wie gezeigt mit Scheibe (30), Unterlegscheibe (20) und Mutter (8) sichern. HINWEIS: Diese Arbeit sollte von zwei (2) Personen ausgeführt werden.
14. Den gesamten Aufbau wie gezeigt wieder in die richtige Lage bringen. WICHTIG! Diese Arbeit sollte von zwei (2) Personen ausgeführt werden.
15. Die Stangenmontagehalterung (45) und die Verstärkungshalterung (47) wie gezeigt mit Schlossschrauben (46) befestigen. Die Flanschmutter (15) fest anziehen.
16. Die Abstandsstücke (32, 33) wie gezeigt mit Schrauben (45), Unterlegscheiben (20) und Gegenmutter (37) an der Stangenmontagehalterung (28) befestigen. WICHTIG! Nur so weit anziehen, bis sich die Unterlegscheiben (44) nicht mehr bewegen.
17. Die Leine (34) wie gezeigt (Abb. A) am Verriegelungsstift (35) befestigen. Die Abdeckungen (48) mit der Schlossschraube (50) und Mutter (15) wie gezeigt an der Stangenmontagehalterung (45) befestigen.
18. Das Logo und die Höhenanzeigaufkleber (41) wie gezeigt an der Einstellstange (31) befestigen. Die Griffteile (38, 39) mit Schraube (36), Schlossschrauben (26) und Flanschmutter (15) wie gezeigt an der Einstellstange befestigen.
19. Die Griffbaugruppe wie gezeigt durch Stangenmontageeinheit schieben. Den Stangenaufbau mit dem Stift (35) an der 3,05-m- (10-Fuß)-Markierung sichern.
20. Die Abstandsstücke (51) wie gezeigt mit Schrauben (53 und 54) und Gegenmutter (50 und 37) an den Korbwandklammern (52) anbringen.
21. Die Verlängerungsrohre (63 u. 56) zurecht legen. Die unteren Verlängerungsrohre (56) und die Gegengewichtsfeder (68) wie gezeigt mit Abstandsstücken (59), Schraube (57) und Mutter (58) an den Korbwandstützklammern (52) befestigen.
22. Die Korbwandabstandsstücke (49) wie gezeigt in der Korbwand anbringen. Die Klammern (15) so zurechtbiegen, dass sie auf die Löcher in der Korbwand ausgerichtet sind. Schrauben (52) wie gezeigt in die Löcher einsetzen. Fest anziehen. HINWEIS: Korbrandmontagemutter und Schrauben sind in den Befestigungsteilen des Korbrands enthalten.
23. Die oberen Verlängerungsrohre (63) wie gezeigt an den Korbwandklammern

(52) befestigen.

HINWEIS: Die Schraube in der Gegenmutter so weit anziehen, bis sie bündig mit der Außenkante der Gegenmutter abschließt.

24. Die Stange auf einen Sägebock legen. Die Korbwandbaugruppe wie gezeigt am oberen Stangenteil (1) befestigen. Dann die Stangenkappe (64) aufsetzen. HINWEIS: Diese Arbeit sollte von zwei (2) Personen ausgeführt werden. Bitte vorsichtig zu Werke gehen; die Verlängerungsbaugruppe ist sehr schwer.
25. Die oberen Verlängerungsrohre (63) wie gezeigt an den Dreiecksplatten (66) befestigen. Dann die Griffereinheit (63, 56) wie gezeigt mit Schraube (57), Abstandsstücken (67) und Mutter (58) an den unteren Verlängerungsrohren (56) anbringen. HINWEIS: Die Schraube (57) in der Gegenmutter (58) so weit anziehen, bis sie bündig mit der Außenkante der Gegenmutter abschließt. HINWEIS: Bevor zum nächsten Schritt übergegangen wird, ist das Einstellsystem auf die 3,05-m- (10 Zoll)-Markierung einzustellen.
26. **WARNUNG: BEIM ANBRINGEN DER FEDERN AUGENSCHUTZ TRAGEN!** Die Schraube (57) durch das linke obere Verlängerungsrohr (63) schieben und die Feder (68) über die Schraube (57) dehnen. Die Schraube (57) durch das rechte obere Verlängerungsrohr (63) schieben und mit der Mutter (58) sichern.
27. Den fertigen Aufbau an den gewünschten Spielort rollen. Den Aufbau mit dem Ankerriemen (8) und dem Bodenverankerungspfahl (54) im Boden sichern. Den Tank mit 125 l (34 US-Gallonen) Wasser füllen. WICHTIG! Den Tank mit 7,6 l (2 US-Gallonen) eines ungiftigen Gefrierschutzmittels füllen, um in Klimazonen mit Frosttemperaturen ein Gefrieren zu verhindern. Dem Tank 7,6 l (2 US-Gallonen) hinzufügen, um ein Gefrieren in Klimazonen mit Frosttemperaturen zu verhindern. Den Deckel (42) aufschnappen lassen.
28. Die vordere Abdeckung (50) wie gezeigt mit Schlossschraube (51) und Flanschmutter (22) an den Gelenkrohren (18) befestigen. **WARNUNG: DIE VORRICHTUNG IM LEEREN ZUSTAND NICHT UNBEAUFSICHTIGT LASSEN, DA SIE UMKIPPEN KÖNNTE.**
29. Höhen- und Transportaufkleber (44) wie gezeigt an der Vorderseite der Stange anbringen.
30. **WARNUNG:** Kindern darf das Verstellen der Höhe nicht gestattet werden. Den Griff fassen und den Hebel nach unten drücken.
31. Bei festgehaltenem Hebel zur Stange hin drücken. Den Hebel auf die gewünschte Höhe absenken oder anheben; dabei den Griff nach vorne drücken. Den Griff loslassen und sicherstellen, dass der horizontale Stift (4e3) fest im Schlitz einrastet.

WARNUNG: EIN GEBRAUCH DIESES PRODUKTS OHNE ORDNUNGSGEMÄSS ANGEBRACHT E BZW. MIT FEHLENDEN SMART CLIPS KANN VERLETZUNGEN ZUR FOLGE HABEN. DIE ANLEITUNG UNBEDINGT SORGFÄLTIG BEACHTEN.

32. Die Netzhalteklammern wie gezeigt anbringen. (Siehe Abbildung)
33. Das Netz wie gezeigt anbringen. (Siehe Abbildung)

TEILELISTE (Siehe Teileschlüssel)

Artikel	Menge	Teilenummer	Beschreibung
1	1	900149	Oberes Stangenteil, schwarz
2	1	904811	Mittleres Stangenteil, schwarz
3	1	903407	Unteres Stangenteil, schwarz
4	1	200188	Stange, Zink, 3/8 x 5-1/4 Länge
5	1	202822	Einschrauböse, 3/8-16 x 3-3/4 Länge
6	1	200117	Tank
7	1	203124	Bodenverankerungspfahl
8	4	203063	Nylon-Einschraubgegenmutter, 3/8-16
9	2	906410	Verstrebungen, Sockel
10	1	202662	Schraube, 5/16-18 x 4-1/2 Länge
11	7*	203218	Flache Unterlegscheibe 5/16 x 7/8 AD
12	1	203220	Nylon-Einschraubgegenmutter, 5/16-18
13	1	200516	Vinyl-Schraubenabdeckung, 5/16
14	2	203798	Sechskant-Flanschschraube, 5/16-18 x 1-1/2
15	20*	203100	Whiz-Gegenmutter, 5/16-18
16	1	203223	Schlossschraube, 5/16-18 x 1,00 Zoll Länge
17	2	226401	Rad, 4 Zoll Durchmesser
18	1	200123	Obere Drehhalterung
19	1	200512	Sechskantkopfschraube, 3/8-16 x 3-1/2 Länge
20	9*	203232	Unterlegscheibe 3/8 ID x 3/4 AD
21	1	206252	Sechskantkopfschraube, 3/8-16 x 1 Länge
22	1	206948	Untere Drehhalterung
23	1	203330	Sechskantkopfschraube, 3/8-16 x 4-1/2 Länge
24	2	200122	Gelenkrohre
25	2	900223	Radhalterung
26	6	203103	Schlossschraube, 5/16-18 x 2 Länge
27	2	226403	Rad, 6 Zoll Durchmesser
28	2	206940	Achse, 0,461 AD x 21 Länge
29	4	206938	Druckkappen
30	1	206956	Kunststoffscheibe, 5 Zoll AD x 0,0625 Stärke
31	1	904866	Höheneinstellstange
32	2	204858	Abstandsstück, Plastik, rund
33	2*	204857	Abstandsstück, Metall, 1/2 Zoll AD x 1,44 Zoll Länge
34	1	204853	Abzugsleine, schwarze Rolle
35	1	204850	Verriegelungsstift
36	1	204803	Kreuzschlitz-Kopfschraube
37	3	201124	Sechskant-Gegenmutter, 3/8-16
38	1	204855	Griff, links
39	1	204856	Griff, rechts
40	1	200118	Frontabdeckung
41	1	204872	Höhenanzeigenaufkleber
42	1	206219	Tankdeckel, schwarz
43	1	203814	Höheneinstell- und Transportaufkleber
44	1	201568	Feder, silberfarben
45	1	204832	Stangenmontageklammer
46	2	203053	Schlossschraube, 5/16-18 x 4 Länge
47	1	206990	Verstärkungshalterung
48	2	204859	Federabdeckungsgriff, links
49	2	200533	Federabdeckungsgriff, rechts
50	1	203038	Schlossschraube, 5/16-18 x 2,75 Länge
51	2	201129	Abstandsstück, Metall, 0,5 AD x 0,402 ID x 1,8 Länge
52	2	900846	Korbwandklammer
53	1	240017	Sechskantkopfschraube, 1/4-20 x 2-1/4 Länge
54	3	206360	Sechskantkopfschraube, 3/8-16 x 1 Länge
55	1	203493	Sechskantgegenmutter mit Mittensperre, 1/4-20
56	2	900183	Unteres Verlängerungsrohr (lang)
57	6	204847	Sechskantkopfschraube, 1/2-13 x 9-1/2 Länge
58	7	206340	Gegenmutter, 1/2-13
59	4	201682	Abstandsstück, schwarz, 0,56 ID x 0,683 AD x 1,88 Länge
60	4	201611	Sechskant-Flanschschraube, 5/16-18 x 3 Länge
61	4	265601	Schlossschraube, 5/16-18 x 3-1/2 Länge
62	4*	205528	Sechskant-Flanschschraube, 5/16-18 x 1 Länge
63	2	904807	Obere Verlängerungsrohre (kurz)
64	1	207103	Stangenkappe
65	1	201139	Sechskantkopfschraube, 1/2-13 x 4-1/2 Länge
66	2	900867	Dreiecksplatte
67	8	202862	Abstandsstück, Plastik, 1/2 ID, 1-1/4 Länge
68	1	204837	Feder
69	1		Netz
70	1		Korbrand
71	12	201219	Smart Clip, Netzhalteklammer

*Diesem Modell können zusätzliche Teile beige packt sein

Free Manuals Download Website

<http://myh66.com>

<http://usermanuals.us>

<http://www.somanuals.com>

<http://www.4manuals.cc>

<http://www.manual-lib.com>

<http://www.404manual.com>

<http://www.luxmanual.com>

<http://aubethermostatmanual.com>

Golf course search by state

<http://golfingnear.com>

Email search by domain

<http://emailbydomain.com>

Auto manuals search

<http://auto.somanuals.com>

TV manuals search

<http://tv.somanuals.com>