

Portable Basketball System Owners Manual

⚠ SAFETY INSTRUCTIONS ⚠

FAILURE TO FOLLOW THESE SAFETY INSTRUCTIONS MAY
RESULT IN SERIOUS INJURY,
PROPERTY DAMAGE AND WILL VOID WARRANTY.

*Owner must ensure that all players know and follow these
rules for safe operation of the system.*

To ensure safety, do not attempt to assemble this system without following the instructions carefully. Check entire box and inside all packing material for parts and/or additional instructional material. Before beginning assembly, read the instructions and identify parts using the hardware identifier and parts list in this document. Proper and complete assembly, use and supervision are essential for proper operation and to reduce the risk of accident or injury. A high probability of serious injury exists if this system is not installed, maintained, and operated properly.

- **SAND FILL ONLY.** A minimum of 450 lb. (204 kg) of sand is recommended in base.
- This equipment is intended for home recreational use only and NOT excessive competitive play.
- Read and understand the warnings enclosed.
- The life of your basketball pole depends on many conditions. The climate, placement of the pole, the location of the pole, exposure to corrosives such as pesticides, herbicides or salts are all important.
- During assembly, if using a ladder use extreme caution. Two people are recommended for this operation.
- Seat the pole sections properly. Failure to do so could allow the pole sections to separate during play and/or transport of the system.
- Climate, corrosion and excessive use or misuse could result in pole failure.
- Check base regularly for leakage. Slow leaks could cause system to tip over unexpectedly.
- If technical assistance is required, contact Huff Sports.
- Adult supervision is recommended when adjusting system.
- Minimum operational height is 6'6" (2 m) to the bottom of backboard.

*Most injuries are caused by misuse and/or not following instructions.
Use caution when using this system.*

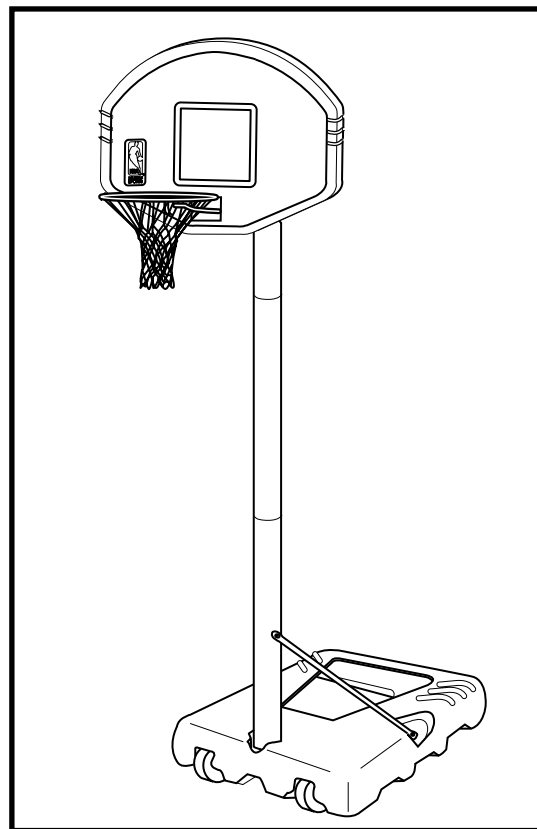

REQUIRED TOOLS AND MATERIALS:

- Two People
- Tape Measure
- Tape
- Hammer
- Wrenches: (Two) 1/2" (One) 9/16" or Two Small Adjustable Wrenches and (1/2" and 9/16" Deep Socket w/Ext. Recommended)
- Wood Board (Scrap)
- Step Ladder 8 ft. (2.4 m)
- Sand 450 lb. (204 kg)
- Support Table

IMPORTANT! Have questions?...Don't go back to the store!

We appreciate your purchasing one of our many fine products. We are sure that you will be very satisfied with your selection. Although great care and effort have been taken, occasionally problems may occur. To ensure prompt and correct handling of any problems, or to answer any questions, please contact our Toll-Free Customer Service Number listed below. **Service will be quicker if you have your Model Number (found on carton) and assembly instructions ready when calling. PLEASE WRITE YOUR MODEL NUMBER IN THE SPACE PROVIDED ABOVE.**

Toll-Free Customer Service Number for U.S: 1-800-558-5234 and Canada Only: 1-800-284-8339
Internet Address: <http://www.huffysports.com>



Panneau de basketball portable - Manuel de l'utilisateur

⚠️ CONSIGNES DE SÉCURITÉ ⚠️

LE NON RESPECT DE CES CONSIGNES DE SÉCURITÉ RISQUE DE PROVOQUER DE GRAVES BLESSURES ET DES DÉGÂTS MATÉRIELS, ET ANNULE EN OUTRE LA GARANTIE.

Le propriétaire du matériel doit veiller à ce que les joueurs connaissent et respectent les règles de sécurité concernant ce matériel.

Pour ne pas compromettre la sécurité du système, n'essayez pas de le monter sans suivre scrupuleusement les instructions. Munissez-vous de toutes les pièces et/ou instructions supplémentaires figurant dans la boîte et dans le matériel de conditionnement. Avant de commencer le montage, lisez les instructions et identifiez les pièces à l'aide de la légende fournie et de la liste des pièces contenue dans ce document. Un montage, une utilisation et une supervision corrects et complets sont indispensables au fonctionnement adéquat du système et à la réduction des risques d'accident ou de blessure. L'utilisateur s'expose à des blessures graves très probables si le système n'est pas installé, entretenu et utilisé correctement.

- **REMPISSEZ UNIQUEMENT DE SABLE !** Un poids minimum de 204 kg (450 lb.) de sable est recommandé dans le socle.
- Cet équipement est conçu pour les loisirs uniquement et non pour une utilisation en compétition.
- Lire attentivement les avertissements ci-inclus.
- La longévité de votre poteau de basket-ball dépend de plusieurs facteurs, comme par exemple, le climat, l'emplacement du poteau, le contact avec des substances corrosives telles que des pesticides, des herbicides, ou du sel.
- Lors du montage, faire très attention si on se sert d'une échelle. Deux personnes sont nécessaire pour le montage.
- Installer les différentes sections du poteau correctement. Elles risquent de se détacher lors du jeu et/ou lors du transport si elles sont mal installées.
- Le poteau risque d'être endommagé par les intempéries, la corrosion ou une mauvaise utilisation.
- Vérifier régulièrement le socle pour s'assurer qu'il ne fuit pas. Des fuites non détectées risquent à la longue de vider le socle et de provoquer la chute du poteau.
- Contacter Huffy Sports pour toute assistance technique.
- Le montage de l'équipement doit se faire sous la surveillance d'un adulte.
- La hauteur minimum d'utilisation est 1,98 m jusqu'au dessous du panneau.

La plupart des blessures sont provoquées par une mauvaise utilisation et/ou le non respect des instructions. Faire preuve de prudence lors de l'utilisation de ce matériel.

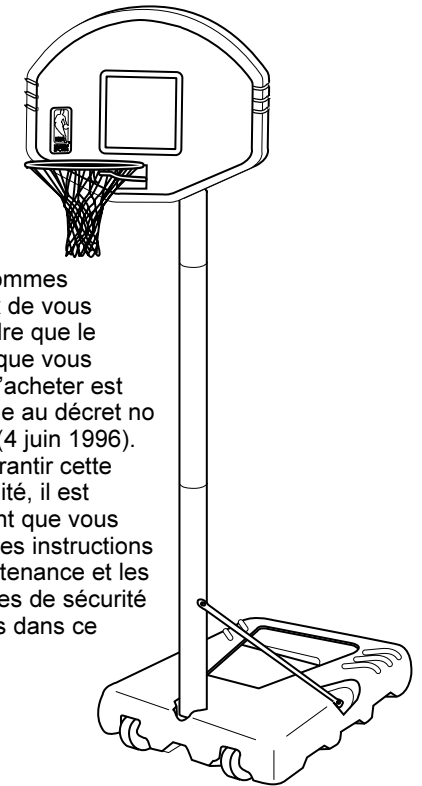

Nous sommes heureux de vous apprendre que le produit que vous venez d'acheter est conforme au décret no 96-495 (4 juin 1996). Pour garantir cette conformité, il est important que vous suiviez les instructions de maintenance et les consignes de sécurité données dans ce manuel.

OUTILS NECESSAIRES A L'INSTALLATION:

- Deux personnes
- Mètre
- Ruban adhésif
- Marteau
- Planche (rebut)
- Clés : (deux) 1/2" (une) 9/16" (Clé à douille longue de 1/2" et 9/16" à extension recommandée)
- Tenailles
- Chevalet de scieur ou table de soutien
- Echelle de 2,4 m (8 pieds)
- 204 kg (450lbs.) de sable
- Table D'Appui

IMPORTANT ! Des questions ?...Ne retournez pas au magasin !

Nous apprécions que vous ayez acheté l'un de nos nombreux produits de qualité. Bien que nous apportions le plus grand soin à leur fabrication, des problèmes surviennent de temps à autre. Pour garantir la résolution rapide et le traitement correct de votre problème, ou pour obtenir une réponse à une question, contactez notre Service clientèle (numéro vert international). Vous serez servi plus rapidement si vous avez le numéro de modèle (sur le carton) et les instructions de montage à portée de la main lors de votre appel. Notez le numéro de modèle dans l'espace réservé ci-dessus.

Numéro d'appel gratuit du service après-vente. Etats-Unis et Canada uniquement: 1-800-284-8339
Numéro vert international (France, Suisse) : 00 800 555 85234



Manual del usuario del sistema portátil de baloncesto

! INSTRUCCIONES DE SEGURIDAD !

SI NO SE SIGUEN ESTAS INSTRUCCIONES DE SEGURIDAD SE PUEDE OCASIONAR UNA LESIÓN GRAVE, DAÑOS A LA PROPIEDAD Y ANULACIÓN DE LA GARANTÍA.

El propietario debe asegurarse que todos los jugadores sepan y obedezcan estas reglas para la operación segura de la unidad.

Para su seguridad, no intente montar este sistema sin seguir cuidadosamente las instrucciones. Revise toda la caja y el interior de todos los materiales de embalaje para ver si no contienen piezas y/o material instructivo adicional. Antes de comenzar el montaje, lea las instrucciones e identifique las piezas usando el identificador de tornillería y la lista de piezas que este documento contiene. El montaje, uso y supervisión adecuados y completos son esenciales para el funcionamiento apropiado de la unidad y para reducir el riesgo de un accidente o lesión. Existe una alta probabilidad de que ocurra una lesión seria si este sistema no se instala, mantiene ni opera adecuadamente.

- ¡LLENE SOLAMENTE CON ARENA! Se recomienda llenar la base con un mínimo de 204 Kg (450 libras) de arena.
- Este equipo está diseñado únicamente para su uso recreacional en el hogar y no para juego competitivo con aplicación de fuerzas excesivas.
- Lea y entienda las advertencias adjuntas.
- La vida de su poste de baloncesto depende de muchas condiciones. El clima, la colocación del poste, la ubicación del poste, la exposición a corrosivos tales como pesticidas, herbicidas o sales, son todas condiciones importantes.
- Durante el ensamblaje, si se utiliza una escalera tenga extremo cuidado. Se recomiendan dos personas para esta operación.
- Asiente las secciones del poste adecuadamente. Si no lo hace se podrían separar durante el juego y/o transporte del sistema.
- El clima, la corrosión y el uso excesivo o mal uso podría dar como resultado el mal funcionamiento del poste.
- Revise la base regularmente para ver si tiene fugas. Las fugas lentas pueden causar que la unidad se voltee inesperadamente.
- Si se requiere asistencia técnica, póngase en contacto con Huffy Sports.
- Cuando se ajuste la unidad se recomienda la supervisión de un adulto.
- La altura operacional mínima es de 2 metros (6'6") hasta la parte inferior del respaldo.

La mayoría de las lesiones son ocasionadas por el mal uso y/o por no seguir las instrucciones. Tenga cuidado cuando use esta unidad.

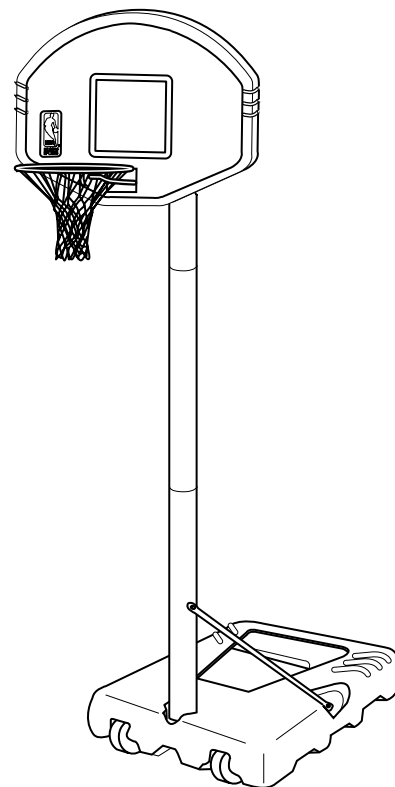

HERRAMIENTAS NECESARIAS PARA LA INSTALACIÓN:

- Dos personas
- Caballete o mesa de apoyo
- Cinta para medir
- Escalera de 2.4 m (8 pies)
- Cinta
- 204 kg. (450 libras) de arena
- Martillo
- Mesa De Apoyo
- Tablero de madera (sobrante)
- Llaves: (dos) 1/2" (Una) 9/16", (Se recomienda usar una llave de receptáculo profundo de 1/2" y 9/16" con extensión)
- Alicates

!Usted es importante para Huffy! Agradecemos que haya comprado uno de nuestros muchos productos de calidad. Estamos seguros que quedará muy satisfecho con su selección. Aunque hemos tenido un gran cuidado y puesto un gran esfuerzo en la fabricación de cada uno de nuestros productos, pueden ocurrir problemas. Para asegurar la resolución rápida y adecuada de cualquier problema, o para recibir respuesta a cualquier pregunta, por favor póngase en contacto con el Centro de Servicio al Cliente. El servicio será más rápido si proporciona su número de modelo (se encuentra en la caja). Por favor escriba su número de modelo en el espacio que se encuentra arriba.

Benutzerhandbuch für tragbares Basketball-System

! SICHERHEITSHINWEISE !

EIN MIßACHTEN DIESER SICHERHEITSHINWEISE KANN SCHWERE VERLETZUNGEN ODER SACHSCHÄDEN ZUR FOLGE HABEN UND MACHT DIE GARANTIEERKLÄRUNG UNWIRKSAM.

Der Besitzer muß gewährleisten, daß alle Spieler mit den Vorschriften für eine sichere Bedienung dieser Vorrichtung vertraut sind und diese beachten.

Aus Sicherheitsgründen keinen Versuch unternehmen, dieses System ohne genaues Befolgen der Anleitung zusammenzubauen. Die ganze Schachtel und sämtliche Verpackungsmaterialien auf Bauteile und/oder zusätzliche Anleitungsmaterialien überprüfen. Vor Beginn des Zusammenbaus die Anleitung lesen und mit Hilfe des Hardware-Identifizierungsschlüssels und der Teileliste in diesem Dokument die einzelnen Teile identifizieren. Eine ordnungsgemäße und vollständige Montage sowie eine sachgemäße Verwendung und ordentliche Beaufsichtigung sind für den einwandfreien Betrieb und für die Reduzierung des Unfalls- oder Verletzungsrisikos von wesentlicher Bedeutung. Bei unsachgemäßer Installation, Instandhaltung und Verwendung dieses Systems besteht ein hohes Risiko schwerer Verletzungen.

- **NUR MIT SAND FÜLLEN!** Es wird empfohlen, den Sockel mit mindestens 204 kg (450 US-Pfd.) Zu beschweren.
- Diese Ausrüstung ist ausschließlich für den häuslichen Freizeitgebrauch und nicht für den übermäßigen, dem sportlichen Wettkampf vorbehaltenen Einsatz vorgesehen.
- Read and understand the warnings enclosed.
- Die Lebensdauer Ihrer Basketballstange hängt von vielen Umständen ab. Klima, Befestigung und, Lage der Stange, Korrosionsstoffe wie Pestizide, Herbizide oder Salze sind alle von Wichtigkeit.
- Wird beim Zusammenbauen eine Leiter benutzt, ist mit äußerster Vorsicht zu verfahren. Diese Arbeit sollte von zwei Personen ausgeführt werden.
- Die einzelnen Stangenteile richtig zusammenfügen. Andernfalls könnten sich die Stangenteile beim Spielbetrieb und/oder Transport des Systems voneinander lösen.
- Bestimmte Klimaverhältnisse, Korrosion und übermäßig häufiger bzw. unvorschriftsmäßiger Gebrauch können zu einem Ausfall des Stangensystems führen.
- Den Sockel regelmäßig auf Leckstellen überprüfen. Ein langsam leckender Sockel kann ein unerwartetes Umkippen der Vorrichtung zur Folge haben.
- Falls Sie technische Unterstützung benötigen, wenden Sie sich bitte an Huffy Sports.
- Die Höhenverstellung dieses Geräts sollte nur unter der Aufsicht von Erwachsenen vorgenommen werden.
- Die Mindestbetriebshöhe beträgt 2 Meter (6,6 Zoll) bis zur Unterseite der Korbwand.

Die meisten Verletzungen werden durch einen unvorschriftsmäßigen Gebrauch und/oder ein Mißachten der Sicherheitshinweise verursacht. Beim Gebrauch dieser Vorrichtung Vorsicht walten lassen.

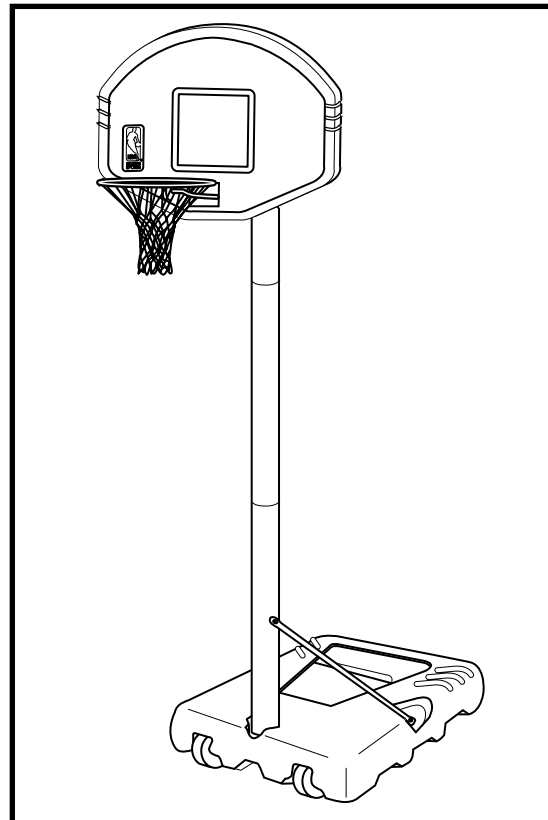

ZUR INSTALLATION ERFORDERLICHE WERKZEUGE:

- Zwei Personen
- Sägebock oder Auflagetisch
- Bandmaß
- Treppenleiter, 8 Fuß (2,4 m)
- Klebeband lang
- Hammer
- Sand, 204 kg (450 US-Pfd.)
- Holzbrett (Ausschuß)
- Schraubenschlüssel: (Zwei) 1/2 Zoll, (Ein), 9/16 (1/2 Zoll und 9/16 Zoll tiefer Schraubenschlüsselersatz mit Verlängerung empfohlen)
- Zange
- Stütztisch

WICHTIG! Fragen? ... Wenden Sie sich damit nicht an Ihren Händler! Wir bedanken uns dafür, daß Sie sich für eines unserer vielen hochwertigen Produkte entschieden haben. Trotz großer Sorgfalt und aller Bemühungen um Qualität können gelegentlich Probleme auftreten. Damit alle Probleme unverzüglich und richtig erledigt werden können, wenden Sie sich bitte über unsere weltweit gültige gebührenfreie Telefonnummer an unseren Kundendienst. Sie werden schneller bedient, wenn Sie Ihre Modellnummer (auf dem Versandkarton aufgedruckt) und die Montageanleitung bei Ihrem Anruf griffbereit haben. Bitte tragen Sie Ihre Modellnummer in den dafür vorgesehenen Platz oben ein.

**Universelle gebührenfreie Telefonnummer
(Deutschland, Schweiz): 00 800 555 85234**



Manuale di istruzioni per l'uso del sistema di pallacanestro portatile.

! ISTRUZIONI RELATIVE ALLA SICUREZZA !

NEGLIGENZA NELL'OSSERVARE QUESTE ISTRUZIONI DI SICUREZZA POTREBBE PROVOCARE DELLE SERIE FERITE, DANNI ALLA PROPRIETÀ ED ANNULLERÀ LA GARANZIA.

Per motivi di sicurezza nell'uso di questa attrezzatura, il proprietario deve accertarsi che tutti i giocatori siano a conoscenza delle regole di sicurezza e che esse vengano rispettate.

Per garantire la sicurezza di questo sistema, non provare a montarlo senza aver letto attentamente le istruzioni. Controllare nelle confezioni all'interno della scatola, e accertarsi di aver a disposizione tutti i materiali necessari per il montaggio. Prima di iniziare il montaggio, leggere le istruzioni e identificare tutte le parti usando l'elenco dei particolari e la lista contenuta in questo documento. Un assemblaggio ed un uso corretto e appropriato, e la supervisione durante l'uso sono essenziali per il funzionamento corretto del sistema e riducono il rischio di possibili incidenti e di ferite alla persona. Se il sistema non viene installato, mantenuto e usato in maniera appropriata, esiste il pericolo di serie ferite.

- **RIEMPIRE SOLAMENTE DI SABBIA!** Si consiglia di riempire la base con un minimo di 204 kg. (450 lb) di sabbia.
- Questa attrezzatura va usata esclusivamente per l'uso domestico e non per il giuoco che comporta sollecitazioni eccessive.
- Leggere e comprendere le avvertenze allegate.
- La vita del vostro palo da pallacanestro dipende da vari fattori. Il clima, il posizionamento del palo, la locazione e la sua esposizione ad agenti corrosivi come pesticidi, erbicidi e sale sono fattori molto importanti.
- Durante il montaggio, usare estrema cautela quando viene usata una scala. Si consiglia di effettuare questa operazione con due persone.
- Fissare il palo correttamente. Negligenza nell'eseguire questa operazione potrebbe risultare nella separazione delle sezioni del palo durante il giuoco o il trasporto del sistema.
- Le condizioni climatiche, la corrosione e l'uso eccessivo o sbagliato del palo potrebbero compromettere le sue prestazioni.
- Controllare regolarmente la base contro eventuali perdite. Delle perdite leggere possono causare il rovesciamento improvviso dell'unità.
- Per eventuali problemi tecnici, contattare la Huffy Sports.
- Durante la regolazione dell'unità si consiglia la supervisione di una persona adulta.
- La minima altezza di funzionamento è di 1,98 metri dalla parte inferiore del tabellone.

*La maggior parte delle ferite si verificano a causa di un uso sbagliato dell'attrezzatura e quando non vengono seguite le istruzioni.
Usare questa attrezzatura con cautela.*

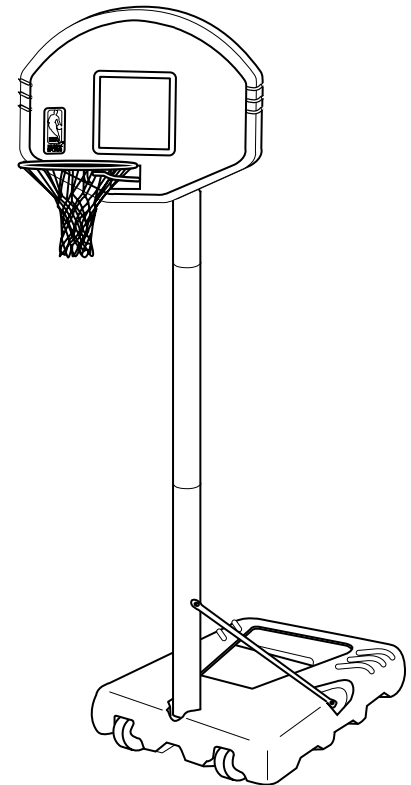

ATTREZZI NECESSARI PER IL MONTAGGIO:

- Due persone
- Metro
- Nastro adesivo
- Martello
- Tavolozza di legno (scarto)
- Chiavi inglesi: (due da 1/2", (Una) 9/16" o chiavi inglesi regolabili (da misura piccola o grande) (Chiave a tubo da 9/16" con prolunga consigliata)
- Cavalletto o tavolo di sostegno
- Scala a pioli, 2,4 m (8 piedi)
- Sabbia, 163 Kg. (360 lbs.)

Alla Huffy ci preoccupiamo! Vi ringraziamo per aver acquistato uno dei nostri tanti buoni prodotti. Siamo certi che sarete completamente soddisfatti con la vostra scelta. Nonostante l'estrema cautela ed i numerosi sforzi apportati nella produzione, a volte si possono verificare problemi. Per garantire una rapida soluzione ai problemi, per correggere eventuali errori e per rispondere ad eventuali domande, si prega di contattare il Centro Servizio Clienti. Il servizio verrà effettuato più prontamente se verrà fatto riferimento al numero del modello (presente sull'imballaggio). Si prega di scrivere il numero di modello nello spazio riservato in alto.

Handleiding voor eigenaars van verplaatsbaar basketbalsysteem

⚠ VEILIGHEIDSINSTRUCTIES ⚠

HET NIET IN ACHT NEMEN VAN DE VOLGENDE
WAARSCHUWINGEN KAN TOT ERNSTIG LETSEL EN/OF
EIGENDOMSSCHADE

LEIDEN EN MAAKT DE GARANTIE ONGELDIG.

Voor veilig gebruik dient de eigenaar ervoor te zorgen dat alle spelers van deze regels op de hoogte zijn en dat deze opgevolgd worden.

Let op de veiligheid en tracht niet dit systeem te assembleren zonder de instructies zorgvuldig te volgen. Doorzoek de hele doos en al het verpakkingsmateriaal op onderdelen. Voordat u met assembleren begint, moet u de instructies lezen en de onderdelen vergelijken met de afbeeldingen en de onderdelenlijst in dit document. Volledige en correcte assemblage en gebruik onder toezicht zijn van groot belang om het risico van ongelukken of letsel te verminderen. Als dit systeem niet op de juiste wijze wordt geïnstalleerd, onderhouden en gebruikt, bestaat grote kans op ernstige ongelukken.

- **ALLEEN MET ZAND VULLEN!** Het onderstel moet bij voorkeur met minstens 204 kg (450 lb) zand gevuld worden.
- Deze apparatuur is uitsluitend bestemd voor recreatief gebruik in de huiselijke omgeving en niet voor wedstrijdoeinden.
- Zorg dat u de bijgevoegde waarschuwingen leest en begrijpt.
- De levensduur van uw paal hangt van vele omstandigheden af. Het klimaat, de plaatsing van de paal, de plaats van de paal, de blootstelling aan corrosieve stoffen zoals verdelgingsmiddelen voor insecten, onkruiden of zouten, zijn allemaal belangrijk.
- Wees tijdens het in elkaar zetten uiterst voorzichtig als er een ladder gebruikt wordt. Voor het monteren worden twee personen aanbevolen.
- Zorg dat de delen van de paal juist in elkaar zitten. Als dit niet gebeurt, kunnen de delen tijdens het spelen en/of tijdens vervoer los van elkaar raken.
- Het klimaat, corrosie en overmatig of verkeerd gebruik kunnen ertoe leiden dat de paal knakt.
- Controleer het onderstel regelmatig op lekkage. Een langzaam lek kan het toestel onverwacht doen omvallen.
- Neem voor technische assistentie contact op met Huffey Sports.
- Toezicht door een volwassene wordt aanbevolen bij het bijstellen van het toestel.
- De minimale hoogte tijdens gebruik bedraagt 2 m (6'6") tot aan de onderkant van het bord.

*Het meeste letsel wordt veroorzaakt door verkeerd gebruik en/of het niet opvolgen van de instructies.
Wees voorzichtig bij gebruik van dit systeem.*

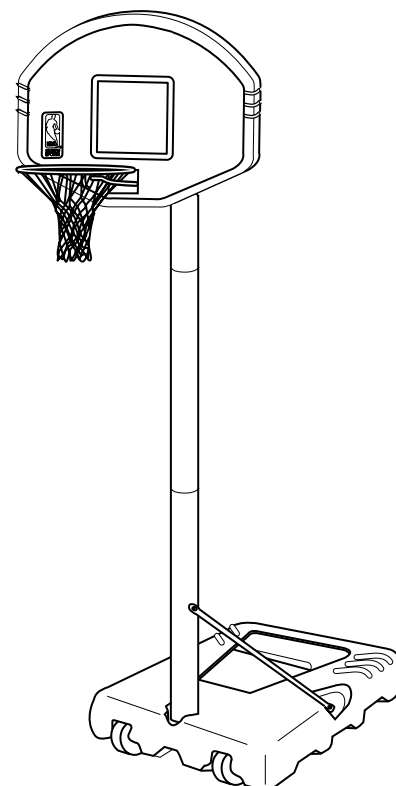

BENODIGD GEREEDSCHAP VOOR INSTALLATIE:

- Twee personen
- Meetlint
- Plakband
- Hamer
- Houten plank (gebruikte)
- Sleutels: (twee) 1/2" (één) of grote en kleine verstelbare sleutels (9/16" diepe dopsleutel met verlengstuk aanbevolen)
- Zaagbok of tafel
- Ladder, 2,4 m (8 vt)
- Zand 163 kg (360 lb)

Huffey wil u van dienst zijn! Wij waarderen het dat u een van onze vele uitstekende producten hebt gekocht. Wij weten dat u zeer tevreden met uw keus zult zijn. Hoewel de grootste zorg en inspanningen aan dit product zijn besteed, is het mogelijk dat er problemen optreden. Om er zeker van te zijn dat uw problemen prompt en correct worden behandeld, of om antwoord op uw vragen te krijgen, dient u contact op te nemen met het klantenservicecentrum. U krijgt sneller service als u het modelnummer (op de doos) opgeeft. Vul het modelnummer in bovenstaande ruimte in.





WARNING

FAILURE TO FOLLOW THESE WARNINGS MAY RESULT
IN SERIOUS INJURY AND/OR PROPERTY DAMAGE.

Owner must ensure that all players know and
follow these rules for safe operation of the unit.

- See instruction manual for proper installation and maintenance.
- Use caution when performing dunk type activities on this unit.
- Do not hang from any part of unit, including backboard, support braces, rim or net.
- Do not slide, climb, shake or play on base and/or pole.
- Surface beneath the base must be smooth and free of gravel, or other sharp objects. Punctures cause leakage and could cause unit to tip over.
- After assembly is complete, fill system completely with sand and stake to the ground. Never leave unit in an upright position without filling base with weight, as unit may tip over causing injury.
- Keep pole top covered with cap at all times.
- Keep organic material away from pole base. Grass, litter, etc. could cause corrosion and/or deterioration.
- Check pole system for signs of corrosion (rust, pitting, chipping) and repaint with exterior enamel paint. If rust has penetrated through steel anywhere, replace pole immediately.
- Check unit before each use for loose hardware, excessive wear and signs of corrosion and repair before using.
- Check unit before each use for stability.
- Do not use system during windy and/or severe weather conditions, unit may tip over. Place system in the storage position and/or in an area protected from the wind and free from personal property and/or overhead power lines.
- During play, use extreme caution to keep player's face away from the backboard, rim or net. Serious injury could occur if teeth/face come in contact with backboard, rim or net.
- When adjusting height or moving unit, keep hands and fingers away from moving parts. Do not allow children to adjust or move unit.
- During play, do not wear jewelry (rings, watches, necklaces, etc.) Objects may entangle in net.

HUFFY SPORTS

In the U.S.: 1-800-558-5234 and Canada Only: 1-800-284-8339

211235 5/97



! ADVERTISSEMENT

Le non respect de ces avertissements risque de provoquer de graves blessures et/ou des dégâts matériels.

Le propriétaire du matériel doit veiller à ce que les joueurs connaissent et respectent les règles de sécurité concernant ce matériel.

- Voir les procédures d'installation et d'entretien dans le manuel d'instructions.
 - Être prudent lorsqu'on fait des dunks sur ce matériel.
 - Ne pas se tenir au panneau, aux montants de support, à l'anneau ou au filet.
 - Ne pas glisser, grimper ou jouer sur le socle et/ou le poteau.
 - La surface située en dessous du socle doit être lisse et sans gravier ou objets coupants, afin d'éviter de crever le socle, ce qui risquerait de faire basculer le poteau.
 - Une fois le montage terminé, remplissez complètement le système de sable et fixez-le au sol à l'aide du piquet. Ne laissez jamais l'ensemble à la verticale sans lester le socle, car il risque de basculer.
 - Toujours placer le capuchon sur le haut du poteau.
 - Nettoyer les matériaux organiques se trouvant autour du socle du poteau. L'herbe et les débris risquent de faire rouiller ou d'endommager le poteau.
 - Vérifiez le poteau pour vous assurer qu'il ne présente aucun signe de corrosion (rouille, points de rouille, écarts) et repeignez à l'aide d'une peinture émaillée extérieure. Si de la rouille a pénétré en un point quelconque à travers l'acier, remplacez immédiatement le poteau.
 - Vérifier le poteau avant chaque utilisation et s'assurer que toutes les pièces sont bien serrées, qu'il n'y a pas d'usure excessive ou de signes de corrosion, et effectuer les réparations nécessaires avant utilisation.
 - Avant chaque utilisation, s'assurer que le poteau est stable.
 - Ne pas se servir du système lorsqu'il fait beaucoup de vent et/ou très mauvais temps: le poteau risquerait de basculer.
- Mettre le système en position de rangement et/ou le ranger à l'abri du vent, et loin des lignes électriques suspendues.
- Lors du jeu, faire attention à ce que le visage et les doigts n'entrent pas en contact avec le panneau, l'anneau ou le filet. Il y a un risque de blessures importantes si le visage ou les doigts entrent en contact avec le panneau, l'anneau ou le filet.
 - Lors du réglage de la hauteur ou lors du déplacement du poteau, ne pas mettre les doigts sur les pièces mobiles. Ne pas laisser les enfants déplacer le poteau.
 - Lors du jeu, ne pas porter de bague, de montre, de collier, etc. Ils risquent de se prendre dans le filet.

HUFFY SPORTS

Numéro d'appel gratuit du service après-vente.
Etats-Unis et Canada uniquement: 1-800-284-8339

211235 5/97

! ADVERTENCIA

Si no se presta atención a estas advertencias se puede ocasionar una lesión seria o daños a la propiedad.

El propietario debe asegurarse que todos los jugadores sepan y obedezcan estas reglas para la operación segura de la unidad.

- Consulte el manual de instrucciones para ver la instalación y el mantenimiento adecuados.
- Tenga cuidado cuando lleve a cabo actividades de machacado de la pelota en esta unidad.
- No se cuelgue de ninguna parte de la unidad, incluyendo el respaldo, los soportes, el borde o la red.
- No se deslice, se suba o juegue en la base y/o en el poste.
- La superficie debajo de la base debe ser lisa y sin grava ni otros objetos filosos. Las perforaciones pueden causar fugas y ocasionar que la unidad se ladee.
- Después de terminar el montaje del sistema, lénelo completamente con arena y fíjelo en el piso. Nunca deje una unidad en posición vertical sin antes llenar la base, ya que se podría ladear.
- Mantenga la parte superior del tubo cubierta con la tapa todo el tiempo.
- Mantenga material orgánico lejos de la base del poste. El césped, la basura, etc. podrían ocasionar corrosión y/o deterioro.
- Revise si el sistema del poste presenta corrosión (oxidación, picaduras) y vuelva a pintar con esmalte para exteriores. Si en algún lugar la corrosión perforó el acero, reemplace el poste inmediatamente.
- Revise la unidad antes de cada uso para ver si los herrajes están sueltos, si está excesivamente desgastada y si hay signos de corrosión, y repárela antes de usarla.
- Revise la estabilidad de la unidad antes de cada uso.
- No use el sistema durante condiciones ambientales severas o con mucho viento, la unidad se podría ladear. Coloque el sistema en la posición de almacenaje y/o en un área protegida del viento y alejada de propiedades personales y/o líneas eléctricas aéreas.
- Durante el juego, tenga mucho cuidado que los jugadores mantengan la cara y los dedos lejos del respaldo, del borde o de la red. Si los dientes o la cara entra en contacto con el respaldo, la red o el borde podría resultar una lesión grave.
- Cuando ajuste la altura o mueva la unidad, mantenga las manos y los dedos lejos de las partes móviles. No permita que los niños muevan la unidad.
- Durante el juego no use joyería (anillos, relojes, pendientes, etc.). Los objetos se pueden entredar en la red.

HUFFY SPORTS

211235 5/97

! WARNUNG

Ein Mißachten dieser Warnung kann schwere Verletzungen und/oder Sachschäden zur Folge haben.

Der Besitzer muß gewährleisten, daß alle Spieler mit den Vorschriften für eine sichere Bedienung dieser Vorrichtung vertraut sind und diese beachten.

- Die ordnungsgemäßen Installations- und Wartungsmaßnahmen sind dem Benutzerhandbuch zu entnehmen.
- Beim Ausführen von Dunking-Aktivitäten an dieser Vorrichtung ist vorsichtig zu verfahren.
- Sich an keinen Teil dieser Vorrichtung (Korbwand, Stützstreben, Korbhand oder Netz) hängen.
- Nicht am Sockel und/oder der Stange entlangrutschen, herumklettern oder darauf spielen.
- Die Aufsfläche unter dem Sockel muß glatt und frei von grobem Sand oder anderen scharfkantigen Gegenständen sein. Löcher im Sockel verursachen Lecks und können zu einem Umkippen der Vorrichtung führen.
- Das System nach dem Zusammenbau ganz mit Sand füllen und mit einem Pfahl im Boden verankern. Wegen Kippgefahr die Vorrichtung ohne eine entsprechende Beschwerung des Sockels niemals in einer aufrechten Position stehen lassen.
- Das obere Stangenende muß jederzeit mit einer Kappe versehen sein.
- Organische Materialien müssen vom Stangensockel ferngehalten werden. Gras, Abfälle, usw. können Korrosion und/oder Beschädigungen verursachen.
- Das Stangensystem auf Anzeichen von Korrosionsbildung (Rost, Lochfraß, Abplatzen) überprüfen und mit Email-Außenfarbe neu streichen. Falls der Rost an irgendeiner Stelle durch den Stahl gedrungen ist, ist die Stange sofort zu ersetzen.
- Die Vorrichtung vor jedem Gebrauch auf lose Kleinteile, übermäßigen Verschleiß und Korrosionserscheinungen überprüfen und vor der Benutzung gef. reparieren.
- Die Vorrichtung vor jedem Gebrauch auf ihre Stabilität überprüfen.
- Das System nicht bei windigen und/oder wüdrigen Wetterbedingungen in Gebrauch nehmen; die Vorrichtung könnte unter diesen Umständen umkippen. Das System in seiner Lagerposition und/oder in einem windgeschützten Bereich abseits von Gegenständen des persönlichen Eigentums und/oder Oberleitungen aufstellen.
- Beim Spiel mit besonderer Vorsicht darauf achten, daß Gesicht und Finger der Spieler weder Rückwand, Korbhand noch Netz berühren. Falls Zähne oder Gesicht mit Rückwand, Netz oder Korbhand in Kontakt kommen, kann dies ernste Verletzungen zur Folge haben.
- Bei Höheneinstellungen oder beim Transport der Vorrichtung Hände und Finger von allen beweglichen Teilen fernhalten. Kindern den Transport der Vorrichtung nicht gestatten.
- Beim Spielen keine Schmucksachen (Ringe, Armbänder, Halsketten, usw.) tragen. Gegenstände dieser Art können sich im Netz verfangen.

HUFFY SPORTS

211235 5/97



ITALIANO

! AVVERTENZA

Negligenza nell'esecuzione di queste avvertenze potrebbe causare delle ferite alla persona e/o danni alla proprietà.

Per motivi di sicurezza nell'uso di questa attrezzatura, il proprietario deve accertarsi che tutti i giocatori siano a conoscenza delle regole di sicurezza e che esse vengano rispettate.

- Consultare il manuale delle istruzioni per ottenere informazioni sulla corretta installazione e manutenzione.
- Usare cautela nell'effettuare i canestri su questa unità.
- Non aggirarsi a nessun punto di questa unità, incluso il tabellone, le staffe di supporto, il cerchio o la rete.
- Non scivolare, scalare o giocare sulla base e/o sul palo.
- La superficie sotto alla base deve essere liscia, priva di ghiaia o di altri oggetti appuntiti. Eventuali punzonature possono causare delle perdite ed il rovesciamento dell'unità.
- Dopo aver completato l'assemblaggio, riempire completamente il sistema con la sabbia e fissarlo al suolo.
- Non lasciare mai l'unità in posizione rialzata senza aver prima riempito la base con del peso dal momento che potrebbe rovesciarsi.
- Evitare che l'acqua nella base venga a congelarsi. In condizioni climatiche con temperature sotto zero, aggiungere del liquido antigelo atossico, della sabbia, oppure svuotare la base e riparla (non usare il sale).
- Tenere la punta del palo sempre coperta con l'apposita copertura.
- Tenere lontano dal palo i materiali organici. Erba, sporcizia, ecc. possono causare corrosione e/o deterioramento del palo.
- Controllare il sistema del palo contro eventuali segni di corrosione (ruggine, scrostature, ammaccature) riverniciandolo se necessario con dello smalto da esterni.
- Sostituire immediatamente il palo nel caso in cui, in un qualunque punto all'interno dello stesso fosse penetrata della ruggine.
- Controllare e riparare questa attrezzatura prima di ogni suo uso nel caso ci fossero dei particolari di montaggio allentati, nel caso di uso eccessivo o quando sono presenti segni di corrosione.
- Controllare la stabilità dell'attrezzatura prima di ogni suo uso.
- Non usare l'attrezzatura nel caso di forte vento o di severe condizioni climatiche; l'attrezzatura potrebbe rovesciarsi.
- Riparare il sistema in un'area protetta dal vento e lontana da linee elettriche in sospensione e dalla proprietà privata.
- Durante il gioco, fare molta attenzione nel tenere il vollo e le dita del giocatore lontano dal tabellone, dal cerchio e dalla rete. È possibile procurarsi delle ferite molto serie nel caso in cui i denti o il vollo vengano a contatto con la rete del tabellone o con il cerchio.
- Durante la regolazione in altezza, o lo spostamento dell'unità, tenere le mani e le dita lontano dalle parti in movimento. Non permettete ai bambini di spostare l'unità.
- Non indossare gioielli (anelli, orologi, collane, ecc.) durante il gioco. Questi oggetti potrebbero impigliarsi alla rete.

HUFFY SPORTS

211235 5/97

NEDERLANDS

! WAARSCHUWING

Het niet in acht nemen van de volgende waarschuwingen kan tot ernstig letsel en/of eigendomschade leiden.

Voor veilig gebruik dient de eigenaar ervoor te zorgen dat alle spelers van deze regels op de hoogte zijn en dat deze opgevolgd worden.

- Zie de instructiehandleiding voor juiste installatie en onderhoud.
- Wees met dit systeem voorzichtig bij het dunken.
- Hangen aan het systeem met inbegrip van het bord, de steunen, de rand en het net is verboden.
- Glijden, klimmen en spelen rond het voetstuk en/of de paal zijn verboden.
- De bodem rond het voetstuk mag niet onregelmatig zijn en moet vrij zijn van grind en andere scherpe voorwerpen.
- Doorboringen veroorzaakt lekkage en kan het systeem doen kantelen.
- Nadat het systeem geassembleerd is, vult u het geheel met zand en zet u het met staken vast in de grond. Laat het geheel nooit rechtop staan zonder het ondersteel met ballast te vullen, aangezien het kan omkantelen.
- Zorg dat het water in het voetstuk niet bevriest. Bij vrieskoude vullen met niet-giftige antivries of zand. Of maak het voetstuk helemaal leeg en berg het op. (Geen zout gebruiken.)
- Zorg dat de kap altijd op de bovenkant van de paal is aangebracht.
- Houd organisch materiaal uit de buurt van het voetstuk van de paal. Gras, afval, e.d. kunnen roestvorming en/of verwerking veroorzaken.
- Controleer de staat van de tekenen van corrosie (roest, puifjes, schilfers) en lak hen met moffellak. Als de roest ergens door het staal is gedrongen, moet de paal onmiddellijk worden vervangen.
- Controleer het systeem voor gebruik op losse onderdelen, overmatige slijtage en corrosie en repareer alvorens te gebruiken.
- Controleer het systeem voor gebruik op stabiliteit.
- Gebruik het systeem niet bij harde wind en/of stormachtig weer; het systeem kan omkantelen. Plaats het systeem in de opbergsstand en/of uit de wind en uit de buurt van persoonlijke eigendommen en/of hoogspanningsdraden.
- Wees tijdens het spelen uiterst voorzichtig en zorg dat de spelers met hun gezicht en vingers niet tegen het bord, de ring of het net aankomen. Aanraking van tanden/ gezicht met bord, net of ring kan ernstig letsel veroorzaken.
- Houd tijdens het bijstellen van de hoogte en het verplaatsen van het systeem de handen en vingers uit de buurt van beweegbare onderdelen. Het systeem mag niet door kinderen verplaatst worden.
- Draag tijdens het spelen geen sieraden (ringen, horloges, kettingen, enz.). Sieraden kunnen in het net verstrikt raken.

HUFFY SPORTS

211235 5/97



- 1.** Remove end cap at end of tank (1) to remove contents.

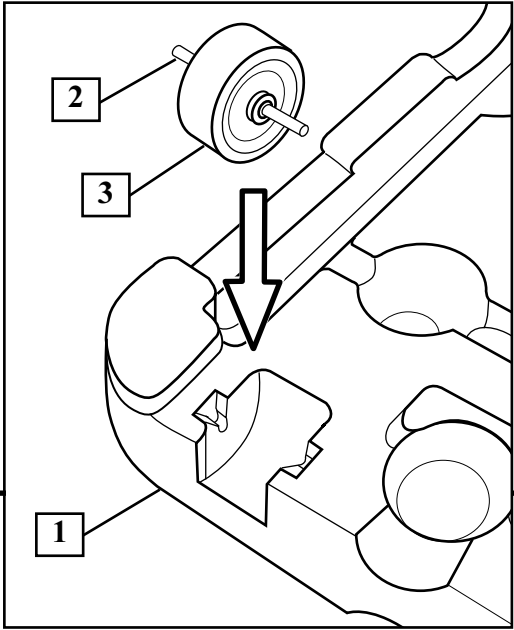
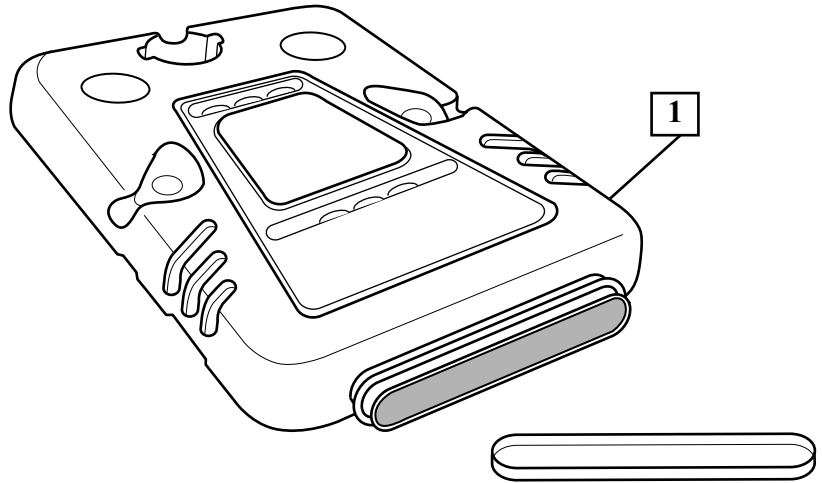

- 2.** Turn tank bottom side up. Insert axle rod (2) through wheel (3), as shown. Secure wheel assembly to tank by tapping wheel assembly downward with hammer. It will snap into position. Repeat for opposite side, then carefully, turn tank (1) over.

- 3.** Correctly identify poles sections and mark with tape as shown.

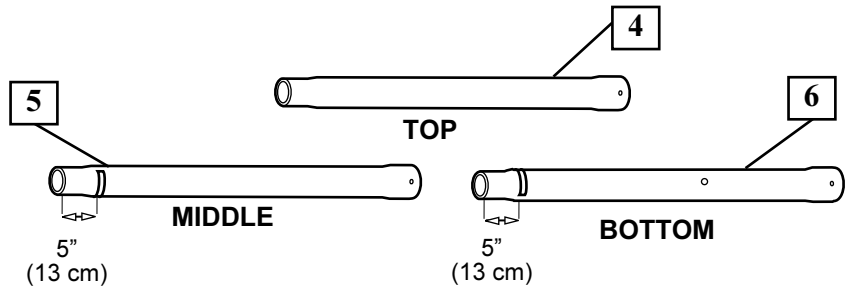

- 4. IMPORTANT!** Bounce pole top (4) and middle section (5) together as shown until they no longer move toward taped reference mark. Upright assembly.

NOTE: Pole sections should have a 3-1/2" (9 cm) minimum overlap.

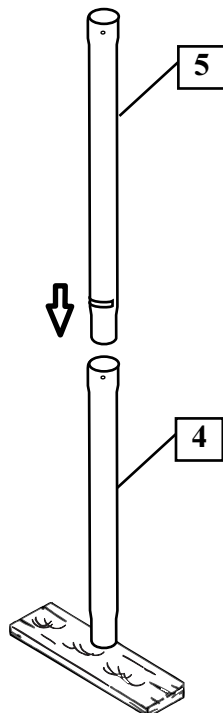

- 5. IMPORTANT!** Add bottom pole section (6) to assembly as shown and bounce until completely tight.

NOTE: Pole sections should have a 3-1/2" (9 cm) minimum overlap.

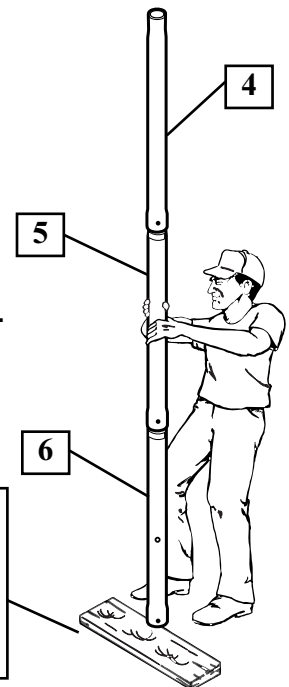

WOOD SCRAP

- Chute de Planche
- Madera Sobrante
- Holzbrett (Abfallstück)
- Tavolozza di legno
- Stukje hout



Français

IMPORTANT ! Notez à la page 1 de ce manuel votre numéro de modèle qui se trouve sur la boîte !

1. Retirez le bouchon de l'extrémité du réservoir (1) pour le vider.
2. Retournez le réservoir. Enfilez la tige (2) dans la roue (3), comme illustré. Fixez la roue sur le réservoir en tapant dessus à l'aide d'un marteau pour l'enclencher en position. Répétez la procédure de l'autre côté, puis remettez doucement le réservoir (1) à l'endroit.
3. Identifiez correctement chaque section de poteau et marquez la distance indiquée à partir des extrémités à l'aide d'un ruban, comme illustré.
4. **IMPORTANT !** Entrelacez les sections de poteau supérieure (4) et centrale (5) comme illustré, jusqu'à ce qu'elles ne bougent plus vers le repère marqué d'un ruban adhésif. Redressez l'ensemble.
REMARQUE : Les sections de poteau doivent se chevaucher sur 9 cm (3-1/2") minimum.
5. **IMPORTANT** Ajoutez la section de poteau inférieure (6) à l'ensemble, comme illustré, et entrelacez-les jusqu'à ce qu'ils soient bien fixés.
REMARQUE : Les sections de poteau doivent se chevaucher sur 9 cm (3-1/2") minimum.

Español

¡IMPORTANTE! ¡Escriba en la página 1 de este manual el número de modelo que se encuentra en la caja!

1. Quite la tapa del extremo del tanque (1) para sacar su contenido.
2. Voltee el tanque al revés. Introduzca la varilla del eje (2) a través de la rueda (3), como se muestra. Asegure el conjunto de la rueda en el tanque golpeando ligeramente hacia abajo el conjunto de la rueda con un martillo. Así quedará conectada en su posición. Repita el procedimiento en el lado opuesto y luego cuidadosamente voltee el tanque (1).
3. Identifique correctamente cada sección del poste y marque con cinta la distancia indicada desde los extremos, como se indica.
4. **¡IMPORTANTE!** Rebote entre sí la sección superior (4) y la sección media (5) del poste como se muestra hasta que ya no se desplacen hacia la marca de cinta de referencia. Coloque el conjunto en posición vertical.
NOTA: Las secciones del poste se deben traslapar un mínimo de 9 cm (3-1/2").
5. **¡IMPORTANTE!** Coloque la sección inferior del poste (6) en el conjunto como se muestra y rebote hasta que quede completamente ajustado.
NOTA: Las secciones del poste se deben traslapar un mínimo de 9 cm (3-1/2").

Deutsch

WICHTIG! Notieren Sie sich die Modellnummer von der Verpackung auf Seite 1 dieses Benutzerhandbuchs!

1. Die Verschlusskappe am Tankende (1) abnehmen und den Tank entleeren.
2. Den Tank umdrehen. Die Achsstange (2) wie gezeigt durch das Rad (3) stecken. Den Radaufbau am Tank befestigen, indem das Rad mit einem Hammer nach unten geklopft wird, bis es einschnappt. Das gleiche Verfahren auf der anderen Seite wiederholen; dann den Tank (1) vorsichtig umdrehen.

3. Jedes Stangenteil richtig identifizieren und in der angegebenen Entfernung vom Stangenende mit Klebeband markieren.
4. **WICHTIG!** Das obere (4) und mittlere Stangenteil (5) wie gezeigt zusammenstauchen, bis sie sich nicht mehr auf den markierten Streifen zubewegen. Den Stangenaufbau aufstellen. **HINWEIS:** Die Stangenteile müssen sich um mindestens 9 cm (3-1/2 Zoll) ineinander fügen.
5. **WICHTIG!** Das untere Stangenteil (6) wie gezeigt dem Aufbau hinzufügen und so lange zusammenstauchen, bis alles fest sitzt. **HINWEIS:** Die Stangenteile müssen sich um mindestens 9 cm (3-1/2 Zoll) ineinander fügen.

Italiano

IMPORTANTE! Scrivere il numero di modello riportato nel riquadro a pagina 1 di questo manuale di istruzioni!

1. Per poter rimuovere il contenuto all'interno, rimuovere la copertura terminale all'estremità del serbatoio (1).
2. Rovesciare la parte inferiore del serbatoio verso l'alto. Inserire l'asta dell'asse (2) dentro alla ruota (3) come mostrato dalla figura. Fissare l'assemblaggio della ruota al serbatoio sbattendolo verso il basso con il martello; l'assemblaggio scatterà in posizione. Ripetere la stessa operazione sul lato opposto e rovesciare quindi il serbatoio (1) facendo molta attenzione.
3. Individuare esattamente le sezioni del palo e contrassegnarle con il nastro come mostrato dalla figura.
4. **IMPORTANTE!** Sbattere tra loro la parte superiore (4) e quella intermedia (5) del palo come mostrato, fino a quando smetteranno di muoversi in direzione del segno di riferimento del nastro.
NOTA: Le sezioni del palo dovranno sovrapporsi almeno di una distanza uguale a 9 cm (3 1/2").
5. **IMPORTANTE!** Aggiungere la parte inferiore del palo (6) all'assemblaggio come mostrato dalla figura e sbattere fino a stringere completamente.
NOTA: Le sezioni del palo dovranno sovrapporsi almeno di una distanza uguale a 9 cm (3 1/2").

Nederlands

BELANGRIJK! Noteer het modelnummer van de doos op pagina 7 van deze bedieningshandleiding!

1. Haal de kap van het uiteinde van de tank (1) om de inhoud eruit te halen.
2. Keer de tank om. Steek asstang (2) door wiel (3) zoals afgebeeld. Zet het wielsamenstel aan de tank vast door het er met een hamer in te tikken. Het wielsamenstel klikt op zijn plaats vast. Doe hetzelfde aan de andere kant en draai de tank (1) dan voorzichtig om.
3. Identificeer de verschillende paalgedeelten en markeer ze met plakband zoals afgebeeld. 13 cm (5 inch)
4. **BELANGRIJK!** Druk de bovenkant van de paal (4) en het middengedeelte (5) in elkaar zoals afgebeeld totdat zij niet verder naar het merkteken (plakband) toe bewegen. Zet ze recht op.
LET OP: De paalgedeelten moeten elkaar minstens 9 cm (3-1/2 inch) overlappen.
5. **BELANGRIJK!** Breng het onderste gedeelte van de paal (6) aan zoals afgebeeld en druk het in het middelste gedeelte tot alles stevig vast zit.
LET OP: De paalgedeelten moeten elkaar minstens 9 cm (3-1/2 inch) overlappen.



6. Install rod (7) through holes in bottom pole (6) section and eyebolt (8).

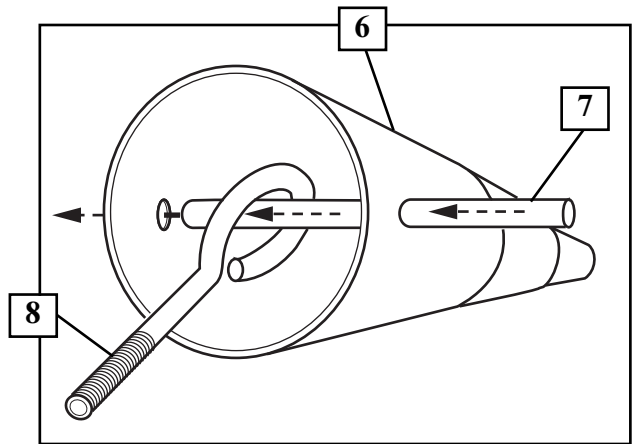

7. Insert pole assembly into tank assembly as shown.

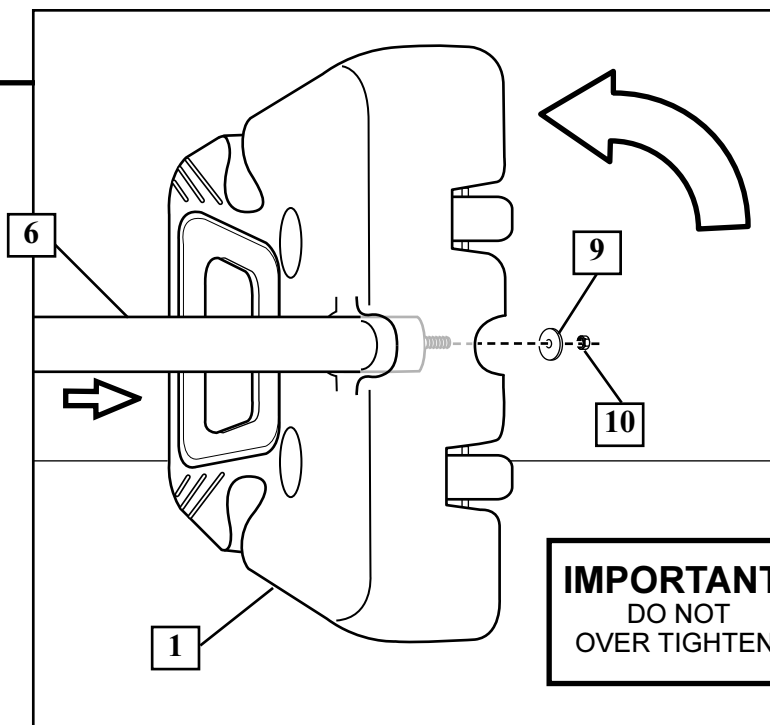
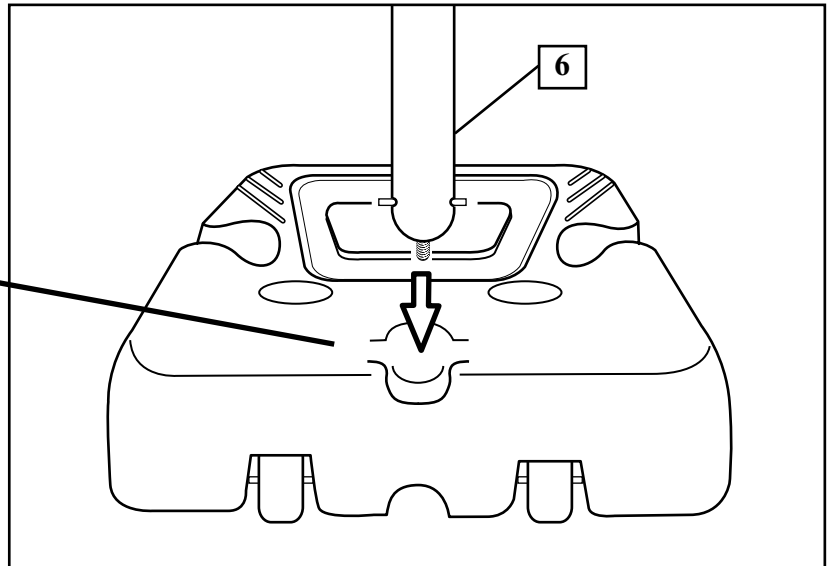
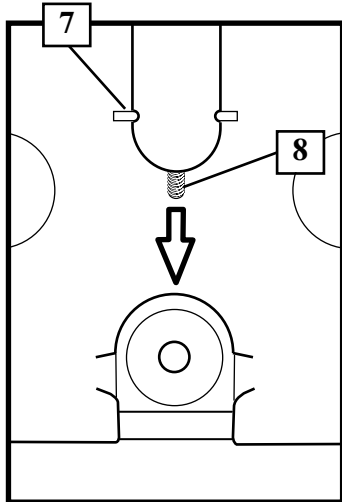

8. Carefully place unit on its side, and secure pole bottom (6) to tank as shown, a deep socket is recommended. Upright unit.

NOTE: Keep unnecessary pressure off of the pole assembly when in this position.

IMPORTANT!
DO NOT
OVER TIGHTEN.

WARNING
TWO PERSON MINIMUM
REQUIRED FOR THIS
PROCEDURE.
NOT FOLLOWING
RECOMMENDATION MAY
RESULT IN BODILY INJURY.



Français

6. Enfalez la tige (7) dans les trous de la section inférieure du poteau et du boulon à oeil (8).
7. Insérez le poteau monté dans le socle, comme illustré.
8. Placez délicatement l'ensemble sur le côté et fixez la section de poteau inférieure (6) sur le réservoir, comme illustré. L'utilisation d'une douille profonde est recommandée. Redressez l'ensemble.
REMARQUE : n'appliquez aucune pression inutile sur le poteau dans cette position.
AVERTISSEMENT! Cette procédure exige l'intervention de deux personnes minimum. Suivez cette recommandation sous peine d'encourir des blessures graves.
IMPORTANT: ne pas trop serrer.

Español

6. Instale la varilla (7) a través de los orificios de la sección inferior del poste y del perno de anilla (8).
7. Introduzca el conjunto del poste en el conjunto del tanque como se muestra.
8. Cuidadosamente coloque la unidad sobre uno de sus costados, y asegure la parte inferior del poste (6) en el tanque como se muestra. Se recomienda usar un receptáculo profundo. Coloque la unidad en posición vertical.
NOTA: Cuando el conjunto del poste esté en esta posición no ejerza sobre él presión innecesaria.
AVERTISSEMENT! Se requieren dos personas como mínimo para realizar este procedimiento. Si no se sigue esta recomendación se podría ocasionar una lesión personal.
IMPORTANTE: No las apriete en exceso.

Deutsch

6. Die Stange (7) durch die Löcher im unteren Stangenteil und den Ringbolzen (8) schieben.
7. Den Strangenaufbau wie gezeigt in den Tank stecken.
8. Die Einheit vorsichtig auf die Seite legen und das untere Stangenteil (6) wie gezeigt am Tank befestigen. Dafür wird ein tiefer Schraubenschlüsselinsatz empfohlen. Die Einheit ganz aufrichten.
HINWEIS: In dieser Position keinen unnötigen Druck auf den Strangenaufbau ausüben.
WARNUNG! Dieser Arbeitsschritt sollte von mindestens zwei Personen ausgeführt werden, um Verletzungen zu vermeiden.
WICHTIG! Nicht zu fest anziehen.

Italiano

6. Installare l'asta (7) dentro ai fori della sezione inferiore del palo (6) e nel gancio ad occhiello (8).
7. Inserire l'assemblaggio del palo nell'assemblaggio del serbatoio come mostrato dalla figura.
8. Prestando particolare attenzione, coricare l'unità su uno dei suoi lati, e fissare la sezione inferiore del palo (6) al serbatoio come mostrato dalla figura; si consiglia di usare una chiave a tubo. Rialzare l'unità.
NOTA: In questa posizione, evitare di esercitare pressione non necessaria sul palo.
IMPORTANTE! Non stringere troppo.
AVVERTIMENTO Per poter completare questa operazione è necessario impiegare almeno due persone. Se non viene seguita questa raccomandazione, potrebbero verificarsi gravi danni.

Nederlands

6. Steek stang (7) door de openingen in het onderste paalgedeelte (6) en door de oogbout (8).
7. Plaats de paal in de tank zoals afgebeeld.
8. Leg het geheel voorzichtig op zijn kant en zet de onderkant van de paal (6) in de tank vast zoals afgebeeld; een diepe mof wordt aanbevolen. Zet het geheel rechtop.
LET OP: Oefen geen onnodige druk op de paal uit wanneer hij in deze stand ligt.
WAARSCHUWING Deze procedure moet met minstens twee personen worden uitgevoerd. Niet opvolgen van deze aanbeveling kan tot letsel leiden.
BELANGRIJK! Niet te strak aandraaien.



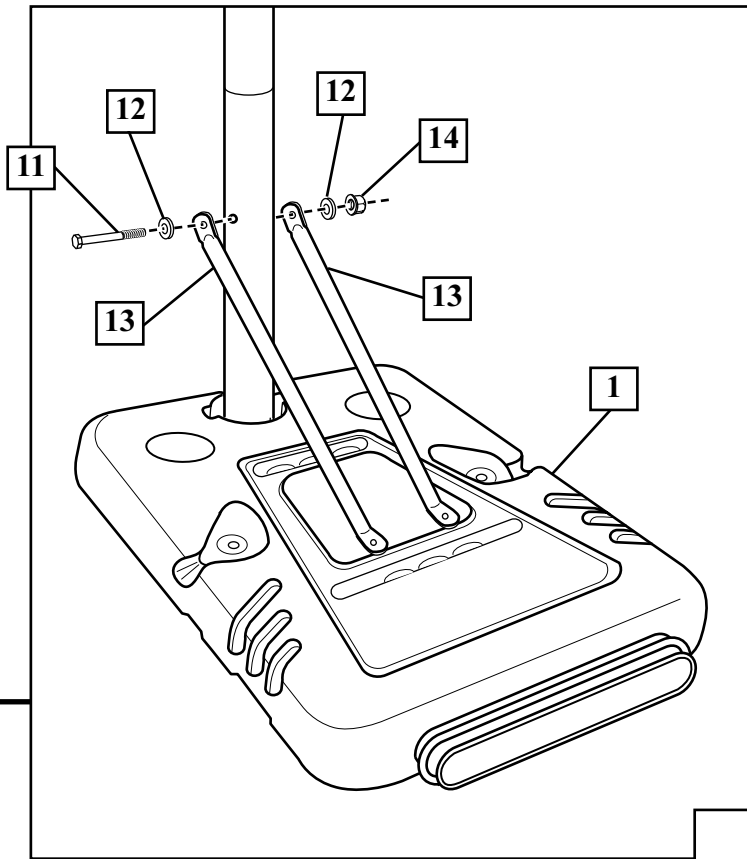

9. Secure tank struts (13) to pole.

10. Rotate the non-secured ends of tank struts (13) as shown and secure to tank.

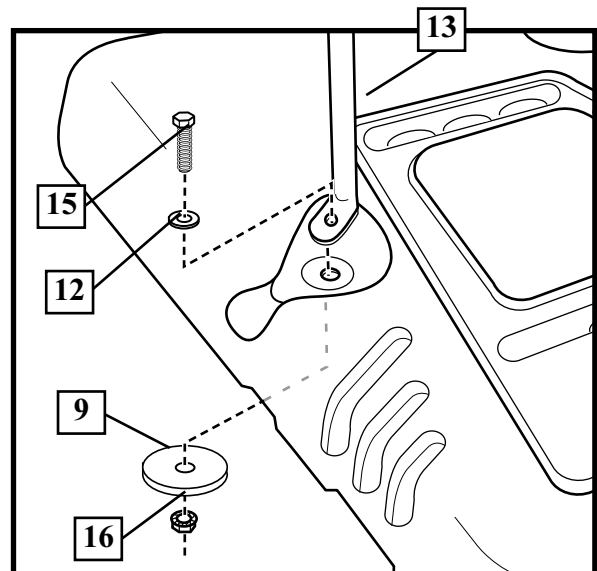
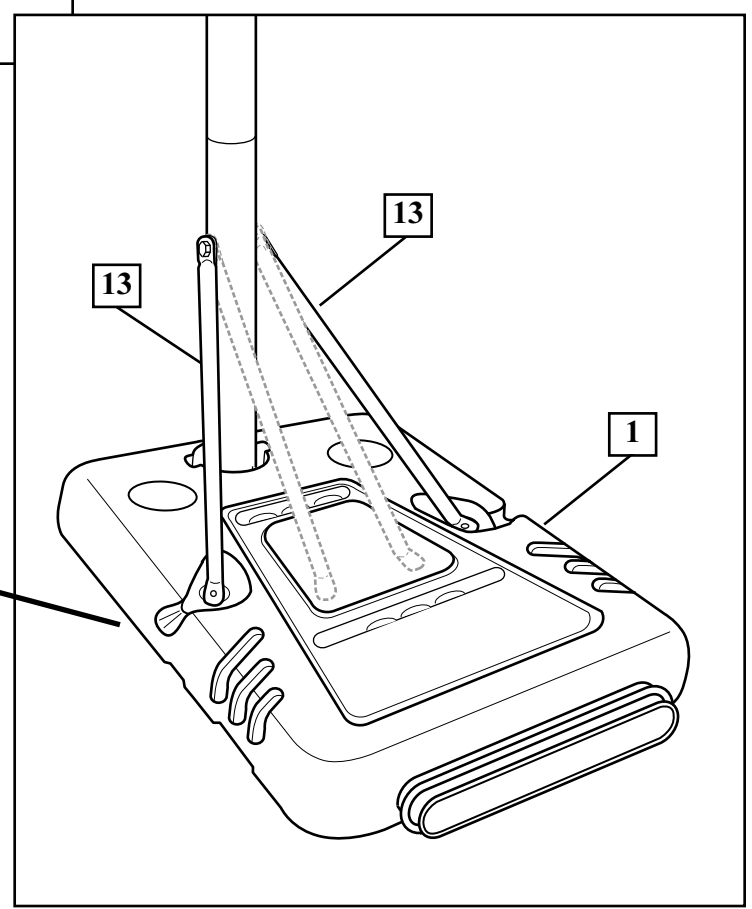

Français

9. Fixez les diagonales du socle (13) sur le poteau.
10. Tournez les extrémités non fixées des diagonales du socle (13) comme illustré, puis fixez-les sur le socle.

Español

9. Asegure los puntales de la base (13) en el poste.
10. Gire los extremos no asegurados de los puntales de la base (13) como se muestra y asegúrelos a la base.

Deutsch

9. Die Sockelverstreben (13) an der Stange befestigen.
10. Die nicht befestigten Enden der Sockelverstreben (13) wie gezeigt drehen und am Sockel befestigen.

Italiano

9. Fissare i montanti del serbatoio (13) al palo.
10. Ruotare le estremità non fissate dei montanti del serbatoio (13) come mostrato dalla figura.

Nederlands

9. Zet de steunpalen van de tank (13) vast aan de paal.
10. Draai de losse uiteinden van de steunpalen (13) zoals afgebeeld en zet ze aan de tank vast.



11. Install net clips (18).

The Quick Clip™ rapid release net system lets the net pull away from the rim. This reduces the risk of player injury or property damage. However, improper installation or a ball making contact at an odd angle may disengage the net clip from the goal rim. Usually, the clip is reinstalled with little or no problem. We hope that you agree this inconvenience is minor when compared to the safety of the players.

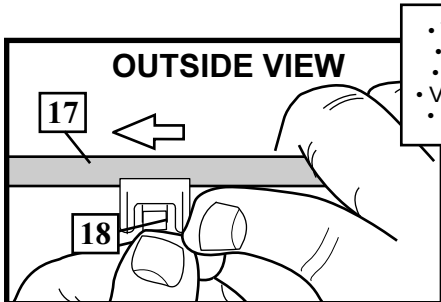
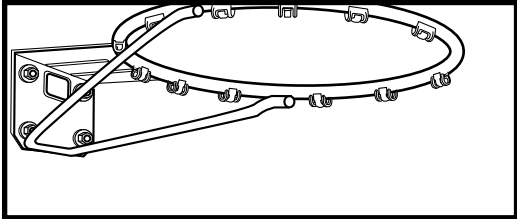

- Vue extérieure
- Vista exterior
- Außenansicht
- Vista dall'esterno
- Buitenaanzicht

The two outer hooks on net clip must face towards inside of goal rim. Insert larger hole in net clip onto rim stud, then slide net clip left, locking or snapping securely into position. **NOTE: Net clips should not slide with ease. It is very important that the net clips are in the locked position before going on to next step.**

⚠ WARNING

USE OF THIS PRODUCT WITHOUT PROPER INSTALLATION OF NET CLIPS, OR WHEN ALL NET CLIPS ARE NOT PRESENT COULD RESULT IN BODILY HARM. BE SURE TO FOLLOW DIRECTIONS CAREFULLY.

12. Mount brackets (19) and rim (17) to backboard and finger tighten. Then secure backboard strut (22) to backboard and repeat for opposite side. **NOTE: Final adjustments will be made in Step 17.**

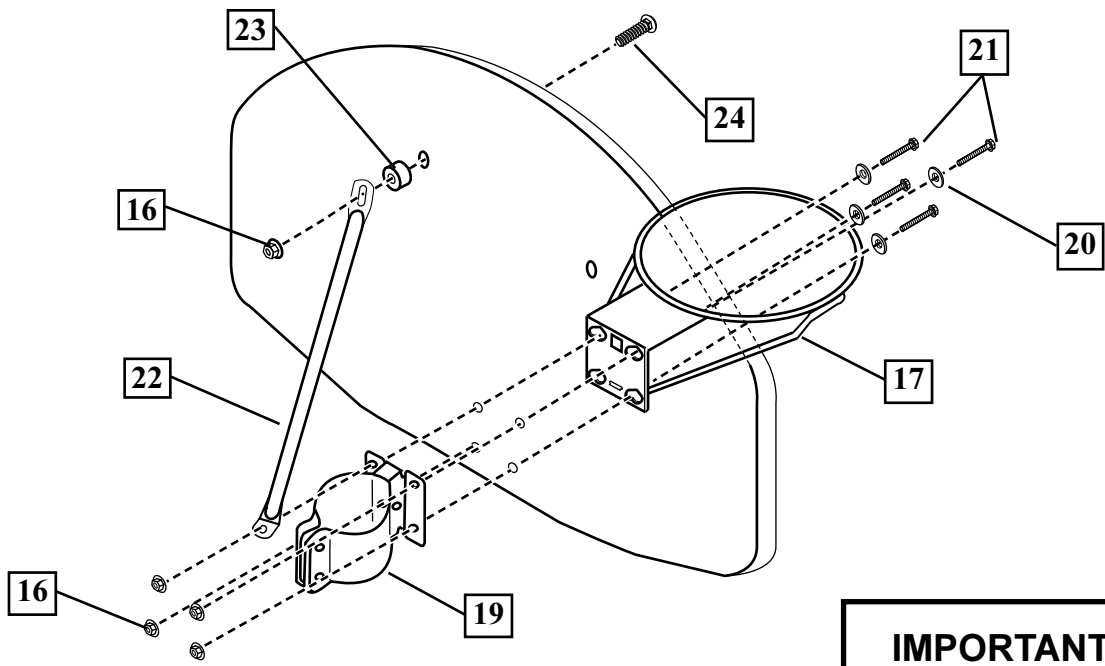

IMPORTANT!

For spring loaded rim assembly, refer to instructions included with rim hardware.



Français

- 11.** Installez les pinces du filet (18).
Le système de fixation de sécurité Quick Clip permet au filet de se détacher de l'anneau, afin de réduire les risques de blessure et de dégâts matériels.
Les deux crochets extérieurs de la pince du filet doivent être tournés vers l'intérieur du cerceau. Enfilez le plus grand orifice de la pince du filet sur le goujon du cerceau, puis glissez la pince du filet vers la gauche, en la bloquant ou en l'enclenchant fermement en position.
REMARQUE : Les pinces du filet ne doivent pas glisser facilement. Il est très important de bloquer les pinces du filet en position avant de passer à l'étape suivante.
AVERTISSEMENT ! L'utilisation de ce produit sans l'installation préalable correcte des pinces du filet risque d'entraîner des blessures corporelles. Suivez scrupuleusement les instructions.
- 12.** Montez les supports (19) et le cerceau (17) sur le panneau et serrez des doigts. Fixez ensuite la diagonale du panneau (22) sur ce dernier et répétez la procédure du côté opposé.
REMARQUE : l'ajustement final aura lieu au point 17.
IMPORTANT ! Pour un cerceau à ressort, consultez les instructions fournies avec cet élément.

Español

- 11.** Instale los sujetadores de la red (18).
El sistema de liberación rápida de la red Quick Clip permite separar la red del borde. Esto reduce el riesgo de que se ocasionen lesiones al jugador o daños a la propiedad.
Los dos ganchos exteriores en el sujetador de la red deben estar orientados hacia el interior del borde del aro. Colocar el orificio más grande del sujetador de la red en el montante del borde, después deslice el sujetador de la red hacia la izquierda, asegurándolo o conectándolo firmemente en su posición.
NOTA: Los sujetadores de la red no se deben deslizar con facilidad. Es muy importante que los sujetadores de la red estén asegurados en su posición antes de continuar con el siguiente paso.
¡ADVERTENCIA! Si este producto se usa cuando los sujetadores de la red no están instalados correctamente, o cuando no están instalados todos los sujetadores de la red, se podría ocasionar una lesión corporal. Asegúrese de seguir cuidadosamente las instrucciones.
- 12.** Monte los soportes (19) y el borde (17) en el respaldo y apriete con los dedos. Luego asegure el puntal del respaldo (22) en el respaldo y repita el procedimiento en el lado opuesto.
NOTA: Los ajustes finales se harán en el paso 17.
¡IMPORTANTE! Para los conjuntos de borde con resorte, consulte las instrucciones que se incluyen con la tornillería del borde.

Deutsch

- 11.** Die Netzklammern (18) anbringen.
Mit Hilfe des Quick Clip-Netzschnellauslösesystems läßt sich das Netz vom Korbrand wegziehen. Dadurch wird die Gefahr von Verletzungen oder Sachschäden vermindert.
Die beiden äußeren Haken an der Netzklammer müssen auf die Innenseite des Korbrands weisen. Die größere Öffnung in der Netzklammer auf den Korbrandbolzen stecken; dann die Netzklammer nach links schieben und sie sicher verriegeln oder einschnappen lassen. **HINWEIS:** Die Netzklammern sollten sich nicht leicht verschieben lassen. Es ist sehr wichtig, daß sich die Netzklammern in ihrer verriegelten Position befinden, bevor zum nächsten Schritt übergegangen wird.
WARNUNG! Die Verwendung dieses Produkts ohne ordnungsgemäß angebrachte Netzhalteklammern oder bei fehlenden Netzhalteklammern kann Verletzungen verursachen. Die entsprechenden Anleitungen müssen unbedingt beachtet werden.

- 12.** Klammern (19) und Korbrand (17) an der Korbwand befestigen und von Hand anziehen. Danach die Korbwandverstrebung (22) an der Korbwand befestigen und das gleiche Verfahren für die gegenüberliegende Seite durchführen.
HINWEIS: Die endgültigen Einstellungen werden in Schritt 17 vorgenommen.
WICHTIG! Beim Zusammenbau des federbelasteten Korbrands die im Lieferumfang der Korbrand-Befestigungsteile enthaltene Anleitung beachten.

Italiano

- 11.** Montare le grappe della rete (18).
Il sistema di rilascio rapido della rete Quick Clip serve a staccare la rete dal cerchio. In questo modo è possibile ridurre eventuali rischi di ferite al giocatore e possibili danni alla proprietà.
I due ganci esterni del ferma rete devono essere rivolti verso l'interno del cerchio del tabellone. Inserire il foro più largo del ferma rete nel bullone prigioniero del cerchio e fare scorrere il ferma rete verso sinistra bloccandolo o incastrandolo in posizione. **NOTA:** I ferma rete non dovrebbero scorrere troppo facilmente. Prima di continuare al punto successivo è importante bloccare i ferma rete al loro posto.
AVVERTENZA! L'uso di questo prodotto senza che siano stati montati appropriatamente i fermi della rete, o l'uso senza aver installato i fermi della rete potrebbe diventare pericoloso per le persone. Accertarsi di aver seguito attentamente le indicazioni.
- 12.** Montare le staffe (19) ed il cerchio (17) sul tabellone e stringere a mano. Fissare quindi il montante del tabellone (22) al tabellone ripetendo la stessa procedura per il lato opposto. **NOTA:** Le regolazioni finali verranno eseguite al punto 17.

Nederlands

- 11.** Breng netklemmen (18) aan.
Met het Quick Clip snel loslatend netsysteem kan het net van de ring worden getrokken. Dit vermindert het risico op letsel van de spelers en materiele schade.
De twee buitenhaken op de netklem moeten naar de binnenkant van de doelring wijzen. Breng de netklem met het grote gat op het tapeind van de ring aan en schuif de netklem vervolgens naar links, tot hij stevig op zijn plaats vergrendeld is. **LET OP:** De netklemmen mogen niet gemakkelijk glijden. Het is zeer belangrijk dat de netklemmen goed vastzitten voordat u met de volgende stap verder gaat.
WAARSCHUWING! Het gebruik van dit product zonder dat de netklemmen goed zijn aangebracht, of wanneer niet alle netklemmen zijn aangebracht, kan lichamelijk letsel veroorzaken. Zorg dat u de aanwijzingen nauwkeurig opvolgt.
- 12.** Monteer beugels (19) en ring (17) op het bord en draai ze met de hand aan. Bevestig nu de steunpaal (22) aan het bord en doe hetzelfde aan de andere kant. **LET OP:** De uiteindelijke afstelling wordt gedaan in stap 17.



13. Support pole and base assembly over support table. Carefully slide backboard components onto pole at desired position. **NOTE: 3" (7.6 cm) down from top of pole is approximately 10 ft. (3.05 m).**

⚠ WARNING

TWO PERSON MINIMUM
REQUIRED FOR THIS
PROCEDURE. NOT
FOLLOWING
RECOMMENDATION MAY
RESULT IN BODILY INJURY.

⚠ WARNING

DO NOT LEAVE ASSEMBLED
UNIT UNATTENDED WHEN
EMPTY MAY TIP OVER.

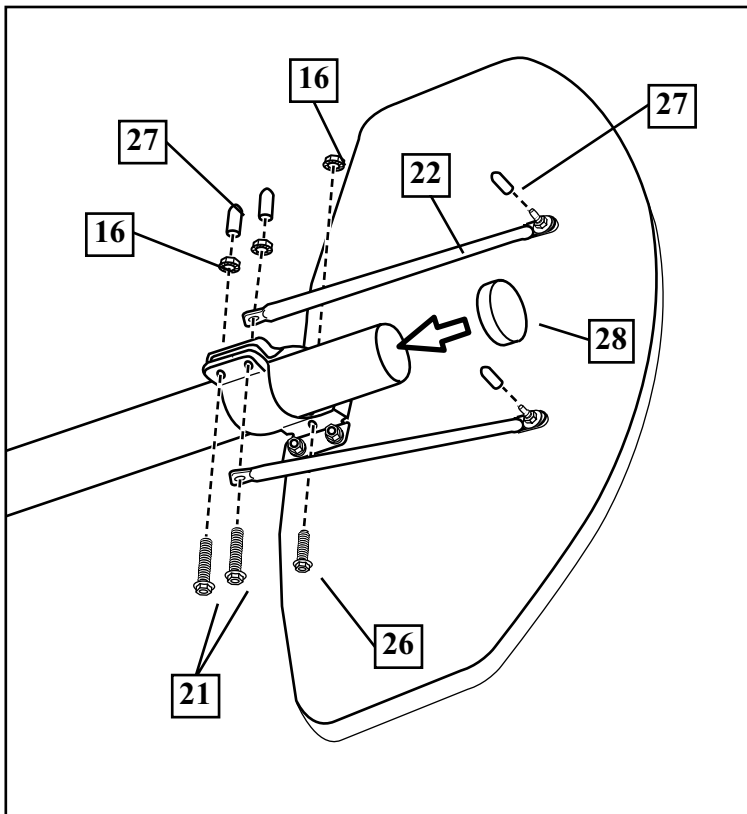
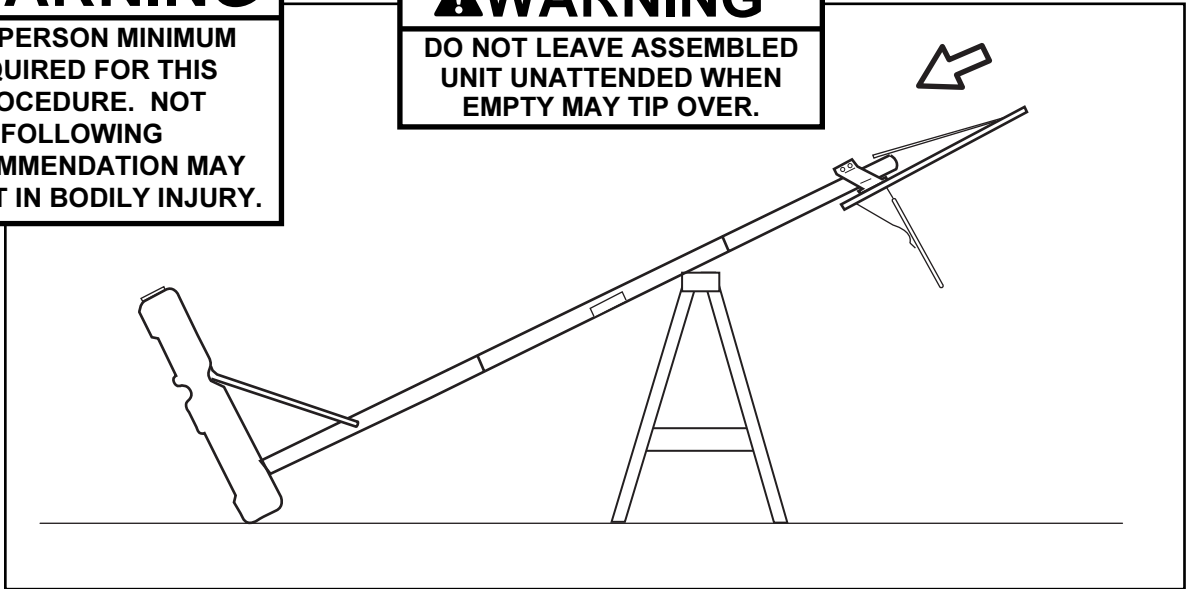

14. While still in the horizontal position, secure hardware as shown and tighten completely.



Français

13. Appuyer le poteau et le socle sur le tréteau. Glisser délicatement le panneau sur le poteau. User de prudence.
REMARQUE: Un positionnement à 7,6cm (3") du haut du panneau revient à 3 m de la base (10 ft).
AVERTISSEMENT! Il est recommandé de s'y prendre au moins à deux pour réaliser cette procédure sous peine d'encourir des blessures corporelles.
AVERTISSEMENT! Toujours surveiller lorsqu'il est vide.
14. En maintenant l'ensemble à l'horizontale, montez la visserie, comme illustré, puis serrez à fond.

Español

13. Apoye el poste y el conjunto de la base en el caballete. Con cuidado deslice el conjunto del respaldo en el poste. Por favor tenga cuidado.
NOTA: 7.6 cm (3") hacia abajo desde la parte superior del poste son aproximadamente 3 m (10 pies).
¡ADVERTENCIA! Se requieren dos personas como mínimo para llevar a cabo este procedimiento. Si no se observa esta recomendación se podrían ocasionar lesiones corporales.
¡ADVERTENCIA! No la deje desatendida mientras está vacía.
14. Todavía con la unidad en posición horizontal, asegure la tornillería como se muestra y apriétela completamente.

Deutsch

13. Stange und Sockeleinheit auf einen Sägebock legen. Den Rückwandaufbau vorsichtig auf die Stange schieben. Dabei bitte vorsichtig verfahren.
HINWEIS: Ein Abstand von 7,6 cm (3 Zoll) vom oberen Ende der Stange entspricht einer Korbhöhe von ca. 3 m (10 Fuß).
WARNUNG! Dieser Schritt sollte von mindestens zwei Personen ausgeführt werden. Ein Mißachten dieser Empfehlung kann zu Körperverletzungen führen.
WARNUNG! Im leeren Zustand nicht unbeaufsichtigt lassen.
14. Während die Vorrichtung sich in einer horizontalen Stellung befindet, die Befestigungsteile wie gezeigt einsetzen und fest anziehen.

Italiano

13. Fare da supporto al palo e all'assemblaggio della base utilizzando il tavolo da supporto. Prestando attenzione, fare scorrere i componenti del tabellone sul palo nella posizione desiderata. NOTA: 7,6 cm (3 pollici) al di sotto del palo equivalgono a circa 3,05 m (10 piedi).
AVVERTENZA: Per poter completare questa operazione è necessario impiegare due persone. Negligenza nel seguire tale raccomandazione potrebbe risultare in gravi danni.
AVVERTENZA: Non allontanarsi dall'unità assemblata quando la stessa non è stata riempita dal momento che potrebbe rovesciarsi.
14. Mantenendo l'unità in posizione orizzontale, fissare i particolari di montaggio come mostrato e stringere completamente.

Nederlands

13. Ondersteun de paal met het onderstel op een tafel. Schuif de onderdelen van het bord voorzichtig op de gewenste plaats op de paal.
LET OP: 7,6 cm (3") vanaf de bovenkant van de paal is ongeveer 3,05 m (10 ft).
WAARSCHUWING: Deze procedure moet door minstens twee personen worden uitgevoerd. Wanneer deze aanbeveling niet wordt opgevolgd, kan dit tot lichamelijk letsel leiden.
WAARSCHUWING: Laat het geassembleerde geheel niet onbeheerd achter wanneer het leeg is; het kan omkantelen.
14. Zet het bevestigingsmateriaal vast zoals afgebeeld en zet het volledig vast terwijl de paal nog horizontaal ligt.



15. Install net (25).

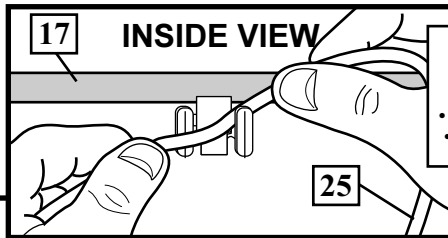

- Vue intérieure
- Vista interior
- Innenansicht
- Vista dall'interno
- Binnenaansicht

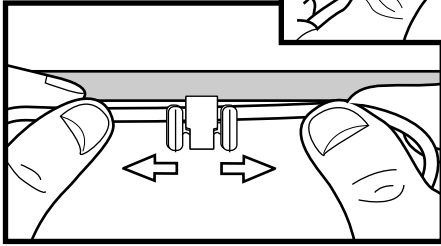

IMPORTANT! MAKE SURE NET IS HELD BY ALL THREE HOOKS ON THE NET CLIP.

NOTE: Stretching net up then pulling side to side will help snap net under center hook.

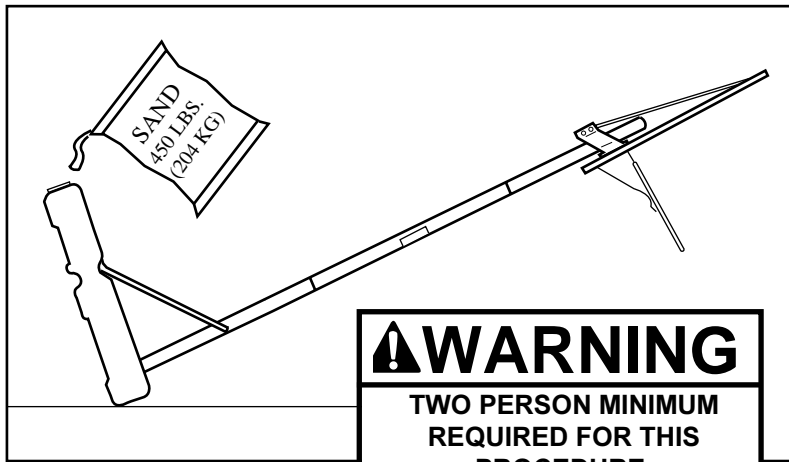

16. Place unit to desired location. Tip forward as shown to fill tank with sand (450 lb. (204 kg)) Then snap end cap in place. Upright unit.

⚠ WARNING
TWO PERSON MINIMUM
REQUIRED FOR THIS
PROCEDURE.
NOT FOLLOWING
RECOMMENDATION MAY
RESULT IN BODILY INJURY.

⚠ WARNING
SAND FILL ONLY!
FAILURE TO FOLLOW
DIRECTIONS COULD RESULT IN
SERIOUS INJURY AND/OR
PROPERTY DAMAGE.

17. Carefully upright assembly and adjust and level rim height to 10 feet (3.05 m).

Tighten hardware from Step 12.

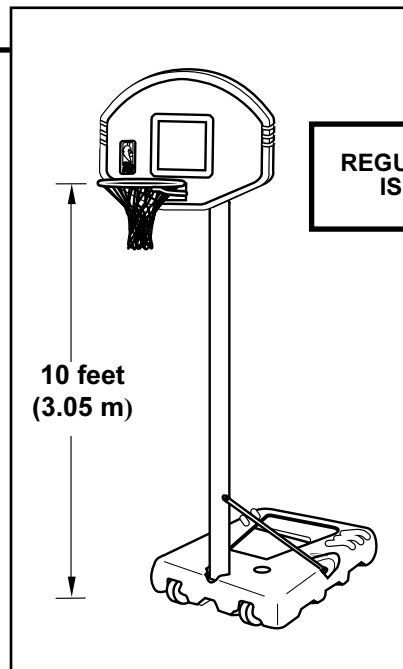

**REGULATION RIM HEIGHT
IS 10 FEET (3.05 m).**



Français

15. Installez le filet (25), comme illustré.
IMPORTANT ! Assurez-vous que le filet est maintenu par les trois crochets des pinces .
REMARQUE: En étirant le filet vers le haut, puis en tirant d'un côté à l'autre, vous enclencherez le filet sous le crochet central.
16. **AVERTISSEMENT !** Il est recommandé de s'y prendre au moins à deux pour réaliser cette procédure sous peine d'encourir des blessures corporelles.
Placez l'ensemble à l'emplacement de votre choix. Basculez-le vers l'avant, comme illustré, pour remplir le réservoir de sable (204 kg (450 lb.)). Mettez le bouchon en place. Redressez l'ensemble.
AVERTISSEMENT ! Remplissez uniquement de sable ! Basculez vers l'avant, comme illustré, pour remplir le réservoir de sable (204 kg (450 lb.)). Mettez le bouchon en place. Redressez l'ensemble.
17. Redressez doucement l'ensemble et ajustez la hauteur du cerceau à 3,05 m (10 pieds) en le mettant à niveau. Serrez la visserie du point 12.

Español

15. Instale la red (25), como se muestra.
¡IMPORTANTE! Asegúrese de que la red esté sujeta con todos los tres ganchos del sujetador de la red . **NOTA:** Si se estira la red hacia arriba y luego se tira de un lado a otro será más fácil conectar la red en el gancho central.
16. **¡ADVERTENCIA!** Se requieren dos personas como mínimo para llevar a cabo este procedimiento. Si no se observa esta recomendación se podrían ocasionar lesiones corporales.
Coloque la unidad en el lugar deseado. Inclínela hacia adelante como se muestra para llenar el tanque con arena (204 kg (450 libras)) Luego coloque la tapa del extremo en la unidad. Coloque la unidad en posición vertical.
¡ADVERTENCIA! ¡Solamente llene con arena! Incline hacia adelante como se muestra para llenar el tanque con arena (204 kg(450 libras)). Luego coloque la tapa del extremo en su lugar. Coloque la unidad en posición vertical.
17. Cuidadosamente coloque el conjunto en posición vertical y ajuste y nivele la altura del borde a 3.05 m (10 pies). Apriete la tornillería que colocó en el paso 12.

Deutsch

15. Das Netz (25) wie gezeigt anbringen.
WICHTIG! Sicherstellen, daß das Netz von allen drei Haken an der Netzklammer festgehalten wird. **HINWEIS:** Das Netz läßt sich einfacher unter dem mittleren Haken einschnappen, wenn es zunächst nach oben und dann in seitlicher Richtung gedehnt wird.
16. **WARNUNG!** Dieser Schritt sollte von mindestens zwei Personen ausgeführt werden. Ein Mißachten dieser Empfehlung kann zu Körperverletzungen führen.
Die Einheit an den vorgesehenen Aufstellungsort bringen. Wie gezeigt nach vorne neigen, um den Tank mit Sand zu füllen (204 kg (450 US-Pfd.)). Dann die Abschlußkappe aufschnappen. Die Einheit aufrichten.
WARNUNG! Nur mit Sand füllen! Wie gezeigt nach vorne neigen, um den Tank mit Sand zu füllen (204 kg (450 US-Pfd.)). Dann die Abschlußkappe aufschnappen. Die Einheit aufrichten.
17. Den Aufbau vorsichtig aufrichten und den Korbrand auf eine Höhe von 3,05 m (10 Fuß) einstellen und begradigen. Die Befestigungsteile aus Schritt 12 anziehen.

Italiano

15. Installare la rete (250) come mostrato dalla figura.
IMPORTANTE! Accertarsi che i tre ganci del ferma rete trattengano ferma la rete. **NOTA:** Allungando e tirando lateralmente la rete sarà possibile facilitare lo scatto della medesima sotto al gancio centrale.
16. Collocare l'unità nella posizione desiderata. Rovesciarla in avanti per riempire il serbatoio di sabbia (204 kg. 9450 libbre) e fare scattare in posizione la parte terminale della copertura. Rialzare l'unità.
AVVERTENZA! Riempire solamente con della sabbia! Se non vengono rispettate le istruzioni potrebbero verificarsi dei gravi infortuni e/o danni alla proprietà.
AVVERTENZA! Per poter completare questa operazione è necessario impiegare due persone. Negligenza nel seguire tale raccomandazione potrebbe risultare in gravi danni.
17. Rialzare l'unità facendo molta attenzione; regolare e livellare l'altezza del cerchio su 3,05 m (10 piedi). Stringere i particolari di montaggio dal punto 12.

Nederlands

15. Installeer het net (25) zoals afgebeeld.
BELANGRIJK! Zorg dat het net door alle drie haken om de netklem wordt vastgehouden. **LET OP:** Als u het net uitrekt en het dan heen en weer trekt kan het net gemakkelijker onder de middelste haak worden vastgemaakt.
16. Zet het geheel op de gewenste plaats. Kantel de paal naar voren zoals afgebeeld om de tank met zand te vullen (204 kg (450 lb)). Druk nu de eindkap op zijn plaats. Zet het geheel rechtop.
WAARSCHUWING! Alleen met zand vullen! Wanneer deze aanwijzingen niet worden gevolgd, kan dit leiden tot ernstig letsel en/of materiële schade.
WAARSCHUWING! Deze procedure moet door minstens twee personen worden uitgevoerd. Wanneer deze aanbeveling niet wordt opgevolgd, kan dit tot lichamelijk letsel leiden.
17. Zet het geheel voorzichtig rechtop, plaats de ring horizontaal en op een hoogte van 3,05 m (10 ft). Zet het bevestigingsmateriaal van stap 12 vast.



Tie Down Assembly

• Ensemble de fixation au sol • Sujeción del conjunto • Bodenverankerung •
• Assemblaggio per il fissaggio al suolo • Bevestiging •

18. Assemble anchor strap as shown and completely tighten.

19. Position anchor strap as shown on rear of tank.
NOTE: Make sure strap remains parallel to rear of tank when securing to surface.

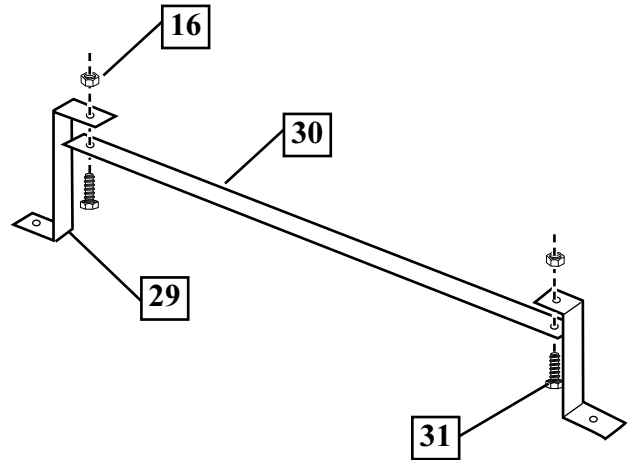

20. Secure tank with anchor strap to a solid, non-smooth (non-slippery), flat playing surface as shown. Repeat procedure for opposite side.

⚠ WARNING
DO NOT INSTALL IN SAND
OR LOOSE GROUND.

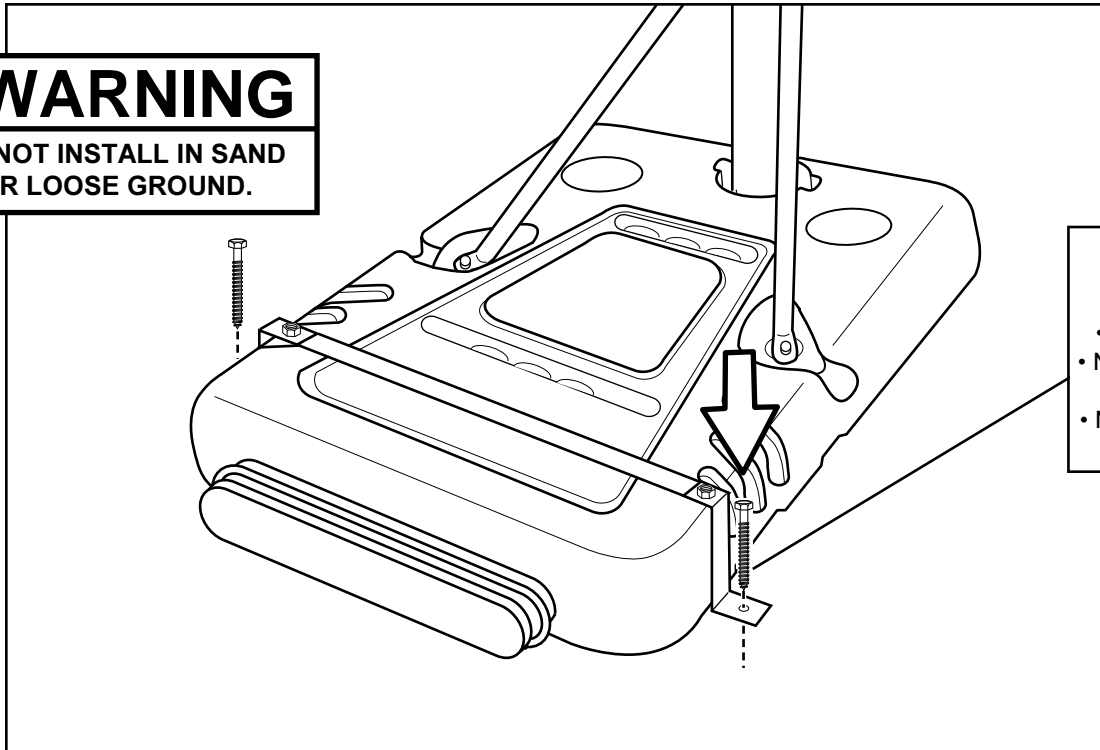

Not Included

- Non fourni
- No se incluye
- Nicht inbegriffen
- Non inclusa
- Niet inbegrepen



Français

18. Monter la bande d'ancrage comme illustré et serrez à fond.
19. Placer la bande d'ancrage à l'arrière du réservoir, comme illustré.
REMARQUE : Vérifier que la bande d'ancrage reste parallèle à l'arrière du réservoir lors de la fixation sur la surface.
20. A l'aide de la bande, fixez le réservoir sur une surface de jeu solide et rugueuse (non glissante), comme illustré. Répétez la procédure du côté opposé.
AVERTISSEMENT ! Ne pas installer dans du sable ou sur un sol meuble.

Español

18. Monte la cinta de anclaje, como se muestra, y apriete la tornillería completamente.
19. Coloque la cinta de anclaje en la parte posterior del tanque, como se muestra.
NOTA: Asegúrese de que la cinta quede paralela a la parte posterior del tanque cuando la fije en la superficie del piso.
20. Asegure el tanque con la cinta de anclaje en una superficie de juego plana, sólida, no lisa (antideslizante), como se muestra. Repita el procedimiento en el lado opuesto.
¡ADVERTENCIA! No instale el conjunto sobre arena ni tierra suelta.

Deutsch

18. Den Verankerungssteg wie gezeigt zusammenbauen und fest anziehen.
19. Verankerungssteg wie gezeigt auf der Rückseite des Tanks anbringen.
HINWEIS: Sicherstellen, daß der Steg parallel zur Rückseite des Tanks verläuft, wenn dieser am Boden befestigt wird.
20. Den Tank mit dem Verankerungssteg wie gezeigt an einer festen, nicht glatten (nicht rutschigen), flachen Spielfläche befestigen. Das gleiche Verfahren auf der anderen Seite wiederholen.
WARNUNG! Nicht in Sand oder auf lockerem Grund installieren.

Italiano

1. Assemblare la cinghia d'ancoraggio come mostrato nella figura e stringere completamente.
2. Posizionare la cinghia d'ancoraggio nella parte posteriore del serbatoio come mostrato nella figura.
NOTA: Accertarsi che mentre viene fissata alla superficie, la cinghia rimanga parallela alla parte posteriore del serbatoio.
3. Fissare il serbatoio mediante la cinghia d'ancoraggio su una superficie da giuoco piana, solida e non scivolosa, come mostrato nella figura. Ripetere la stessa operazione sul lato opposto.
ATTENZIONE! Non installare il sistema su sabbia o su un tipo di terreno non compatto.

Nederlands

18. Assembleer de bevestigingsband zoals afgebeeld en zet hem volledig vast.
19. Plaats de bevestigingsband zoals afgebeeld op de achterkant van de tank.
LET OP: Zorg dat de band parallel aan de achterkant van de tank blijft wanneer u hem aan het speelveld vastmaakt.
20. Zet de tank met de bevestigingsband vast op een massief, niet-glad, vlak speelveld zoals afgebeeld. Doe hetzelfde aan de andere kant.
WAARSCHUWING! Niet op zand of losse grond aanbrengen.



PARTS LIST

<u>Item</u>	<u>Qty.</u>	<u>Part No.</u>	<u>Description</u>	<u>Item</u>	<u>Qty.</u>	<u>Part No.</u>	<u>Description</u>
1	1	206325	Tank	18	12*	200121	Clips, Net Holders, (Black)
2	2	206327	Wheel Axle, 4-1/4 Long	19	2	906208	Direct Mount Bracket
3	2	226401	Wheel 4"	20	4	203309	Washer, 1 O.D.
4	1	900869	Top Pole Section	21	6	201611	Bolt, Hex Flange, 5/16-18 x 3 Long
5	1	900869	Middle Pole Section	22	2	906207	Backboard Strut
6	1	908332	Bottom Pole Section	23	2	203291	Spacer, Rubber
7	1	202820	Rod, 3/8 O.D. x 4-3/4 Long	24	2	203038	Bolt, Carriage 5/16-18 x 2-3/4
8	1	202822	Eyebolt, 3/8-16 x 3-3/4 Long	25	1		Net
9	3	202821	Disk, 2-3/4 Diameter	26	1	203113	Bolt, Hex, Flange, 5/16-18 x 2-1/2 Long
10	1	203063	Nylon Insert Lock Nut, 3/8-16	27	4	200516	Cover, Bolt
11	1	202541	Bolt, Hex Head, 5/16-18 x 3-3/4	28	1	202814	Cap
12	4	203218	Washer, 5/16, Flat	29	2	906353	Bracket, (Black)
13	2	906324	Tank Strut	30	1	906354	Strap, (Black)
14	1	203220	Locknut, 5/16-18	31	2	203153	Bolt, Hex Head, 5/16 -18 x 3/4
15	2	203156	Bolt, Hex Head, 5/16-18 x 1 Long				
16	13	203100	Nut, Hex Flange, 5/16-18				
17	1		Rim				

* You may have extra parts with this model.

HARDWARE IDENTIFIER

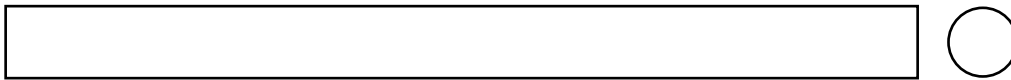

Item #7 (1)

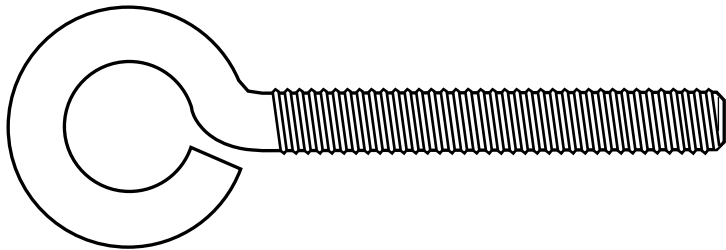

Item #8 (1)

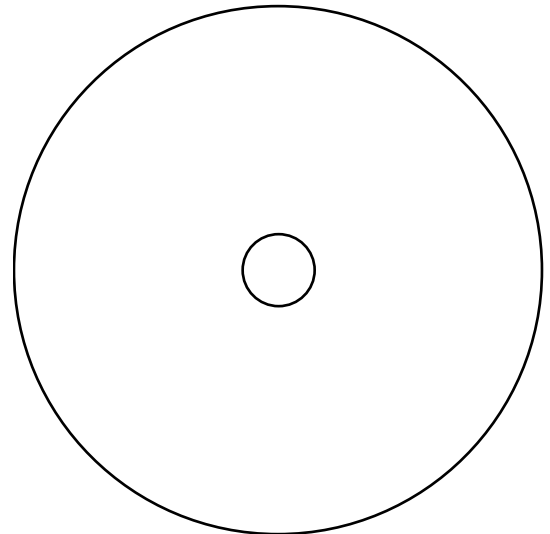

Item #9 (3)

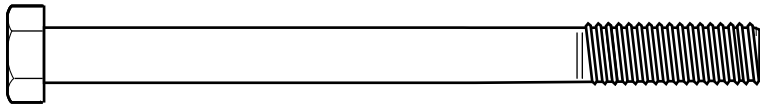

Item #11 (1)

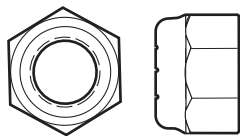

Item #10 (1)

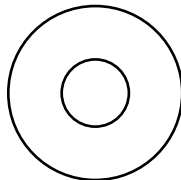

Item #12 (4)

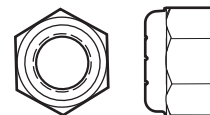

Item #14 (1)



HARDWARE IDENTIFIER



Item #15 (2)

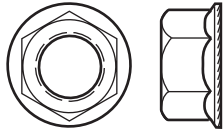

Item #16 (13)

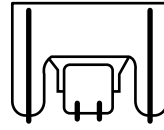

Item #18 (12)*

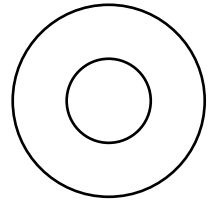

Item #20 (4)

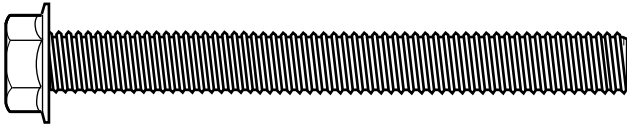

Item #21 (6)

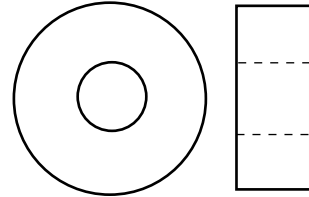

Item #23 (2)

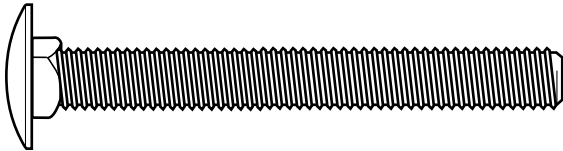

Item #24 (2)*



Item #27 (4)

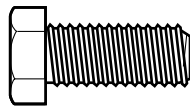

Item #31 (2)

* YOU MAY HAVE EXTRA PARTS WITH THIS MODEL.



FRANÇAIS LISTE DES PIÈCES

<u>Article</u>	<u>Quantité</u>	<u>No. Pièce</u>	<u>Description</u>	<u>Article</u>	<u>Quantité</u>	<u>No. Pièce</u>	<u>Description</u>
1	1	206325	Réservoir	20	4	203309	Rondelle, D.E. 1
2	2	206327	Axe des roues, longueur : 4-1/4	21	6	201611	Boulon, bride à six pans, 5/16-18 x 3 long
3	2	226401	Roue 4"	22	2	906207	Diagonale de panneau
4	1	900869	Section de poteau supérieure	23	2	203291	Entretoise, caoutchouc
5	1	900869	Section de poteau centrale	24	2	203038	Boulon, à tête bombée et collet carré 5/16-18 x 2-3/4
6	1	908332	Section de poteau inférieure	25	1		Filet
7	1	202820	Tige, D.E. 3/8 x longueur 4-3/4	26	1	203113	Boulon, bride à six pans, 5/16-18 x 2-1/2 long
8	1	202822	Boulon à illet, 3/8-16 x 3-3/4 (long.)	27	4	200516	Protection, boulon
9	3	202821	Disque, diamètre : 2-3/4	28	1	202814	Bouchon
10	1	203063	Ecrou de blocage en nylon, 3/8-16	29	2	906353	Support (noir)
11	1	202541	Boulon, tête à six pans, 5/16-18 x 3-3/4	30	1	906354	Sangle (noire)
12	4	203218	Rondelle plate 5/16	31	2	203153	Boulon, six pans, 5/16 -18 x 3/4 de long
13	2	906324	Diagonale de réservoir				
14	1	203220	Ecrou de blocage, 5/16-18				
15	2	203156	Boulon, tête à six pans, 5/16-18 x 1 (long.)				
16	13	203100	Ecrou, collet à six pans, 5/16-18				
17	1		Cerceau				
18	12*	200121	Pinces, attaches du filet, (noir)				
19	2	906208	Support de fixation directe				

* AVEC CE MODELE IL PEUT Y AVOIR DES PIÈCES SUPPLEMENTAIRES.

ESPAÑOL LISTA DE PIEZAS

<u>Artículo</u>	<u>Cant.</u>	<u>No. de Pieza</u>	<u>Descripción</u>	<u>Artículo</u>	<u>Cant.</u>	<u>No. de Pieza</u>	<u>Descripción</u>
1	1	206325	Tanque	19	2	906208	Soporte de montaje directo
2	2	206327	Eje de la rueda, 4-1/4 de longitud	20	4	203309	Arandela, 1 D.E.
3	2	226401	Rueda 4"	21	6	201611	Perno, brida hexagonal, 5/16-18 x 3 de largo
4	1	900869	Sección superior del poste	22	2	906207	Puntal del respaldo
5	1	900869	Sección media del poste	23	2	203291	Espaciador de plástico
6	1	908332	Sección inferior del post	24	2	203038	Perno, cabeza de carro 5/16-18 x 2-3/4
7	1	202820	Varilla 3/8 D.E. x 4-3/4 de longitud	25	1		Red
8	1	202822	Perno de anilla, 3/8-16 x 3-3/4 de longitud	26	1	203113	Perno, brida hexagonal, 5/16-18 x 2-1/2 de largo
9	3	202821	Disco, 2-3/4 de diámetro	27	4	200516	Cubierta, perno
10	1	203063	Arandela de seguridad del inserto de nilón, 3/8-16	28	1	202814	Tapa
11	1	202541	Perno, cabeza hexagonal, 5/16-18 x 3-3/4	29	2	906353	Soporte (negro)
12	4	203218	Arandela, 5/16 plana	30	1	906354	Correa, (negra)
13	2	906324	Puntal del tanque	31	2	203153	Perno, cabeza hexagonal, 5/16 -18 x 3/4 de largo
14	1	203220	Tuerca de seguridad, 5/16-18				
15	2	203156	Perno, cabeza hexagonal, 5/16-18 x 1 de longitud				
16	13	203100	Tuerca, brida hexagonal, 5/16-18				
17	1		Borde				
18	12*	200121	Sujetadores para la red, (negros)				

* PODRA TENER PIEZAS DE SOBRA CN ESTE MODELO.



DEUTSCH TEILELISTE

<u>Artikel</u>	<u>Menge</u>	<u>Teil-Nr.</u>	<u>Bezeichnung</u>	<u>Artikel</u>	<u>Menge</u>	<u>Teil-Nr.</u>	<u>Bezeichnung</u>
1	1	206325	Tank	18	12*	200121	Netzhalteklammern, (Schwarz)
2	2	206327	Radachse, 4-1/4 Länge	19	2	906208	Direktmontageklammer
3	2	226401	Rad, 4 Zoll Durchmesser	20	4	203309	Unterlegscheibe, 1 Zoll Außendurchmesser
4	1	900869	Oberes Stangenteil	21	6	201611	Sechskant-Flanschschraube, 5/16-18 x 3 Länge
5	1	900869	Mittleres Stangenteil	22	2	906207	Rückwandverstrebung
6	1	908332	Unteres Stangenteil	23	2	203291	Abstandsstück, Gummi
7	1	202820	Stange, 3/8 Außendurchmesser x 4-3/4 Länge	24	2	203038	Schloßschraube, 5/16-18 x 2-3/4
8	1	202822	Ringbolzen, 3/8-16 x 3-3/4 Länge	25	1		Netz
9	3	202821	Scheibe, 2-3/4 Durchmesser	26	1	203113	Sechskant-Flanschschraube, 5/16-18 x 2-1/2 Länge
10	1	203063	Nylon-Gegenmutter, 3/8-16	27	4	200516	Schraubenabdeckung
11	1	202541	Sechskantkopfschraube, 5/16-18 x 3-3/4	28	1	202814	Kappe
12	4	203218	Unterlegscheibe, flach, 5/16	29	2	906353	Halterung, (Schwarz)
13	2	906324	Tankverstrebung	30	1	906354	Riemen, (Schwarz)
14	1	203220	Gegenmutter, 5/16-18	31	2	203153	Sechskantkopfschraube, 5/16-18 x 3/4 Länge
15	2	203156	Sechskantkopfschraube, 5/16-18 x 1 Länge				
16	13	203100	Sechskant-Flanschmutter, 5/16-18				
17	1		Korbrand				

* BEI DIESEM MODELL KÖNNEN EXTRATEILE VORHANDEN

ITALIANO LISTA DELLA PARTI

<u>Part.</u>	<u>Quantità</u>	<u>No Parte</u>	<u>Descrizione</u>	<u>Part.</u>	<u>Quantità</u>	<u>No Parte</u>	<u>Descrizione</u>
1	1	206325	Serbatoio	18	12*	200121	Grappe, ferma rete (nere)
2	2	206327	Asse della ruota, lunghezza da 4-1/4	19	2	906208	Staffa di montaggio diretto
3	2	226401	Ruota da 10,16 cm (4 pollici)	20	4	203309	Rondella con diametro esterno da 1
4	1	900869	Sezione superiore del palo	21	6	201611	Bullone esagonale flangiato da 5/16-18 x lunghezza da 3
5	1	900869	Sezione intermedia del palo	22	2	906207	Montante del tabellone
6	1	908332	Sezione inferiore del palo	23	2	203291	Distanziatore di gomma
7	1	202820	Asta, con diametro esterno da 3/8 x lunghezza da 4-3/4	24	2	203038	Bullone a legno da 5/16-18 x 2-3/4
8	1	202822	Bullone ad occhiello da 3/8-16 x lunghezza da 3-3/4	25	1		Rete
9	3	202821	Disco con diametro da 2-3/4	26	1	203113	Bullone esagonale flangiato da 5/16-18 x lunghezza da 2-1/2
10	1	203063	Dado di bloccaggio con inserto in nylon da 3/8-16	27	4	200516	Copertura del bullone
11	1	202541	Bullone a testa esagonale da 5/16-18 x lunghezza da 3-3/4	28	1	202814	Copertura
12	4	203218	Rondella piatta da 5/16	29	2	906353	Staffa (nera)
13	2	906324	Montante del serbatoio	30	1	906354	Cinghia (nera)
14	1	203220	Dado di bloccaggio da 5/16-18	31	2	203153	Bullone a testa esagonale da 5/16 -18 x lunghezza 3/4
15	2	203156	Bullone a testa esagonale da 5/16-18 x lunghezza da 1				
16	13	203100	Dado esagonale flangiato da 5/16-18				
17	1		Cerchio				

* CON QUESTO MODELLO È POSSIBILE CHE VENGA FORNITI ALTRI PARTICOLARI.



NEDERLANDS ONDERDELENLIJST

<i>Item</i>	<i>Hoeveelheid</i>	<i>Nr.</i>	<i>Beschrijving</i>	<i>Item</i>	<i>Hoeveelheid</i>	<i>Nr.</i>	<i>Beschrijving</i>
1	1	206325	Tank	18	12*	200121	Klemmen, nethouders (zwart)
2	2	206327	Wielas, 4-1/2 lang	19	2	906208	Snelmontagebeugel
3	2	226401	Wiel 10,16 cm (4 inch)	20	4	203309	Sluitring, buitendiameter 1
4	1	900869	Bovenste paalgedeelte	21	6	201611	Zeskantige flensbout, 5/16-18 x 3 lang
5	1	900869	Middelste paalgedeelte	22	2	906207	Steunpaal voor bord
6	1	908332	Onderste paalgedeelte	23	2	203291	Rubber afstandsstuk
7	1	202820	Stang, 3/8 buitendiameter x 4-3/4 lang	24	2	203038	Slotbout, 5/16-18 x 2-3/4
8	1	202822	Oogbout, 3/8-16 x 3-3/4 lang	25	1		Net
9	3	202821	Schijf, 2-3/4 diameter	26	1	203113	Zeskantige flensbout, 5/16-18 x 2-1/2 lang
10	1	203063	Borgmoer, nylon inzetstuk, 3/8-16	27	4	200516	Bedekking, bout
11	1	202541	Zeskantbout, 5/16-18 x 3-3/4	28	1	202814	Kap
12	4	203218	Sluitring, 5/16, plat	29	2	906353	Beugel, (zwart)
13	2	906324	Steunpaal van tank	30	1	906354	Band, (zwart)
14	1	203220	Borgmoer, 5/16-18	31	2	203153	Zeskantbout, 5/16-18 x 3/4 lang
15	2	203156	Zeskantbout, 5/16-18 x 1 lang				
16	13	203100	Zeskantige flensmoer, 5/16-18				
17	1		Ring				

* BIJ DIT MODEL KUNT U EXTRA ONDERDELEN HEBBEN.

Free Manuals Download Website

<http://myh66.com>

<http://usermanuals.us>

<http://www.somanuals.com>

<http://www.4manuals.cc>

<http://www.manual-lib.com>

<http://www.404manual.com>

<http://www.luxmanual.com>

<http://aubethermostatmanual.com>

Golf course search by state

<http://golfingnear.com>

Email search by domain

<http://emailbydomain.com>

Auto manuals search

<http://auto.somanuals.com>

TV manuals search

<http://tv.somanuals.com>